

Научный вестник Бухарского государственного университета \* Scientific reports of Bukhara state University



ISSN 2181-6875

# BUXORO DAVLAT UNIVERSITETI ILMIY AXBOROTI

## 4/2017

ISSN 2181-6875



9 772181 687004

2000-YILDAN BIR YILDA TO'RT  
CHOP MARTA CHOP  
ETILMOQDA ETILADI

**2017/4 (68)**

**TAHRIR KENGASHI RAISI:**

**To'laganov A.A.**

*texnika fanlari doktori, professor*

**BOSH MUHARRIR:**

**Samiyev K.A.**

*texnika fanlari nomzodi*

**TAHRIR HAY'ATI:**

**Adizov B.R.**

*pedagogika fanlari doktori, professor*

*(bosh muharrir o'rinbosari)*

**Amonov M.R.**

*texnika fanlari doktori, professor*

**Axmedova Sh.N.**

*filologiya fanlari doktori, professor*

**Barotov Sh.R.**

*psixologiya fanlari doktori, professor*

**Baqoyeva M.Q.**

*filologiya fanlari doktori*

**Bo'riyev S.B.**

*biologiya fanlari doktori, professor*

**Bushuy A.M.**

*filologiya fanlari doktori, professor*

**Djurayev D.R.**

*fiz.-mat. fanlari doktori, professor*

**Durdiyev D.Q.**

*fiz.-mat. fanlari doktori, professor*

**Hayitov Sh.A.**

*tarix fanlari doktori, professor*

**Ikromov I.A.**

*fiz.-mat. fanlari doktori, professor*

**Ixtiyarova G.A.**

*kimyo fanlari doktori*

**Mirzayev Sh.M.**

*texnika fanlari doktori, professor*

**Muhiddinov B.F.**

*Kimyo fanlari doktori, professor*

**Ostonov S.H.**

*Fiz.-mat. fanlari doktori, professor*

**Olimov Sh.Sh.**

*pedagogika fanlari doktori*

**Qahhorov S.Q.**

*Pedagogika fanlari doktori, professor*

**Rajabov Q.K.**

*Tarix fanlari doktori, professor*

**Roziqov O'.A.**

*Fiz.-mat. fanlari doktori, professor*

**Sadullayev N.N.**

*Texnika fanlari doktori*

**Umarov B.B.**

*Kimyo fanlari doktori, professor*

**O'rayeva D.S.**

*filologiya fanlari doktori, professor*

**BOSH MUHARRIR O'RINBOSARLARI:**

**Navro'z-zoda B.N.**

*Iqtisod fanlari doktori, professor*

**To'rayev H.H.**

*Tarix fanlari doktori, professor*

**BUXORO DAVLAT  
UNIVERSITETI ILMIY  
AXBOROTI**

\*\*\*

**НАУЧНЫЙ ВЕСТНИК  
БУХАРСКОГО  
ГОСУДАРСТВЕННОГО  
УНИВЕРСИТЕТА**

\*\*\*

**SCIENTIFIC REPORTS OF  
BUKHARA STATE UNIVERSITY**

*Jurnal O'zbekiston Matbuot va axborot  
agentligi Buxoro viloyat matbuot va  
axborot boshqarmasida  
2016-yil 29-fevral*

*№ 05-073-sonli guvohnoma bilan  
ro'yxatga olingan.*

*"Buxoro davlat universiteti ilmiy  
axboroti" jurnali Filologiya va Fizika-  
matematika fanlari bo'yicha O'zbekiston  
Respublikasi Vazirlar Mahkamasi  
huzuridagi Oliy attestatsiya komissiyasining  
doktorlik dissertatsiyalari asosiy ilmiy  
natijalarini chop etish tavsiya etilgan ilmiy  
nashrlar ro'yxatiga kiritilgan.*

*Jurnal Oliy o'quv yurtlarining  
professor-o'qituvchilari, katta ilmiy  
xodim-izlanuvchilar, talabalar, ilmiy  
tekshirish muassasalari ilmiy xodimlari,  
akademik litsey, kasb-hunar kollejlari  
o'qituvchilari hamda umumiy o'rta ta'lim  
va turli sohalarida xizmat qilayotgan  
ilmiy xodimlar uchun mo'ljallangan.*

**Muassis: Buxoro davlat  
universiteti**

**MAS'UL KOTIB  
Izomova M.K.**

**MUHARRIRLAR: Abuzalova M.Q.  
Temirova D.X.  
Voxidova N.N.**

**BO'LIM MUHARRIRI: Rajabova R.Z.  
BO'LIM MUSAHHIHI: Yuldasheva D.Sh.**

**AZIZ  
MUALLIFLAR VA  
JURNALIMIZ MUSHTARIYLARI**

**"BUXORO DAVLAT UNIVERSITETI ILMIY  
AXBOROTI" JURNALI -  
SIZNING DOIMiy HAMKORINGIZ!**

**"BUXORO DAVLAT  
UNIVERSITETI ILMIY  
AXBOROTI"**

*jurnali Buxoro davlat  
universiteti Tahririy-nashriyot  
bo'limida sahifalandi.*

**Tahririyat manzili:**

*Buxoro, 200117  
Buxoro davlat  
universiteti, bosh bino,  
2-qavat 208-xona.  
Tahririy-nashriyot bo'limi.  
Tel: 0 (365) 221-30-32  
<http://www.buxdu.uz>  
e-mail: [tahririyat12@umail.uz](mailto:tahririyat12@umail.uz)*

*Boshishga ruxsat etildi.  
28.12.2017 y. Qog'oz bichimi  
60x84, 1/8. Tezkor bosma  
usulida bosildi. Shartli bosma  
tabog'i - 30,50.  
Adadi 100.  
Buyurtma №78  
Bahosi kelishilgan narxda.  
"Sadridin Salim Buxoriy"  
MCHJ bosmaxonasida chop  
etildi. Manzil: Buxoro sh.  
M.Iqbol ko'chasi, 11-uy.*

## • ANIQ VA TABIIY FANLAR

<b>Бабомурадов О.Ж., Юлдошев Ю.Ш.</b> Кластеризация масаласи алгоритмлари.....	2
<b>Расулов Т.Х.</b> Асимптотические формулы для дискретного спектра одной неограниченной блочно-операторной матрицы.....	6
<b>Сафаров Ж.Ш.</b> Обратная задача о нахождении ядра интеграла интегро-дифференциального уравнения в ограниченной области.....	11
<b>Каипназаров С.Г.</b> Au-TiВ <sub>x</sub> -GaAs диодли структура-сининг электрофизик характеристикасига микротўлқин нурланишининг таъсири.....	16
<b>Бафоева Г.Н., Абдурахимов С.А.</b> Особенности получения заменителя масла какао на основе продуктов переработки хлопкового масла.....	20
<b>Зарипов Г.Т.</b> Испан қовоғидан композиция тайёрлаш технологияси.....	24
<b>Авлиякулов Н.Н.</b> Метрологическое обеспечение производства - влияющий фактор на выпуск качественной продукции.....	30

## • TILSHUNOSLIK

<b>Садуллаева Н.А.</b> Қўшма гап ҳақида айрим мулоҳазалар.....	35
<b>Ширинова Н.Дж.</b> Градуальный образ дискретизации предметности и качества в языковой системе.....	39
<b>Абдуллаева Ш.Н.</b> Жаҳон ва ўзбек тилшунослигида терминларни таснифлаш муаммолари.....	44
<b>Попов Д.В.</b> Русский литературный язык XVI века и проблема второго южнославянского влияния.....	48
<b>Насирова Г.М.</b> Ўзбеклар нутқида антропонимлар қўлланилишининг хусусиятлари.....	54
<b>Хамраева Ш.М.</b> Корпус ва корпус лингвистикаси, унинг назарий асослари.....	57
<b>Раджабова А.Т.</b> Таом номлари халқнинг миллий маданиятини намоён қилувчи лексик восита сифатида.....	62
<b>G'ulomova Sh.Q.</b> Evfemizmlarning uslubiy xoslanishi.....	66

## • ADABIYOTSHUNOSLIK

<b>Жўраев М.</b> Марказий Осиё халқлари фольклорида астромифологик сюжетлар типологияси.....	71
<b>Ураева Д.С., Ражабов Д.З.</b> Ўзбек халқ қўшиқларида ипакнинг образлантирилиши.....	76
<b>Ахмедова Ш.Н., Қодирова Н.С.</b> Ёзувчи Шароф Рашидовнинг адабий-танқидий қарашлари хусусида.....	80
<b>Шарипова Л.Ф.</b> Ўзбек шеърлятида адабий аллалар.....	85
<b>Ҳасанова М.Ж.</b> Туркий қасидалар тарихи.....	90
<b>Махмараимова Ш.Т.</b> Дев образининг генезиси ва унинг теоморф-метафорик талқини.....	93
<b>Истамова Ш.М.</b> Ўзбек насрида туш мотивдан фойдаланиш анъанаси.....	98
<b>Ҳажиева Ф.М.</b> “Рўзи Чориевнинг сўнги васияти” асарида биографик тасвир хусусиятлари.....	104
<b>Мажитова С.Ж.</b> Абдурахмон Жомий ғазалиётида “гул” тимсолининг маъновий жилполари.....	111
<b>Нојиева Н.Н.</b> Bobur lirikasidagi metaforalarning lingvopoetik tahlili.....	115

## • NAVOIY GULSHANI

<b>Сайлиева М.Р.</b> Навоийнинг ижтимоий-сиёсий фаолиятига оид янги қайдлар.....	119
--	-----

## • FALSAFA VA HUQUQ

<b>Раупов С.С.</b> Ҳаракатлар стратегияси ва конституциявий ислохотлар.....	122
<b>Тожибоева Х.М., Бўстонова З.Б.</b> Форобий таълимотида «фозил» жамият ва ижтимоий адолат масалалари.....	127

## • TARIXSHUNOSLIK

<b>Қурбонова М.Б., Бобожонов Ш.У.</b> Ўзбекистон ва Жануби-Шарқий Осиё дипломатиясида АСЕАНнинг ўрни.....	134
<b>О'таева Ф.Х.</b> Бухоро амirligi moliyaviy va iqtisodiy ahvolining istiqbol davri mahalliy tarixiy tadqiqotlardagi talqini.....	138
<b>Жумаев Р.Ғ.</b> Бухоро-Россия дипломатик муносабатларида Аҳмад Донишнинг мавқеи ва ўрни (XIX асрнинг 50-70 йиллари).....	142
<b>Найитов J.Sh.</b> XIX asr 2-yami XX asr boshlarida Turkiston o'lkasida ekin navlaridagi o'zgarishlar.....	146
<b>Равшанов Ў.Р.</b> Антоний Женкинсон кундалигида Бухоро тавсифи.....	150
<b>Toshimov U.H.</b> Islam Karimov is the founder of modern legal-democratic and economically flourished country..	155

## • IQTISODIYOT

<b>Явмутов Д.Ш.</b> Минтақа экспорт салоҳияти ва уни янада ривожлантириш йўналишлари.....	159
---	-----

## • PEDAGOGIKA

<b>Салиева З.И.</b> Развитие методики преподавания иностранных языков в зарубежных странах и Республике Узбекистан: обзор основных направлений.....	164
<b>Qurbonova G.N., Rajabova D.R.</b> O'zbek va ingliz tili mashg'ulotlarida folklor namunalariidan foydalanishning qiyosiy tahlili.....	170
<b>Олимов Л.Я., Жумаев Н.З.</b> Копинг хулқ-атвор – психологик ҳимоя механизми сифатида.....	175
<b>Fauziyeva U.A., Nazarov A.M.</b> Bo'lajak pedagoglarda kasbiy kompetentlikni shakllantirish usullari.....	181

## • SAN'ATSHUNOSLIK

<b>Абдуллаев С.С., Бобомуродова М.В.</b> Образ Амира Темура в изобразительном искусстве.....	185
<b>Mamurova D.I., Aminov A.Sh.</b> Muhandislik grafikasi darsida AutoCAD 2D dasturidan foydalanib aksonometriyada qirqimni bajarishning imkoniyatlari va afzalligi.....	188

## • QARORLAR IJROSI

<b>Камолов Ш.М., Жўраев С.Н.</b> Қарорлар ижроси.....	193
---	-----

## • QUTLOV

<b>Нуруллаев Ф.Ф.</b> Ходжаев Болта Қурбонович.....	195
---	-----

## • MONOGRAFIYA

<b>Қурбонова М.Б.</b> “Ўзбек кийимлари атамалари изоҳли луғати” китоби ҳақида.....	197
--	-----

## • E'LON

<b>“Бухоро давлат университети илмий ахбороти”</b> журналда мақола эълон қилиш талаб ва шартлари.....	199-200
---	---------

УДК 004.89, 378(372.8)

## КЛАСТЕРИЗАЦИЯ МАСАЛАСИ АЛГОРИТМЛАРИ

**Бабомурадов Озод Жўраевич***ЎзДЖТУ Ахборот технологиялари кафедраси мудири, т.ф.д.***Юлдошев Юсуф Шералиевич***ЎзДЖТУ Ахборот технологиялари кафедраси ўқитувчиси*

**Таянч сўзлар:** кластеризация, классификация, Data Mining, маълумотлар базаси, иерархик алгоритмлар, ноиерархик алгоритмлар, модефикация, регрессия.

**Ключевые слова:** кластеризация, классификация, Data Mining, база данных, иерархические алгоритмы, неиерархические алгоритмы, модификация, регрессия.

**Key words:** clustering, classification, Data Mining, database, hierarchic algorithms, non-hierarchic algorithms, modification, regression.

*Ушбу мақолада маълумотларни интеллектуал таҳлил этиш жараёнида кластеризация масаласи алгоритмлари акс эттирилган бўлиб, кластеризация масаласини тизимли ечишнинг формал қўйилиши ва алгоритмлар таҳлиллари тўғрисида маълумотлар берилган.*

*В этой статье представлена информация об алгоритмах кластеризации в процессе интеллектуального анализа данных, формализации проблемы кластеризации и анализа алгоритмов.*

*The article presents information about algorithms of clusterization in the process of intellectual analysis of database and the formalization of the problem of clusterization and analysis of algorithms.*

**Кириш.** Ахборот ҳажмининг жадал суръатлар билан ортиб бориши, ахборотларни йиғиш, сақлаш ҳамда маълумотлар базаси ва омборини ташкил қилиш, шу жумладан, интернет технологиялари ривожланиши натижасида ахборотларни таҳлил қилиш ва тадқиқот объектларини моделлаштиришнинг аниқ усуллари реал ҳаёт талабларидан қисман ортда қолмоқда. Булардан келиб чиққан ҳолда шуни таъкидлаш мумкинки, турли соҳа ахборотларини қайта ишлаш учун яроқли бўлган, шу жумладан, яқин келажакда вужудга келадиган муаммоларни ҳал қилишга мўлжалланган универсал ва ишончли ёндошувларни ишлаб чиқиш талаб қилинади.

Берилган маълумотлар базасидаги маълумотларни яқинлик хусусиятига кўра гуруҳларга ажратиш ва улкан ахборот оқимидан керакли маълумотни тез ва аниқ ажратиб олиш масаласи ҳозирги замоннинг долзарб масаласи ҳисобланади.

Бундай масалалар ечимини топишда кластеризация усуллари аксарият ҳолларда катта ҳажмли турли типли маълумотларни тадқиқ қилиш билан боғлиқ масалаларни ечиш учун хизмат қилади.

Кластеризация автоматик классификация бўлиб, унда олдиндан синфлар берилмаган бўлади, объектлар кластерларга автоматик тарзда ажратилади ва улар ажратилган кластери (синфи)га тегишли деб олинади.

Кластерлар анализи ҳақидаги биринчи нашр ўтган юз йилликнинг 30-йилларида пайдо бўлди. Аммо, бу усулнинг фаол ривожланиши ва унинг кенг қўлланилиши 60-йиллар охири, 70-йиллар бошига тўғри келади. Кейинчалик бу кўп ўлчамли анализли йўналиш интенсив равишда тарқалди, янги усуллари пайдо бўлди, маълум алгоритмлар модефикацияланди, кластерлар анализининг татбиқ этилиш соҳаси сезиларли даражада кенгайди. Агар дастлаб кўп ўлчамли синфлаш психология, биология, археология соҳаларида қўлланилган бўлса, ҳозир эса улар социология, иқтисод, статистика ва тарихий изланишларда ҳам фаол қўлланилмоқда. Ҳисоблаш машиналари пайдо бўлгандан кейин уларнинг қўлланилиши алоҳида бир кўринишда кенгайиб борди. Бу катта ҳажмдаги ахборотларни ишлаш билан боғлиқ [1].

Кластеризациянинг классификациядан фарқи шундаки, ўрганиладиган анализда ажратилган мақсад ўзгарувчилари талаб этилмайди. Шу нуқтаи назардан у унсупервиседларнинг синфига қарашли бўлади. Бу масалани ўрганишнинг биринчи босқичида маълум-

мот ҳақида жуда кам маълум бўлганда ечилади. Унинг ечими маълумотни яхшироқ тушунишга ёрдам беради. Бу нуқтаи назардан кластеризация масаласи тавсифий масала бўлади (discrptive). Кластеризация босқичлари учун ёзувлар ва ўзгарувчилар орасидаги фарқ йўқлигидир, аксинча яқинроқ гуруҳлар ва ўхшаш ёзувлар изланади. Автоматик кластерларга бўлиниш усули тўғридан-тўғри кам ишлатилади, фақат ўхшаш объектлар гуруҳини ҳосил қилиш учун ишлатилади. Кластерларга ажратиш билан анализ бошланади. Кластерларни аниқлагандан сўнг бошқа Data Mining усулларидан фойдаланиб, кластерларга бўлиниш нимани билдириши, у нима билан боғлиқлигини аниқлашга ҳаракат қилади [1,4].

Кластерлар анализининг катта аҳамиятга эгаллиги шундаки, у объектлар бўлинишини битта параметр бўйича олмайди, балки бутун белгилар мажмуасини қамраб олади. Бундан ташқари кластерлар анализи бошқа кўпгина математик-статистик усуллардан фарқли равишда, қаралаётган объектларга ҳеч қандай чегаралаш қўйилмайди ва маълумотларнинг бошланғич тўплами сифатида табиатдаги ихтиёрий тўпламни қарашга йўл беради.

Кластерлар анализи катта ҳажмдаги ахборотларни кўриш ва кескин қисқартириш, катта массивли ахборотларни сиқиш, уларни компакт ва яққол қилиш имкониятини беради.

Кластеризация масаласи ўрганилаётган объектлар тўпламини кластерлар деб аталувчи “ўхшаш” объектлар гуруҳларига ажратишдан иборат. Кластер сўзи инглиз тилидан келиб чиққан бўлиб (cluster), зичлик, даста, гуруҳ каби таржима қилиш мумкин. Адабиётда қўлланиладиган ўхшаш маънолари синф, таксон, зичланиш деган маъноларни беради. Баъзан, тўплам элементларини кластерларга ажратиш масаласи кластерлар анализи деб аталади. Классификация масаласининг ечимиде ҳар бир маълумот объекти олдиндан аниқланган бир (ёки бир неча) синфга оид бўлади ва маълумотлар объекти тўпламини синфларга ажратиш аниқ ҳисобларга асосланади. Кластерлаш масаласида эса ҳар бир маълумот объектлари олдиндан аниқланган бир (ёки бир неча) синфларга оидлиги аниқланади. Маълумотлар объектларини кластерларга ажратиш ҳам уларни шакллантириш билан бир вақтда амалга оширилади. Кластерларни аниқлаш ва маълумотлар объектлари бўйича бўлиниш маълумотларнинг якуний моделини беради. Бу модел ўз вақтида кластеризация масаласининг ечими бўлади [1-2].

Қаралаётган кластеризация масаласининг қатор хусусиятларини қараймиз.

Биринчидан, объектлар маълумотлари ечими табиатига (ва улар атрибутига) кучли боғлиқ. Демак, бошқа томондан бу объектларнинг қатъий миқдорий қиёфасини аниқлайди, бошқа томондан эса эҳтимолликка эга ёки ноқатъий тавсифли объектларни билдиради.

Иккинчидан, ечим синфининг ифодаланиши ва фараз қилинган маълумотлар объекти муносабатига ва синфларга ҳам катта боғлиқ. Объектларнинг бир неча синфга қарашли бўлиш имконияти борлиги ёки имкони йўқлигини билиш зарур. Синфга қарашлилик хоссасининг ўзини ҳам аниқлаш зарур: бир қийматли (қарашли, қарашли эмас), эҳтимоллик (қарашлилик эҳтимоли), ноқатъий (қарашлилик даражаси).

Кластеризация масаласи маълумотларнинг интеллектуал анализида муҳим ўрин эгаллаб, унинг ечими учун кўпгина усуллар ишлаб чиқилган. Улардан бири - маълумотлар объектининг берилган синфга қарашли ёки қарашли эмаслигини кўрсатувчи синфларнинг характеристик функциялари мажмуасини қуриш.

Синфларнинг характеристик функцияси икки кўринишда бўлиши мумкин:

1. Маълумотлар объектини берилган синфга қарашли ёки қарашли эмаслиги маъноларига тенг кучли аниқ икки қийматдан бирини қабул қиладиган дискрет функция.

2. 0...1 интервалдаги ҳақиқий қийматлар қабул қиладиган функция. Функция қиймати 1 га қанча яқин бўлса, маълумотлар объекти берилган синфга шунча кўп қарашли бўлади.

Кластеризация масаласи ечимига умумий йўналиш Л.Заденинг ноқатъий тўпламлар назарияси ривожидан келиб чиққан. Берилган ёндашиш чегараси сифатида тушунчаларни формаллаштириш мумкин. Реал жараёнлардаги ва маълумотлардаги ноаниқликни йўқотиш мумкин. Бу ёндашувнинг афзаллик жиҳатлари шундаки, маълумотларнинг ана шу жараёнида инсон қатнашади, баҳолар ва хулосалар субъекти бўлади. Ноқатъий тўпламлар назарияси асосчиси Л.Заде айтганидек: “ноқатъийликни инсоннинг мавжудлиги каби универсал реаллик деб қабул қилувчи янги тушунчалар ва усуллар комплекси бўйича янги нуқтаи назар зарур эди” [1,2].

Кластеризация масаласини ечишда ноқатъий тўпламлар назариясини қўллаш билан масалани ижобий ҳал қилувчи турли усулларни ҳосил қилиш мумкин. Ноқатъийликни худди маълумотларнинг ифодаланиши ва уларнинг ўзаро алоқасини ёзиш каби ўрганиш мумкин. Бундан ташқари маълумотлар миқдорий табиатга эга бўлиши ҳам бўлмаслиги ҳам мумкин. Бундан ташқари кўпгина тажрибавий масалаларни ўрганишни талаб қилади ва инсон томонидан тўпланган тажрибаларга асослаган бўлиб, кўп ҳолларда миқдорий ифодага эга бўлади. Ўрганилаётган маълумотларнинг ноқатъийлигини умумий ҳолда ҳисоблаш жуда муаммо. Шунинг учун махсус алгоритмлар ва ёндашувлар мавжуд бўлиб, бошланғич маълумотларнинг ноқатъий бўлинишига йўл қўймайди. Маълумотлар қатъий ва миқдорий деб ҳисобланади.

Ноқатъий маълумотларнинг ўзаро алоқасини турли усулларда таснифлаш мумкин. Худди шундай усуллардан бири, ноқатъий маълумотларни кластерлаш алгоритмларини қўллашда кенг тарқалганларидан бири алгоритмларнинг ўзаро алоқасининг формал қўйилиши қиймат билан ифодаланади.

- ҳар бир аниқ маълумотнинг нусхаси учун синф аниқ эмас.

Қуйидагиларни топиш керак. Маълумотларни ўзаро таққослаш усули (ўхшашлик даражаси) - кластеризация усули.

- маълумотларни кластер бўйича ажратиш.

Формал кластеризация масаласи қуйидаги кўринишда ифодаланади.

Ҳар бир атрибутлар мажмуаси билан ифодаланган маълумотлар объектлар тўплами  $I$  берилган. Кластерлар тўплами  $F$  ва  $I$  тўпламни  $C$  да акслантирувчи  $F$  акслантириш  $F: I \rightarrow C$  ни қуриш талаб қилинади.  $F$  акслантириш масала ечими бўлган маълумотлар

моделини беради. Масала ечими сифатида тўғри синфланган маълумотлар объектлар сони аниқланади.

$I$  тўпламни қуйидагича аниқлаймиз:

$$I = \{i_1, i_2, \dots, i_j, \dots, i_n\}$$

бу ерда – ўрганилаётган объектлар.

Кластеризация масаласи қуйидаги тўпламни қуришдан иборат:

Бу ерда  $c_k$  –  $I$  тўпламнинг бир-бирига ўхшаш объектларни сақловчи

$$c_k = \{i_j, i_p, | i_j \in I, i_p \in I \text{ ва } d(i_j, i_p) < \sigma\}$$

Бу  $\sigma$  ерда яқинлик даражасини аниқловчи катталиқ бўлиб, объектларнинг бир кластерга қарашлигини билдиради.  $\mathcal{N}(i_j, i_p)$  – объектлар орасидаги яқинлик даражасини

билдирувчи масофа деб аталади.

$d(i_j, i_p)$  – манфий бўлмаган қиймат қуйидаги шартларни қаноатлантирса, элементлар

орасидаги масофа дейилади:

а)  $d(i_j, i_p) \geq 0$ , барча  $i_j$  ва  $i_p$  лар учун;

б)  $d(i_j, i_p) = 0$  фақат ва фақат  $i_j = i_p$  бўлганда;

в)  $d(i_j, i_p) = d(i_p, i_j)$ ;

г)  $d(i_j, i_p) = d(i_j, i_r) + d(i_r, i_p)$ ;

Агар  $d(i_j, i_p)$  масофа  $\sigma$  қийматдан кичик бўлса, у ҳолда элементлар яқин ва бир кластерда жойлашган дейилади. Аксинча бўлганда эса элементлар бир-биридан фарқли

ва улар турли кластерларда жойлашади. Кластеризация масаласини ечиш учун кенг тарқалган алгоритмларнинг кўпчилигида кириш маълумотлари формати сифатида  $D$  фарқ матрицаси ишлатилади. Матрицанинг сатр ва устун элементлари  $I$  тўплам элементларига мос бўлади. Матрицанинг элементи сифатида  $j$  қатордаги ва  $p$  устундаги  $d(i_j, i_p)$

қийматларни оламиз. Бундан эса бош диоганал элементлари нолга тенглиги келиб чиқади:

$$D = \begin{bmatrix} 0 & d(i_1, i_2) & \dots d(i_1, i_n) \\ d(i_2, i_1) & 0 & \dots d(i_2, i_n) \\ d(i_n, i_1) & d(i_n, i_2) & \dots 0 \end{bmatrix}$$

Кўпгина алгоритмлар симметрик матрицалар билан ишлайди. Агарда матрица симметрик бўлмаса,

$$(D + D^T)/2$$

алмаштириш ёрдамида симметрик кўринишга келтирилади [14].

Алгоритмлар кластеризацияга ёндашиш жиҳатдан бир-биридан фарқ қилмайди. Бу мақсад функцияларини таққослашда аниқроқ равшанлашади, уларни минималлаш берилган алгоритм асосида ётади. Фарқ эса кириш маълумотлари фазасидаги нуқталар орасидаги масофа турлича усуллар билан ҳисобланишидангина иборат бўлади. Берилган алгоритмлар қийинлашиб бориш тартибида жойлашган. Ҳар бир алгоритм ўзидан олдингиларидан кўра кўпроқ маълумотларнинг ўзаро алоқасини, аспектларини ўрганишга ҳаракат қилади [2,3].

Юқорида айтилганидек, бир қанча алгоритмлар мавжудки, улар бир-биридан мақсад функциясидаги қўшимча қўшилувчилар билан фарқ қилади. Шунини таъкидлаш керакки, бу мақсад функцияларида Бездеков иккиланган йиғиндиси  $F$  билан аниқланувчи қўшилувчи ўзгартирилмайдиган қўшилувчи бўлиб, мақсад функциясининг қурилишига асос бўладиган асосий фараз ўзгартирилмаслигидан далолат беради.

Бу фаразлардан асосийлари қуйидаги кўринишда бўлади:

- умумий ҳолда кластерлар еллипсоида шаклида бўлади;
- кластерда доимо марказ мавжуд бўлади;
- нуқтанинг кластерга қарашлилиги, нуқтадан кластерлар марказларигача бўлган бир неча масофаларга асосланади.

Бу учта қисм ўзи берилган алгоритмлар камчиликларини аниқлаш учун етарли бўлади.

– Фараз қилинадикки, барча кластерлар ҳар доим бир неча аниқловчи алгоритм шаклларига эга бўлади, шуниси аниқки, бу ҳар доим ҳам бажарилавермайди. Маълумотларда бир неча фигураларда берилган кириш маълумотлар фазасининг апроксимацияси интерпритацияланмаган ечимларга олиб келади.

– Кластерда доимо бир нечта тугун нуқталар (кластер марказлари) мавжуд бўлиб, унинг кластерга қарашлилиқ даражаси бирга тенг, бир вақтда бошқа нуқталар каби кластерга бундай юқори қарашлилиқ даражаси билан қарашли бўлмайди ва яна нуқталарининг ўзаро қийин жойланиши ўлчамсиз бўлади.

– Берилган алгоритмлар нуқталарнинг ўзаро жойлашишига асосланмайди, балки нуқталарнинг кластерлар марказларига бўлган муносабатига асосланади.

Бунақа кластерлаш алгоритмларининг кучсиз томони шундаки, кириш маълумотлари иккита доирага жойлашган шаклда бўлади. Фузий  $k$ -Меанс алгоритми сферик кластерлар қуради, лекин ҳеч қандай шартда бу сфераларни сақловчи маълумотлар фазасини иккита кластерга ажратмайди [2,3].

Кластеризацияни бажариш натижасида нечта кластер қурилиши лозимлигини билиш муҳимдир. Кластеризацияда объектларнинг табиий локал зичлигини аниқлаштириш керак деб фараз қилинади. Шунинг учун кластерлар сони ноаниқ бўганда алгоритмларнинг кўринишини етарлича қийинлаштирувчи, аниқ бўлганда эса ечим сифатига кучли таъсир ўтказувчи параметер бўлади. Кластерлар сонини танлаш муаммоси тривиал эмас. Баъзан, қаноатлантирувчи назарий ечимни олиш учун олдиндан берилган бир неча тақсимлаш хоссалари ҳақида кучли фараз қилишни талаб қилади. Аммо, айниқса изланишнинг бошида маълумотлар ҳақида ҳеч нарса аниқ бўлмаса, қандай фараз ҳақида гап бориши мумкин.

Шунинг учун кластеризация алгоритмлари одатда кластерлар сонини танлашнинг баъзи усулларидек ва унинг оптимал қийматини танлаш жараёнида аниқлаш каби қурилади. Тўпламни кластерларга ажратиш усуларининг сони катта. Уларнинг барчасини иерархиклик ва ноиерархикликка бўлиш мумкин. Ноиерархик алгоритмларда, уларнинг ишларида ва тўхталиш шартларида олдиндан регламентлаш зарур. Баъзан параметрлар сони етарлича катталиги бошланғич босқичларда материални ўрганишни қийинлаштиради. Лекин, бундай алгоритмларда кластеризацияни вариациялашда катта эгилувчанликка эришилади ва одатда кластерлар сони аниқланади.

Бошқа томондан, объект қачон кўп сонли параметрлар билан характерланса, у ҳолда аломатларни гуруҳлаш муҳим аҳамиятга эга бўлади. Бошланғич ахборотларга боғлиқ квадрат матрицада, хусусий ҳолда корреляцион матрица сақланади. Гуруҳлаш масаласининг асосий муваффақиятли ечими – яширин факторларнинг катта бўлмаган сони ҳақидаги формал бўлмаган гипотезаси бўлиб, аломатлар орасидаги ўзаро алоқанинг тузилишини аниқлайди.

Иерархик алгоритмларда кластерлардан тўлиқ дарахт қуриб, кластерлар сонини аниқлашни асосли равишда инкор этади. Фароздан рельслар сони алгоритм ишига боғлиқ бўлмаслик принципида аниқланади. Мисол учун динамика бўйича кластерлар остонасини бирлашишининг ўзгариши. Бундай алгоритмларнинг мураккаблиги яхши ўрганилган. Кластерларнинг яхлит даражасини танлаш дендрограммада индекслари инверсия муаммоси иерархик синфлашни эгилувчан эмаслиги, бу кўп ҳолларда кўнгилли эмас.

#### АДАБИЁТЛАР

1. **Боровков А.А.** Математическая статистика: Учебник. – М.: Наука, 1984. – 472 с.
2. **Бекмуратов Т.Ф., Бобомуродов О.Ж.** Интеллектуал ўқитиш тизимларида БО модели асосида ўқитишни ташкил этиш// Проблемы информатики и энергетики. – Ташкент, 2006. Выпуск 74. – 256 с.
3. [хттп://ru.wikipedia.org/wiki/СПСС](http://ru.wikipedia.org/wiki/СПСС)
4. [хттп://фастра.уа.ас.бе/ен/индекс.хтмл](http://фастра.уа.ас.бе/ен/индекс.хтмл)
5. [хттп://www.ехтернал.амеслаб.гов/ҳоомд/индекс.хтмл](http://www.ехтернал.амеслаб.гов/ҳоомд/индекс.хтмл)
6. [хттп://www.спрингерлинк.ком/сонтент/пк22н1632859082к/фуллтхт.хтмл](http://www.спрингерлинк.ком/сонтент/пк22н1632859082к/фуллтхт.хтмл)
7. [хттп://www.линзик.ком/](http://www.линзик.ком/)

УДК 517.984

#### АСИМПТОТИЧЕСКИЕ ФОРМУЛЫ ДЛЯ ДИСКРЕТНОГО СПЕКТРА ОДНОЙ НЕОГРАНИЧЕННОЙ БЛОЧНО-ОПЕРАТОРНОЙ МАТРИЦЫ

**Расулов Тулкин Хусенович**

*Доцент кафедры Математики БухГУ*

**Таянч сўзлар:** блок операторли матрица, муҳим ва дискрет спектрлар, оператор ранги, мусбат ва манфий қўзғалишлар, тўплам қуввати.

**Ключевые слова:** блочно-операторная матрица, существенный и дискретный спектры, цвет оператор, положительные и отрицательные возмущения, мощность множества.

**Key words:** block operator matrix, essential and discrete spectra, rank of operator, positive and negative perturbations, cardinality of the set.

*Ушбу мақолада гильберт фазосида таъсир қилувчи чегараланмаган  $2 \times 2$  ўлчамли  $A$  блок операторли матрица ўрганилади.  $A$  оператор хос қийматлари сони учун асимптотик формулалар топилган.*

*В настоящей работе изучается неограниченная блочно-операторная матрица  $A$  размера  $2 \times 2$  в гильбертовом пространстве. Получены асимптотические формулы для числа собственных значений оператора  $A$ .*

*In this paper an unbounded  $2 \times 2$  block operator matrix  $A$  in hilbert space has been studied. The asymptotic formulae for the number of eigenvalues of the operator  $A$  has been found.*

**Введение.** Блочно-операторная матрица - это матрица, элементы которой являются линейными операторами в банаховом или гильбертовом пространствах [1]. Одним из специальных классов блочно-операторных матриц являются Гамильтонианы, системы с несохраняющимся числом квантовых частиц на целочисленной решетке. Их количество может быть неограниченным, как в случае моделей спин-бозонов [2,3], или ограниченным, как в случае урезанных моделей спин-бозонов [4,5]. Отметим, что такие системы обычно возникают в задачах физики твердого тела, квантовой теории поля, статистической физики, магнитогидродинамики, квантовой механики и т.д.

В работах [1,6-9] подробно изучены абстрактные спектральные свойства ограниченных и неограниченных блочно-операторных матриц в банаховом и гильбертовом пространствах и их применение в задачах математической физики. Следует отметить, что изучение спектральных свойств блочно-операторных матриц размера  $n \times n$ ,  $n \geq 3$  часто приводится к изучению таких матриц размера  $2 \times 2$  с помощью соответствующих разложений гильбертовых пространств. Например, такой подход использован в работах [10,11]. В работе [10] рассматривается блочно-операторная матрица размера  $3 \times 3$ , ассоциированная с системой не более трех квантовых частиц на  $d$ - мерной решетке. Этот оператор представлен как блочно-операторная матрица размера  $2 \times 2$ , построено первое дополнение Шура  $S(\lambda)$ . Получены формулы для нахождения кратности и числа собственных значений, лежащих на произвольном интервале вне существенного спектра оператора  $S(\lambda)$ . В работе [11] рассматривается блочно-операторная матрица размера  $4 \times 4$  в пространстве Фока. Это матрица разбит на 4 блока, с помощью вариационной техники найдены границы существенного и дискретного спектров изучаемого оператора.

В настоящей работе рассматривается линейная самосопряженная неограниченная блочно-операторная матрица  $A$  размера  $2 \times 2$  в прямой сумме двух гильбертовых пространств. В отличие от вышеупомянутых работ, здесь при некоторых естественных предположениях получены асимптотические формулы для числа собственных значений оператора  $A$ , лежащих вне существенного спектра.

На протяжении всей работы часто используются следующие обозначения:  $D(B)$ - область определения линейного оператора  $B$ , а  $\sigma(\cdot)$ ,  $\sigma_{\text{ess}}(\cdot)$ ,  $\sigma_{\text{disc}}(\cdot)$  и  $\rho(\cdot)$  - спектр, существенный спектр, дискретный спектр и резольвентное множество линейного самосопряженного оператора, соответственно.

Блочно-операторная матрица и основные условия. Пусть  $H_1, H_2$  - два гильбертовых пространства. Известно, что любой линейный ограниченный оператор  $A$  в прямой сумме  $H := H_1 \oplus H_2$  представляется как блочно-операторная матрица размера  $2 \times 2$ :

$$A := \begin{pmatrix} A_{11} & A_{12} \\ A_{21} & A_{22} \end{pmatrix}, \quad (1)$$

где матричные элементы  $A_{ij}$  являются линейными ограниченными операторами из  $H_j$  в  $H_i$ , т.е.  $A_{ij} \in L(H_j, H_i)$ ,  $i, j \in \{1, 2\}$ . Он является самосопряженным тогда и только тогда, когда  $A_{11} = A_{11}^*$ ,  $A_{22} = A_{22}^*$  и  $A_{21} = A_{12}^*$ .

Область определения линейного неограниченного оператора  $A$ , действующего в гильбертовом пространстве  $H := H_1 \oplus H_2$ , не всегда предстает в виде разложения  $D = D_1 \oplus D_2$  ( $D_1 \subset H_1, D_2 \subset H_2$ ). Поэтому в этом случае дополнительно требуются следующие условия: во-первых, оператор  $A$  должен иметь вид блочно-операторной матрицы размера  $2 \times 2$ ; во-вторых, его область определения должна быть -

$$D(A) = (D(A_{11}) \cap D(A_{21})) \oplus (D(A_{12}) \cap D(A_{22})).$$

В данном случае  $A$  называется неограниченной блочно-операторной матрицей.

Рассмотрим блочно-операторную матрицу  $A$  вида (1) размера  $2 \times 2$  в прямой сумме  $H := H_1 \oplus H_2$  со следующими условиями:  $A_{11}: H_1 \rightarrow H_1$ -линейный ограниченный

самосопряженный оператор,  $A_{12}:H_2 \rightarrow H_1$  - линейный ограниченный оператор,  $A_{21} = A_{12}^*$  и  $A_{22}:H_2 \supset D(A_{22}) \rightarrow H_2$  - линейный неограниченный самосопряженный оператор с ограниченным существенным спектром. Тогда оператор  $A$  является линейным самосопряженным оператором в  $H$  с областью определения  $D(H) = H_1 \oplus D(A_{22})$ . Используя информацию о матричных элементах, исследуем ряд спектральных свойств оператора  $A$ .

Если введём блочно-операторные матрицы

$$A_0 := \begin{pmatrix} 0 & 0 \\ 0 & A_{22} \end{pmatrix}, \quad V := \begin{pmatrix} A_{11} & A_{12} \\ A_{12}^* & 0 \end{pmatrix}$$

в  $H$ , то  $A_0 = A_0^*$  и  $V = V^*$  такие, что  $D(A_0) = D(A)$  и  $D(V) = H$ . Следовательно, оператор  $A$  записывается как  $A = A_0 + V$ .

Рассмотрим случай, когда для некоторого (и, следовательно, для всех)  $z \in \rho(A) \cap \rho(A_0)$  разность резольвент имеет конечный ранг:

$$T = (A - zI)^{-1} - (A_0 - zI)^{-1}, \quad \text{rank} T = \dim R(T) = r < \infty, \quad (2)$$

где  $I$  - единичный оператор в  $H$ . Тогда (даже если  $T$  только компактно) из аналитической теоремы Фредгольма [12] имеет место равенство

$$\sigma_{\text{ess}}(A) = \sigma_{\text{ess}}(A_0).$$

При этом оператор  $A$  также имеет ограниченный существенный спектр.

Рассмотрим типичный пример, когда выполняется условие (2).

Лемма 1. Если  $\text{rank} V = r < \infty$ , то имеет место (2).

Доказательство. Легко можно проверить, что если  $z \in \rho(A) \cap \rho(A_0)$ , то

$$T = (A - zI)^{-1} V (A_0 - zI)^{-1} \quad (3)$$

и  $(A_0 - zI)^{-1}$ ,  $(A - zI)^{-1}$  являются ограниченными операторами. Используя соотношение для ранга произведения ограниченных операторов

$$\text{rank}(A_1 A_2 \dots A_n) \leq \min\{\text{rank} A_1, \text{rank} A_2, \dots, \text{rank} A_n\},$$

имеем  $\text{rank} T \leq \text{rank} V$ . Лемма 1 доказана.

Лемма 2. Если  $z \in \rho(A) \cap \rho(A_0)$  и оператор  $V(A_0 - zI)^{-1}$  являются компактными, то оператор  $T$  также является компактным.

Доказательство. Доказательство леммы 2 вытекает из ограниченности оператора  $(A - zI)^{-1}$  при  $z \in \rho(A)$  и из соотношения (3).

Замечание 1. Из определения оператора  $V$  видно, что он имеет конечный ранг тогда и только тогда, когда операторы  $A_{11}$ ,  $A_{12}$  имеют конечный ранг.

Рассмотрим следующий пример:

Пусть  $X_1 := C$ ,  $X_2 := L_2[-\pi, \pi]$ ,  $X_3 := l_2(N)$ . Матричный оператор  $B$  действует в гильбертовом пространстве  $X_1 \oplus X_2 \oplus X_3$  как операторная матрица размера  $3 \times 3$ :

$$B := \begin{pmatrix} B_{11} & B_{12} & 0 \\ B_{12}^* & B_{22} & 0 \\ 0 & 0 & B_{33} \end{pmatrix}.$$

Здесь матричные элементы определяются следующим образом:

$$B_{11}f_1 = w_1 f_1, \quad B_{12}f_2 = \int_{-\pi}^{\pi} v(s) f_2(s) ds; \quad f_1 \in C, \quad f_2 \in L_2[-\pi, \pi];$$

$$(B_{22}f_2)(x) = w_2(x) f_2(x), \quad B_{33}f_3 = (f_{31}, 2f_{32}, \dots, n f_{3n}, \dots), \quad f_3 = (f_{31}, \dots, f_{3n}, \dots) \in l_2(N).$$

При этом  $w_1$  - фиксированное вещественное число,  $v(\cdot)$  и  $w_2(\cdot)$  - вещественнозначные непрерывные функции на  $[-\pi, \pi]$ . Очевидно, что

$$(B_{12}^* f_1)(x) = v(x) f_1, \quad f_1 \in C$$

и

$$D(B_{22}) = \{f_3 = (f_{31}, f_{32}, \dots, f_{3n}, \dots) \in l_2(N) : \sum_{n=1}^{\infty} |n f_{3n}|^2 < \infty\}.$$

Если обозначим  $H_1 := X_1$ ,  $H_2 := X_2 \oplus X_3$ ,

$$A_{11} := B_{11}, \quad A_{12} := (B_{12} \ 0), \quad A_{22} := \begin{pmatrix} B_{22} & 0 \\ 0 & B_{33} \end{pmatrix},$$

то блочно-операторная матрица  $B$  размера  $3 \times 3$  записывается как блочно-операторная матрица вида (1) размера  $2 \times 2$ , а также имеет место равенство  $\sigma_{\text{ess}}(A) = [m, M]$  и  $\text{rank} V = 2$ , где числа  $m$  и  $M$  определяются следующим образом:

$$m := \min_{x \in [-\pi, \pi]} w_2(x), \quad M := \max_{x \in [-\pi, \pi]} w_2(x).$$

Тем самым имеет место (2).

Асимптотика дискретного спектра. Обозначим через  $\#\{\cdot\}$  - мощность множества и через  $N_{(a,b)}(A)$  - число собственных значений оператора  $A$  с учетом кратности, лежащих в  $(a,b) \subset \mathbb{R} \setminus \sigma_{\text{ess}}(A)$ , т.е.

$$N_{(a,b)}(A) = \dim E_{(a,b)}(A)H.$$

Один из основных результатов настоящей работы является следующая теорема.

**Теорема 1.** Пусть операторы  $A$  и  $A_0$  удовлетворяют условию (2). Предположим, что существенный спектр оператора  $A_0$  имеет следующий вид:

$$\sigma_{\text{ess}}(A) = \bigcup_{n=1}^m [a_{2n-1}, a_{2n}], \quad (4)$$

такой, что  $a_1 < a_2 < \dots < a_{2m}$  и  $m < \infty$ . Пусть  $a_0$  и  $a_{2m+1}$  - фиксированные вещественные числа с условиями  $a_0 < a_1$  и  $a_{2m+1} > a_{2m}$ . Тогда для любых  $n = 0, \dots, m$  имеем

$$\#(\sigma_{\text{disc}}(A) \cap (a_{2n}, a_{2n+1})) = \infty \Leftrightarrow \#(\sigma_{\text{disc}}(A_0) \cap (a_{2n}, a_{2n+1})) = \infty.$$

В этом случае обе точки  $a_{2n}$ ,  $a_{2n+1}$  являются точками накопления собственных значений и

$$\lim_{z \uparrow a_{2n+1}} \frac{N_{(a_{2n} + \delta_n, z)}(A)}{N_{(a_{2n} + \delta_n, z)}(A_0)} = \lim_{z \downarrow a_{2n}} \frac{N_{(z, a_{2n} - \delta_n)}(A)}{N_{(z, a_{2n} - \delta_n)}(A_0)} = 1, \quad (5)$$

где  $0 < \delta_n < a_{2n+1} - a_{2n}$ .

Доказательство. Пусть  $n = 0, \dots, m$ . Из условия (2), в частности, следует, что  $\sigma_{\text{ess}}(A) = \sigma_{\text{ess}}(A_0)$ . Следовательно, для любого  $z \in (a_{2n} + \delta_n, a_{2n+1})$  имеем

$$\sigma_{\text{ess}}(A_0) \cap [a_{2n} + \delta_n, z] = \emptyset.$$

Это означает, что для таких  $z$  оба числа  $N_{(a_{2n} + \delta_n, z)}(A)$  и  $N_{(a_{2n} + \delta_n, z)}(A_0)$  являются конечными. В силу теоремы 9.3.3 из [13, С.215] получим

$$N_{(a_{2n} + \delta_n, z)}(A_0) - r \leq N_{(a_{2n} + \delta_n, z)}(A) \leq N_{(a_{2n} + \delta_n, z)}(A_0) + r, \quad (6)$$

$$z \in (a_{2n} + \delta_n, a_{2n+1}).$$

Аналогично можно показать, что

$$N_{(z, a_{2n} - \delta_n)}(A_0) - r \leq N_{(z, a_{2n} - \delta_n)}(A) \leq N_{(z, a_{2n} - \delta_n)}(A_0) + r, \quad (7)$$

$$z \in (a_{2n}, a_{2n+1} - \delta_n).$$

Из оценки (6) и (7), а также из конечности числа  $r$  следует, что если оператор  $A_0$  имеет бесконечно много собственных значений в  $(a_{2n}, a_{2n+1})$ , накапливающихся к обоим

концам этого интервала, то такое утверждение верно для оператора  $A$  в  $(a_{2n}, a_{2n+1})$  и обратно.

Соотношение (5) вытекает из оценки (6) и (7). Теорема 1 доказана.

Случай знакоопределенных возмущений. Нам придется рассмотреть положительные или отрицательные компактные возмущения оператора  $A_0$ . Следующая теорема показывает, что конечность или бесконечность дискретного спектра оператора  $A_0$  сохраняются при таких возмущениях.

Теорема 2. Пусть  $V$  - компактный оператор с условием  $V > 0$  (соответственно,  $V < 0$ ) и для существенного спектра оператора  $A_0$  имеет место равенство (4). Если дискретный спектр оператора  $A_0$  в  $(a_{2n} + \delta_n, a_{2n+1})$  (соответственно,  $(a_{2n}, a_{2n+1} - \delta_n)$ ) конечен (бесконечен), то это же утверждение также верно и для оператора  $A$  в  $(a_{2n} + \delta_n, a_{2n+1})$  (соответственно,  $(a_{2n}, a_{2n+1} - \delta_n)$ ).

Доказательство. Пусть  $V > 0$  и оператор  $A_0$  имеет бесконечное число собственных значений в  $(a_{2n} + \delta_n, a_{2n+1})$ , накапливающихся в  $a_{2n+1}$ . Тогда в силу теоремы 9.4.7 из [13] аналогичный факт справедлив и для оператора  $A$ . Так как

$$\sigma_{\text{ess}}(A_0) \cap [a_{2n} + \delta_n, a_{2n+1}] = \emptyset, \quad \sigma_{\text{ess}}(A_0) \cap (a_{2n}, a_{2n+1} + \delta_n] = \emptyset,$$

точки  $a_{2n} + \delta_n$  и  $a_{2n+1} - \delta_n$  не являются точками накопления операторов  $A$  и  $A_0$ .

Случай  $V < 0$  обсуждается аналогично случаю  $V > 0$ .

#### ЛИТЕРАТУРА

1. **Tretter C.** Spectral Theory of Block Operator Matrices and Applications. Imperial College Press, 2008. – P. 264.
2. **Spohn H.** Ground states of the spin-boson Hamiltonian. Comm. Math. Phys., 123 (1989). – P. 277-304.
3. **Huebner M., Spohn H.** Spectral properties of the spin-boson Hamiltonian. Ann. Inst. Henri Poincare, 62:3 (1995). – P. 289-323.
4. **Жуков Ю.В., Минлос Р.А.** Спектр и рассеяние в модели "спин-бозон" с не более чем тремя фотонами // Теор. и матем. физика. – 1995. – Выпуск 1. – С. 63-81.
5. **Minlos R.A., Spohn H.** The three-body problem in radioactive decay: the case of one atom and at most two photons. Topics in Statistical and Theoretical Physics, American Mathematical Society Translations-Series 2, 177 (1996). – P. 159-193.
6. **Langer H., Langer M., Tretter C.** Variational Principles for Eigenvalues of Block Operator Matrices. Indiana University Mathematics Journal, Vol. 51 (2002), № 6. – P. 1427-1459.
7. **Langer H., Markus A.S., Matsaev V. I., Tretter C.** Self-adjoint block operator matrices with non-separated diagonal entries and their Schur complements. Journal of Functional Analysis. Vol. 199 (2003), № 2. – P. 427-451.
8. **Tretter C.** Spectral inclusion for unbounded block operator matrices. Journal of Functional Analysis. Vol. 256 (2009). – P. 3806-3829.
9. **Winklmeier M.** A variational principle for block operator matrices and its application to the angular part of the Dirac operator in curved spacetime. Journal of Differential Equations. Vol. 245 (2008). – P. 2145-2175.
10. **Муминов М.Э., Расулов Т.Х.** Формула для нахождения кратности собственных значений дополнения Шура одной блочно-операторной матрицы  $3 \times 3$  // Сибирский математический журнал. – 2015. – Выпуск 4. – С. 878-895.
11. **Rasulov T.H., Muminov M.I., Hasanov M.** On the Spectrum of a Model Operator in Fock Space. Methods of Functional Analysis and Topology. 15:4 (2009). – P. 369-383.
12. **Рид М., Саймон Б.** Методы современной математической физики // Анализ операторов. – М.: Мир, 1982. – Т. 4. – С. 426.
13. **Бирман М.Ш., Саломьяк М.З.** Спектральная теория самосопряженных операторов в гильбертовом пространстве. – Л.: Изд-во ЛГУ, 1980. – 330 с.

УДК 517.958

**ОБРАТНАЯ ЗАДАЧА О НАХОЖДЕНИИ ЯДРА ИНТЕГРАЛА ИНТЕГРО-ДИФФЕРЕНЦИАЛЬНОГО УРАВНЕНИЯ В ОГРАНИЧЕННОЙ ОБЛАСТИ**

**Сафаров Журабек Шакарович**  
Институт математики АН РУз

**Таянч сўзлар:** интегро-дифференциал тенглама, масала, функция, формула Даламбера, коэффициент.

**Ключевые слова:** интегро-дифференциальное уравнение, задача, функция, формула Даламбера, коэффициент.

**Key words:** integro-differential equation, problem, function, D'Alembert's formula, coefficient.

*Ушбу мақолада  $x$  бўйича чекли соҳада гиперболик типдаги интегро-дифференциал тенглама учун тескари масала локал ечимининг мавжудлиги ва ягоналиги исботланган.*

*В данной статье доказаны существование и единственность локального решения обратной задачи для интегро-дифференциального уравнения гиперболического типа в поле  $x$ .*

*In this paper, a theorem of existence and uniqueness of local solutions of the inverse problem of integro-differential equation of hyperbolic type in the area bounded by  $x$  has been proven.*

Рассмотрим интегро-дифференциальное уравнение

$$u_{tt} - u_{xx} = \int_0^t K(\alpha)u(x, t - \alpha)d\alpha, \quad x \in (0, l), t > 0 \quad (1)$$

с начальными

$$u|_{t=0} = 0, \quad u_t|_{t=0} = 0, \quad x \in (0, l) \quad (2)$$

и граничными условиями

$$u_x|_{x=0} = \delta(t), \quad u_x|_{x=l} = 0, \quad t \geq 0. \quad (3)$$

Здесь  $\delta(t)$  -- дельта функции Дирака. В предположении  $K(t) \in C(0, \infty)$  изучим задачу об определении функции  $K(t)$  из условия

$$u(0, t) = f(t), \quad t \geq 0. \quad (4)$$

**Определение.** Функция  $K(t) \in C(0, \infty)$  (из класса непрерывных функций) называется решением обратной задачи (1-4), если соответствующее ей решение задачи (1-3)  $u(x, t) \in D'(D)$  (из класса обобщенных функций) удовлетворяет условию (4) при  $f(t) \in D'[0, \infty)$ .

Для случая одномерного телеграфного уравнения подобная задача была рассмотрена в [1]. В работе найдены необходимые и достаточные условия для функции  $f(t)$ , при которых неизвестный коэффициент  $q(x) \in C(0, l)$  определяется однозначно. В работе [2] изучена подобная задача с нулевыми граничными условиями и локализованным источником возмущений в начальный момент.

В данной работе исследуется задача определения подынтегральной функции из уравнения (1) в ограниченной по  $x$  области  $D = \{(x, t) : 0 < x < l, t > 0\}$ . Вначале изучим прямую задачу (1) – (3), имея в виду, в частности, получение необходимых свойств функции  $f(t) = u(0, t)$ .

Рассмотрим эту задачу в области  $D_1 \cup D_2$ :

$$D_1 = \{(x, t) : 0 < x < l, 0 < t < x\}$$

$$D_2 = \{(x, t) : 0 < x < l, x < t < 2l - x\}.$$

**Лемма.** Пусть  $K(t) \in C(0, \infty)$ . Тогда  $u(x, t) \equiv 0$  для  $(x, t) \in D_1$ .

$$u(x,t) = -1 - \int_0^{t-x} \int_0^{\frac{\tau}{2}} \int_0^{\tau-2\xi} K(\alpha)u(\xi, -\xi + \tau - \alpha) d\alpha d\xi d\tau - \\ - \int_{t-x}^t \int_{\tau-t+x}^{\frac{2\tau-t+x}{2}} \int_0^{-2\xi+2\tau-t+x} K(\alpha)u(\xi, -\xi + 2\tau - t + x - \alpha) d\alpha d\xi d\tau.$$

Покажем прежде всего, что при условиях (2) и (3)  $u(x,t) \equiv 0$ ,  $(x,t) \in D_1$ .

Так как в  $D_0 \subset D_1$ , из формулы Даламбера вытекает интегральное уравнение

$$u(x,t) = \frac{1}{2} \iint_{\Delta(x,t)} \int_0^{\tau} K(\alpha)u(\xi, \tau - \alpha) d\alpha d\xi d\tau, \quad (5)$$

где  $\Delta(x,t) = \{(x,t) : x-t+\tau \leq \xi \leq x+t-\tau, 0 \leq \tau \leq t\}$  и

$$D_0 = \left\{ (x,t) : 0 \leq x \leq l, 0 \leq t \leq \frac{l}{2} - \left| x - \frac{l}{2} \right| \right\}.$$

Из последнего уравнения получаем однородное уравнение. Оттуда следует  $u(x,t) = 0$ .

Возьмем произвольную точку  $(x,t) \in D_1 \setminus D_0$ . Представляя в уравнении (1) волновой оператор в виде произведения  $\left(\frac{\partial}{\partial t} + \frac{\partial}{\partial x}\right)\left(\frac{\partial}{\partial t} - \frac{\partial}{\partial x}\right)$  и интегрируя равенство (1) вдоль характеристики  $dx/dt = 1$  от точки  $(x-t, 0)$  до точки  $(x,t)$ , найдем

$$(u_t - u_x)(x,t) - (u_t - u_x)(x-t, 0) = \int_{\frac{l-x+t}{2}}^t \int_0^{\tau} K(\tau - \alpha)u(\tau - t + x, \alpha) d\alpha d\tau.$$

Используя данные (2), перепишем последнее соотношение в виде

$$(u_t - u_x)_{x=l} = \int_{\frac{0+t}{2}}^t \int_0^{\tau} K(\tau - \alpha)u(\tau - t + l, \alpha) d\alpha d\tau, \quad t \in (0, l).$$

Присоединяя к этому равенству граничное условие (3) при  $x = l$ , находим

$$u(l,t) = \int_0^t \int_{\frac{l-\tau}{2}}^{\tau} K(\tau_1 - \alpha)u(\tau_1 + l - \tau, \alpha) d\alpha d\tau_1 d\tau.$$

Произведя замену переменной  $\tau_1$  на  $\xi$  по формуле  $\tau_1 - \tau + l = \xi$  во внутреннем интеграле, перепишем последнее уравнение в виде

$$u(l,t) = \int_0^t \int_{\frac{l-\tau}{2}}^l \int_0^{\xi+\tau-l} K(\xi - l + \tau - \alpha)u(\xi, \alpha) d\alpha d\xi d\tau. \quad (6)$$

Интегрируя уравнение (1) вдоль характеристики  $dx/dt = 1$  от точки  $(x-t, 0)$  до точки  $(x,t)$ , получаем

$$\left(\frac{\partial}{\partial t} - \frac{\partial}{\partial x}\right)u(x,t) = \int_{\frac{l+x-t}{2}}^x \int_0^{\xi+t-x} K(\xi - x + \tau - \alpha)u(\xi, \alpha) d\alpha d\xi. \quad (7)$$

Далее, интегрируя это равенство вдоль характеристики  $dx/dt = -1$  от точки  $(x,t)$  до точки  $(l, t+x-l)$ , используя формулу (6), находим уравнение для  $u(x,t)$  в области  $D_1 \setminus D_0$ :

$$u(x,t) = \int_0^{t+x-l} \int_{l-\frac{\tau}{2}}^{l\tau} \int_0^{\xi+\tau-l} K(\xi-l+\tau-\alpha)u(\xi,\alpha)d\alpha d\xi d\tau +$$

$$\int_{t+x-l}^t \int_{\frac{l+x-t-2\tau}{2}}^{-\tau+x+l} \int_0^{\xi+2\tau-x-t} K(\xi+2\tau-x-t-\alpha)u(\xi,\alpha)d\alpha d\xi d\tau, \quad (x,t) \in D_1 \setminus D_0. \quad (8)$$

Это уравнение является однородным уравнением вольтерровского типа. Отсюда

$$u(x,t) \equiv 0, \quad (x,t) \in D_1 \setminus D_0.$$

Рассмотрим область

$$D_2 = \{(x,t) : 0 < x < l, x < t < 2l - x\}.$$

Интегрируя (1) вдоль характеристики  $dx/dt = -1$ , получим равенство

$$(u_t + u_x) \Big|_{x=0} = - \int_0^{\frac{t}{2}} \int_0^{t-2\xi} K(\alpha)u(\xi, -\xi + t - \alpha) d\alpha d\xi, \quad t \in (0, 2l).$$

В сочетании с граничным условием (3) это равенство позволяет вычислить  $u(x,t)$  при  $x = 0$ :

$$u \Big|_{x=0} = -1 - \int_0^t \int_0^{\frac{\tau}{2}} \int_0^{\tau-2\xi} K(\alpha)u(\xi, -\xi + \tau - \alpha) d\alpha d\xi d\tau. \quad t \in (0, 2l).$$

Используя эту формулу, получаем для  $u(x,t)$  интегральное уравнение

$$u(x,t) = -1 - \int_{x_0}^{t-x} \int_0^{\frac{\tau}{2}} \int_0^{\tau-2\xi} K(\alpha)u(\xi, -\xi + \tau - \alpha) d\alpha d\xi d\tau -$$

$$- \int_{t-x}^x \int_{\tau-t+x}^{\frac{2\tau-t+x}{2}} \int_0^{-2\xi+2\tau-t+x} K(\alpha)u(\xi, -\xi + 2\tau - t + x - \alpha) d\alpha d\xi d\tau, \quad (x,t) \in D_2. \quad (9)$$

Лемма доказана.

В уравнении (9) положим  $x = 0$ ,

$$f(t) = -1 - \int_0^t \int_0^{\frac{\tau}{2}} \int_0^{\tau-2\xi} K(\alpha)u(\xi, -\xi + \tau - \alpha) d\alpha d\xi d\tau. \quad (10)$$

Заметим прежде всего, что

$$f(+0) = -1. \quad (11)$$

Дифференцируя по  $t$  уравнение (10), получим

$$f'(t) = - \int_0^{\frac{\tau}{2}} \int_0^{\tau-2\xi} K(\alpha)v(\xi, -\xi + \tau - \alpha) d\alpha d\xi. \quad (12)$$

Отсюда следует, что

$$f'(+0) = 0. \quad (13)$$

Дифференцируя ещё два раза по  $t$  уравнение (12) и разрешая полученное уравнение относительно  $K(t)$ , находим

$$K(t) = 2f'''(t) + 2 \int_0^{\frac{t}{2}} \int_0^{t-2\xi} K(\alpha)u_{tt}(\xi, -\xi + t - \alpha) d\alpha d\xi. \quad (14)$$

**Теорема.** Пусть выполнены условия  $f(t) \in C^3(0, l)$ ,  $f(+0) = -1$ ,  $f'(+0) = 0$ , тогда для достаточно малых  $T$  решения обратной задачи (1) - (4) существуют, единственно и  $K(t) \in C(0, T)$ .

Заменяя во внешнем интеграле последнего слагаемого в (9) переменное интегрирование  $\tau$  на  $\beta$  по формуле  $t - \tau = \beta$  и дифференцируя его два раза по  $t$ , получим

$$u_t(x, t) = - \int_0^{\frac{t-x}{2}} \int_0^{t-x-2\xi} K(\alpha) u(\xi, -\xi + t - x - \alpha) d\alpha d\xi + \int_0^x \int_{x-\beta}^{\frac{t+x-\beta}{2}} K(t+x-2\xi-2\beta) d\xi d\beta - \int_0^x \int_{x-\beta}^{\frac{t+x-2\beta}{2}} \int_0^{t+x-2\xi-2\beta} K(\alpha) u_t(\xi, t+x-2\beta-2\xi-\alpha) d\alpha d\xi d\beta \quad (15)$$

$$u_{tt}(x, t) = \int_0^{\frac{t-x}{2}} K(t-x-2\xi) d\xi - \int_0^{\frac{t-x}{2}} \int_0^{t-x-2\xi} K(\alpha) u_t(\xi, -\xi + t - x - \alpha) d\alpha d\xi + \frac{x}{2} K(t-x) - \int_0^x \int_{x-\beta}^{\frac{t+x-2\beta}{2}} \int_0^{t+x-2\xi-2\beta} K(\alpha) u_{tt}(\xi, t+x-2\beta-2\xi-\alpha) d\alpha d\xi d\beta \quad (16)$$

Заметим, что уравнения (9), (14), (15), (16) составляют замкнутую систему интегральных уравнений второго порядка вольтерровского типа. Представим эту систему в виде операторного уравнения

$$\varphi = A\varphi,$$

в котором  $\varphi = (\varphi_1(x, t), \varphi_2(x, t), \varphi_3(x, t), \varphi_4(t)) = (u(x, t), u_t(x, t), u_{tt}(x, t) - \frac{x}{2} K(t-x), K(t))$  и

$$A_1\varphi = \varphi_{01} - \int_{x_0}^{\frac{t-x}{2}} \int_0^{\tau-2\xi} \int_0^{\tau} \varphi_4(\alpha) \varphi_1(\xi, -\xi + \tau - \alpha) d\alpha d\xi d\tau - \int_{t-x}^x \int_{\tau-t+x}^{\frac{2\tau-t+x}{2}} \int_0^{-2\xi+2\tau-t+x} \varphi_4(\alpha) \varphi_1(\xi, -\xi + 2\tau - t + x - \alpha) d\alpha d\xi d\tau,$$

$$A_2\varphi = \varphi_{02} - \int_0^{\frac{t-x}{2}} \int_0^{t-x-2\xi} \varphi_4(\alpha) \varphi_1(\xi, -\xi + t - x - \alpha) d\alpha d\xi + \int_0^x \int_{x-\beta}^{\frac{t+x-\beta}{2}} \varphi_4(t+x-2\xi-2\beta) d\xi d\beta - \int_0^x \int_{x-\beta}^{\frac{t+x-2\beta}{2}} \int_0^{t+x-2\xi-2\beta} \varphi_4(\alpha) \varphi_2(\xi, t+x-2\beta-2\xi-\alpha) d\alpha d\xi d\beta,$$

$$A_3\varphi = \varphi_{03} + \int_0^{\frac{t-x}{2}} \varphi_4(t-x-2\xi) d\xi - \int_0^{\frac{t-x}{2}} \int_0^{t-x-2\xi} \varphi_4(\alpha) \varphi_2(\xi, -\xi + t - x - \alpha) d\alpha d\xi - \int_0^x \int_{x-\beta}^{\frac{t+x-2\beta}{2}} \int_0^{t+x-2\xi-2\beta} \varphi_4(\alpha) \left[ \varphi_3(\xi, t+x-2\beta-2\xi-\alpha) + \frac{x}{2} \varphi_4(t-x) \right] d\alpha d\xi d\beta,$$

$$A_4\varphi = \varphi_{04} + 2 \int_0^{\frac{t}{2}} \int_0^{t-2\xi} \varphi_4(\alpha) \left[ \varphi_3(\xi, -\xi + t - \alpha) + \frac{x}{2} \varphi_4(t-x) \right] d\alpha d\xi.$$

Здесь  $\varphi_{01} = -1$ ,  $\varphi_{02} = 0$ ,  $\varphi_{03} = 0$ ,  $\varphi_{04} = 2f'''(t)$ . Рассмотрим функциональное пространство вектор-функций  $\varphi \in C(D_T)$ . Введем обозначение:

$B(\varphi_0)$  – множество функций, для которых справедливо

$$\|\varphi - \varphi_0\|_{C(D_T)} \leq \|\varphi_0\|_{C[0, T]}.$$

Очевидно, что  $\|\varphi_0\|_{C[0,T]} \leq \alpha_0 = \max(\varphi_{01}, \varphi_{02}, \varphi_{03}, \varphi_{04})$ . Докажем, что оператор  $A$  является сжимающим на множестве  $B(\varphi_0)$ , если число  $T$  достаточно мало. Напомним, что оператор называется сжимающим на множестве  $B(\varphi_0)$ , если выполнены следующие два условия:

1) если  $\varphi \in B(\varphi_0)$ , то  $A_\varphi \in B(\varphi_0)$ ;

2) если  $\varphi^1, \varphi^2$  - произвольные элементы  $B(\varphi_0)$ , то  $\|A\varphi^1 - A\varphi^2\|_T \leq \rho \|\varphi^1 - \varphi^2\|_T$ , в которых  $\rho < 1$ .

Проверим выполнение первого из этих условий. Пусть  $\varphi \in B(\varphi_0)$ . Кроме того, для  $(x, t) \in D_T$  имеют место оценки:

$$\begin{aligned}
 |A_1\varphi - \varphi_{01}| &\leq \int_{x_0}^{t-x} \int_0^{\frac{\tau}{2}} \left| \int_0^{\tau-2\xi} \varphi_4(\alpha)\varphi_1(\xi, -\xi + \tau - \alpha) d\alpha \right| d\xi d\tau + \\
 &+ \int_{t-x}^x \int_{\tau-t+x}^{\frac{2\tau-t+x}{2}} \left| \int_0^{-2\xi+2\tau-t+x} \varphi_4(\alpha)\varphi_1(\xi, -\xi + 2\tau - t + x - \alpha) d\alpha \right| d\xi d\tau \leq \frac{5}{6} l^3 \|\varphi_0\|^2 = \alpha_1, \\
 |A_2\varphi - \varphi_{02}| &\leq \left| \int_0^{\frac{t-x}{2}} \int_0^{t-x-2\xi} \varphi_4(\alpha)\varphi_1(\xi, -\xi + t - x - \alpha) d\alpha \right| d\xi + \left| \int_0^x \int_{x-\beta}^{\frac{t+x-\beta}{2}} \varphi_4(t+x-2\xi-2\beta) d\xi \right| d\beta + \\
 &+ \left| \int_0^x \int_{x-\beta}^{\frac{t+x-2\beta}{2}} \int_0^{t+x-2\xi-2\beta} \varphi_4(\alpha)\varphi_2(\xi, t+x-2\beta-2\xi-\alpha) d\alpha d\xi d\beta \right| \leq \left[ \|\varphi_0\| \left( 1 + \frac{l}{2} \right) + \frac{1}{2} \right] l^2 \|\varphi_0\| = \alpha_2, \\
 |A_3\varphi - \varphi_{03}| &\leq \\
 &\left| \int_0^{\frac{t-x}{2}} \varphi_4(t-x-2\xi) d\xi \right| + \left| \int_0^{\frac{t-x}{2}} \int_0^{t-x-2\xi} \varphi_4(\alpha)\varphi_2(\xi, -\xi + t - x - \alpha) d\alpha d\xi \right| + \\
 &+ \left| \int_0^x \int_{x-\beta}^{\frac{t+x-2\beta}{2}} \int_0^{t+x-2\xi-2\beta} \varphi_4(\alpha) \left[ \varphi_3(\xi, t+x-2\beta-2\xi-\alpha) + \frac{x}{2} \varphi_4(t-x) \right] d\alpha d\xi d\beta \right| \leq \\
 &\leq \left[ 1 + \|\varphi_0\| \left( l + \frac{l^2}{2} + \frac{l^3}{8} \right) \right] \|\varphi_0\| l = \alpha_3, \\
 |A_4\varphi - \varphi_{04}| &\leq 2 \left| \int_0^{\frac{t}{2}} \int_0^{t-2\xi} \varphi_4(\alpha) \left[ \varphi_3(\xi, -\xi + t - \alpha) + \frac{x}{2} \varphi_4(t-x) \right] d\alpha d\xi \right| \leq [2+l] l^2 \|\varphi_0\|^2 = \alpha_4.
 \end{aligned}$$

Отсюда ясно, что  $A$  осуществляет сжатое отображение множества  $B(\varphi_0)$  на себя, если  $T < T_0$  и выполнено условие

$$\max_i \alpha_i < 1, i = 1, 2, 3, 4. \quad (17)$$

Теперь проверим выполнение второго условия. Пусть  $\varphi^k = (\varphi_1^k, \varphi_2^k, \varphi_3^k, \varphi_4^k)$  и  $\varphi^k \in B(\varphi_0)$ ,  $k = 1, 2$ . Тогда имеем

$$\begin{aligned} \left| (A\varphi^1 - A\varphi^2)_1 \right| \leq & \int_{x_0}^{t-x} \int_0^{\frac{\tau}{2}} \left| \int_0^{\tau-2\xi} \varphi_4^1(\alpha) \varphi_1^1(\xi, -\xi + \tau - \alpha) d\alpha - \int_0^{\tau-2\xi} \varphi_4^2(\alpha) \varphi_1^2(\xi, \tau - \xi - \alpha) d\alpha \right| d\xi d\tau + \\ & + \int_{t-x}^x \int_{\tau-t+x}^{\frac{2\tau-t+x}{2}} \left| \int_0^{-2\xi+2\tau-t+x} \varphi_4(\alpha) \varphi_1(\xi, -\xi + 2\tau - t + x - \alpha) d\alpha - \int_0^{-2\xi+2\tau-t+x} \varphi_4^2(\alpha) \varphi_1^2(\xi, -\xi + 2\tau - t + x - \alpha) d\alpha \right| d\xi d\tau \end{aligned}$$

Используя очевидные неравенства

$$\left| \varphi_k^1 \varphi_s^1 - \varphi_k^2 \varphi_s^2 \right| \leq \left| \varphi_k^1 - \varphi_k^2 \right| \varphi_s^1 + \left| \varphi_k^2 \right| \left| \varphi_s^1 - \varphi_s^2 \right| \leq 4\alpha_0 T^3 \left\| \varphi^1 - \varphi^2 \right\|,$$

получим

$$\left\| (A\varphi^1 - A\varphi^2)_1 \right\| \leq \frac{5}{6} l^3 \|\varphi_0\| \left\| \varphi^1 - \varphi^2 \right\| =: \left\| \varphi^1 - \varphi^2 \right\| \beta_1.$$

Аналогичным образом оцениваются и другие компоненты:

$$\left\| (A\varphi^1 - A\varphi^2)_2 \right\| \leq \left[ \|\varphi_0\| \left( 1 + \frac{l}{2} \right) + \frac{1}{4} l^2 \right] \left\| \varphi^1 - \varphi^2 \right\| =: \left\| \varphi^1 - \varphi^2 \right\| \beta_2,$$

$$\left\| (A\varphi^1 - A\varphi^2)_i \right\| \leq l \left[ \frac{1}{2} + \|\varphi_0\| \left( l + \frac{l^2}{2} + \frac{l^3}{8} \right) \right] \left\| \varphi^1 - \varphi^2 \right\| =: \left\| \varphi^1 - \varphi^2 \right\| \beta_3,$$

$$\left\| (A\varphi^1 - A\varphi^2)_6 \right\| \leq [2 + l] l^2 \|\varphi_0\| \left\| \varphi^1 - \varphi^2 \right\| =: \left\| \varphi^1 - \varphi^2 \right\| \beta_4.$$

Следовательно,  $\left\| A\varphi^1 - A\varphi^2 \right\| \leq \rho \left\| \varphi^1 - \varphi^2 \right\|$ , где  $\rho < 1$ , если  $T > 0$  удовлетворяет условию  $\max_i \beta_i \leq \rho < 1, i = 1, 2, 3, 4.$  (18)

Таким образом, если число  $T$  настолько мало, что выполняются условия (18), (19), то оператор  $A$  является сжимающим на  $B(\varphi_0)$ . Тогда, согласно теореме Банаха, существует единственное решение уравнения (16) в  $B(\varphi_0)$  [3].

#### ЛИТЕРАТУРА

1. Романов В.Г. Обратные задачи математической физики. – Москва: Наука, 1984. – 289 с.
2. Сафаров Ж.Ш. Обратная задача для интегро-дифференциального уравнения гиперболического типа в ограниченной области// Узб. мат. журнал. – 2012. – № 2. – С. 117-124.
3. Колмогоров А.Н., Фомин С.В. Элементы теории функций и функционального анализа. – Москва: Наука, 1976. – 542 с.

УДК 538.958;538 975

#### Au-TiV<sub>x</sub>-GaAs ДИОДЛИ СТРУКТУРАСИНИНГ ЭЛЕКТРОФИЗИК ХАРАКТЕРИСТИКАСИГА МИКРОТЎЛҚИН НУРЛАНИШИНИНГ ТАЪСИРИ

Каипназаров Сражатдин Гайратдинович

ТАТУ филиали ассистенти

**Таянч сўзлар:** Диодли структура, электрофизик характеристика, микротўлқин нурлантириши, деградация механизми, ички механик кучланиш (ИМК), ЖИЧ нурлантириш, Шотткидиодлари, эгрилик радиуси, планар технология, параметрлар кенгайиши.

**Ключевые слова:** диодная структура, электрофизическая характеристика, микроволновые излучения, деграционный механизм, внутреннее механическое напряжение (ВМН), СВЧ-излучения, диоды Шоттки, радиус кривизны, планарная технология, параметр уширения.

**Key words:** diode structure, electro physical characteristics, micro wave radiation, degradation mechanism, internal mechanic stress, JYCh radiation, Schottky diodes, curvature radius, planar technology, broadening parameters.

*Au-TiB<sub>x</sub>-GaAs* диодли структурасига 0-20 с вақт оралиғида микротўлқин нурлантириши билан таъсир этиш вақтидаги структуранинг параметрлари яхшиланганлиги аниқланди. Микротўлқин таъсири натижасида ушбу диодли структуранинг температурага чидамлик соҳалари кўрсатилди. Ушбу ташқи таъсирлардан кейинги юзанинг эгрилик радиуси ўзгариши аниқланди.

*В данной работе показано изменение структуры диода AU-TiB<sub>x</sub>-GaAs в результате воздействия микроволновых излучений в течение 0-20с. А также температурная устойчивость диодовых структур в период воздействия на них микроволн. Определены изменения внешнего радиуса кривизны.*

*It has been determined that in the period of time between 0-20 seconds the structure parameters have improved as a result of microwave radiation in Au-TiB<sub>x</sub>-GaAs diode structure. The temperature durability of diode structures as a result of microwave influence has been shown. The change in the crookedness radius of the surface after these external influences has been identified.*

**Кириш.** Ярим ўтказгичли асбобларнинг ишончилигини ва сифатлилигини ошириш кейинги даврларда технологлар олдида турган энг асосий вазифалардан бири ҳисобланади. Арсенид галлийдан ясалган асбоблар ва асбобли структураларга ташқи таъсирларни тадқиқ қилиш бу биринчидан ушбу асбобларнинг деградация механизмини тадқиқ қилишга, иккинчидан уларнинг электрофизик параметрларини бошқара олиш имкониятини беради.

Бундай таъсирлар қаторига ўзининг ярим ўтказгич ҳажмига ва металл-ярим ўтказгич чегара бўйича кириш имкониятига эга  $\gamma$ - $\beta$ -радиация, микротўлқин нурлантириш таъсирлари киради.

Ушбу таъсирларнинг ичида энг оз тадқиқ қилингани бу яримўтказгич материалларга микротўлқин таъсири ҳисобланади.

Дастлабки вақтлари микротўлқин таъсири фақат температуравий пишириш (отжиг) сифатида қўлланилиб келинган бўлса, кейинги вақтлари микротўлқин таъсирини  $\gamma$ - $\beta$  нурланишлари ва ультратовуш таъсири билан бир қаторда асбобнинг параметрларини яхшилаш учун ҳам қўлланилиб келинмоқда.

Бу микротўлқин нурланиш ушбу металл-яримўтказгичли материалларга таъсирини тадқиқ қилиш, ушбу таъсир натижасида электрофизик хусусиятини яхшилаш, ярим ўтказгичли материал тайёрлаш техникасида фойдаланиш имкониятини беради. Чунки, бу металл-яримўтказгич асбобли структуралар мураккаб технологик операция вақтида ҳар хил дефектлар ҳосил бўлади, бу дефектларни ушбу микротўлқин нурланиши таъсири натижасида узатиш ва ушбу дефектларни бошқариш имкониятини беради.

GaAs структурасидан тайёрланган асбобларнинг контактли соҳасига радиациянинг, ультратовушларнинг ва микротўлқин нурлантиришининг таъсирини тадқиқ қилиш ҳозирги даврдаги энг асосий илмий масалаларнинг бири бўлиб ҳисобланади. Чунки бу GaAs ярим ўтказгичларни тайёрлаш технологияси жуда мураккаб ва юқори температурада тайёрланадиган бўлганлиги туфайли тайёрлаш технологияси вақтида яримўтказгич таркибига баъзи бир элемент атомлари жойлашиб қолади. Натижада бу атомлар (дефектлар) яримўтказгич асбобининг электрофизик хусусиятининг пасайишига олиб келади. Шунинг учун ушбу ёқимсиз таъсирларни камайтириш учун юқоридаги ташқи таъсирлар қўлланилади.

**Асосий қисм.** Кейинги йилларда яримўтказгичли структураларга микротўлқин нурлантиришининг таъсирини тадқиқ қилиш бўйича илмий ишлар сезиларли даражада ортди [1-3]. Бу бўлса, яримўтказгичли асбоблардаги ички таъсирларнинг (температура, кучли электр ва магнит майдонлари, радиация, ЖИЧ нурлантириш ва бошқалар) натижасида ҳосил бўладиган деградация механизмларини тадқиқ қилишнинг янги технологияларини топиш билан боғлиқ. Яримўтказгичли материалларнинг ва улар асосида ясалган асбоблар параметрларининг

электрофизик характеристикаси ўзгаришининг сабабларидан бири бу ички механик кучланиш (ИМК) бўлиб, у [3] ишда кўрсатилганидек ҳамма вақтда яримўтказгичли асбобларнинг деградациясига олиб келиши мумкин эмас.

Лекин, яримўтказгичли асбоблардаги ва кристаллардаги релаксацион процессларнинг кенг турда тадқиқ қилинишига қарамасдан (шунинг ичида  $TiV_x-n-n^+GaAs$  юзалик-барьерлик структурасининг), профессорлар Ю.А.Тхорик, Р.В.Конакова ва К.А.Исмаилов илмий ходимлари томонидан кенг ҳажмда ишларнинг [4-6] бажарилишига қарамасдан, бу ишларда ЖЙЧ нурлантириш томонидан стимулланган ИМКнинг релаксацияси тадқиқ қилинмаган. Шунинг учун мақоламизнинг мақсади Шоттки диодларига қисқа тўлқинли таъсирнинг натижасида ИМКнинг релаксациясини ўрганишдан иборат.

Ушбу мақсадда қисқа тўлқинли нурлантириш таъсиригача ва нурлантириш таъсиридан кейинги  $TiV_x-n-n^+GaAs$  структурасининг эгрилик радиуси  $R$  ўлчанди.  $TiV_x$ -металининг қалинлиги 0,14 мкм га тенг бўлиб, у электрон-нурли метод билан олинди. Ушбу структурада рентгенли дифрактометр ёрдамида металлзациянинг фазавий таркиби ўлчанди. Шу билан бирга планар технологияни қўлланиб фотолитография ёрдамида вольт-ампер характеристика ўлчанди.

ИМК  $TiV_x-GaAs$  - Стоун формуласи ёрдамида ҳисобланди

$$\sigma = \frac{E \cdot d^2}{6 \cdot (1 - \nu) \cdot R \cdot t},$$

бунда  $t=0,14$  мкм-  $TiV_x$  қатламининг қалинлиги,  $d=400$  мкм -  $n^+-GaAs$  структурасининг қалинлиги  $E=1,4 \cdot 10^{11}$  Па  $GaAs$  структурасининг Юнг модули,  $\nu=0,27$  Пуассон коэффиценти,  $R = \frac{l^2}{8m}$  - эгрилик радиуси.

$f=2,45$  ГГц частотали ва чиқиш қуввати 160 Вт (нисбий қуввати  $\sim 1,5$  Вт/см<sup>2</sup>) бўлган қисқа тўлқинли нурлантиришдан кейин, 1-5 с вақт ичида эгрилик радиуси ҳар хил намуналарда 3-4 марта дастлабкига нисбатан ўзгарди [3]. Ишда кўрсатилганидек, диодли стуктуранинг параметлари яхшиланди.

Дастлабки стуктура кичик эгрилик радиусига эга эди. Қисқа тўлқинли таъсирдан кейин 5 с ичида эгрилик радиусининг ортишига, шундай қилиб ИМКнинг камайишига олиб келди (1-расм).

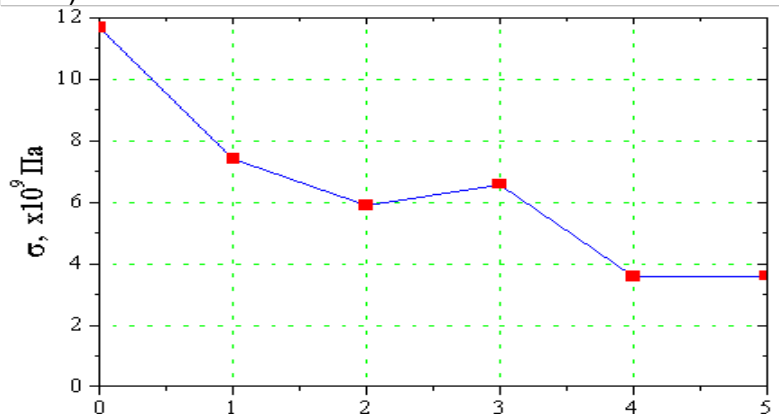

Таъсир қилиш вақти, с 1-расм.  $TiV_x - n - n^+GaAs$  структурасида ИМКнинг  $\sigma$  микротўлқинли таъсир вақтига боғланиши

ЖЙЧ қайта ишловга қадар ва кейин  $TiV_x-n-n^+GaAs$  Шоттки барьерли диодли структура параметрининг ўзгаришлари.

Структура параметрлари	Таъсир қилиш вақти, с					
	0	10	20	30	40	50
$R$ , м	2.72	4.32	5.43	4.86	8.91	8.89
$\sigma \cdot 10^9$ , Па	11.70	7.41	5.89	6.58	3.60	3.59

n	1.15	1.1	1.1	1.1	1.1	1.1
$\varphi_B$ , В	0.74	0.78	0.78	0.8	0.8	0.8

Жадвалда микротўлқин нурлантириш таъсиригача ва микротўлқин нурлантириш таъсиридан кейинги  $TiB_x-GaAs$  диодли структура параметрларининг ҳам эгрилик радиуси  $R$  нинг микро тўлқин нурланишига боғлиқлиги кўрсатилган.

Жадвалдан кўриниб турибдики, микротўлқин нурланишининг дастлабки секундларида структура параметрлари сифати ортади ҳамда ушбу параметрлари сифати ортган вақт оралиғида эгрилик радиуси ҳам ортади, бу эгрилик радиусининг ортиши ички механик кучланишнинг камайишини кўрсатади. Шундай қилиб параметрларнинг яхшиланиши ички механик кучланиш релаксацияси натижаси ҳисобланади.

Шуни ҳам айтиб ўтишимиз керак таъсир қилиш вақтининг ортиши билан юқоридаги айтиб ўтган жараёнга тескари жараённинг юзага келганини кўришимизга бўлади. Яъни  $Au-TiB_x-GaAs$  диодли структурасининг частотаси  $f=2,45$  ГГц қуввати 160 Вт бўлган ҳолатда таъсир қилиш вақти 60 секундда ортганда параметрларининг ўзгара бошлаганини ушбу 60 секунддан кейин эгрилик радиуси ўзгарганлиги кўриниб турибди. Бундай дастлабки секундларда параметрларнинг сифати ортишини 2-расмда тескари вольт-ампер характеристикасидаги тескари ток катталигининг таъсир қилиш вақтига боғлиқлигидан ҳам кўриниб турибди. 2-расмда 0, 30 ва 60 с давомида микротўлқин билан  $TiB_x-GaAs$  диодли структуранинг тескари вольт-ампер характеристиканинг ушбу микротўлқин нурларга боғлиқлиги кўрсатилган. Графикдан кўриниб турибдики, микротўлқин нурининг дастлабки секундларида тескари ток катталиги камайдди. Бу камайиш 60 секундга ортган ҳолатда тескари ток катталиги 30 секунддагига нисбатан ортади.

2-расмда ички механик кучланишнинг ва параметрининг кенгайиши микротўлқин таъсир қилиш вақтига боғлиқлиги келтирилган. Расмдан кўриниб турибдики, микротўлқин нурланишининг дастлабки секундларида ички механик кучланишнинг пасайгани кўриниб турибди, лекин таъсир қилиш вақти 45 секунддан кейин ички механик кучланиш катталиги озгина ортгани кўриниб турибди. Натижада ушбу  $TiB_x-GaAs$  диодли структурасининг микро тўлқин таъсири натижасида параметрларининг яхшиланиш вақт оралиғини аниқлаш билан бирга, ушбу таъсирга чидамлилигини ҳам аниқладик.

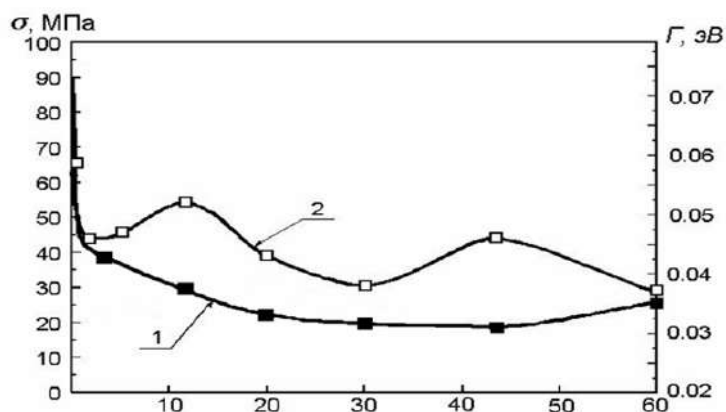

**Нурланиш вақти, с 2-расм. Ички механик кучланиш  $\sigma$  нинг ва параметр кенгайиши  $\Gamma$  нинг микротўлқин вақтига боғлиқ ўзгариши**

Бундан ушбу диодли структура характеристикасининг таъсир қилиш вақти 60 секунддан ортган ҳолатда ўзгаришини кўриниб турибди.

Шундай қилиб, ушбу  $TiB_x-GaAs$  диодли структуранинг 1÷60 секунд давомида частотаси  $f=2,45$  ГГц ва қуввати  $W=160$  Вт микро тўлқин нурланиши билан таъсир

килиш натижасида ички механик кучланишни ўзгартиришга бўлади, шунинг билан бирга структура параметрлари яхшиланади.

Яъни ушбу микротўлқин таъсири натижасида  $TiB_x-GaAs$  диодли структуранинг параметрларининг яхшиланиш вақт оралиғи  $0 \div 50$  с ва таъсирга чидамлик вақти 60 с гача.

**Хулоса.**  $TiB_x-GaAs$  диодли структурасининг электрофизик характеристикасига микротўлқин нурланишининг таъсирини кўриб чиқиб қўйидагича натижаларга эришдик.

1.  $TiB_x-GaAs$  диодли структурасини  $0-20$  с вақт оралиғида микротўлқин нурлантиришда диодли структура параметрларининг яхшиланганлиги аниқланди.

2.  $TiB_x-GaAs$  диодли структурасини микротўлқин натижасида ушбу диодли структуранинг температурага чидамлик чегараси кўрсатилди.

3. Ушбу ташқи таъсирлар натижасида  $TiB_x-GaAs$  диодли структурасининг параметрларининг ўзгариши билан бирга юзанинг эгрилик радиуси ўзгариши ҳам топилди.

### АДАБИЁТЛАР

1. **Божков В.Г., Кашкан А.А.** Влияние кривизны контакта «металл-полупроводник» с барьером Шоттки на прямую вольтамперную характеристику // Электрон.техн. Сер.2. Полупроводниковые приборы. – 1981. – № 7. – С. 12-18.

2. **Тхорик Ю.А., Хазан Л.С.** Пластическая деформация и дислокации несоответствия в гетерозепитаксиальных системах. – Киев: Наукова думка, 1983. – 303 с.

3. **Исмаилов К.А., Конакова Р.В., Тхорик Ю.А., Хазан Л.С.** Эффекты релаксации внутренних напряжений в генераторных СВЧ диодах под влиянием сильных электрических полей // Электрон.техн. Сер.2. Полупроводниковые приборы. – 1989. – № 5 (202). – С. 23-27.

4. **Беляев А.А., Беляев А.Е. и др.** Влияние сверхвысокочастотной обработки на электрофизические характеристики технически важных полупроводников и поверхностно-барьерных структур // Журнал технической физики. – 1998. – Т. 68. – Вып.12. – С. 49-53.

5. **Исмаилов К.А., Камалов А.Б., Усенов Б.У.** Эффекты в GaAs диодных структурах, возникающие под воздействием микроволнового излучения // Материалы Республиканской конф. – Нукус, 2011.

6. **Исмаилов К.А., Исмаилов Б.К., Каипназаров С.Г.** Релаксационные механизмы в полупроводниковых гетеросистемах // Материалы Республиканской конф. «Микроэлектроника, физика и технология наносистем». – Андижан, 2015.

УДК 665.355.97.002.38:664.143

### ОСОБЕННОСТИ ПОЛУЧЕНИЯ ЗАМЕНИТЕЛЯ МАСЛА КАКАО НА ОСНОВЕ ПРОДУКТОВ ПЕРЕРАБОТКИ ХЛОПКОВОГО МАСЛА

**Бафоева Гулжамол Нусратовна**

*Ст.науч.сотрудник кафедры Пищевых производств БухИТИ*

**Абдурахимов Саидакбар Абдурахмонович**

*Профессор, докт.тех.наук ТашХТИ*

**Таянч сўзлар:** пахта пальмитини, гидрогенизация, саломас, какао мойи, переэтерификация, ёғ-кислоталар таркиби, триацилглицеридлар, модификация, қаттиқлик, қотиш ва эриш ҳароратлари, трансизомерлар, гидрогенизат.

**Ключевые слова:** хлопковый пальмитин, гидрогенизация, саломас, масло какао, переэтерификация, жирнокислотный состав, триацилглицериды, модификация, твердость, температура застывания и плавления, трансизомеры, гидрогенизат.

**Key words:** cotton palmitin, hydrogenation, salomas, cocoa, cocoa oil, peri etherification, fatty acid content, triacyl glycerids, modification, solidity, freezing and melting temperature, transisomers, hydrogenate.

Ушбу мақолада гидрогенизациялаш ва переэтерификациялаш усуллари кўриб чиқилган. Физик-кимёвий кўрсаткичлари (масалан, эриш температураси, қотиш температураси, қаттиқлиги,  $C_{50}$  триглицеридлар фракция таркиби ва бошқалар) бўйича табиий какао мойига яқин бўлган какао мойи ўринбосарини ишлаб чиқариш имконияти кўрилган ҳамда какао мойи ўринбосарини ишлаб чиқариш учун муҳим бўлган илмий-экспериментал ва амалий натижалар келтирилган.

В данной статье рассматриваются методы гидрогенизации и переэтерификации, возможность получения ЗМК (заменителя масла какао), близкого по своим физико-химическим показателям натуральному маслу какао, например, по температуре плавления, застывания, твердости, содержанию триглицеридов фракции  $C_{50}$  и др. Также приведены новые научно-экспериментальные и практические результаты получения ЗМК.

The article deals with the methods of hydrogenation and peretherification, the opportunity of obtaining cocoa oil substitute, which is close to the natural cocoa oil in its physical and chemical qualities as its freezing and melting temperature, solidity, the content of triglycerids of  $C_{50}$  fraction and etc. New scientific, experimental and practical results of obtaining cocoa oil substitute have been presented.

**Введение.** На современном этапе развития кондитерской промышленности необходимость производства заменителей масла какао (ЗМК) диктуется высокой стоимостью масла какао и резкими колебаниями его цены на мировом рынке.

Совершенствование таких процессов, как гидрогенизация, переэтерификация и фракционирование, открывает новые возможности получения ЗМК из различных видов растительных масел, в т.ч. хлопкового. При этом гидрированные жиры (саломасы) с высоким (более 2%) содержанием трансизомеров при добавлении к маслу какао нарушают его характеристики плавления и застывания, что ограничивает их применение в шоколадных изделиях [1].

ЗМК должны иметь высокую твердость при комнатной температуре, ограниченный диапазон плавления и способность к быстрой кристаллизации.

Гидрированные хлопковые саломасы имеют температуру плавления 36-38<sup>0</sup>С, температуру застывания – 29-31<sup>0</sup>С (по Жукову) и содержат 55-65% трансизомеризованных жирнокислотных радикалов. При этом твердость получаемых жиров составляет 600-750 г/с ( по Каминскому, при 20<sup>0</sup>С), что не позволяет использовать их в производстве шоколадных изделий [2].

Саломасы хлопкового масла считаются нелауриновыми твердыми жирами, что благоприятно сказывается на их хранении. Отсутствует «мыльный» привкус. Данный жир не обладает выраженным полиморфизмом, в связи с чем не нуждается в длительном темперировании.

Основные преимущества использования заменителей масла какао нелауринового типа:

- не требуют темперирования;
- позволяют использовать в рецептуре какао тертое, масло какао до 20%;
- исключают опасность появления мыльного привкуса;
- позволяют использовать все типы какао-порошка и сухих молочных продуктов
- обеспечивают хорошее высвобождение аромата и хороший блеск изделия;
- хороший профиль плавления;
- устойчивы к окислению;
- снижают себестоимость готовой продукции;
- увеличивают сроки годности готовой продукции.

Для получения ЗМК, близкого к натуральному маслу какао, необходимо достичь высокой концентрации в первую очередь 2-олеодинасыщенных триглицеридов. К сожалению, в масложировой промышленности Узбекистана отсутствуют растительные масла, богатые 2-олеодинасыщенными триглицеридами, но они имеются в животных жирах (говяжьим, бараньим) до 20% от их общей массы [3].

Известно, что в натуральном масле какао 2-олеодинасыщенные триглицериды состоят из 2-олеодипальмитина (ПОП, до 20%), 2-олеостеаропальмитина (ПОС, около 45%) и 2-олеодистеарина (СОС, около 35%). Поэтому добавление к маслу какао средних фракций, в количестве резко изменяющем концентрацию ПОП, приводит к нарушению однородности кристаллической структуры глицеридов при затвердевании за счет образования эвтектических смесей [4].

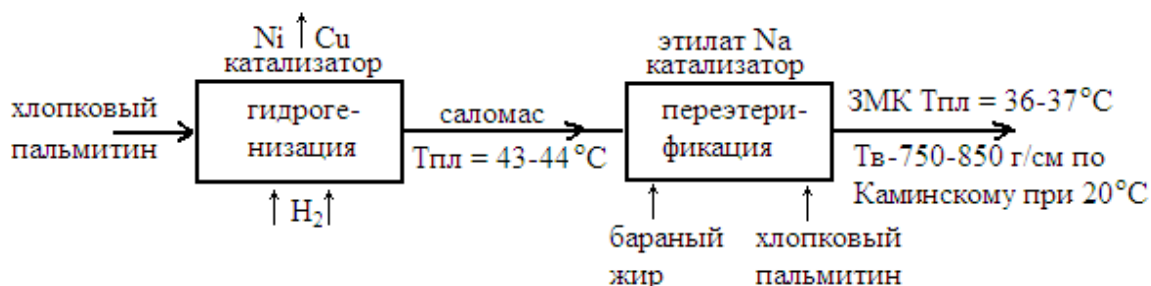

**Рис.1. Блок-схема получения ЗМК путем гидрогенизации хлопкового пальмитина с последующей переэтерификацией полученного гидрогенизата с хлопковым пальмитином и животным (бараньим) жиром**

При получении ЗМК из местного хлопкового пальмитина и бараньего жира предусматривалась его совместимость с натуральным маслом какао при следующих условиях [5]:

- содержание твердых глицеридов в смеси жира с маслом какао при температуре 20°C должно составлять не менее 70%;
- при получении шоколадной глазури из ЗМК и масло какао в условиях темперирования должны образовываться кристаллы β-формы;
- должны наблюдаться «тепловые эффекты» при фазовых переходах в смеси ЗМК и масла какао;
- температура застывания смеси ЗМК с маслом какао по Джексону должна быть ниже 28°C.

При этом концентрация триглицеридов  $C_{50}$  должна быть не менее 60%. Причем следует учесть, что из 2-олеодинасыщенных триглицеридов, содержащихся в масле какао, 2-олеодипальмитин (ПОП) составляет 20%. Остальные 80% - это 2-олеостеаропальмитин (ПОС, около 45 %) и 2-олеодистеарин (СОС, около 35 %). Поэтому добавление к маслу какао средних фракций в количестве, резко изменяющем концентрацию ПОП, приводит к нарушению однородности кристаллической структуры глицеридов при затвердевании за счет образования эвтектических смесей [6].

Масложировая промышленность Узбекистана производит пальмитин из хлопкового масла методом его низкотемпературного фракционирования. Он является маслом богатым пальмитиновой кислотой (более 28%). Нами произведена гидрогенизация хлопкового пальмитина до температуры плавления саломаса 42-43°C в присутствии дисперсного никелевого катализатора фирмы «НОЕСАТ» при 230-240°C. Далее полученный саломас охлаждали до 80-85°C и отделяли от катализатора методом фильтрации. Полученный саломас смешивали с бараньим жиром и хлопковым пальмитином в определенных соотношениях. Полученную смесь переэтерифицировали в присутствии этилата натрия до снижения температуры плавления смеси 37-37,5°C. Опыты по перераспределению жирных кислот в смеси осуществляли при температуре 60-70°C под вакуумом. По окончании переэтерификации смесь промывали дистиллированной водой до нейтральной реакции и далее высушивали под вакуумом.

Результаты анализов исходного сырья, промежуточных и окончательных продуктов гидрогенизации и переэтерификации представлены в табл. 1.

Показатели хлопково-пальмитинового саломаса, смеси хлопково-пальмитинового саломаса, бараньего жира и пальмитина до и после переэтерификации

Таблица 1

Наименование показателей	Ед.изм	Хлопково-пальмитиновый саломас	Смесь хлопково-пальмитинового саломаса, бараньего жира и пальмитина (60:20:20 %)	Переэтерификат смеси
Температура плавления	°С	42,5	40,8	37,1
Твердость по Каминскому (при 20°С)	г/см	810	790,0	770
Триглицеридный состав: С <sub>50</sub>	%	65,4	62,7	63,0
Характеристика застывания по Джексону: - температура застывания	°С	30,3	29,6	28,1
- продолжительность застывания	Мин	55	57	59
Массовая доля твердых глицеридов при 20°С (полиморфная форма кристаллической структуры после темперирования)	%	73,1	71,5	72,0

Из табл. 1 видно, что используя методы гидрогенизации и переэтерификации можно получить ЗМК, близкий по своим физико-химическим показателям натуральному маслу какао, и по температуре плавления, застывания, твердости, содержанию триглицеридов фракции С<sub>50</sub> и др.

Выбор хлопкового пальмитина как основного вида растительного масла для получения ЗМК обосновывается высоким содержанием в нем пальмитиновой кислоты (С<sub>16:0</sub>), что соответствует жирнокислотному составу натурального масла какао. Бараний жир добавляется в смесь из-за присутствия в нем до 20% 2-олеодинасыщенных триглицеридов, основных компонентов натурального масла какао. Сочетание двух методов модификации масел и жиров позволяет при гидрогенизации регулировать их жирнокислотный состав до требуемого для ЗМК, а при переэтерификации перераспределить их в желаемом положении ТАГ.

В табл. 2 представлены результаты анализов жирнокислотного и триглицеридного составов хлопково-пальмитинового саломаса, смеси его с бараньим жиром и хлопковым пальмитином, а также их переэтерификата.

Жирнокислотный и триглицеридный составы хлопково-пальмитинового саломаса, его смеси с бараньим жиром, пальмитином и их переэтерификата

Таблица 2

Наименование показателей	Ед. из м	Хлопково-пальмитиновый саломас	Смесь хлопково-пальмитинового саломаса, бараньего жира и пальмитина (60:20:20 %)	Переэтерификат смеси
Жирно-кислотный состав:	%			
С <sub>14:0</sub>		0,11	0,15	0,15
С <sub>16:0</sub>		24,0	26,4	27,0
С <sub>18:0</sub>		3,5	4,4	4,6
С <sub>18:1</sub>		47,0	49,9	49,2
С <sub>18:2</sub>		24,2	17,85	17,75

## ANIQ VA TABIIY FANLAR

C <sub>20:0</sub>		1,2	1,3	1,3
2-олеодинасыщенные триглицериды: в т.ч.:	%	18,5	18,9	18,9
2-олеодипальмитин (ПОП)		20,2	20,7	20,9
2-олеостеаропальмитин (ПОС)		44,2	44,4	44,5
2-олеодистеарин (СОС)		34,3	34,8	34,9

Из табл. 2 видно, что получаемый ЗМК по своему жирнокислотному и триглицеридному составу приближается к соответствующим показателям натурального масла какао. Это даёт основание рекомендовать данный способ получения ЗМК из местных сырьевых ресурсов к внедрению на масложировых предприятиях республики.

### ЛИТЕРАТУРА

1. Редько Т.С., Павлова И.В. Производство заменителей масла какао для кондитерской промышленности из растительного сырья. – М.: АгроНИИТЭИПП, 1989. – 32 с.
2. Товбин И.М., Меламуд Н.Л., Сергеев А.Г. Гидрогенизация жиров. – М.: Легкая и пищевая промышленность. – М., 1981. – 296 с.
3. Белозубов Л.П. Химия жиров. – М.: Пищевая промышленность, 1975. – 279 с.
4. Редько Т.С., Смирнова Л.Т., Грауэрман Л.А. Производство заменителя масла какао. – М.: ЦНИИИИТЭИПП, 1974. – 16 с.
5. Абдурахимов С.А., Тиллаева Г.У. Исследование технологии получения заменителя масла какао из хлопкового саломаса методом кристаллизации в растворителе// Пищевая технология. – 1990. – №5. – С. 89-90. – Деп. в АгроНИИТЭИпищепром 20.02.90. – № 2202.
6. Тиллаева Г.У., Абдурахимов С.А. Влияние природы растворителя на процесс фракционирования хлопкового саломаса // Пищевая технология. – 1990. – № 1. – 71 с. – Деп. в АгроНИИТЭИпищепром 20.02.90. – № 2199.

УДК 663.81.86

### ИСПАН ҚОВОҒИДАН КОМПОЗИЦИЯ ТАЙЁРЛАШ ТЕХНОЛОГИЯСИ

**Зарипов Гулмурот Тохирович**

*БухДУ Тупроқшунослик ва география кафедраси доценти, т.ф.н.*

**Таянч сўзлар:** қовоқ, лимон кислота, гидромодул, экстрактив моддалар, қуруқ моддалар, экстракция, ҳарорат, экстрагент, аминокислота, композиция, вакуум.

**Ключевые слова:** тыква, лимонная кислота, гидромодуль, экстрагенты, сухие вещества, экстракция, температура, экстрагент, аминокислота, состав, вакуум.

**Key words:** pumpkin, citric acid, hydromodule, extractants, dry substance, extraction, temperature, extractant, amino acid, composition, vacuum.

*Мазкур мақолада испан қовоғининг истеъмол қисмидан экстрактив моддаларнинг экстрактага чиқишини гидромодул билан ва экстракция қилинишининг ҳароратга боғлиқлиги ҳамда қовоқ этидаги қуруқ моддаларни экстракциялашнинг лимон кислотаси концентрацияси билан боғлиқлиги тажрибада ўрганилган.*

*В данной статье приведена зависимость экстракции сухих веществ испанской тыквы от продолжительности процесса и температуры. Приведенные результаты экспериментов позволяют изучить влияние концентрации лимонной кислоты на экстракцию сухих веществ тыквы.*

*The article presents information on the dependence of the extraction of dry substances of Spanish pumpkin on the duration of the process and temperature. The results of the experiment allow us to study the influence of the lemon acid concentration on the extraction of dry substances of the pumpkin.*

**Кириш.** Мева ва сабзавотлардан алкоғолсиз ичимликлар учун композитлар тайёрлашда хом ашёнинг сифати ва экологик хавфсизлиги муҳим аҳамиятга эгадир. Маҳсулот-

нинг сифати хом ашё сифатига, кимёвий таркибига ва танланган технологик схемага боғлиқ. Танланган технологик схема шундай бўлиши керакки, у асосан хом ашё таркибидан инсон организми учун керак бўлган биологик фаол моддаларни ва микроэлементларни экстракцияга ўтишига имкон бериши керак.

Экстракция жараёнини жадаллаштиришнинг бир неча усуллари мавжуд. Композит тайёрлашда экстракция жараёнини жадаллаштиришнинг икки (органик кислоталар ва гидролитик ферментлар ёрдамида экстракциялаш) усулини ўрганиб чиқдик. Олинган натижалар куйидача таҳлил қилинди.

Қовоқ этининг физик-кимёвий таркиби ўрганилди. 1-жадвалдан кўриниб турибдики, Испан қовоғининг эти моно- ва полисахаридлар, органик кислоталар, минерал моддалар ва витаминларга бой [1]. Одатда, қовоқнинг мағзи иссиқлик ишлови берилгандан сўнг истеъмол қилинади. 100°C ва ундан юқори ҳароратда қовоқдаги витаминлар ва айрим бошқа биологик фаол моддалар ўз хусусиятларини йўқотади ва истеъмол маҳсулотининг озиқавий қиймати пасаяди. Шунинг учун қовоқнинг этига паст ҳароратда ишлов бериш катта аҳамиятга эга.

Қизил сабздан композиция тайёрланганда энг яхши гидролизат сифатида лимон кислотаси танланган. Сабзи ва қовоқ дала ўсимликлари сифатида бир-бирига ниҳоятда яқинлиги ҳамда кимёвий кўрсаткичлари билан кам фарқланишини назарда тутиб, булар учун ҳам гидролизат сифатида лимон кислотаси танлаб олинди [2].

1-жадвал

**Испан қовоғининг физик-кимёвий таркиби**

Кўрсаткичлар	Ўлчов бирлиги	Миқдори
Қуруқ моддалар	%	12,6
Моносахаридлар	%	2,7
Полисахаридлар	%	4,8
Шу жумладан: целлюлоза	%	4,1
Пектин моддалари	%	0,7
Протеин	г/кг	13,2
Учиглицеридлар	г/ кг	1,7
Органик кислоталар	г/ кг	2,54
Минерал моддалар	мг/ кг	4250
Шу жумладан: фосфор	мг/ кг	1827
Кальций	мг/ кг	656
Натрий	мг/ кг	781
Магний	мг/ кг	592
Калий	мг/ кг	2455
Темир	мг/ кг	149
Витаминлар	мг/ кг	67,85
Шу жумладан: «С»	мг/ кг	32,0
«В» гуруҳи	мг/ кг	8,20
«РР»	мг/ кг	7,95
В- каротин	мг/ кг	19,7

Испан қовоғидан компонент тайёрлаш мақсадида дастлаб экстрагент сифатида лимон кислотасининг майдаланган қовоқ эти билан оптимал мутаносиблиги (гидромодули)ни ўрнатиш лозим.

Лимон кислота концентрациясини  $C=0,5\%$  , экстракция ҳароратини  $t=70^{\circ}\text{C}$  ва жараён давомийлигини  $t=25$  дақиқа ўзгармас деб қабул қилинди, яъни  $C, t, t = \text{Const}$ . Қовоқ эти сабзи этидан ўз қаттиқлиги билан фарқ қилишини назарда тутиб, дастлаб оптимал гидромодулни топиш учун қатор тажрибалар ўтказилди. Тажрибалар натижалари 1-расмда келтирилган.

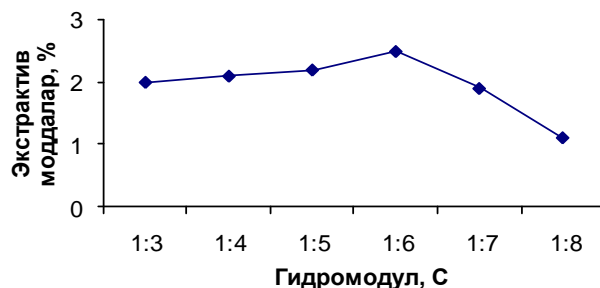

**1-расм. Испан қовоғи экстрактив моддаларнинг экстрактга чиқишини гидромодул билан боғлиқлиги**

Ўзгариш чизиғидан кўриниб турибдики, гидромодул ошиши билан экстрактдаги қуруқ моддаларнинг нисбий улуши ошиб боради, лекин гидромодул  $\Gamma=1:6$  бўлганида, экстрактдаги қуруқ моддаларнинг нисбий улуши юқори даражага етади. Бундан кейин гидромодулнинг ошиши экстрактда қуруқ моддаларнинг суюлтирилишига олиб келади. Турли гидромодулда қовоқ этидан экстрактга чиққан қуруқ моддалар нисбий улуши:

$$K_m = \Gamma \times (\Sigma - 0,5) / (100 - W)$$

1.  $\Gamma = 1:3$  бўлганда.  $K_m = 3 \times (2,0 - 0,5) / (100 - 87,4) = 35,7\%$
2.  $\Gamma = 1:4$  бўлганда.  $K_m = 4 \times (2,1 - 0,5) / (100 - 87,4) = 50,7\%$
3.  $\Gamma = 1:5$  бўлганда.  $K_m = 5 \times (2,2 - 0,5) / (100 - 87,4) = 67,4\%$
4.  $\Gamma = 1:6$  бўлганда.  $K_m = 6 \times (2,4 - 0,5) / (100 - 87,4) = 90,5\%$
5.  $\Gamma = 1:7$  бўлганда.  $K_m = 7 \times (1,9 - 0,5) / (100 - 87,4) = 77,7\%$
6.  $\Gamma = 1:8$  бўлганда.  $K_m = 8 \times (1,2 - 0,5) / (100 - 87,4) = 44,4\%$

Дастлаб экстрактга қовоқ мағзидаги қуруқ моддалар кўпроқ ўта бошлайди ва гидромодул  $\Gamma=1:6$  бўлганда энг кўп, 90 фоиздан ортиқ қуруқ моддалар экстрактга ўтади. Гидромодул янада оширилганда ўта суюқланиш натижасида қуруқ моддаларнинг бир қисми парчаланаяди ва натижада, экстрактланган қуруқ моддалар улуши камаяди. Тадқиқот натижалари шуни кўрсатадики, Испан қовоғининг истеъмол қиладиган қисмидан қуруқ моддаларни юқори даражада экстрактга ўтказиш учун оптимал гидромодул  $\Gamma=1:6$  эканлигини кўрсатиш мумкин.

Қовоқ қуруқ моддаларини экстракция қилиш, оптимал ҳароратини аниқлаш учун  $\Gamma$ ,  $t$ ,  $C=Const$  бўлган ҳолда турли ҳароратда қатор тажрибалар ўтказилди. Ҳароратни  $55^\circ\text{C}$  дан бошлаб ҳар  $5^\circ\text{C}$  дан  $85^\circ\text{C}$  гача ошириб борилди. Экстракциялаш жараёни тугагач, аралашма совутилиб, экстракт ажратиб олинди ва ундаги қуруқ моддалар миқдори рефрактометрлик усулда аниқланди. Тадқиқот натижалари 2-расмда келтирилган.

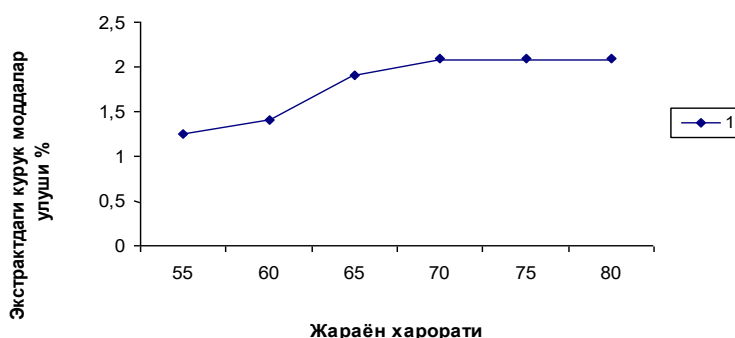

**2-расм. Лимон кислотаси таъсирида қовоқ қуруқ моддалари (%) экстракция қилинишининг ҳароратга боғлиқлиги**

Ўзгариш чизиқдан кўриниб турибдики, энг кўп қуруқ моддалар экстракциялаш жараёнини  $75^\circ\text{C}$  да олиб борганда содир бўлади. Экстракциялаш ҳароратининг сабзи этини экстракция қилишга нисбатан  $5^\circ\text{C}$  га ошганлигини маҳсулотнинг мағзида қуруқ моддаларнинг кўплиги ва бирмунча қаттиқроқ эканлиги билан изоҳлаш мумкин.

Испан қовоғи мағзидаги қуруқ моддаларни экстракция қилиш, лимон кислотасининг оптимал концентрациясини аниқлаш учун  $\Gamma$ ,  $t$ ,  $t=Const$  бўлган ҳолда кислотанинг турли концентрацияларида қатор тажрибалар ўтказилди. Кислота концентрацияси 0,3% дан 0,8% гача 0,1% оралиқда тайёрланиб, қовоқнинг қуруқ моддалари экстракция қилинди.

Экстракциялаш жараёни тугагач, аралашмани совутиб, экстракт ажратиб олинди ва ундаги қуруқ моддалар рефрактометрлик усулда аниқланди.

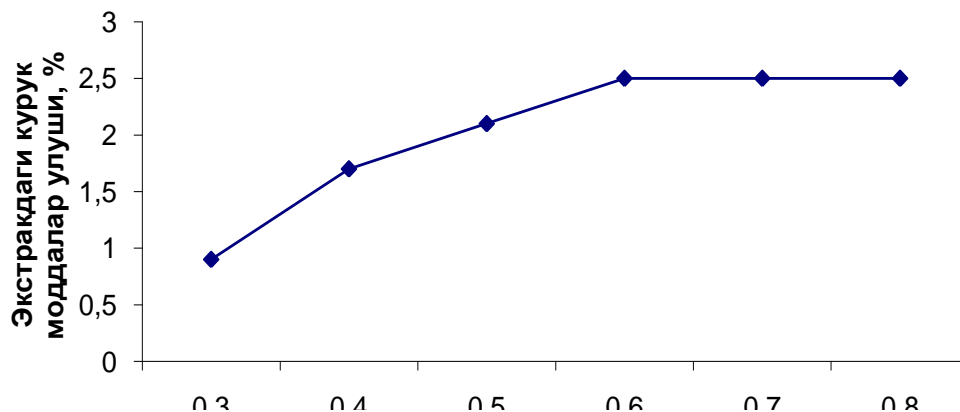

3-расм. Қовоқ этидаги қуруқ моддаларни экстракциялашнинг лимон кислотаси концентрацияси билан боғлиқлиги

Ўзгариш чизиқдан кўриниб турибдики, лимон кислотаси эритмасининг концентрациясини ошириш билан муҳитга ўтадиган қуруқ моддаларнинг нисбий улуши ортиб боради, лекин кислота концентрацияси 0,6% га етгач энг кўп қуруқ моддалар экстракция бўлади, кислота концентрациясини 0,6% дан ошириш мақсадга мувофиқ эмас, чунки бунда кислота миқдори кўпайиб, экстракция қилинган моддалар миқдори ўзгармай қолади.

Испан қовоғи қуруқ моддаларини экстракция қилиш оптимал давомийлигини аниқлаш учун  $t$ ,  $C$ ,  $\Gamma=Const$  бўлган ҳолда экстракция жараёни 75°C да, 1:6 гидромодулда, 0,6%-ли лимон кислотасининг эритмаси билан алоҳида-алоҳида 15, 20, 25, 30, 35 дақиқа давомида олиб борилди. Тадқиқот натижалари 4-расмда келтирилган.

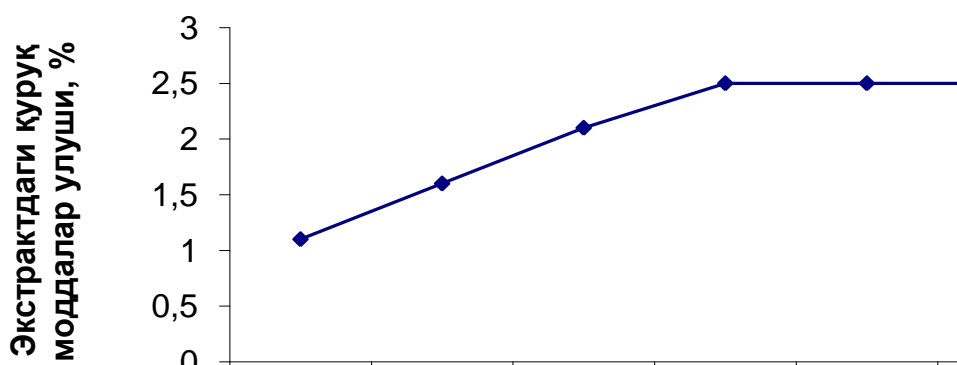

4-расм. Қовоқ мағзидаги қуруқ моддаларни экстракциялашнинг давомийлик билан боғлиқлиги

Ўзгариш чизиқдан кўриниб турибдики, Испан қовоғи этидаги қуруқ моддаларни юқори даражада экстракция қилиш учун жараён 30 дақиқа давомида олиб борилиши мақсадга мувофиқдир.

Испан қовоғи мағзидан қуруқ моддаларни экстракциялашни экстрагент сифатида лимон кислотасининг 0,6% ли эритмасидан фойдаланиб, 1:6 гидромодулда, 30 дақиқа давомида 75°C да олиб бориш лозим. Шуни таъкидлаш зарурки, Испан қовоғидан тайёрланган экстракт сабзи экстрактдан бироз фарқ қилади. Бу қишлоқ хўжалиги маҳсулотидан олинган экстрактда полисахаридлар моно- ва дисахаридлар 2,5-3,0 баробар кўп бўлиб, органик кислоталар 2 г/дм<sup>3</sup> га кам. Лекин, худди сабзидан тайёрланган

экстрактдек қовоқдан олинган экстрактга ҳам биологик фаол ва минерал моддалар кўп ўтган. Тадқиқот натижалари 2- жадвалда келтирилган.

2-жадвал

**Қовоқдан тайёрланган экстрактнинг кимёвий таркиби**

Кўрсаткичлар	Ўлчов бирлиги	Миқдори
Қуруқ моддалар	%	2,5
Моносахаридлар (Бертран бўйича)	%	0,50
Полисахаридлар	%	0,18
Шу жумладан: целлюлоза	%	0,11
Пектин моддалари	%	0,07
Протеин	г/дм <sup>3</sup>	6,8
Триглицеринлар	г/дм <sup>3</sup>	3,3
Титрланган органик кислоталар	г/дм <sup>3</sup>	1,6
Минерал моддалар	мг/дм <sup>3</sup>	650
Шу жумладан: фосфор	мг/дм <sup>3</sup>	95,5
Кальций	мг/дм <sup>3</sup>	91,9
Натрий	мг/дм <sup>3</sup>	34,4
Магний	мг/дм <sup>3</sup>	82,4
Калий	мг/дм <sup>3</sup>	331,7
Темир	мг/дм <sup>3</sup>	14,1
Витаминлар	мг/дм <sup>3</sup>	4,8
Шу жумладан: "С"	мг/дм <sup>3</sup>	2,1
"В" гуруҳи	мг/дм <sup>3</sup>	0,4
"РР"	мг/дм <sup>3</sup>	0,3
β-каротин	мг/дм <sup>3</sup>	2,0

Испан қовоғидан тайёрланган композитнинг аминокислоталар таркиби аниқланди. Испан қовоғидан тайёрланган экстрактда ҳам асосан эркин аминокислоталар мавжуд, чунки лимон кислотасининг 0,6%-ли эритмаси билан майдаланган қовоққа иссиқлик ишлови берилганда, мавжуд бўлган протеинлар гидролизланади ва муҳитда аминокислоталарнинг нисбий улуши ошади. 3-жадвалда келтирилган.

3-жадвал

**Қовоқдан тайёрланган қуёқ экстрактнинг аминокислота таркиби**

Аминокислоталар номи	Ўлчов бирлиги	Миқдори
Лизин	мг/дм <sup>3</sup>	42
Треонин	мг/дм <sup>3</sup>	35
Цистин	мг/дм <sup>3</sup>	31
Валин	мг/дм <sup>3</sup>	29
Изолейцин	мг/дм <sup>3</sup>	33
Лецин	мг/дм <sup>3</sup>	21
Тирозин	мг/дм <sup>3</sup>	46
Фенилаланин	мг/дм <sup>3</sup>	75
Метионин	мг/дм <sup>3</sup>	22
Гистидин	мг/дм <sup>3</sup>	-
Аргинин	мг/дм <sup>3</sup>	41
Аспарагин кислотаси	мг/дм <sup>3</sup>	27
Глутамин кислотаси	мг/дм <sup>3</sup>	44
Пролин	мг/дм <sup>3</sup>	-
Аланин	мг/дм <sup>3</sup>	66

Испан қовоғидан олинган экстрактни қуюқлаштириш жараёни сабзидан олинган экстрактни қуюқлаштириш жараёни билан бир хилда амалга оширилди. Вакуум қуюқлаштиргичда қуюқлаштирилди. Қуюқ экстрактда қуруқ моддалар 52,5% ни ташкил этди.

Қуюқ экстракт тўқ қаҳрабо рангда, енгил нордон-ширин қурилган ўрикнинг мазасини эслатиб, консистенцияси гомогенлашган суюқроқ сумалакка ўхшайди.

4-жадвал

**Қовоқдан тайёрланган композитнинг кимёвий таркиби**

Кўрсаткичлар	Ўлчов бирлиги	Миқдори
Қуруқ моддалар	%	52,5
Моносахаридлар	%	40,3
Полисахаридлар	%	9,37
Шу жумладан: целлюлоза	%	8,06
Пектин моддалари	%	1,31
Протеин	г/дм <sup>3</sup>	1,1
Триглицеринлар	г/дм <sup>3</sup>	0,8
Органик кислоталар	г/дм <sup>3</sup>	5,10
Минерал моддалар	мг/дм <sup>3</sup>	14100
Шу жумладан: фосфор	мг/дм <sup>3</sup>	6101,2
Кальций	мг/дм <sup>3</sup>	2080,4
Натрий	мг/дм <sup>3</sup>	1839,0
Магний	мг/дм <sup>3</sup>	1900,4
Калий	мг/дм <sup>3</sup>	1200,6
Темир	мг/дм <sup>3</sup>	978,4
Витаминлар	мг/дм <sup>3</sup>	176,8
Шу жумладан: «С»	мг/дм <sup>3</sup>	131,0
«В» гуруҳи	мг/дм <sup>3</sup>	20,3
«РР»	мг/дм <sup>3</sup>	10,9
β- каротин	мг/дм <sup>3</sup>	14,6

Жадвалдан кўришиб турибдики, Испан қовоғидан тайёрланган композит моносахаридлар, органик кислоталар, полисахаридлар ва минерал ҳамда биологик фаол моддаларга етарли даражада бой.

Протеинларнинг бир қисми қуюқлаштириш жараёнида гидролиз бўлиб аминокислоталарга айланган бўлса, бир қисми органик кислоталар, эфирлар ҳосил қилишга сарфланган.

Шундай хулоса қилиш мумкинки, қишлоқ хўжалик маҳсулотларидан турли хилдаги композитлар ва экстрактларни тайёрлаб озиқ-овқат саноатида қўллаш, композитлар ва экстрактларнинг физик-кимёвий таркиби, хусусиятлари ва чиқимлари технологик шароитларда, жумладан, ҳарорат, давомийлик, фаоллик, мутаносиблик ва экстракциялаш жараёнига боғлиқ.

Буларни инобатга олиб, жорий этилган композитлар ва экстрактлар асосида озиқ-овқат саноатида янги турдаги маҳсулотларни ишлаб чиқариш технологиясини яратиш мақсадга мувофиқ.

**АДАБИЁТЛАР**

1. Пакровский А.А. Химический состав пищевых продуктов. – М.: Пищевая промышленность, 1976. – 227 с.
2. Зарипов Г.Т. О биологически ценных компонентах тыквы и моркови //Узбекский биологический журнал. – Ташкент, 2000. – № 3. – С. 56-58.

## МЕТРОЛОГИЧЕСКОЕ ОБЕСПЕЧЕНИЕ ПРОИЗВОДСТВА - ВЛИЯЮЩИЙ ФАКТОР НА ВЫПУСК КАЧЕСТВЕННОЙ ПРОДУКЦИИ

**Авлиякулов Нодир Низомович**

*Доцент кафедры Технологии нефтехимической промышленности БухИТИ*

**Таянч сўзлар:** ишлаб чиқаришнинг метрологик таъминоти, ўлчашлар бирлиги, маҳсулот сифати, сифатни бошқариш, сифат кўрсаткичлари, ўлчашлар аниқлиги.

**Ключевые слова:** метрологическое обеспечение производства, единство измерений, качество продукции, управление качеством, показатели качества, точность измерений.

**Key words:** metrological provision of production, the unity of measurement, product quality, quality management, quality indicators, measurement accuracy.

*Бу ишда сифатли маҳсулотни ишлаб чиқариш учун ишлаб чиқаришнинг метрологик таъминотига қўйилган талаблари кўриб чиқилган.*

*В работе рассмотрены требования, предъявляемые метрологическому обеспечению производства, к выпуску качественной продукции.*

*The article considers the requirements to the metrological provision of the production and to the production of a high quality product.*

**Введение.** Метрологическое обеспечение – это установление и применение научных и организационных основ, технических средств, правил и норм, необходимых для достижения единства и требуемой точности измерений при выпуске качественной продукции в соответствии со стандартными требованиями.

К основным понятиям метрологического обеспечения производства относятся: единство измерений; средство измерений; эталон единицы; государственный эталон; метрологическая служба; государственный метрологический надзор; проверка средств измерений; калибровка средств измерений; метрологическая аттестация средств измерений; аккредитация метрологических служб, центров, лабораторий; аккредитация метрологической службы юридических лиц на право калибровки средств измерений; метрологическая аттестация методик выполнения измерений; методика выполнения измерений.

Метрологическое обеспечение предприятия в основном включает:

- обеспечение единства измерений при разработке, производстве и испытаниях продукции;
- анализ и установление рациональной номенклатуры измеряемых параметров и оптимальных норм точности измерений при контроле показателей качества продукции, параметров технологических процессов, контроле характеристик технологического оборудования;
- организацию и обеспечение метрологического обслуживания средств измерений: учета, хранения, поверки, калибровки, юстировки, наладки, ремонта; анализ состояния измерений;
- установление рациональной номенклатуры измеряемых величин и использование средств измерений соответствующей точности;
- проведение поверки и калибровки средств измерений;
- разработку методик выполнения измерений для обеспечения установленных норм точности;
- проведение метрологической экспертизы конструкторской и технологической документации;
- осуществление надзора за контрольным, измерительным и испытательным оборудованием в реальных условиях эксплуатации, за соблюдением установленных метрологических правил и норм;
- организацию и выполнение особо точных измерений;

- обеспечение достоверного учета расхода материальных, сырьевых и топливно-энергетических ресурсов;
- внедрение современных методов и средств измерений, автоматизированного контрольно-измерительного оборудования, измерительных систем;
- оценивание технических и экономических последствий неточности измерений;
- разработку и внедрение нормативных документов, регламентирующих вопросы метрологического обеспечения;
- оценивание экономической эффективности.

Для количественного определения того или иного параметра, характеристики продукции, процесса, явления, т.е. любого объекта измерения, необходимо: выбрать параметры, характеристики, которые определяют интересующие нас свойства объекта; установить степень достоверности, с которой следует определять выбранные параметры; установить допуски, нормы точности; выбрать методы и средства измерений для достижения требуемой точности; обеспечить готовность средств измерений выполнять свои функции привязкой средств измерений к соответствующим эталонам (посредством периодической поверки, калибровки средств измерений); обеспечить учет или создание требуемых условий проведения измерений; обеспечить обработку результатов измерений и оценку характеристик погрешностей.

Перечисленные положения представляют собой своеобразную цепь, изъятие из которой какого-нибудь звена неизбежно приводят к получению недостоверной информации и, как следствие, к значительным экономическим потерям и принятию ошибочных решений.

Метрологическое обеспечение производства должно в определенной степени обеспечивать оптимизацию управления технологическими процессами и предприятием в целом, стабилизировать процессы, поддерживать качество изготовления продукции. При этом затраты на метрологическое обеспечение производства должны соответствовать масштабам производства, сложности технологических циклов и в конечном счете не только окупаться, но и приносить доход.

В целях установления соответствия достигнутого уровня метрологического обеспечения современным требованиям производства проводится анализ состояния измерений, контроля и испытаний на предприятии, разрабатываются на этой основе предложения по планированию его дальнейшего развития, создания или внедрения методов и средств измерений, испытаний, контроля, необходимых для интенсификации производства, создания и внедрения новых видов техники и технологии, улучшения качества продукции, повышения достоверности результатов измерений при контроле условий труда, рационального использования материальных, энергетических и трудовых ресурсов, при испытаниях продукции и услуг для целей сертификации.

При проведении анализа состояния измерений, контроля и испытаний устанавливаются:

1. Влияние состояния измерений, контроля и испытаний на основные технико-экономические показатели деятельности предприятий: качество, систему учета и сроки выпуска продукции, производительность труда, экономию различных видов материальных ресурсов и эксплуатационных затрат, снижение себестоимости продукции, эффективность мероприятий по охране труда и охране окружающей природной среды;

2. Наличие на всех производственных участках предприятия необходимой нормативной документации (НД), конструкторской и технологической документации, регламентирующей требования к средствам и методам измерений, испытаний и контроля параметров продукции в процессе ее производства, испытаний, приемки и эксплуатации, правильность отражения в НД конкретных требований к нормам точности, методам, средствам, условиям, процедуре выполнения измерений, контроля, испытаний и методам оценки точности измерений, испытаний и контроля основных параметров продукции или технологических процессов, а также своевременность изъятия из обращения устаревшей документации.

3. Состояние внедрения и соблюдения на предприятии Закона "Об обеспечении единства измерений", основополагающих государственных стандартов системы ГСИ,

других государственных стандартов и другой НД, а также международных стандартов, регламентирующих требования к обеспечению единства и требуемой точности измерений, испытаний и контроля на всех стадиях разработки, производства, испытаний, приемки и эксплуатации продукции.

4. Состояние оснащения предприятий современными средствами измерений, испытаний, контроля, необходимыми для обеспечения оптимальных режимов технологических процессов, внедрения и эффективности функционирования автоматизированных систем управления технологическими процессами (АСУТП), объективного контроля качества сырья, материалов, комплектующих изделий, узлов и блоков изделий, полупродуктов и готовой продукции, соблюдения правил безопасности труда, строгого учета всех видов материальных ресурсов, а также для проведения научно-исследовательских (НИР), опытно-конструкторских (ОКР) и проектных работ.

5. Состояние обеспеченности планируемых разработок новой техники и технологии, освоения их производства и внедрения средствами измерений, испытаний, контроля, отвечающими по точности, быстродействию, производительности, уровню автоматизации контрольных операций, совместимости средств контроля с технологическим оборудованием требованиям проектной, конструкторской и технологической документации, показателям лучших современных образцов.

6. Соответствие научно-технического уровня находящихся в обращении средств измерений, испытаний и контроля современным требованиям разработки, производства, испытаний и эксплуатации продукции, а также показателям лучших современных аналогов.

7. Эффективность использования находящихся в обращении средств измерений, испытаний, контроля, средств их градуировки, поверки и калибровки; интенсификация использования дефицитных средств, в том числе на основе развития коллективных форм пользования.

8. Организационная структура и состояние деятельности метрологической службы предприятия в соответствии с требованиями утвержденного Положения о метрологической службе; укомплектованность службы квалифицированными кадрами, их роль в обеспечении качества выпускаемой продукции; эффективность взаимодействия метрологической службы по вопросам метрологии с другими инженерно-техническими службами предприятия.

9. Состояние аттестации, унификации и стандартизации применяемых методик выполнения измерений, испытаний и контроля важнейших параметров продукции, технологических процессов, параметров опасных и вредных производственных факторов, состояния окружающей природной среды.

10. Состояние применяемых средств измерений, испытаний, контроля, обеспеченность их ремонтом, поверкой, калибровкой, в том числе:

- обеспеченность предприятия эталонами, другими средствами поверки и калибровки средств измерений, в том числе стандартными образцами состава и свойств веществ и материалов, методиками поверки и калибровки применяемых средств измерений, методиками аттестации средств испытательного оборудования;

- обеспеченность специальными помещениями, необходимыми для проведения метрологических работ и хранения средств измерений;

- обеспеченность ремонтно-поверочным оборудованием, запасными частями, ремонтной документацией, необходимыми для ремонта применяемых средств измерений (испытаний и контроля).

11. Состояние и эффективность работ по проведению метрологической экспертизы проектной, конструкторской и технологической документации, проектов нормативных документов.

12. Состояние работ, выполняемых для предприятия органами Государственной метрологической службы (в том числе метрологических услуг на договорной основе и работ по поверке средств измерений).

На основе результатов анализа состояния измерений, контроля и испытаний на предприятии принимаются решения о мерах по совершенствованию метрологического

обеспечения. Материалы анализа также являются основанием для выдачи Свидетельства о состоянии метрологического обеспечения производства на предприятии (или состоянии метрологического обеспечения закрепленных видов деятельности в организации), в том числе при сертификации производства и (или) систем качества в соответствии с требованиями международных стандартов ISO 9000, EN 14500, ISO 14000.

Следует отметить, что в деятельности по метрологическому обеспечению участвуют не только метрологи, т.е. лица или организации, ответственные за единство измерений, но и каждый специалист: или как потребитель количественной информации, в достоверности которой он заинтересован, или как участник процесса ее получения и обеспечения достоверности измерений.

Обеспечение единства измерений является основой всех работ по повышению качества и конкурентоспособности продукции, услуг, технологий и многих других работ предприятия.

Цель обеспечения единства измерений в той или иной области сводится к достижению правильности результатов измерений и в первую очередь тех из них, которые относятся к категории технических – наиболее разнообразных и многочисленных измерений, необходимых для обеспечения технологических процессов. Результаты таких измерений непосредственно используются для оценки качества продукции, учета материальных ценностей и т. д.

Единство измерений можно обеспечить только в случае тождественности единиц, в которых градуированы все средства измерений одной и той же величины. Это достигается путем точного воспроизведения и хранения установленных единиц величин и передачи их размеров всем без исключения эксплуатируемым средствам измерений.

Числовые значения измеряемых величин зависят от того, какие используются единицы измерений. Поэтому роль единиц очень велика. Если допустить произвол в выборе единиц, то результаты измерений невозможно будет сопоставить между собой и это приведет к нарушению единства измерений.

Цели и задачи системы обеспечения единства измерений реализуются управлением процессами измерений путем осуществления метрологического контроля и надзора, проводимого во всех ведомствах и на всех хозяйствующих субъектах страны, включая хозяйствующие субъекты всех уровней, различных специализаций и разных форм собственности.

Решение основных задач системы обеспечения единства измерений достигается:

- организацией и проведением научных исследований с целью создания и совершенствования государственных эталонов единиц величин и средств измерений высшей точности, установления норм и правил передачи размеров единиц величин от эталонов всем средствам измерений;

- разработкой и актуализацией документов ГСИ, гармонизированных с требованиями документов национальных межотраслевых систем стандартизации и положениями международных и межгосударственных документов в области обеспечения единства измерений;

- стандартизацией основных положений, правил, требований и норм обеспечения единства измерений, формированием и поддержанием правовой, нормативной и методической базы системы обеспечения единства измерений;

- разработкой и утверждением метрологических норм и правил для обеспечения защиты общества от отрицательных последствий недостоверных измерений;

- формированием и управлением метрологической инфраструктурой, состоящей из науки, образования, информации, а также из метрологических органов, технических, трудовых и материально-финансовых ресурсов.

При планировании измерений следует стремиться к тому, чтобы номенклатура измеряемых величин соответствовала требованиям показателей качества продукции. Показателями качества называются количественно или качественно установленные требования к характеристикам (свойствам) продукции, дающие возможность их изготовления, реализации и проверки.

Установлены следующие показатели качества любых видов продукции: показатели назначения, показатели надежности, показатели технологичности, показатели стандартизации и унификации, эргономические показатели, эстетические показатели, показатели транспортабельности, патентно-правовые показатели, экологические показатели, показатели безопасности.

Для каждого параметра продукции должны соблюдаться требования:

– корректность формулировки измеряемой величины, исключающая возможность различного толкования (например, необходимо четко определять, в каких случаях определяется "масса" или "вес" изделия, "объем" или "вместимость" сосуда и т.д.);

– определенность подлежащих измерению свойств объекта, например "температура в помещении не более ...°С";

– допускаемая возможность различного толкования, чтобы было ясно, установлено ли, например, это требование к максимальной или к средней температуре помещения, что будет в дальнейшем учтено при выполнении измерений;

– использование стандартизованных терминов (специфические термины следует пояснять при первом их упоминании).

Системы управления качеством, действующие на различных предприятиях, индивидуальны. Тем не менее мировая наука и практика сформировали общие признаки этих систем, а также методы и принципы, которые могут применяться в каждой из них.

Качество в современных условиях является важнейшим показателем повышения уровня жизни, экономической, социальной, экологической безопасности, а конкурентоспособность - фактором экономической стабильности и устойчивого развития общества.

Качество продукции в условиях современного производства - важнейшая составляющая эффективности, рентабельности предприятия, поэтому ему необходимо уделять постоянное внимание. Улучшение качества продукции - важнейшее направление интенсивного развития экономики, источник экономического роста, эффективности общественного производства. В этих условиях возрастает значение комплексного управления качеством продукции и эффективностью производства.

## ЛИТЕРАТУРА

1. Закон Республики Узбекистан «О метрологии». – Ташкент, 1993. – 8 с.
2. **Авлиякулов Н.Н.** Метрологическое обеспечение производства в нефтегазовой отрасли: Учебное пособие. – Ташкент: Фан ва технологиялар, 2013. – 340 с.
3. O'zDSt 8.002.1:2009. Государственная система обеспечения единства измерений РУз. Метрологический контроль и надзор. Основные положения. – Ташкент, 2009.

УДК 81'367.335

## ҚЎШМА ГАП ҲАҚИДА АЙРИМ МУЛОҲАЗАЛАР

**Садуллаева Нилуфар Азимовна***ЎзМУ Хорижий филология факультети, Инглиз филологияси кафедраси доценти, филология фанлари номзоди***Таянч сўзлар:** гап, содда, қўшма, йиғиқ, ёйиқ, бир таркибли, икки таркибли, хусусият, модель.**Ключевые слова:** предложение, простое, сложное, нераспространенное, распространенное, односоставное, двусоставное, особенность, модель.**Key words:** sentence, simple, complex, extended, unextended, one-member, two-member, peculiarity, model.

*Мақолада ўзбек тилида анъанавий қўшма ва содда гаплар ҳамда мустақиллик даврида шаклланиб ривожланган бу гапларнинг ўзига хос хусусиятлари тадқиқи қисқа тарзда келтирилган. Мисоллар асосида бу тип гапларнинг ўхшаш ва фарқли томонлари баён этилган.*

*В статье дан краткий обзор традиционных простых и сложных предложений в узбекском языке, а также определены характерные черты выражений, возникших в период независимости.*

*The article deals with traditional complex and simple sentences in the Uzbek language and the research that has been conducted on the characteristics of these sentences during the years of independence. The examples are presented to illustrate the similarities and differences between these sentences.*

**Кириш.** Туркий тилшуносликда ҳам, хорижий тиллар грамматикаларида ҳам қўшма гап алоҳида бир категория, алоҳида бир система сифатида кенг ва чуқур тадқиқ этилган. Мустақиллик даврига бўлган жаҳон тилшунослигида, хусусан, ўзбек тилшунослигида ҳам қўшма гап масаласи  $[(S_1-P_1)]$ ,  $[S_1-P_1]$  модели асосида ўрганилгани сабабли илмий ва ўқув адабиётларда берилган таъриф-у таснифлар бир хил бўлиб қолган [1].

Мустақиллик даврида асос солинган ва ривожланган ўзбек тилшунослигида содда гап  $[WP_m]$ , қўшма гап қолипи эса  $[WP_m R WP_m]$  тарзида олинди. Она тили моҳияти ва бошқа тиллардан ажралиб турган ўз хусусиятларига эга эканлиги ўқув адабиётлар, илмий ишларда ўз аксини топди.

Содда ва қўшма гаплар ҳақида мулоҳаза юритилар экан, улар ўзаро ўхшаш ва фарқли томонлари мавжудлиги яққол кўзга ташланади [2].

Қуйида айрим ўхшаш томонларига тўхтаб ўтмоқчимиз. Аниқки, гап маркази  $([WP_m])$ нинг миқдорига кўра гап икки гуруҳга – содда ва қўшма гапларга бўлинади. Гап содда бўлса ҳам, қўшма бўлса ҳам нутқнинг бир бўлаги бўлиб, тилнинг коммуникатив воситаси ҳисобланади. Ана шу коммуникатив восита ролини ўташ содда ва қўшма гаплардаги умумийликни вужудга келтиради. Бу умумийлик, асосан, қуйидагилардан иборат: қўшма гап кўп фикрни билдиради, содда гап бир фикрни ўрнига қараб, кўп фикрни ҳам ифодалайди. Масалан, уюшиқ кесимли содда гаплар кўп фикрни англатади: Қариялар эрта тонгда ҳам, кундуз ҳам, дастурхон устида ҳам, шунчаки суҳбатларда ҳам тинчимиз, хотиржамлигимиз учун шукроналар айтишар, шу барқарорликни барпо этишда жонбозлик кўрсатишган йўлбошчимиз ҳақида дуолар ўқишарди (О.Шарафиддинов). Бу гапнинг энг кичик қолипи  $[S_1(W_1, W_2)P_m]$ дир. Гаптаги икки кесим – охиргиси таркибидаги –ди қўшимчаси орқали уюштирилмоқда. Жаҳон анъанавий тилшунослиги, хусусан, ўзбек тилшунослигида ҳам бир эга ва бир неча кесимга эга гап содда гап деб олинди, гарчи бу кесимлар тўла шаклланган бўлса ҳам. Кейинги йилларда анъанавий уюшиқ кесимли содда гапларни қўшма гаплар қаторига киритиш В.А.Белошапкина, Н.Ю.Шведовалар асарларида қайд этилди. Ўзбек анъанавий тилшунослигида эса бир эга ва бир неча кесимдан иборат конструкция (*У отнинг жловини ушлади ва бошини силаб қўйди.*), яъни кесимлар бир эгага эргашганлиги туфайли уюшиқ кесимли содда гап деб талқин қилинади. Ўзбек тилшунослигида бу каби гаплар мустақилликдан кейингина содда эмас, балки қўшма гап

деб аталди. Шу каби гапларнинг кесимлари тўлиқ шакллангани учун бу конструкция қўшма гапдир. Кесимлардан бири тўлиқ шаклланмаган бўлса-ю, конструкция таркибидаги биргина бирлик ҳамма кесимларни уюштириб келса ва бир эга қўлланган бўлса, уюшиқ кесимли содда гап ҳисобланади.

Содда гаплар йиғиқ ва ёйиқ бўлганида қўшма гап қисмлари ҳам йиғиқ ҳамда ёйиқ бўла олади. Бунда уч ҳолатни кўриш мумкин бўлади:

1. Қўшма гапнинг икки қисми ҳам йиғиқ бўлади. Бу тип, ўз навбатида, иккига бўлинади:

а) фақат кесимдан иборат бўлади: *Ўқинг, эшитайлик* (Ойбек). *Айт, кирсин* (С.Айний).

б) эга ва кесимдан иборат бўлади: *Пахта очилди, терим бошланди*.

2. Қўшма гапнинг икки қисми ҳам ёйиқ бўлади: *Яна ва яна ишонч ҳосил қиламанки, Ислон Каримов чиндан ҳам истиқлолимизнинг баркамол бўлиши учун чин юракдан қайғу-радиған инсон экан* (О.Шарафиддинов). Бу тобе таркибли икки қисмдан иборат бўлган қўшма гап ва унинг ҳар икки қисми ёйиқ, яъни икки марказ ([WPm]) сўз ва гап кенгайтирувчиларига эга.

3. Қўшма гапнинг бир қисми йиғиқ, бир қисми ёйиқ бўлиши мумкин. Қўшма гапнинг бу турини ҳам бир неча гуруҳга ажратса бўлади:

а) биринчи қисм йиғиқ, иккинчиси ёйиқ: *Дейсан: олисларда омон юрсанг бас*, (М.Юсуф);

б) иккинчи қисм йиғиқ, биринчи қисм ёйиқ: *Мени дунё тушунгайдир, Сен эй нодон, тушунмайсан*. (М.Юсуф); *Бундай боқма менга, уқдингми?* (М.Юсуф)

3. Қўшма гапнинг ҳар икки қисми йиғиқ бўлади: *Сакрайверинг, етасиз* (Ҳ.Фуллом). *Ичмасангиз, ошдан олинг* (Ҳ.Фуллом).

Айрим ҳолатларда, айниқса, шеъриятда қисмлари йиғиқ қўшма гаплар кўп қўлланади ва бу қисмлар асар таъсирини кучайтириш учун кетма-кет келади, масалан, *Кел, кўришиб турайлик. Саломлашма, уялсанг* (М.Юсуф).

Мураккаб қўшма гаплар қисмлари ҳам йиғиқ ёки ёйиқ тарзда ва уларнинг аралаш ҳолда келганлиги ҳам кўп учрайди. Айрим мисолларни кўриб ўтамыз:

1) *Умуман, Пиримқулнинг характерида бир хусусият бор – у билибми, билмайми, ҳаминиш етакчи бўлишга, суҳбатлашаётган одамани орқасидан эргаштиришга интилади* (О.Шарафиддинов). Бу гап тўрт қисмдан иборат мураккаб қўшма гап, унда иккинчи ва учинчи қисмлар йиғиқ гаплар, биринчи ва тўрттинчилари эса – ёйиқ. Шунинг учун унинг энг кичик қурилиш қолипни қуйидагича бериш мумкин [W<sub>1</sub>Pm<sup>е</sup><sub>1</sub> W<sub>2</sub>Pm<sup>й</sup><sub>2</sub> W<sub>3</sub>Pm<sup>й</sup><sub>3</sub> W<sub>4</sub>Pm<sub>4</sub>].

2) *Сен эмассан ахир, ўйланма,*

*Жонимнинг риштаси қўлида унинг,*

*Аммо Муҳаммадсиз ўтмайди кунинг,*

*Кел, майли мен ўлай, сен ҳам қийналма -*

*Шунга нима дейсан, бевафо ёрим?... мисолида “ўйланма” ва “кел” фақат бир сўздан иборат йиғиқ гаплар бўлса, “Сен худо эмассан” ва “Майли мен ўлай” йиғиқ гаплар эга-кесимдан ташкил топган. Келдим, кўриб қўй!* (М.Юсуф) гапининг икки қисми кетма-кет қўлланган йиғиқ шаклда.

3) *Куйма, ёрим, куйдирмагин, куйма, ёр,*

*Бир яхшига бир ёмон ҳар жойда бор...* (М.Юсуф) мисоли тўрт қисмдан иборат қўшма гапда учта қисм йиғиқ ва улардан биринчи ва учинчиси такрор қўлланган.

Жаҳон, хусусан, анъанавий рус ва ўзбек тилшунослигида бир составли гаплар тадқиқига бағишланган илмий ишлар мавжуд. Бу масала устоз И.Расулов [3] томонидан махсус тадқиқ этилган ва шу икки тилда ўрганилган бу назарияда ҳам ўхшаш томонлар анчагина. Қўшма гап бобида эса бир составлилик масаласи бўйича Ф.Убаева [2] томонидан айрим фикр-мулоҳазалар билдирилган. Мустақиллик даври ўзбек тилшунослигига оид асарларда бу масалага ёндашув бошқача тус олди. Гапнинг лисоний қурилишида анъанавий тилшуносликда бош бўлак деб аталмиш эганинг ифодаланган ёки ифодаланмаганлигига кўра икки гуруҳга бўлинди, яъни 1) эгали гаплар ва 2) эгасиз гаплар. Эгасиз гапларда эганинг мутлақо бўлмаслиги назарда тутилган. Анъанадаги бир составли гаплар мана шу эгасиз гапларга тенгдир. Қўшма гап таҳлилида унинг таркибида қўлланган бир таркибли гаплар Р.Сайфуллаева [4] ва Ж.Джумабаевалар [1] томонидан махсус тадқиқ этилган. Худди содда гаплар каби қўшма гаплар қисмлари ҳам бир таркибли бўлиши мумкин. Бунда қуйидаги ҳолатлар нисбатан кўп учрайди:

1) қўшма гапнинг биринчи қисми бир таркибли, бошқалари икки таркибли бўлади: *Бу хабарни унга айтиш мумкин эмас, шуни биласизми?* (“Шарқ юлдузи”);

2) қўшма гапнинг иккинчи қисми бир таркибли, бошқалари икки таркибли: *Қосимов пролетариатнинг душмани, ёт унсур, зараркунанда, порахўр, шўро ҳукуматини ичдан қўпоровчи, бундай газандаларни мажақлаб ташламоқ керак, Қосимов ва унинг думларини тағ-туғи билан қуритайлик, бир тўда аксилнқилобчиларга қақшатқич зарба берайлик ва ҳоказо...* (О.Шарафиддинов). Бу ерда иккинчи қисм бир таркибли гапдир: [IIW<sub>1</sub>Pm<sub>1</sub>, IW<sub>2</sub>Pm<sub>2</sub>, IIW<sub>3</sub>Pm<sub>3</sub>, IIW<sub>4</sub>Pm<sub>4</sub>];

3) қўшма гапнинг охириги қисми бир таркибли, олдингилари икки таркибли гаплар, масалан: *Унга қараганда, бу мақоланинг адабиётга даҳли йўқ эди, лекин сарлавҳаларнинг ҳар бирида шунақа ғзаб ва нафрат бор эдики, улардан ларзага тушмасликнинг иложи йўқ эди;* (О.Шарафиддинов) *Бундай турмуш тарзи, эҳтимол, бизнинг ўзбекларга тўғри келмас ва ҳамма бу йўлни тавсия қилиб бўлмас* (О.Шарафиддинов). Мисоллардаги биринчи гап уч қисмли (биринчи ва иккинчи қисмлар ўзаро тенг иккинчи ва учинчи қисмлар ўзаро тобе муносабатда) қўшма гап [IIW<sub>1</sub>Pm<sub>1</sub>, IIW<sub>2</sub>Pm<sub>2</sub>→W<sub>3</sub>Pm<sub>3</sub>]. Иккинчи гап қисмлари эса ўзаро тенг алоқада;

4) қўшма гапнинг ҳамма қисмлари бир таркибли гаплар бўлиб келиши ҳам мумкин: мисол: *Эртадан қора кечгача иш: тоғ ўйиш, ариқ қазиш, тош ташиш, чим босиш, яна нима балолар* (М.Исмоилий). Бу гапнинг энг кичик қурилиши қуйидагича: [IW<sub>1</sub>Pm<sub>1</sub>: (IW<sub>2</sub>Pm<sub>2</sub>, IW<sub>3</sub>Pm<sub>3</sub>, IW<sub>4</sub>Pm<sub>4</sub>, IW<sub>5</sub>Pm<sub>5</sub>, IW<sub>6</sub>Pm<sub>6</sub>)].

Қўшма гаплар таркибида ҳам худди содда гапларгидек атов гаплар қўлланади, масалан, *Ойдин кеча, ёқимли шабада* (“Шарқ юлдузи”).

Қўшма гап ифода мақсадига кўра ҳам, худди содда гапдек учга бўлинади:

а) қўшма дарак гаплар. Қўшма гапнинг бу турида ҳамма қисмлар дарак мазмунини ифодалайди: *Шу пайт тўсатдан радиодан берилаётган концерт тўхтаб қолди, карнайда бир нарсалар қитир-қитир қилди-да, бировнинг томоқ қириб йўталгани эшитилди;* (О.Шарафиддинов).

б) қўшма сўроқ гаплар. Шуни айтиш керакки, қўшма гап қисмлари дарак ва сўроқ мазмунини бир пайтнинг ўзида ифодалаш мумкин, масалан, *Наҳотки, жаҳоннинг кўпгина халқлари эртага XXI аср бағрида жавлон урса-ю, биз яна ҳар доимдагидек ортда қолиб, XIX аср тор кўчаларида пайпасланиб юрсак?! (О.Шарафиддинов)* Бу тенг таркибли гапнинг биринчи қисми дарак гап бўлса, иккинчи қисми сўроқ гапдир. Тобе таркибли қўшма гапнинг ҳам биринчи қисмидан дарак, иккинчи қисмидан сўроқ мазмуни англашилади: *Ақлзаковати етган бўлса, иродаси камлик қилдими?* (О.Шарафиддинов). Баъзида қўшма гапнинг ҳар икки қисмидан сўроқ мазмуни англашилади, масалан, *Нима қилса, қишлоқни ҳам тараққиётнинг кенг ва муаззам йўлига олиб чиқиш мумкин?* (О.Шарафиддинов) *Мен тушунолмайд қолдим – котибнинг партиявий тил дегани ана шу чапараста сўкишимиди ёхуд яна бошқачароқ бирон тил бормиди?* (О.Шарафиддинов) гапида сўроқ аломати бор, яъни биринчи қисмда оҳанг, иккинчи ва учинчи қисм кесимлари таркибида –ми сўроқ юкломаси қўлланган. Мана шу кетма-кет қўлланган сўроқ элементлари ёзувчи тилини ниҳоятда таъсирчан қилган. Мисоллар таҳлили шуни кўрсатдики, баъзида қўшма гапнинг ҳамма қисмлари, баъзида эса биргина қисми сўроқ мазмунини ифодаловчи қисм қўшма гапнинг охирида қўлланади;

в) қўшма буйруқ гаплар. Бундай гапларда ҳам турли ҳолатлар кўзга ташланади, яъни буйруқ мазмунини ифодаловчи қисм қўшма гап охирида ёки бошида келиши мумкин, ёки ҳар икки қисм ҳам буйруқ гап бўлиши мумкин. Мисоллар:

✓ гап бошида: *Тур, деяпман, аям келяпти!* (Ҳ.Ғулом) Бу уч қисмдан иборат қўшма гапнинг бошида буйруқ гап қўлланган;

✓ гап охирида: *Ер селгиди, тушаверинлар!* (Ҳ.Ғулом);

✓ қўшма гапнинг икки қисми ҳам буйруқ мазмунини ифодаламоқда: *Даврингни сур... аммо душманлар билмасин!* (Ҳ.Ғулом)

Келтирилган мисоллардаги қўшма гаплар, асосан, икки қисмдан иборат. 1-қўшма гап уч қисмдан ташкил топган. Қўшма гапнинг юқорида қайд этилган кўринишларини тадқиқ этиш қизиқарли маълумотлар бериши табиийдир.

Ҳис-ҳаяжонни билдирувчи гаплар ҳам қўшма гап қисмлари вазифасида кела олади. Улар ҳам қўшма гапнинг ёки боши ёки охирида, баъзан эса ўртасида қўлланади. Масалан,

1. *Мен-чи, бир гиёҳча бўлмамдим-ку,*

*Эй, кўзлари жайрон, киприги найза!* (М.Юсуф)

2. *Тузукроқ ишласанг, ўласанми!* (О.Шарафиддинов)

3. *У менга қон йиғлар ҳар сафар,*

*Мен дардимни кимга айтаман!* (О.Шарафиддинов)

4. *Бу қарздан бутунлай фориг бўлмамсам-да, лоақал юзим ёруғроқ бўлсин, мангу ёмон отлиқ бўлиб қолмай дейман-да!* (О.Шарафиддинов)

Шу қўшма гаплар таркибида қўлланган бу гаплар, аниқки, ўқувчига ниҳоятда кучли таъсир қилиш кучига эга.

Қўшма гаплар таркибида ҳам тасдиқ ва инкор элементлари кўп қўлланади. Тасдиқ ва инкор маъноларини ифодаловчи элементлар ўқув қўлланма, дарсликларда [5,6] гап, гап бўлаклари бобида келтирилган. Мустақиллик давридан кейин йўқлик ва мавжудлик маънолари олима Д.Э.Лутфуллаева томонидан содда гап мисолида чуқур ва кенг тадқиқ этилган [7]. Олима Ф.С.Убаеванинг қуйидаги фикрига диққат қиламиз: “Содда гапларда уюшиқ кесимнинг барча аъзоси тасдиқ, барча аъзоси инкор ёки уюшиқ кесим аъзоларидан бири тасдиқ, бошқа бири эса инкор формада келади:

1) + + +

2) - - -

3) а) + - -

б) - + +

в) + - +

г) - + -...

Тасдиқ ва инкорнинг ифодаланиши қўшма гапларда ҳам худди шундай” [2]. Бу фикрни қўллаб-қувватлаган ҳолда айрим мисолларни кўриб ўтамиз:

а) *Сен бормасанг, баҳор бўлмайди, очилмайди боғларда гуллар.*

*Қарағайлар барг чиқармайди, ўрмонларга келмас булбуллар;* (Ҳ.Олимжон)

б) *Қишқи лаззатларни хаёлга олсанг,*

*Ёзги меҳнатинг келмайди малол;* (Ғ.Ғулом)

в) *Котибга тан бериш керак – у бир нарсани мардона эътироф этарди – чиндан ҳам ҳеч нарсани билмас эди* (О.Шарафиддинов).

Мана уч мисолдан биринчисининг ҳамма қисмлари (бештаси) инкор, иккинчисининг ҳамма қисмлари тасдиқ, учинчисининг қисмларидан бири инкор шакллардадир. Қўшма гапнинг бир қисми тасдиқ, иккинчиси инкор, учинчиси тасдиқ ва шу каби вариантларнинг қўлланиши кўп учрайди. “*ма*”, “*эмас*”, “*йўқ*”, “*на-на*” инкор элементлари ва оҳанг ҳам бундай мураккаб қўшма гапларни ҳосил қилишда муҳим мавқега эга. Ўйлаймизки, қўшма гапга оид юқорида қайд этилган хусусиятлар таҳлили янада кўп қизиқарли маълумотлар беради ва уни келгусида алоҳида кўриб чиқиш мақсадга мувофиқдир.

## АДАБИЁТЛАР

1. **Джумабаева Ж.Ш.** Мустақиллик даври публицистик асарларида қўшма гаплар талқини (ўзбек ва инглиз тилларидаги матнларнинг қиёсий таҳлили асосида). Номз. Дисс. – Т., 2006.

2. **Убаева Ф.С., Сайфуллаева Р.Р.** Предикатив бирликлар ва улар ўртасидаги муносабат. – Т.: ТашГУ, 1989. – 143 б.

3. **Расулов И.** Ҳозирги ўзбек адабий тилида бир составли гаплар. – Т., 1974. – Б. 7.

4. **Сайфуллаева Р.Р.** Ҳозирги ўзбек тилида қўшма гапларнинг субстанционал (зотий) талқини. – Т., 2007. – Б. 13.

5. Ҳозирги ўзбек адабий тили. II Синтаксис. – Т.: Фан, 1966.

6. **Ғуломов А., Асқарова М.** Ҳозирги ўзбек адабий тили. Синтаксис. – Т.: Ўқитувчи, 1987. – 255 б.

7. **Лутфуллаева Д.Э.** Гап қурилиш қолипи ва пропозитив структураси ўртасидаги муносабат. – Т., 2008. – Б. 18.

УДК 811.111

## ГРАДУАЛЬНЫЙ ОБРАЗ ДИСКРЕТИЗАЦИИ ПРЕДМЕТНОСТИ И КАЧЕСТВЕННОСТИ В ЯЗЫКОВОЙ СИСТЕМЕ

**Ширинова Нилуфар Джаббаровна***Доцент кафедры Английского языка ТашИИМ, канд.фил.наук*

**Таянч сўзлар:** предметлик, белги-хусусият, градуонимик муносабатлар, градуал қаторлар, лисоний тизим, лисоний парадигма, лисоний синкретизм, лисоний дискретизм, дифференциация, зидланиш.

**Ключевые слова:** предметность, качественность, градуонимические отношения, градуальные ряды, языковая система, языковая парадигма, языковой синкретизм, языковой дискретизм, дифференциация, противоположность.

**Key words:** substance, attributiveness, gradual relations, gradual rows, language system, linguistic paradigm, linguistic syncretism, linguistic discretism, differentiation, opposition.

*Мазкур мақолада объектив борлиқда синкрет (диффуз) бўлган предметлик ва белги-хусусиятнинг инсоний тафаккур ҳамда унинг инъикоси бўлмиш тилда дискрет воқеланиш жараёнлари умумлисоний далиллар асосида таҳлил этилади.*

*В статье приведен общелингвистический анализ процесса дискретной сознательной и языковой манифестации синкретичных в объективной действительности предметности и качественности.*

*The general linguistic analysis of the process of discreteness of sincretic in objective reality substance and attributiveness in human consciousness and language system is given in the article.*

**Введение.** Изучение языковой манифестации понятийных категорий и воссоздание языковой картины мира являются основой для понимания национальных самосознания, менталитета и мышления. Исследование языкового выражения таких понятийных категорий, как **предметность** и **качественность**, в современных условиях занимает важное место в науке, поскольку они составляют основу объективной действительности. Привлечение при этом принципов **градуального подхода** – актуального направления в лингвистике, сформировавшегося в узбекском языкознании и привлекающего внимание языковедов Запада – обеспечивает прочность методологических предпосылок исследований и открывает новые перспективы в науке.

Проблема взаимоотношения значений предметности и качественности в лингвистике достаточно изучена с точки зрения общего значения частей речи и их переходов – конверсии, транспозиции (субстантивации, адъективации, прономинализации, адвербиализации и др.). При этом категории предметности (субстантивности) и качественности (признаковости, акциденции), их взаимоотношения в реальности, сознании и языке подробно исследованы многими философами и лингвистами. В частности, существует ряд мнений по поводу предметно-качественных отношений как в западной философии (Эмпедокл, Анаксагор, Аристотель, К.Лукреций, Г.Галилей, Ф.Бэкон, Б.Спиноза, Д.Локк, Д.Беркли, Д.Юм, Ж.Ламетри, А.Гельвеций, Д.Дидро, А.Гольбах, М.В.Ломоносов, А.Н.Радищев, Ф.Гегель, В.З.Панфилов и т.д.), так и в восточной (Абу Наср Фараби, Абу Али ибн Сина, Абу Рейхан Бируни, Абу Муин Насир Хисрав, Омар Хайям, Суфи Алляяр [2]). Однако с точки зрения дискретного выражения синкретичных в объективной действительности явлений, усиления одного из них за счет ослабления другого, проявления при этом градуальных отношений данная проблема недостаточно исследована ни в лингвистике, ни в философии. Именно этим обосновываются актуальность и теоретико-практическая значимость данной работы.

Синкретичные (диффузные) в объективной действительности предметность и качественность, которые философски определяются одна через другую, расчленяются творческим человеческим мышлением и объединяются в относительно самостоятельные понятийные категории, а язык оформляет данное разграничение, формирует особые микросистемы, вырабатывает лексические, морфологические и синтаксические способы

для выражения каждого из них, объединяет их в определенные парадигмы [1,4,5]. Особую роль при этом играют знаменательные части речи, которые являются самыми мощными средствами языкового разграничения значений предметности и качественности.

Каждая из знаменательных частей речи реализует значения предметности и качественности своеобразно, отражая в них творческий дух языковой системы. А языковая система не только дискретно выражает синкретичные в объективной реальности предметность и качественность, но и создает несуществующие в действительности предметности и качественности (как узб. *дев*/англ. *monster*/рус. *монстр*; узб. *пери*/англ. *peri*/рус. *пери* и т.д.), придает им реальность, призывает человека к творению, созиданию и воссозданию [3,4].

Языковая градуонимия отражает закон о переходе количественных изменений в качественные и имеет своеобразные языковые и речевые проявления. Например, в градуонимических рядах: узб. *нинни* → *чақалоқ* → *гўдак* → *бола* → *ўсмир* → *йигит* → *чол* → *қария*; русс. *младенец* → *малыш* → *ребенок* → *подросток* → *юноша* → ... *старец*; нем. *das Neugeborene* → *der Säugling* → *das Baby* → *das Kind* → *das Mädchen/der Junge* → *der Mann/die Alte/die Alte* → *der Greis/die Greisin*; англ. *infant* → *baby* → *child* → *laddie/little girl* → *teenager* → *youth* → *lad/girl* → *young man/young woman* → *old man/old woman*... - количественные изменения доходят до стадии качественных изменений (см. Рис.1.).

**Graduonimical Row Examples**

a) according to the size:  
Intensification of plumpness

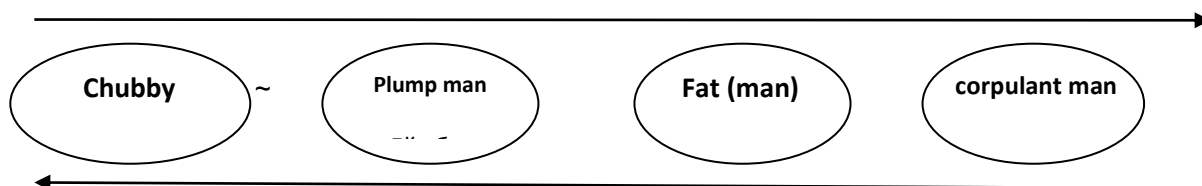

Neutralization of plumpness

b) according to the luxury\*:

*cell ~ hut ~ house ~ palace ~ castle...*

c) according to the level of beauty:

Intensification of the level of women beauty

*sympathetic ~ good-looking ~ attractive ~ beautiful ~ gorgeous...*

Neutralization of the level of women beauty

d) according to intelligence:

0            +1            +2            +3

*Connoisseur ~ clever ~ wise ~ genius...*

Рис. 1.

При разграничении синкретичных в действительности предметности и качественности и их языковом оформлении действует диалектический **закон перехода количественных изменений в качественные**. Эти средства внутри каждой микросистемы образуют градуальные (парадигматические) ряды по степени *синкретизм – дифференциация – противоположность*, ярким проявлением которого является ряд градуальности знаменательных частей речи в английском и узбекском языках, где начало цепи занимают подражательные слова, диффузные как по отношению к сигнализации значений предметности и качественности, так и синтаксической функции, а конец – глагол, имеющий для каждого из этих типов значений и функций особые, очень развитые морфологические средства (см. рис. 2.).

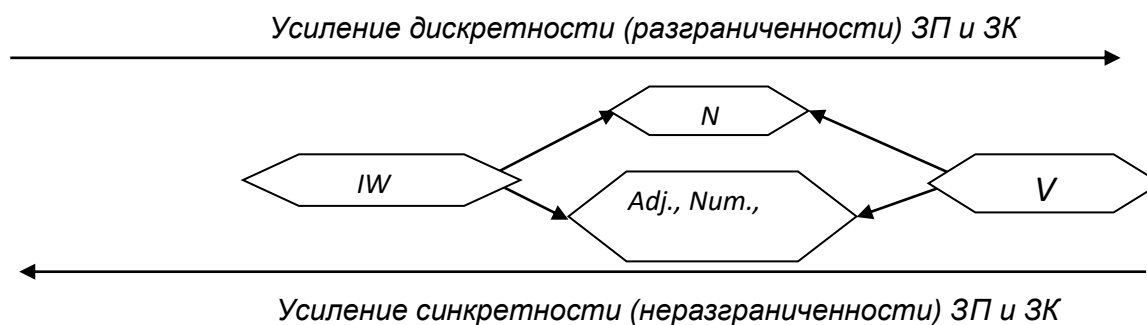

**Рис. 2. Разграничение ЗП и ЗК лексико-семантическим способом\*\***

Подражательные слова и глаголы, располагающиеся в двух углах этого ряда, явно противостоят друг другу по морфологическому принципу (*ғижир-ғижир – ғижирлади; buzz – buzzed*). В этой оппозиции подражательных слов и глаголов четко выражается самостоятельная творческая способность языковой системы. Глаголы *ғижирлади – buzzed*, которые были образованы от слова *ғижир – buzz*, не разграничивающего значения предметности и качественности, отличаются не только морфологическими и деривационными факторами, но и семантически – выражением значения действия.

Высшее развитие морфологической системы глаголов доказывается не только вышеуказанными качествами, но и существованием специальных форм для передачи значения «действия» в качестве предметности, качественности. В одном из его видов - «свойство признака» – имена действия выражают действие как предметность, причастия и имена действующего лица – как свойство, деепричастия – как свойство признака, а предикативные формы (подлинные, личные формы глаголов) передают его как временное, динамическое свойство. Поэтому, хотя в рисунке 2, в сущности, приводится ряд разграничения предметности и качественности на основе «категориального значения», в нем можно увидеть еще один градуонимический ряд на основе «категориальных признаков» – по признаку специализации морфологических свойств по группам. Здесь подражательные слова, стоящие в начале ряда, не связаны ни с одной морфологической категорией, в то время как глагол отличается тем, что он владеет своеобразной системой форм и категорий для каждого случая употребления. Остальные части речи помещаются между этими двумя границами. А пересечение семантического и морфологического принципов объясняется взаимодействием языковых аспектов, влиянием одного аспекта на другой.

Таким образом, из рассмотренных положений можно сделать вывод о том, что семантическая оппозиция слов «категориальными значениями» в узбекском языке представляет собой сущность градуонимического ряда, пересекающегося, в конце концов, с морфологической оппозицией. В этом ряду под влиянием творческого духа сознания и языка можно заметить разные ступени: от диффузного/синкретного выражения единства неразлучных друг с другом в объективной действительности субстанции и акциденции до резкого семантико-функционального разграничения.

Способы разграничения значений предметности и качественности дублируют традиционные классификационные – лексико-семантические, морфологические и синтаксические – признаки выделения частей речи. Каждый из этих способов внутри каждой части речи образует относительно самостоятельные лексическую (лексико-семантическую и лексико-деривационную), морфологическую и синтаксическую микросистемы, элементы которых взаимосвязаны отношениями градуальности. Многие противоречия, существующие при классификации средств слово- и формообразования в узбекском, а также в английском языкознании, связаны именно с этим градуальным характером разграничения значений предметности и качественности в языке.

Языковая система пользуется лексическими, морфологическими и синтаксическими средствами разграничения значений предметности и качественности экономично: при достижении такого разграничения одним способом другие нейтрализуются, усиление одного способа компенсируется ослаблением других (см. рис. 2, 3, 4).

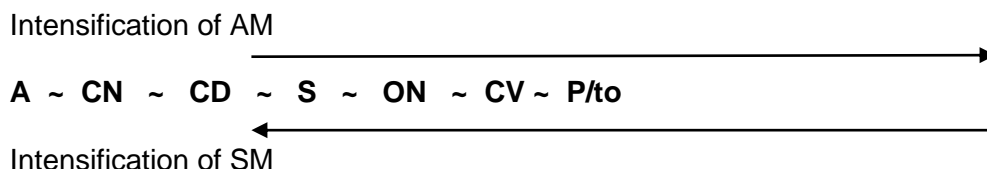

**Рис. 3. Graduonimical row of morphological devices according to demarcation of SM and AM\*\*\***

Интересно то, что данный ряд отражает специфичность, неординарность и неповторимость языковой функциональности: при языковой передаче определенного логического значения или при разграничении одного значения от другого язык не только пользуется всеми своими возможностями одинаково, но и градуирует их (языковые возможности – в нашем случае, морфологические средства) в сознании носителя языка; составляет градуальный ряд с таким мастерством и совершенством, что два конца этой цепи в одно и то же время отражают и единство, и противоположность градуальных единиц; ЗК изменяется, возрастает от *артикля*, который характеризуется как классифицирующая, ведущая морфологическая форма существительного, до частицы *to*, которая интерпретируется как глагольный репрезентант и информант.

Точно также ЗП усиливается от данной частицы до именного знака – артикля (при этом нельзя забывать о том, что предметная интенсификация происходит за счет нейтрализации качественности и наоборот).

Очевидное единство противоположностей на конечных полюсах этого ряда состоит в том, что оба этих средства являются аналитическими средствами, более того, они высокоценны как максимальные адресанты своих онтологических адресатов.

Из лексических, морфологических и синтаксических способов разграничения значений предметности и качественности для языков ведущим является синтаксический способ. Это еще раз подтверждает первичность синтаксической функции по отношению к развитию частей речи, их общего значения, классифицирующих и функциональных категорий.

В связи с тем, что основная особенность предложения есть его распределение по составным (структурным) частям, выражение предметно-качественных значений связано с семантическими признаками членов предложения. Необходимо отметить, что по единому мнению лингвистов-историков, самый основной лексико-семантический способ разграничения предметно-качественных значений (частей речи и их «частных значений») исторически развит от членов предложений. Проблема формирования и развития частей речи от членов предложения на протяжении тысячелетней истории языка путем усвоения морфологических категорий, свойственных членам предложения, всесторонне исследована и обсуждена в известной работе И.И.Мещанинова «Члены предложения и части речи» (1978), которая была переведена на многие языки мира. В этой работе было определено формирование:

а) **имен существительных**, на основе употребления слов в функциях подлежащего и дополнения, а также прикрепления своеобразных форм (в частности, форм числа и падежа) и постепенного усвоения этих форм;

б) **имен прилагательных и наречий** (отдельных частей речи, специфицированных для означения предметного и действенного признаков), на основе употребления слов в функциях определения и обстоятельства;

в) **глаголов**, на основе употребления слов в функции сказуемого.

По этой причине лингвисты-историки с полной уверенностью утверждают, что разграничение предметности и качественности, а также разновидностей свойств (качественное, количественное, статическое, динамическое и т.д.), более того, специализация по группам (разрядам) имеет отношение к синтаксическим средствам – **членам предложений**. Взаимоотношение предметно-качественных значений в членах предложений, мы попытаемся показать на рис. 4.

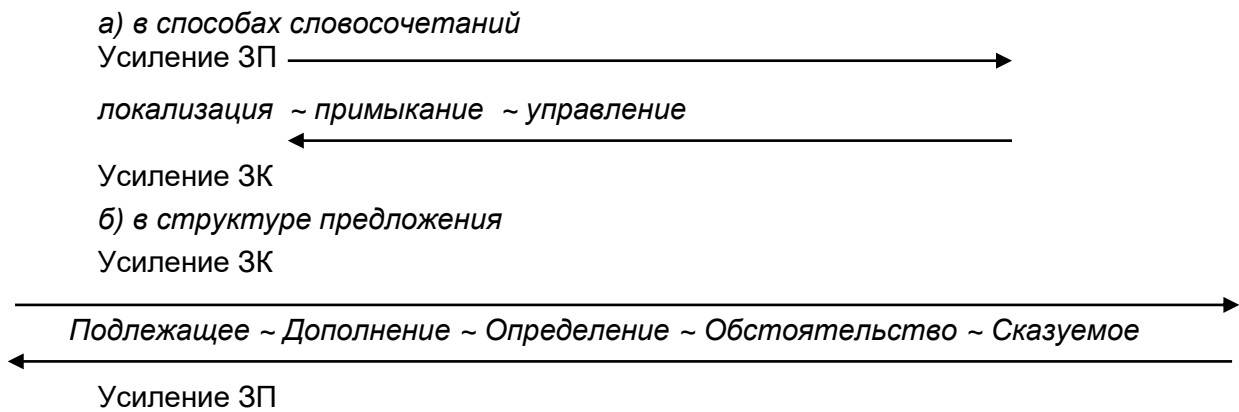

**Рис. 4. Разграничение ЗП и ЗК**

Обобщая вышеизложенное, можно прийти к нижеследующим выводам. Формирование языком предметности и качественности, разграниченных мышлением и классифицированных в формах выражения своеобразных впечатлений, проявляется, в частности, в следующем:

- язык развивает лексико-семантический, лексико-деривационный, морфологический и синтаксический способы разграничения предметно-качественных значений;
- язык формирует «частеречные значения», отражающие высокую обобщенность (цельность) и оценивающиеся как лексико-семантический способ разграничения предметно-качественных значений, не имеющих реального референта; тем самым, преподносит нашему сознанию совершенно новые виды предметностей и свойств (признаков, акциденций) как действительные реалии, а также **языковую картину мира**;
- он (язык) образует системы дериваторов (свойственных каждому отдельному классу и виду предметности и качественности), морфологических форм и категорий, а также синтаксических функций.

В результате изучения языкового выражения синкретичных в действительности предметности и качественности можно делать вывод о том, что градуальные отношения, свойственные единицам верхних ярусов языка, присущие языковому сознанию, находят свое выражение при создании языковой картины мира; принцип пронизывает весь строй лишь в том случае, если он является общим для базиса - для основы созидания языковой картины мира и формирования языковой системы ее выражения.

\* Oxford Advanced Learner`s Dictionary. Oxford University Press. 1997.

\*\* В схеме используются следующие сокращения: IW – Imitative Words (подражательные слова), N – Nouns (существительные), Adj. – Adjectives (прилагательные), Num. – Numerals (числительные), Adv. – Adverbs (наречия) и V – Verbs (глаголы).

\*\*\* В схеме используются следующие сокращения: A – Article; CN – Category of Number; CDC – Category of Degrees; S – Statives; ON – Ordinal Numerals; CV – Category of Voice; P/to – Particle to.

#### ЛИТЕРАТУРА

1. **Нигматов Х.Г., Хайдаров И.М., Ширинова Н.Д.** Синкретность и дискретность предметностных и качественных понятий в человеческом мышлении// Научный вестник Бухарского государственного университета. – Бухара, 2013. – № 1(49). – С. 71-75.
2. **Хайдаров И.М.** Особенности действия закона взаимоперехода количественных и качественных изменений в современных условиях: Дисс.... канд. философ. наук. – Ташкент, 1971. – С. 10-20.
3. **Ширинова Н.Д.** Предметность и качество: от синкретности к дискретности: Научная монография. - LAP (Lambert Academic Publishing), AV Akademikerverlag GmbH & Co. KG Heinrich-Böcking-Str. 6-8, 66121, Saarbrücken, Germany, 2013. ISBN-978-3-659-35163-1.
4. **Ширинова Н.Д.** Лисоний сатҳларда градуонимик муносабатлар. Илмий монография. – Тошкент, 2016. – 123 б.
5. **Shirinova N.** Syncretism and Diffusion of Thingness and Attributiveness in Objective Reality//Psychology. Scientific journal. – Bukhara, 2013. – № 2. – P. 77-81.

УДК 81.115.

**ЖАҲОН ВА ЎЗБЕК ТИЛШУНОСЛИГИДА ТЕРМИНЛАРНИ ТАСНИФЛАШ МУАММОЛАРИ****Абдуллаева Шоҳида Норқуловна***ЎзДЖТУ таянч докторанти (PhD)***Таянч сўзлар:** тил, термин, концепция, коммуникация, мотивация, структура.**Ключевые слова:** язык, термин, концепция, коммуникация, мотивация, структура.**Key words:** language, term, conception, communication, motivation, structure.

*Ушбу мақолада жаҳон ва ўзбек тилшунослиги терминологияси ва унда баъзи бир тушунчаларни таснифлаш, ҳамда уларнинг имконияти ва зарурати ҳақида сўз юритилган. Терминлар маълум илмий концепция билан боғлиқ, уларда илмий кашфиётлар ва тадқиқотлар ҳамда уларнинг назарий англаниши ўз аксини топади. Улар махсус касбий соҳалардаги коммуникация ва у ёки бу касбий соҳада юзага келадиган ҳодисалар, концепциялар ва феноменларни тавсифлаш воситалари саналиши ҳақида тадқиқ қилинган.*

*В статье рассматривается возможность и необходимость классификации понятий, представленных в терминологии. Термины связаны с определенной научной концепцией, в них отражаются результаты научных открытий и исследований и их теоретическое осмысление. Они являются средством коммуникации в специальных профессиональных сферах и описания явлений, концепций и феноменов, возникающих в сфере той или иной профессиональной деятельности.*

*The article deals with the terminology of the world and Uzbek linguistics and the classification of some terms, their capacities and importance. The terms are connected with a certain scientific conception and they reflect scientific inventions and researches as well as their theoretical realization. The research shows that they serve as the means of describing events, conceptions and phenomena that emerge in professional field and professional communication.*

**Кириш.** Ҳозирги кунда олимлар томонидан термин тушунчасига эътибор юқори бўлиб бормоқда. Тилнинг молия-иқтисод соҳасига оид терминологиясини инглиз ва рус тиллари билан қиёсий тадқиқ қилиш ва таснифлаш зарурати ҳаммага равшан.

Н.В.Сербиновская эътироф қилганидек, терминологик майдон янги билимлар ва ютуқларини акс эттирган ҳолда вақт ўтиши билан ўзгаради, унда мавжуд бирликлар йўқолиб, янгилари пайдо бўлади, майдон доирасида терминларнинг ўзгариши кузатилади [12].

Кўп сонли терминологик изланишларга қарамай, ҳанузгача терминларни таснифлаш, жумладан уларнинг алоҳида типларини ажратиш муаммолари ўз долзарблигини сақлаб қолмоқда. Терминларнинг баъзи бир жиҳатлари уларнинг турлича таснифланиши учун асос бўлиб хизмат қилади. Фан тилининг махсус лексикаси учун унинг алоҳида бўғинлари, яъни бир томондан, тегишли тушунчаларнинг маълум асослари бўйича таснифларнинг мавжудлиги, бошқа томондан эса, фан тилида сўзлашувчиларнинг терминосистемаларни ташкил қилишда фаол иштироки билан белгиланадиган соҳага оид тизимларнинг тобора юқори даражада ташкил қилиниши характерли саналади [10].

Терминларни махсус соҳалар (билим соҳалари) бўйича таснифлаш фавқулдда муҳимдир. У фан ва ижтимоий структуранинг маълум даврдаги ривожланиш даражасини акс эттиради. Алоҳида олинган термин тизимдан ташқарида ишламайди. Термин терминосистемада, яъни ўз тизими ёки кичик тизими (кичик тил)нинг бошқа терминлари билан бир қаторда фаолият кўрсатади [8]. Мисол қиладиган бўлсак “молия” лексемаси “банк”, “иқтисодиёт”, “ғазначилик”, “кредит” ва бошқа шу каби терминлар билан бир қаторда ишлатилади, шу сабабли терминга муносабат, унинг термин сифатидаги моҳиятини тушунишга, уни жамият ва ҳаётнинг у ёки бу соҳасини таъминлайдиган терминосистемада ўзлаштириш ҳамда идрок қилиш ва қўллаш орқали эришилади.

Турли мамлакат, турли қитъаларда фаолият юритувчи мутахассисларнинг терминларни тартиблаштириш ва тизимлаштириш мақсадида таснифлаш тизимини яратиш зарурлиги ҳақидаги қарашлари ўхшашдир. Чунончи, Розмари Глейзер ёзадики, “...the absence of standardization in the terminology of the social sciences has resulted in an

unrestrained growth of new terms in a number of fields” (ижтимоий фанлар терминологиясида стандартлаштиришнинг мавжуд эмаслиги қатор фанларда янги тушунчаларнинг чекланмаган даражада ортиши натижасидир). Дж.Сейгер, ўз навбатида, қайд этади: “Terminological units of a particular special subject field have to be differentiated from lexical units of the general language” (*Махсус фан соҳаларининг терминологик майдонларини умумий тилнинг лексик майдонларидан фарқлаш лозим.*

“Three types of terminologies” (Терминологияларнинг учта типи) мақоласида швед тилшуноси Свен Якобсон (1984) терминологиянинг тизимлилигини стандартлаштиришда, яъни терминни фаолафтниги академик ёки касбий соҳасида мустақамланишида эканини куйтириб, терминологияларнинг куйидаги учта типини шакллантиради:

(a) academic or vocational terminologies for which it is normal to reach agreement on standardization to avoid misunderstanding and achieve the maximum amount of one-to-one correspondence between terms and extralinguistic reality ((a) *нотўғри талқиннинг олдини олиш имконини берадиган, терминлар ва экстралингвистик воқелик ўртасида олий даражада мувофиқликка эриша оладиган стандартлаштиришга мойил академик ёки касбий терминологиялар*);

(b) academic or vocational terminologies where the influence of the individual user on term development is greater than in (a) ((b) *фойдаланувчининг терминнинг ривожланишига таъсири (а) дагидан кўпроқ бўлган академик ёки касбий терминологиялар*);

(c) terminologies which occur in popular movements and therefore often tend to develop like ordinary language in spite of certain attempts at regularization ((c) *терминсистема ва умумий тил перифериясида юзага келадиган ва шу сабабли кўп ҳолларда, уларни мунтазамлаштиришга уринишларга қарамай, оддий тил сифатида ривожланиш тенденциясига эга бўлган терминологиялар*).

Биринчи типга мансуб терминологиялар ((a) тип) фан ва технологиялар учун характерли экани таъкидланади.

Фарб терминшунослик концепцияларини таҳлил қилиб, В.М.Лейчик аввало, улар асосида Э.Вюстер мактаби ва унинг издошлари томонидан шакллантирилган тушунчалар тизими ётишига эътиборни қаратади. Агар у фақат “вертикал муносабатлар” томонидан берилган бўлса, у “дивизионал тизим” (“divisional system”) деб юритилади ва ўзининг формал хоссаларига кўра моноиерархик саналади. Борди-ю, тушунчалар тизими нафақат вертикал муносабатлар /ёки умуман вообще “новертикал муносабатлар” томонидан берилган бўлса, у “комбинатор тизим” (“combinatorial system”) саналади ва одатда, ўзининг формал хоссаларига кўра полииерархик бўлади. Бу ҳолда мазкур “тасниф”нинг форман-мантикий хоссалари ва уни тақдим қилиш усуллари принципиал жиҳатдан янгича, тушунчаларни изчил бўлиш усули сифатидаги таснифдан фарқли бўлади.

В.В.Касьянов, инглиз-америка тадқиқотчиларининг терминология соҳасидаги ишларини ўрганиб, қайд этадики, ўрганилаётган ишларнинг тобора ёрқин бир турдалиги терминларни яратиш манбалари ва усуллари таҳлилида намоён бўлади; бу инглиз тилида” умумадабий тилдан ўзлаштирилган; бошқа тиллардан ўзлаштирилган; асосларни кўшиш билан интернационал элементлардан ҳосил қилинган сўзлар ажратилишида намоён бўлади [13].

XX аср ва XXI аср бошлари терминологик адабиётларида терминларни таснифлашга турлича ёндашув ва нуқтаи назарлар келтирилади. Кўп қиррали ҳодиса саналган термин мантикий, лингвистик, илмшунослик ва бошқа тамойилларга кўра турли хил таснифларга киритилади. Бу таснифлар ўзининг бутун жамлигида терминларнинг илмий, иқтисодий, сиёсий, бошқарув ва замонавий жамият фаолиятининг бошқа соҳаларидаги роли ва ўрнини тавсифлайди. Терминларни тизимлаштиришнинг турли усуллари кўллаганда маълум бўладики, уларни турли хил асослар бўйича, мазмунига, тил шаклига, вазифасига, тил ичи ва тилдан ташқари белгиларига кўра гуруҳлаш мумкин. Юқорида санаб ўтилган, бир-бирини инкор қилмайдиган барча таснифлар муҳим ва зарур. Айни пайтда терминларни турдош бирликлардан ажратиш, бошқа томондан уларнинг бутун жамлигини шу белгилар бўйича гуруҳлар асосида типлаштириш ва ташкил қиладиган айрим белгиларини топиш лозим. Терминологик тизимни таснифлаш ғоялари ва концепцияларининг кўп сонлили классификациясининг терминларни турли асосларга кўра

мантикий методи сифатида ёки уларни структуралаштириш, яъни тушунчаларни гуруҳлаш, кейинчалик тегишли терминларни гуруҳлаш усулида тушуниш билан боғлиқ. Тизим бу элементларнинг мунтазам семантик муносабатлар билан чекланган сони ёрдамида ўзаро боғланган бир бутунлик тушунилади. Тизимлилик ва таснифлаш тушунчаси терминологиянинг тизимлилиги асосида билимлар йиғиндисини билан узвий боғлиқ.

Т.Л.Канделаки ва Г.Г.Самбулова таъкидлашича, терминологиянинг мантикий-семантик структурасини шакллантиришда турли белгилар ва асосларни таҳлил қилиш, уларнинг ролини баҳолаш юзасидан иш олиб бориб, икки ҳолатни фарқлаш мумкин:

1. Таснифда қўлланадиган ҳар бир белги таснифланаётган тушунчалар /ёки объектлар/ нинг бутун кўплигидан исталган тушунчага нисбатан қўллана олади.

2. Барча тушунчаларга /объектларга/ эмас, балки уларнинг фақат бир қисмига нисбатан қўллаш мумкин [12].

Т.Л.Канделаки ва Г.Г.Самбулова биринчи ҳолат бўйича белгиларнинг мустақиллиги ва юзага келадиган “параллел типдаги тасниф” ҳақида фикр юритади, иккинчи ҳолатда эса, белгиларнинг боғлиқлиги ва “изчил типдаги тасниф” ҳақида гап боради [12].

А.А.Зализняк, таснифлашнинг бу икки типини фарқлаб “универсал ва шажаравий” тасниф ҳақида гап юритади ва универсал таснифлаш ўрганилаётган объектларнинг табиатига чуқурроқ кириб боришга имкон беради, деб фараз қилади [11].

Терминларни яратиш ва таснифлаш муаммосига ҳам гуманитар, ҳам табиий фанлар вакиллари бўлган кўплаб мутахассислар мурожаат қилган. Лингвистика соҳасида бу рўйхат жуда катта. Уларнинг ҳаммаси терминосистемаларнинг асосий гуруҳлари (типологиялари)нинг маълум сонини келтиради ва уларнинг асосида турли тамойил, тушунча ва категориялар ётади. Чунончи, А.Н.Барановнинг ёзишича, терминларни таснифлаш асосида учта асосий белги: терминологияни ўзлаштириш манбаси бўлган фан соҳаси; тадқиқотчига ўзлаштириш соҳаси томонидан тадқиқотчига “зўрлаб бериладиган” эвристикалар мажмуи; терминларнинг фаолият кўрсатиш соҳаси ётади [2].

Баъзи тадқиқотчилар эса терминларни яшаш ва уларни таснифлаш асосида куйидаги учта қоида: шакл, яъни структура, мазмун ва қўллаш хусусиятлари мавжуд деган нуқтаи назарни долзарб санайди [3].

Бугунги кунда мавжуд таснифларнинг тобора тўлиқ шарҳи В.М.Лейчик [1990; 2007] томонидан келтирилади. Муаллиф ўз ишларида тушунчаларни 15 та асосидан ташкил топган жадвални келтиради, улар асосида терминшунослик соҳаси тадқиқотчилари томонидан қўлланадиган таснифнинг 10 та типини шакллантиради. Улар қуйидагилардан иборат:

1. Ифодаланаётган тушунча типига кўра (терминлар типологияси) – умумилмий ва умумтехник терминлар, соҳалараро терминлар, тор ихтисосликка оид терминлар;

2. Билим соҳасига кўра (номлаш объекти бўйича тасниф) – илмий терминлар, техник терминлар, маъмурий-сиёсий терминлар, ижтимоий-маданий терминлар;

3. Мантикий категорияларга кўра (мантикий тасниф) – объектлар терминлари, жараёнлар терминлари, белгилар терминлари, катталиклар терминлари;

4. Абстракция (мавҳумлаштириш) даражасига кўра (фалсафий тасниф) – назарий терминлар, кузатувга оид терминлар;

5. Муаллифликка кўра – жамоавий терминлар, индивидуал терминлар;

6. Қўлланиш соҳасига кўра – универсал терминлар, уникал (ноёб) терминлар, концепциал-муаллифлик терминлари.

7. Кейинги иккита: 5- ва 6-рақам остидаги таърифлар, В.М.Лейчикнинг фикрича, социологик тасниф учун асос бўлиб хизмат қилади;

8. Вазифасига кўра (илмшунослик таснифи) – билимларни қайд қилиш терминлари, терминлар – билиш асбоблари (жумладан, ўқитишга оид терминлар);

9. Бундан кейинги бир қатор асослар айнан лингвистик таснифларнинг катта қисми учун асос бўлган асослар саналади:

10. Формал структурасига кўра – термин-сўзлар, термин-сўз бирикмалари, термин-аббревиатуралар, терминлар-символ-сўзлар ва ш.к.:

11. Мазмуний структурасига кўра – бир маъноли терминлар, кўп маъноли терминлар, терминлар-эркин сўз бирикмалари, терминлар-турғун сўз бирикмалари (жумладан, фразеологизмлар);

12. Мотивацияланганлигига кўра – тўлиқ мотивацияланган терминлар, қисман мотивацияланган терминлар, мотивацияланмаган терминлар, сохта мотивацияланган терминлар;

13. Манба саналган тилга кўра – «ўз тилли» (*В.М.Лейчик томонидан киритилган термин*), яъни она тили асосида яратилган терминлар, ўзлашма терминлар, байналмилал терминлар, гибрид терминлар;

14. Сўз туркумига мансублигига кўра – термин-отлар (ва субстантивацияланган сўз бирикмалари), термин-феъллар, термин-сифатлар, термин-равишлар;

15. Матнда учраш частотасига кўра (статистик тасниф) – юқори частотали терминлар, ўрта частотали терминлар, паст частотали терминлар;

16. Нормативлигига кўра (норматив тасниф) – стандартлаштирилган терминлар, тавсия қилинган терминлар, йўл қўйиб бўлмайдиган терминлар, тавсия қилинмаган терминлар, параллел йўл қўйиладиган терминлар;

17. Замоनावийликка муносабатига кўра (тарихий тасниф) – термин-неологизмлар (термин-янги сўзлар), термин-историзмлар (термин тарихий сўзлар), термин-архаизмлар (термин-эскирган сўзлар).

Таснифларнинг хилма-хиллиги бугунги кун мутахассисларига уларнинг турли типларини бирлаштириш ва вариациялаш, терминологик майдонларни тадқиқ қилиш доирасида ўзининг гибрид таснифларини яратиш имконини беради.

Демак, умуман молия-иқтисод терминларини ва ғазначилик соҳасида устуворлик билан қўлланадиган терминларни ўзбек ва бошқа (инглиз ва рус) тиллар материали асосида тадқиқ қилиш нафақат назарий, балки кўпроқ амалий аҳамиятга эга, зеро у жамиятнинг молиявий-иқтисодий фаолият соҳаси каби, умуман таълим соҳасини, жумладан (ўрта махсус касб-хунар таълими ва олий таълим тизимида) иқтисодий таълим соҳасини ҳам қамраб олади. Айнан шунинг учун ҳам ҳозирги кунда илмий асосланган, сифатли, ҳам мазмуни (мисоллар ва тавсифлаш, тушунтириш, талқин қилиш методлари), ҳам нусхалари сонига кўра қулай бўлган монолингвал (бир тилли), билингвал (икки тилли) ва ҳатто трилингвал (инглизча-ўзбекча, ўзбекча-инглизча, русча-ўзбекча, ўзбекча-русча, инглизча-русча-ўзбекча) терминологик луғатларни яратиш ва такомиллаштириш муаммоси долзарб саналади.

**Хулоса.** Шундай қилиб, терминларнинг, тушунчаларни таърифлашнинг турли жиҳатларини ҳисобга оладиган, кўплаб илмий таснифлари мавжуд. Бу таснифлар асосан битта катта мақсадга қаратилган – улар фаннинг турли соҳалари ва уларнинг кичик тизимларига оид илмий терминларни ижтимоий соҳа, термин ҳосил қилиш хусусиятлари ва ш.к. ларга боғлиқ равишда тизимлаштириш, типологиялаштириш мақсадини кўзлаган.

#### АДАБИЁТЛАР

1. **Арискина О.Л.** Модели терминологического знака //Вестник Челябинского государственного университета. Филология. Искусствоведение. – 2013. – № 31 (322). – Вып. 84. – С. 17-19.
2. **Баранов А.Н.** Введение в прикладную лингвистику. – М., 2003. – 360 с.
3. **Бронникова Д.Л.** Сравнительно-сопоставительный анализ терминологического корпуса подязыков альтернативного топлива и электроники (по данным частотных словарей): Автореф. дис...канд.филол.н. – М., 2009. – 21 с.
4. **Городецкий Б.Ю., Раскин В.В.** Термины с лингвистической точки зрения // Тез. докл. и сообщений Науч. симпозиума «Место терминологии в системе современных наук». – М., 1969. – С. 134-141.
5. **Зализняк А.А.** Русское именное словоизменение. – М.: Наука, 1967. – 372 с.
6. **Канделаки Т.Л., Самбунова Г.Г.** Вопросы моделирования систем значения упорядоченных терминологий //Современные проблемы терминологии в науке и технике. – М., 1969. – С. 3-31.
7. **Касьянов В.В.** Сопоставительный анализ современной терминологии финансовой деятельности в английском и русском языках: Автореф. дис...канд.филол.н. – М., 2001.

8. **Лейчик В.М.** Терминоведение: предмет, методы, структура. – Москва: Издательство ЛКИ, 2007. – Изд-е 3-е. – 254 с.
9. **Лейчик В.М.** Системность терминологии и терминосистема //Лингвистические проблемы терминологии и научно-технический перевод. – Москва, 1990. – Ч.II. – Выпуск 18. – 77 с.
10. **Лотте Д.С.** Основы построения научно-технической терминологии: Вопросы теории и методики. – М.: Изд-во АН СССР, 1961. – 157 с.
11. **Никитина С.Е.** Семантический анализ языка науки. – М.: Наука, 1987. – 143 с.
12. **Сербиновская Н.В.** Формирование и развитие терминологического поля «Маркетинг» в русском языке: Автореф. дисс.... канд.филол.н. – Ростов-на-Дону, 2008. – 25 с.
13. **Юсупов У.К.** Теоретические основы сопоставительной лингвистики. – Ташкент: Фан, 2007. – 126 с.

УДК 811.161.1

## РУССКИЙ ЛИТЕРАТУРНЫЙ ЯЗЫК XVI ВЕКА И ПРОБЛЕМА ВТОРОГО ЮЖНОСЛАВЯНСКОГО ВЛИЯНИЯ

**Попов Дмитрий Владимирович**

*Самостоятельный соискатель кафедры Русской филологии НУУз*

**Таянч сўзлар:** адабий тил, иккинчи жанубий-славян таъсири, архаиклаштириш, имло меъёрлари, услубий меъёрлар.

**Ключевые слова:** литературный язык, второе южнославянское влияние, архаизация, орфографические нормы, стилистические нормы.

**Key words:** literary language, the second South Slavonic influence, archaization, orthographical norms, stylistic norms.

*Ушбу мақола рус тилининг XVI аср ҳолатига бағишланган. Ўша пайтда рус халқининг тилида жиддий ўзгаришлар юз берган. Оғзаки тилда фойдаланилмай қолган кўплаб шакл ва тил конструкциялари китобий тилда сақланиб қолган. “Иккинчи жанубий славян таъсири” деган номни олган феноменни олимларнинг энг нуфузли нуқтаи назарлари устида тадқиқот олиб борилади.*

*Данная статья посвящена языковой ситуации, сложившейся на Руси к XVI веку. К этому времени в языке великорусской народности произошли серьезные изменения. Многие формы и конструкции, переставшие употребляться в разговорном языке, сохранились в книжном. В работе исследуются литературный язык, наиболее авторитетные точки зрения на явление, получившее в науке название «второго южнославянского влияния».*

*The article is devoted to the language situation prevailing in Russia in the 16th century. By that time serious changes had taken place in the language of the Great Russian people. Many forms and constructions that ceased to be used in the spoken language were preserved in literary language. The author studies the most authoritative points of view on the phenomenon, which received the name "second South Slavic influence" in science.*

**Введение.** Как известно, XV – первую пол. XVII вв. в истории русского литературного языка обычно называют Московским периодом. К этому времени единая восточно-славянская народность распалась на части. Одна ее часть попала в политическую зависимость от Великого княжества Литовского. Впоследствии из нее образовалась белорусская народность. Другая часть – под власть Польши и впоследствии образовала малорусскую народность. К XV в. политически независимой оказывается лишь та часть некогда единой восточнославянской народности, центрами которой были Владимир, Новгород, Ростов, Рязань, Тверь, с XII в. – Москва.

С XV в. Московское княжество становится политическим центром оставшейся независимой великорусской народности. Напомним кратко основные исторические события того периода. Василий Темный (1415-1462), внук Дмитрия Донского, ликвидировал многие княжеские уделы: Галицкий, Можайский, Серпуховской, в

вассальную зависимость попало Рязанское княжество, во Пскове появился московский наместник. Тем самым было покончено с процессом феодального дробления Руси. Важнейшим событием княжения Ивана III, старшего сына Василия Темного, было стояние на Угре (1480). Ордынские войска, простояв на левом берегу реки, не решились вступить в сражение и покинули пределы Руси. Таким образом, было покончено с татаро-монгольским игом. В 1478 г. к Москве был присоединен Великий Новгород, в 1485 г. – Тверь, в 1489 г. – Вятка, в 1503 г. – Рязань. Успешной для русских была война со Швецией за возвращение новгородских владений. Иван III – первый русский князь, носивший титул великого князя всея Руси. К XV в. и в живом языке великорусской народности произошли серьезные изменения: происходит постепенная перестройка системы склонения имен существительных; у прилагательных перестала склоняться краткая форма, у глагола происходит утрата аориста, имперфекта, плюсквамперфекта и образование единой формы прошедшего времени на основе формы перфекта. Упрощается категория числа: утрачивается форма двойственного числа. В области лексики происходит архаизация многих слов и замена их новыми; в области синтаксиса – практически перестает встречаться причастие в роли сказуемого.

В живом языке эти формы и конструкции перестали употребляться, а в книжном сохранились благодаря выучке, «школе» писателей и переписчиков. Значит, неизбежно должен был произойти разрыв между книжным и разговорным языком. То есть если вышеперечисленные признаки появлялись в произведении, то они могли быть расценены не иначе, как принадлежность именно литературного языка. Мы можем говорить о том, что в XV – XVII вв. книжный язык по многим параметрам противопоставлялся разговорному. Возникла ситуация, отличная от языковой ситуации в Киевской Руси, когда можно было говорить о стилистической дифференциации произведений, написанных на едином языке. Пользуясь терминологией, Н.С.Трубецкого, можно говорить о борьбе языковой архаики и новизны. Перед нами противопоставление двух языков.

Подтверждением того, что данная языковая ситуация действительно существовала, может служить целый ряд исторических свидетельств. Эти свидетельства принадлежат как русским, так и иностранцам. В сознании людей того времени церковнославянский книжный и русский разговорный языки воспринимались как разные языки.

Б.А.Ларин описывает случай, когда группа справщиков, работавших под руководством Максима Грека, попыталась несколько упростить язык «Толковой Псалтыри». Они заменили «векую» на «чего ради», «выну» – «всегда», «ны» – «нас», «велий» – «велик» и т.д. [9]. Из этих поправок видно, что самые обычные элементы церковнославянского языка многим, даже грамотным, людям казались чуждыми. Интересен и тот факт, что за эти исправления справщиков потом судили, так как считалось унижением писать священные книги на языке разговорном.

«Противостояние» книжного и разговорного языков продолжалось и в XVII в. А.С.Архангельский в книге «Из лекций по истории русской литературы» приводит такой пример. Около 1683-1684 гг. в г. Орле появляется Статир – сборник поучений, составленный неизвестным священником. В нем автор замечает: «Объдъ же и Вечеря трудолюбивого и премудрого мужа отца Семеона Полоцкого по высоте учения невразумительны простым людям. А Беседы божественного Златоуста на Евангелия, Павловы послания и на деяния св. апостолов (в древнем переводе) сделались непонятны не только слушающим, но и читающим. Ибо весьма непросы жители страны сей, в которой Бог привел жить мне! Не только миряне, но и некоторые из священников говорят, что переводы творений Златоустовых написаны на иностранном языке. Но сей-то причине начал я, грубый, произносить простейшие беседы, – иногда наизусть, а иногда по тетради [1].

Интересно в данном высказывании прежде всего то, что оно принадлежит священнику, и то, что непонятными ему кажутся книги, известные на Руси с XI в., которые были очень широко распространены.

Примечательно и еще одно свидетельство о языковой ситуации в Московской Руси. Оно принадлежит иностранцу Генриху-Вильгельму Лудольфу, составившему русскую

грамматику в XIV в. В предисловии к своей книге он говорит о том, что русские специально изучают славянский язык: «Для русских же знание славянского языка необходимо потому, что не только Священное писание и остальные книги, по которым совершается богослужение, существуют только на славянском языке, но невозможно ни писать, ни рассуждать по каким-нибудь вопросам науки и образования, не пользуясь славянским языком. Поэтому, чем больше ученым кто-нибудь хочет казаться, тем больше примешивает он славянских выражений к своей речи или в своих писаниях, хотя некоторые посмеиваются над теми, кто злоупотребляет славянским языком в обычной речи» [11].

В этом высказывании обращает на себя внимание тот факт, что язык Священного писания и богослужения является одновременно языком науки и культуры. В оглавлении грамматики есть особый раздел: «Отличие русского диалекта от славянского языка», а сам автор подчеркивает, что его книга адресована тем, кто хочет научиться разговорному русскому языку. «Кто же захочет получить более углубленные знания этого языка, с меньшим трудом может обратиться впоследствии к славянской грамматике» [11].

Из приведенных примеров видно, что деятели русской науки и культуры и образованные иностранцы отлично сознавали различие между книжным и разговорным языком, они стремились оградить язык Священного писания от влияния разговорного языка, от изменений, сближающих его с народным языком. С этой целью проводились книжные справы. Причиной этих справ стало явление, получившее в науке название «второго южнославянского влияния».

Это явление было обнаружено и описано А.И.Соболевским. Им был отмечен ряд графических орфографических особенностей в рукописях конца XIV – первой пол. XV вв. Эти рукописи, по определению А.И.Соболевского, были написаны младшим полууставом и сильно отличались от рукописей, написанных уставом и старшим полууставом, датированных первой пол. XIV в. и ранее [12]. В области графики отмечено частое использование букв *v*, 'f', *s*, *w*, возобновление употребления *@*, *k*, *£*. Церковнославянский язык начала XV в. избегает русизмов, но зато не свободен от древних и поздних болгаризмов: *h* вместо *я*, *я* вместо *ю* и наоборот, # вместо *@*, и наоборот, форм вроде *Василіе* (им. п., ед. ч.), *сыновом'ь*, *сынов'hxъ* (от *сынъ*) и т.д.

Есть различия и на уровне текста. Например, богослужебные минеи первой пол. XIV в. резко отличаются по своему составу от миней начала XV в. Песнь песней, Слова Григория Богослова, Лествица Иоанна Лествичника и другие произведения в списках начала XIV и начала XV вв. представляют разные церковнославянские переводы или имеют более или менее крупные отличия в тексте. Далее, рукописи начала XIV в. не знают целого ряда литературных произведений, почти исключительно переведенных с греческого, которые обычны в рукописях XV в.: сочинения святых Василия Великого, Исаака Сирина, Симеона Нового Богослова и др.

Далее А.И.Соболевский сопоставил рукописи начала XV в. с южнославянскими XIV – XV вв. и заметил между ними поразительное сходство: графика, орфография, особенности языка и даже орнамент рукописей – отражение особенностей среднеболгарского языка.

Ясно, что между первой пол. XIV и XV вв. наша письменность попала под сильное влияние южнославянской письменности. Причину такого влияния А.И.Соболевский склонен видеть в исторических событиях того периода.

Конец XII – начало XIV вв. были неблагоприятны для русской литературы. Богослужебные тексты из-за частого переписывания и отсутствия какого-либо наблюдения за правильностью переписки испортились и стали трудными для понимания. Для южнославянской литературы этот период, напротив, был временем большого оживления. К этому времени Болгария и Сербия завоевали политическую независимость от Византии. Патриарх Евфимий (1360-1393) предпринял массовое исправление богослужебных книг, он создал целую школу переводчиков, справщиков и писцов. Центром этой школы был монастырь св. Троицы близ г. Тырнова.

К концу XIV в. Русь начинает освобождаться от татаро-монгольского ига. В монастырях Афона и Константинополя появилась небольшая колония русских монахов.

Одним из них, например, был преподобный Афанасий Высоцкий, любимый ученик преподобного Сергия Радонежского, первый настоятель Высоцкого монастыря под Серпуховом, который, по свидетельству Епифания (в Житии преподобного Сергия), был в божественных писаниях зело разуменъ и любил книжное дело. Поселившись в Констангинополе в 1383 г., «яко единъ от убогихъ», он, по-видимому занимался перепиской книг [4]. Русская колония изготовляла списки с южнославянских книг, отсылала их на родину, а может быть, предпринимала и самостоятельные исправления книг.

В возрождении культуры Руси принимали участие и эмигранты из Болгарии и Сербии: Киприан, ставший митрополитом Киевским и всея Руси (1387-1406), его племянник Григорий Цамвлак, писатель и проповедник, один из первых проводников в жизнь орфографической реформы патриарха Евфимия, Пахомий Логофет по прозвищу Серб, одна из литературных знаменитостей Северо-Восточной Руси начала XV в. Скорее всего, по инициативе митрополита Киприана и начинается на Руси орфографическая реформа по правилам тырновской школы. По мнению А.И.Соболевского, в усвоении этих правил русскими книжниками и заключалось второе южнославянское влияние [12]. Он также заключает, что хотя замена одной орфографии другой не имеет ценности, то этого никак нельзя сказать о замене неисправных текстов новыми и о перенесении на Русь значительного количества неизвестных здесь ранее произведений. «Необходимо признать, что по окончании южнославянского влияния русская литература оказалась увеличившеюся почти вдвое» [12]. Еще раз напомним, что это явление А.И.Соболевский датировал концом XIV – нач. XV вв.

Исследованию этого явления также посвящены работы Д.С.Лихачева [10], Л.А.Дмитриева [5]. По справедливому замечанию Д.С.Лихачева второе южнославянское влияние – это не внешнее явление, а, скорее, внутреннее, обусловленное социально-политическим состоянием Руси в конце XIV – нач. XV в. «...Оно выходило за пределы явлений искусства и распространяло свои стилиобразующие тенденции, пользуясь отсутствием четких границ между отдельными областями творческой деятельности человека, на всю идейную жизнь эпохи...» [10].

Новые идеи в изучение проблемы внес Б.А.Ларин [9]. Он говорит о том, что не стоит преувеличивать значение деятельности митрополита Киприана и других южнославянских иммигрантов, а также распространять действие второго южнославянского влияния на весь XV и даже XVI вв.

Б.А.Ларин считает, что со второй половины XV в. начинается другой процесс, который нужно обособить от «второго южнославянского влияния». Этот процесс реставрации старокнижных традиций в литературном языке. В основном это реставрация старославянского, но в известной мере и древнейшего русского литературного языка домонгольской поры. Процесс этот был гораздо глубже и значительнее, чем влияние деятельности выходцев из южнославянских земель. Этот процесс Б.А.Ларин связывает с теорией «Москва – третий Рим». Представление о русском народе как о богоизбранном, поставленном во главе христианской цивилизации, о Москве как о новом центре этой цивилизации, наследнице Рима и Константинополя, породило у русских книжников стремление сделать русский литературный язык общеславянским литературным языком, освободив его от местных, московских черт. «А так как старославянский язык в X-XI вв. уже имел такое общеславянское значение, то естественно было попытаться превратить русский литературный язык в общеславянский с помощью старославянских элементов» [9].

Таким образом, Б.А.Ларин, не отрицая факта второго южнославянского влияния в конце XIV - нач. XV вв., считает все же более важным по последствиям факт реставрации древних книжно-письменных традиций, вызванный идеологией «Москва – третий Рим».

Авторы многих учебников и учебных пособий по истории русского литературного языка соглашались с этой «объединенной» точкой зрения А.И.Соболевского и Б.А.Ларина. Например, она воспроизводится в учебниках Н.А.Мещерского и А.И.Горшкова.

Новый этап в изучении второго южнославянского влияния связан с работами Л.П.Жуковской [7]. Она прежде всего обращает внимание на то, что во времена

А.И.Соболевского, пока еще не имела фундаментальных пособий по филиграниям. Вышедших в свет в конце XIX в. (трехтомный труд Г.П.Тихачева в России) и в начале XX в. (четырёхтомный труд Шарля Брике в Западной Европе). Доступные А.И.Соболевскому справочники по филиграниям содержали всего менее 2000 изображений водяных знаков, что было недостаточным для точной датировки рукописей. Пользуясь этими новыми сборниками, а также записями писцов и вкладными записями, Л.П.Жуковская заново датировала огромное количество рукописей. Она выяснила, что явления, о которых говорил А.И.Соболевский, приходится не на конец XIV – нач. XV вв., а на конец XV в. и захватывают век XVI. «Следовательно, ни с завоеванием Балкан турками, ни с деятельностью митрополита Киприана это явление не может быть связано» [7].

Чтобы объяснить данное явление, Л.П.Жуковская напоминает некоторые исторические факты. Политические успехи Василия II Темного и Ивана III породили у Московского государства уверенность в своей руководящей роли как по отношению к украинскому и белорусскому народу, так и по отношению к другим православным народам и Валахии. Теория «Москва – третий Рим» начала складываться в середине XV в. В начале XVI в. она была уже окончательно сформулирована в послании псковского монаха Филофея Василию III: Два Рима падоша, а третий стоит, а четвертому не быти [7].

Напомним еще имя митрополита Макария (1482-1565, митр, с 1542 г.), который завершил государственные тенденции по собиранию русских земель вокруг Москвы объединением конфессиональным, когда в 1542 и 1549 гг. на церковных соборах провел канонизацию новых святых. Это не только поднимало внутренний и международный престиж русской церкви, но и способствовало уничтожению местных культов. Макарием были составлены Минеи Четьи, он способствовал открытию первой русской типографии («Апостол» был напечатан Иваном Федоровым 19 апреля 1563 г.).

За пределами Московии в то же время происходили важные для нее события. Под мощным натиском Турции территория Византии сократилась до стен Константинополя. Рим, пользуясь слабостью восточной империи, навязывал ей на Флорентийском соборе 1439 г. унию. Это объединение не могло быть поддержано общественным мнением на Руси, испытывающей многолетнюю (а если учесть времена Кирилла и Мефодия, то и многовековую) постоянную агрессию со стороны латиноязычной католической церкви, католических государств Запада. В результате ряда мероприятий русская церковь в 1448 г. получила автокефалию. Когда в 1453 г. Константинополь был захвачен и разграблен турками, а к 1461 г. была оккупирована остальная часть Византийской империи, Северо-Восточная Русь остается вообще единственной православной страной, обладающей политической и государственной независимостью.

«Москва – наследница Рима и Константинополя, спасительница духовного мира славян, имеющих собственный алфавит, свою письменность, богослужение на родном языке... Вот здесь-то и возникает идея преемственности наследия письменного, в том числе в его графико-орфографическом аспекте. Это значит, что «второго южнославянского влияния» вообще не было, а была реставрация, архаизация языка, связанная с новой исторической и духовной ситуацией эпохи. Поэтому сам термин «второе южнославянское влияние» должен быть исключен и заменен более точным наименованием данного явления – архаизацией и грецизацией русской графики и орфографии» [7]. Этому вопросу, кроме вышеназванной работы, посвящен и еще ряд работ.

Точка зрения Л.П.Жуковской оспаривается в ряде современных работ. В докладе на XI Международном съезде славистов В.М.Живов возвращает второе южнославянское влияние в границы, которые были определены А.И.Соболевским [6]. М.Г.Гальченко в работе «Книгописание в Спасо-Андрониковском монастыре и проблема второго южнославянского влияния на Руси в конце XIV-XV вв.» также не соглашается с мнением Л.П.Жуковской [2].

В данной работе был проведен анализ графики и орфографии Спасо-Андрониковских рукописей, хранящихся в Центральном музее древнерусской культуры и искусства им. Андрея Рублева, датированных концом XIV – первой пол. XV вв. Это такие

памятники, как «О постничестве» Василия Великого (1390-е годы), «Златоструй» (1407 г.), Евсевиева лето (1416 г.). Были проанализированы также некоторые из других Северо-Восточными рукописями указанного периода, имеющими точную дату. Исследователь считает вывод Л.П.Жуковской о том, что новые особенности письменной культуры складывались в XV в. и захватывали XVI в., неверным. В изученных рукописях конца XIV – нач. XV вв. наблюдаются особенности второго южнославянского влияния. Автор считает, что вывод о неправильности термина «второе южнославянское влияние» был сделан Л.П.Жуковской в результате анализа писцовых записей преимущественно псковского и новгородского происхождения. М.Г.Гальченко ссылается на устные высказывания О.А.Князевской и А.А.Турилова, которые считают, что южнославянское влияние прослеживается в псковских и новгородских памятниках с более позднего времени, чем в Северо-Восточных памятниках [2].

Это различие пытаются объяснить тем, что Новгород и Псков были древними центрами книгописания, имевшими устойчивую традицию, которой продолжали следовать писцы конца XIV – начала XV вв. Новые монастыри Северо-Восточной Руси такой длительной книгописной традиции не имели, поэтому на почерки и графико-орфографические нормы их писцов оказывали значительное влияние южнославянские книги, многие из которых были до этого на Руси неизвестны. «Новые монастыри, прежде всего, Троице-Сергиев, быстро становились крупными культурными центрами Древней Руси, в результате чего складывающаяся в них под несомненным воздействием южнославянской книжности новая традиция книгописания становится престижной и распространяется на другие, в том числе древние, центры книгописания» [2].

Невозможно, по мнению М.Г.Гальченко, объяснить архаизаторскими тенденциями употребление во многих древнерусских рукописях XV в. знаков акцентуации и особенности их расстановки, явно восходящее к среднеболгарским рукописным книгам, использование таких строчных знаков, как запятая и точка с запятой, нередкое в ряде рукописей смешение юсов, также восходящее к среднеболгарским образцам, частично соблюдаемое некоторыми писцами правило употреблять букву «ь» на конце слов, а букву «h» – в середине слов, сложившееся в болгарских рукописях XIII – XIV вв.

Таким образом, М.Г.Гальченко, в отличие от Л.П.Жуковской, не считает термин «второе южнославянское влияние» в древнерусской книжности «неправильным»: он вполне адекватно отражает реальные процессы, происходившие в древнерусской книжности конца XIV-XV вв. «Из данного тезиса, впрочем, вовсе не следует отрицание архаизирующих тенденций у древнерусских писцов рассматриваемого периода» [2].

Писцы могли заметить сходство графико-орфографических систем ранних восточнославянских и появившихся на Руси рукописей южнославянских, что, по мнению М.Г.Гальченко, дало «заметный импульс архаическим тенденциям» [2].

Данные положения развиваются М.Г.Гальченко в соавторстве с А.Н.Яценко в статье «Палеографические и графико-орфографические особенности Лествиц 1421 и 1424 гг., написанных в Константинополе и на Афоне русским монахом Евсевием-Ефремом (к вопросу о втором южнославянском влиянии)». В этой работе авторы прослеживают, как появились болгаризмы в русских рукописях начала XV в., написанных на Афоне и в Константинополе, по сравнению с рукописями, написанными на Руси. Они замечают, что грецизмы проникают в древнерусское письмо, как правило, не непосредственно из греческих рукописей, «а через посредство письма среднеболгарских рукописей, которым были присущи соответствующие грецизирующие написания» [3].

Авторы предполагают, что усвоение графико-орфографических южнославянизмов древнерусскими писцами конца XIV – начала XV вв. облегчалось тем, что «данные особенности они встречали в древнейших восточнославянских рукописях, которыми эти писцы, вероятно, пользовались в своих монастырских библиотеках на родине» [3]. Сравнивая афонские и константинопольские рукописи с теми, что были написаны на Руси, авторы делают вывод, что в XIV в. наиболее рано признаки грецизации и «южнославянизации» появляются в афонских и константинопольских рукописях, а в XV в. эти рукописи уже не выделяются на фоне других памятников древнерусской письменности, «поскольку с середины 10-х по 40-е годы этого века правописание, в

знаменитый старец, ставший норманно-славянской типомности и творчеством в большинстве книжных центров древней Руси» [9].

Таким образом, вопрос о втором южнославянском влиянии в древнерусской письменности нельзя считать окончательно решенным. Историю изучения этого явления и проблему употребления самого термина подробно рассматривает М.В.Иванова [8]. Она отмечает, что «к сожалению, отсутствие научного определения второго южнославянского влияния привело к обрастанию этого термина мифами и искажениями. У каждого исследователя обнаруживается свое понимание второго южнославянского влияния» [8]. Работы последнего времени вновь отодвигают верхнюю границу датировки на столетие раньше, к XIV веку, признавая, что к XVI в. обе тенденции (влияние юга и архаизация) могли слиться в единую.

#### ЛИТЕРАТУРА

1. **Архангельский А.С.** Из лекций по истории русской литературы. Литература Московского государства (кон. XV-XVII вв.). – Казань, 1913. – 526 с.
2. **Гальченко М.Г.** Книгописание в Спасо-Андрониковом монастыре и проблема второго южнославянского влияния на Руси в конце XIV-XV вв. – М., 1994. – 75 с.
3. **Гальченко М.Г., Яценко А.Н.** Палеографические и графико-орфографические особенности Лествиц 1421 и 1424 гг., написанных в Константинополе и на Афоне русским монахом Евсевием-Ефремом (к вопросу о втором южнославянском влиянии) // Вопросы языкознания. – М., 1997. – № 1. – С. 31-47.
4. **Голубинский Е.Е.** Преподобный Сергей Радонежский. – Сергиев Посад, 1892. – 83 с.
5. **Дмитриев Л.А.** Роль и значение митрополита Киприана в истории древнерусской литературы. (К русско-болгарским литературным связям XIV – XV вв. // Труды Отдела древнерусской литературы Института русской литературы. – Т. XIX. – М. – Л.: Наука, 1963. – С. 105-134.
6. **Живов В.М.** Гуманистическая традиция в развитии грамматического подхода к славянским литературным языкам в XV-XVII вв. //Славянское языкознание. XI Международный съезд славистов.. – М.: Наука, 1993.
7. **Жуковская Л.П.** Грецизация и архаизация русского письма 2 половины XV - 1 половины XVI вв. //Древнерусский литературный язык в его отношении к старославянскому. – М.: Наука, 1987. – С. 144-176.
8. **Иванова М.В.** Древнерусские жития конца XIV-XV вв. как источник истории русского литературного языка. – М., 1998. – 230 с.
9. **Ларин Б.А.** Лекции по истории русского литературного языка. – М.: Высшая школа, 1975. – 327 с.
10. **Лихачев Д.С.** Некоторые задачи изучения второго южнославянского влияния в России. – М. – Л.: Наука, 1958. – 124 с.
11. **Лудольф Г.В.** Русская грамматика. – Л.: Ленинградский научно-исследовательский институт языкознания, 1937. – 167 с.
12. **Соболевский А.И.** История русского литературного языка. – Л.: Наука, 1980. – 194 с.

УДК 811.512.133

#### ЎЗБЕКЛАР НУТҚИДА АНТРОПОНИМЛАР ҚЎЛЛАНИЛИШИНING ХУСУСИЯТЛАРИ

**Насирова Гулнора Мадаминовна**

*ЎзДЖТУ Инглиз тили 3-факультет, инглиз тили интеграллашган кафедраси 3, ўқитувчиси, мустақил тадқиқотчи*

**Таянч сўзлар:** ўзбек нутқ одати, антропонимлар, лисоний онг, оламнинг лисоний манзараси, исм магияси, табу.

**Ключевые слова:** культура узбекского общения (речи), антропонимы, восприятие языка, картина мирового языка, магия имен, табу.

**Key words:** the culture of Uzbek conversation, anthroponomy, language perception, world language picture, name-meaning theory

## TILSHUNOSLIK

*Ушбу мақолада ўзбеклар нутқида прагматик тус берувчи восита сифатида антропонимларнинг хусусиятлари талқин қилинган. Антропонимларнинг халқ лисоний онгидаги ўрни ҳамда оламнинг лисоний манзарасини шакллантиришдаги жиҳатларига доир муаллиф позицияси ёритилган.*

*В статье описываются характеристики антропонимов как прагматического инструмента в узбекской речи. Представлена позиция автора в определении роли антропонимов в лингвистическом сознании людей и формировании лингвистического взгляда на мир.*

*The article is dedicated to the features of anthroponomy as a pragmatic unit in the language of the Uzbek people. The author describes her points about the role of anthroponomy in nation's language perception and its features in the development of a world language picture.*

**Кириш.** Ўзбеклар жуда ғаройиб маданиятлар синтезидан ташкил топган менталитал хусусиятларга эга халқ. Ўзбеклар яшовчи территория географик жиҳатдан қулайлиги билан тарихан турли халқлар босқини учун мўлжал бўлиб келган. Шу билан бирга ўзбекларнинг ўзи ҳам жангари халқ бўлиб, улар жуда катта территорияни ишғол этувчи империялар барпо қилганлар. Бу миллат диний тафаккури ҳам ўзига хос бўлиб, мажусийлик, зардуштийлик ва исломнинг қоришмасидир. XIX аср охирига келиб Туркистоннинг Россия таркибига кириши билан ўзбек менталитетида европа халқлари маданияти таъсири ҳам кучайиб кетди. Бугунги кунда эса ўзбек менталитетида глобал маданият таъсири ҳам борлиги сезилиб қолди. Менталитетнинг таркибий қисми бўлган ўзбек мулоқот маданиятида антропонимларнинг қўлланиши юқорида тилга олинган барча жиҳатлар қоришувини қамраб олган. Аввал антропонимларга аънавий муносабатлар тарихига тўхталиб ўтсак.

XI асрда яшаб ўтган, ҳозир ҳам анча оммавий бўлган муаллиф Амир Унсурулмаолий Кайковуснинг “Қобуснома” асарида инсоннинг сухандонлиги – нотиклиги қимматли хусусият эканлиги таъкидланган [2]. Муаллиф асарида ўз даврининг йирик олими ва нуқтадони сифатида сухандонлик принципларига қатъий риоя қилгани аниқ. Бу ўринда қизиқ бир хусусиятни кузатиш мумкин. Ушбу асарда мулоқотда исми айтиш аънава эмаслиги кўринади. Асар муаллифнинг фарзанди учун ёзилган. Аммо, у бирор жойда фарзандига исм айтиб мурожаат қилмайди ва “*Эй, фарзанд*” ундалмасини ишлатади. Бу ҳолатни асарни кейинчалик кенг ўқувчилар оммасига йўналтириш нияти билан боғлаш мумкиндир, балки. Бироқ, бошқа ҳолатларда ҳам, хусусан, асарда келтирилган ривоятларда персонажларнинг исми билан айтиш имкони ва ҳатто зарурияти бўлганда ҳам *эй амиралмўъминин, эй хотин, эй фалони* каби мурожаат шакллари қўлланади. Мурожаатда исми айтмаслик уни сир сақлаш учун эмас. Асарда муаллифнинг ота-боболари (аёллар исми бундан мустасно), бошқа тарихий шахслар исмлари ишлатилади, фақат мурожаат учун эмас. Бу аънава кейинчалик деярли барча ижодкорлар асарларида, шунингдек, тарихий ва расмий асарларда ҳам учрайди. Ўзбек нутқ одатида из қолдирган исми сир тутишга олиб келувчи, исм магияси таркибий қисми бўлган мажусийлик ва зардуштийлик, шунингдек, аёллар исмига табу қўйган ислом маданиятининг ўзига хос синтези натижаси бўлган исмга бундай муносабат ҳозирги кунда ҳам қисман сақланиб келмоқда.

Турли маданиятлар исмга турлича муносабатдалар. Исmlарини сир сақлайдиган, исmlарини реал буюмдек алмашлайдиган, гаров учун ишлатадиган, ҳар бир ҳаётий ҳолат учун махсус исми бўлган, душманларининг исмини тортиб оладиган халқлар бор [4].

Мусулмонлар ақидасига кўра, фарзанднинг ота-она олдида қарзи жуда кўп. Ота-онанинг эса фарзанд олдида уч масъулияти бор. Булар илм бериш, уйлаб қўйиш ва яхши исм қўйишдир. Ўзбек маданиятида ҳам исмга муносабат ўзига хос. XX асрнинг энг кўзга кўринган ўзбек мутафаккирларидан бири – ёзувчи Абдулҳамид Чўлпон ўзбек мулоқот маданиятида исmlарнинг қўлланишига доир қизиқ бир хусусиятни ўзининг машҳур романи “Кеча ва кундуз”да қуйидагича тасвирлайди: “*Дома он (Раззак суфи – Г.Н.) не говорил*

## TILSHUNOSLIK

ничего путного. Вообще-то у него был на этот случай собственный довод: он иногда хвастал, что считает себя собственным достоянием тещины. Делать этого не желал... У узбеков муж вообще называет свою жену именем старшей сестры или дочери. Считается, что нельзя звать жену по имени. Так, если жену зовут Марьям, а старшую дочь - Хадича, то всякий мусульманин кличет жену: «Хадича!» Отзываются, как правило, обе, и тогда хозяин семьи скажет: «Старшую зову, старшую!» [5].

Романда тасвирланган даврдан буён 100 йил ўтган бўлса-да, ўзбек оилаларида эр ва хотин исмининг муружаатда қўлланишида ушбу анъана сақланиб қолганини кўриш мумкин. Замонавий ўзбек оилаларида ҳам эр ва хотин бир-бирининг исмини айтиб муружаат қилмайди. Албатта, мулоқот маданиятига оммавий маданият таъсири анча сезиларли. Бироқ катта ва ўрта ёшдаги эр-хотинлар ушбу анъанани ҳамон сақлаб келадилар. Ўзаро тўнғич фарзанд исми билан ёки тўнғич фарзанд исмига «отаси», «онаси» сўзларини қўшиб, «Дадаси», «Онаси», шунингдек, «Эй», «Хой» каби ундовларни исмсиз ишлатиб муружаат қиладилар. Эрлар хотинларини «Хотин» деб чақиришлари мумкин. Бироқ хотинлар эрларини «эр» деб чақирмайдилар. Эрга нисбатан «хўжайин» муружаат шакли фаол ишлатилади. Ёш ўзбек эр ва хотинлари тенгқурлари орасида ўзаро исм айтиб муружаат қилсалар-да, оиланинг катта ёшдаги аъзолари олдида мавжуд клишелардан фойдаланадилар.

Америкалик педагог-психолог Дейл Брекенриж Карнеги инсон исми унинг ўзи учун энг ёқимли товуш эканлигини таъкидлаб, машҳур сиёсатчи ва тадбиркорлар инсон исми-дан кучли стимулятор сифатида фойдаланганлигига доир қизиқ фактлар келтиради [3].

Аммо, ўзбеклар мулоқотда исмдан кўра шахсий яқинликни ифодаловчи «ака», «ука», «опа», «амаки», «хола» каби сўзларни кўпроқ қўллайдилар.

Ўзбек нутқ одатида нафақат катталар, балки тенгқурлар ва ёши кичикларга ҳам сизлаб муружаат қилиш мақбул одат ҳисобланади. Шунингдек, муружаат шаклларида – жон, -хон, -биби каби аффиксоидлардан фойдаланиб, айнан ҳурмат маъноси ифодаланаётгани таъкидланади. Чўлпон романидан олинган 16-17 ёшли қизлар мулоқоти акс этган қуйидаги парчага эътибор қилсак:

«У (қаттиқ ҳаяжон ва қўрқувда бўлган Салтанат – Г.Н.) эса икки қўли кўксида, ранги ўчган, ўзини Зебини кучоғига ташлади... - Нима бўлди сизга, Салтанатхон! – деди яна Зеби.

Салтанатхон жавоб ўрнига қўлларини кенг очиб, Зебига ташланди ва Зебихон! Жоним Зебихон!! – дея уни маҳкам кучоғига олди... [5].»

Ҳиссиётга тўлиқ берилган пайтда ҳам -хон аффиксоидининг қўлланиши антропонимлар орқали ҳурмат ифодалашнинг психологик-ижтимоий илдиэлари ўзбек онгида анча чуқур эканлигини кўрсатади.

Ўзбек ёшларининг мулоқот усуллари глобал таъсирга кўпроқ берилган. Замонавий ўзбек ёшлари тенгқурлари билан асосан сенлаб мулоқот қиладилар. Бугунги ёшлар исмларни катта ёшдагиларга нисбатан кўпроқ ишлатадилар. Классик адабиётда муҳаббат мавзусидаги асарларда ёрнинг исмини тилга олиш деярли учрамаган бўлса, замонавий шеъриятда исм ишлатиш алоҳида усулдир. Рус маданияти таъсирида исм ва отанинг исмини қўшиб муружаат қилиш расмий мулоқот шартига айланмоқда: *Раҳим Султонович, Нодира Яқубовна* тарзида. Бу хил, шунингдек, фамилия билан муружаат қилиш ўзбек мулоқот одати учун янги ҳодиса: *Аҳмедов, Султонова* каби. Аммо маиший мулоқот учун ўзбеклар бу хил клишелардан фойдаланмайдилар.

Мулоқот жараёнида антропонимларнинг ишлатилиши дискурсга муайян прагматик тус беради. Ўзбек лисоний онгида исм ва шахс ўзаро чамбарчас боғлиқ. Ўзбеклар учун «отинг ўчсин» ибораси жуда таъсирли қарғиш ҳисобланади. Демак, исмининг сақланиб қолиши ўзбеклар учун жуда муҳим. Замонавий ўзбеклар ҳам ўз исmlарини фарзандлари ва набиралари учун фамилия қилиб беришга интиладилар, шу билан исmlарини узоқ давр сақланиб қолишига ишонадилар. Ўзбеклар «Агар шу ишни бажара олмасам отимни бошқа қўяман» деб қасам ичадилар. Исм алмашиши билан инсон ҳам йўқолади, деган магик тасаввурлар натижаси - бу қасам. Ҳаётда катта ютуқларга эришган, узоқ умр кўрган инсонларнинг исмини фарзандига қўйиш анъанаси ҳам бор. Агар янги туғилган чақалоқ кўп касал бўлса, «исми оғирлик қилмоқда» деб, бошқа исм қўйиш одати ҳам бор. Умуман,

Ўзбекларда исм билан боғлиқ қатор анъаналар борки, улар ўзбек мулоқот одатида кенг акс этади. Ҳў ҳар ўзбек адабий тушиши йирик номасидаси Абдулло Қодирийнинг “Ўтган кунлар” романидан олинган ушбу нарчага эътибор қилсак: Роман қаҳрамони Отабекнинг севимли хотини Кумуш унинг яна бир – севимли бўлмаган – хотини Зайнаб томонидан заҳарлаб ўлдирилади. Романда Кумуш қабри олдида бўлиб ўтган Отабек ва Зайнаб учрашуви тасвирланган: “Атабек поднялся с колен и вдруг увидел перед собой тень полураздетой женщины. Он отступил к могиле, а женщина приблизилась к нему, словно моля о чем-то.

- Кто это?

- Я Кумуш!

Атабек узнал голос: перед ним была безумная Зайнаб.

- Уходи отсюда!

- Я Кумуш! – снова сказала она. Но тут же повиновалась голосу любимого человека”

[1].

Кўринадики, ўзини бошқа шахс деб билишдек, мураккаб психологик жараён исм алмаштириш билан юзага чиқмоқда.

Ўзбекларнинг исмларга бўлган психологик баҳоси нутқий мулоқотнинг турли кўринишларига прагматик тус беради. Хусусан, ўзбеклар:

катта ёшлиларнинг исмини айтмайдилар. Уларга исм айтиб мурожаат қилиш менсимаслик, мазах қилиш каби прагматик баҳо ифодалайди.

Маиший мулоқотда фамилия (*Аҳмедов, Султонова*), исм ҳамда отасининг исми қўшилишидан ҳосил бўлган клишелар (*Раҳим Султонович, Нодира Якубовна*)дан фойдаланмайдилар. Улардан фойдаланиш дискурс расмий эканлигини кўрсатади. Ёки маиший мулоқотни расмий деб тасаввур қилиш билан ҳазил, кесатиш каби прагматик тусни юзага келтиради.

Қариндош бўлмаганлар исмига ҳам *ака, ука, опа, хола* каби қариндошлик билдирувчи атамалар қўшиб ҳурмат, самимийлик прагматик тусини яратадилар: *Нодира опа, Алишер ака* каби.

Исмларни қисқартириб ишлатиш мулоқотнинг норасмийлиги ва ёшларга хослигига ишора қилади: *Фазилат – Фазли, Мавжуда – Жажу* каби. Катта ёшдагилар исмини қисқартириб ишлатмайдилар. Бундай ҳолатлар менсимаслик, мазах каби салбий муносабат ифодалайди. Исмни қисқартириб ишлатиш инсон умрини ҳам қисқартиради, деган ирим ҳам бор.

**Хулоса** қилиб айтганда, ўзбек нутқида антропонимларнинг нафақат қўлланиши, балки қўлланмаслиги ҳам муайян эмотив тус беради. Антропонимлар оламнинг эмотив манзарасини яратишда алоҳида ўрин тутувчи воситалардир.

## АДАБИЁТЛАР

1. **Кадыри А.** Минувшие дни. – Ташкент: Гафур Гулям, 2015 – 365 с.

2. **Кайковус.** Қобуснома. – Тошкент: Ижод, 1992 – Б. 31.

3. **Карнеги Д.** Шесть способов располагать к себе людей. – Greatwords. org^authors\218

4. **Фрезер Дж.Дж.** Золотая ветвь. Исследование магии и религии. – Москва: Политиздат, 1980. – psylib.org.ua^ books\freze01\

5. **Чўлпон Абдулхамид.** Кеча ва кундуз //Яна олдим созимни. – Тошкент: Гафур Фулом, 1991. – Б. 19-273.

УДК 81.1.

## КОРПУС ВА КОРПУС ЛИНГВИСТИКАСИ, УНИНГ НАЗАРИЙ АСОСЛАРИ

**Хамраева Шахло Мирджановна**

*БухДУ қошидаги 1-сон академик лицейи ижтимоий-гуманитар фанлар кафедраси етакчи ўқитувчиси*

**Таянч сўзлар:** корпус лингвистикаси, тил корпуси, электрон кутубхона, корпус менеджери, конкорданс, корпус аннотацияси, корпус ҳажми, корпус таснифи.

**Ключевые слова:** корпусная лингвистика, языковой корпус, электронная библиотека, менеджер корпуса, конкорданс, аннотация корпуса, размер корпуса, классификация корпусов.

**Key words:** linguistic corpus, electronic library, manager of corpus, concordance, tags, size and categorization of corpora.

## TILSHUNOSLIK

*Мақолада корпуснинг асосий тушунчалари, корпус менеджери ва аннотациясининг умумий характеристикаси, рус тили миллий корпуси интерфейси таҳлили, корпус менеджери – қидирув дастури ва конкорданс билан ишлаш шарҳланган.*

*В данной статье описываются основные понятия корпуса, общая характеристика корпусных менеджеров, анализ интерфейса национального корпуса русского языка, условия работы с программами-менеджерами и конкордансами.*

*The article describes the main notions of corpus, general characteristics of corpus managers, the analysis of Russian language national corpus, the terms of working with search engines and concordance.*

**Кириш.** Бугунги кунда жаҳонда корпус лингвистикаси соҳаси компьютер лингвистикасининг жуда тез ривожланиб кетаётган соҳаси бўлиб, бу борада анча тадқиқотлар ҳам мавжуд. Жаҳоннинг бир қанча олий таълим муассасаларида корпус лингвистикаси фани ҳам ўқитилади. Бу соҳанинг предмети корпус яратиш назарияси ва амалиёти бўлса, фан сифатида корпуснинг ўзига хослиги, дастурлаш (ва ҳ.к.) масалалари ўқитилади.

Корпус лингвистикаси компьютер лингвистикасининг таркибий қисми бўлиб, тил корпусини яратиш, компьютер технологияси ёрдамида улардан фойдаланишнинг умумий назарияси ва амалиёти билан шуғулланади [1].

Корпус лингвистикасининг предмети тил корпусидир. У инглиз тилида linguistic corpus ёки text corpus каби атамалар билан қўлланиб, илмий адабиётларда турлича таърифланган [2]. Чунончи, “Корпус – маълум мақсадда йиғилган матнлар мажмуини ташкил этувчи тил бирликларининг йиғиндиси”, “корпус – алоҳида тилнинг ёзиб олинган оғзаки ҳамда ёзма матнлари асосидаги лингвистик маълумотлар мажмуи”, “корпус – исталган табиий (реал) тилдаги электрон шаклда сақланадиган ёзма ёки оғзаки, компьютерлаштирилган қидирув тизимига жойлаштирилган матнлар йиғиндиси” каби. Демак, тил корпуси маълум тилнинг белгиланган даврдаги, хилма-хил жанр, ранг-баранг услуб, ҳудудий ҳамда ижтимоий вариантдаги матнларнинг электрон шаклдаги махсус дастурий таъминот асосидаги йиғиндисидир [3]. Корпус ҳақида юқорида келтирилган таърифлар у ҳақда маълум бир тилнинг ўзига хос хусусияти ва вариантларини акс эттирувчи бир неча белги асосида танлаб олинган электрон шаклдаги матн парчалари бўлиб, лингвистик тадқиқот учун асос вазифасини ўтайдиган тизим, дея хулоса қилишга асос бўлади.

Тил корпуси бугунги кунда жаҳонда тез тараққий этаётган соҳа – корпус лингвистикаси мутахассислари томонидан илмий тадқиқотлар олиб бориш ва тил ўргатиш мақсадида яратилмоқда. Жаҳон тилларининг жуда кўпчилиги мукамаллик даражаси ва матнни илмий қайта ишлаш имконияти билан фарқ қилувчи ўз миллий корпусларига эга. “Бугунги кунда лингвистик тадқиқот ва амалий топшириқлар ечими учун тил корпуслари замонавий тилшуносликнинг инкор этиб бўлмас иш қуролига айланди. Чунки, корпус турли лингвистик топшириқларни бажаришга хизмат қилади” [4].

Корпус оддий электрон кутубхона (М.: “Библиотека Максима Мошкова”, “Русская виртуальная библиотека”, “Фундаментальная электронная библиотека”, “ZiYONET кутубхонаси”, “Хуршид Даврон кутубхонаси” каби)дан фарқланади. Бундай электрон кутубхоналар халқнинг ижтимоий-сиёсий, маънавий, иқтисодий ҳаётини акс эттирувчи бадиий ва публицистик асарларни нисбатан тўлиқ қамраб олишни мақсад қилган бўлади [5]. Фақат бунда электрон кутубхона матнлари тилшунослик нуқтаи назаридан лексик, морфологик, грамматик, семантик белгилар асосида ишлов берилмаганлиги сабабли лингвистик тадқиқот учун ноқулайлик туғдиради. Чунки, электрон кутубхона илмий тадқиқот материали базасини тайёрлаш мақсадида тузилмайди, балки миллий-маънавий

меросни тўплашни мақсад қилган бўлади. Тил корпуси эса электрон кутубхонадан фарқли ўлароқ, тилни тадқиқ қилиш ва ўрганиш учун зарурий, фойдали ва қизиқарли матнларни тўплашни мақсадда тўлади. Бундай матнлар эса нафақат белгиланган алоҳида бўлиши мумкин, балки телефондаги оддий суҳбат суҳбати билан шартномадан матн ҳам бўлиши мумкин.

## TILSHUNOSLIK

Корпусни электрон кутубхонадан ажратиб турувчи биринчи омил ундаги матннинг хусусияти ва қўшимча маълумот билан бойитилганлиги ҳисобланади ҳамда бу белги корпуснинг алоҳида қисми – корпус аннотацияси (рус.: разметка)ни ташкил этади.

**Корпус менеждери.** Корпус фойдаланувчиси учун турли имконият ва қулайлик яратадиган, корпусдан зарурий ахборотни олишга ёрдамлашадиган бир неча махсус дастурий восита – конкорданс (қидирув тизимининг нисбатан оддий кўриниши) ва корпус менеждери мавжуд. Корпус менеждери махсус қидирув тизими бўлиб, корпус маълумотларини олишга мўлжалланган бир қанча дастурдан иборат, статистик ахборот ва қидирув натижасини фойдаланувчига қулай шаклда тақдим этади. Қидирув натижаси, одатда, конкорданс – қидириладиган бирлик лексик боғланиш ҳолатида манбага илова қилинган контекстлар рўйхати шаклида намоён бўлади. Корпус менеждерининг қидирув имконияти аниқ сўз шакли, сўзнинг *лемма* (корпусда мавжуд лексема шундай аталади) шакли, бирикмали бўлинган ва бўлинмаган синтагма, морфологик белгиларга асосланган жамланма шаклини қамраб олади. Талаб қилинган ҳажмдаги контекст кўрсаткичлари қидирув натижаси, сараланган материални алоҳида файлда сақлаш имконини беради [2].

Корпус ёрдамида бажариладиган амалнинг самарадорлигини ошириш мақсадида корпус менеждерига қуйидаги умумий талаблар қўйилади [2]:

- 1) тўлиқ конкорданс рўйхатини тузиш;
- 2) нафақат алоҳида сўзни, балки мураккаб бирлик қидирувини амалга ошириш;
- 3) чиқарилган рўйхатни бир неча мезон асосида саралаш;
- 4) фойдаланувчига қидирилган сўз шаклини кенгайтирилган кўринишда тақдим этиш;
- 5) корпуснинг ҳар бир элементи ҳақида статистик ахборот бериш;
- 6) леммаларни акс эттириш;
- 7) сўз шаклларнинг морфологик хусусияти ва қўшимча (библиографик, типологик) ахборотни бериш (бу параметр корпусга берилган қўшимча изоҳга боғлиқ);
- 8) натижаларни сақлаш ва нашр этиш учун алоҳида файлда ишлаш олиш;
- 9) нафақат корпус, балки алоҳида файллар билан ҳам юқори тезликда ишлаш олиш;
- 10) матннинг барча турдаги форматини (txt, rtf, doc, html, xml ва ҳ.к.) ўзида сақлаш олиш;
- 11) тажрибали ва янги фойдаланувчи учун бирдек енгил ва интуитив тушунарли бўлиш.

**Корпус аннотацияси.** Турли лингвистик топшириқ(амал)ни бажариш учун матнга лингвистик ва экстралингвистик қўшимча маълумот билан ишлов берилган бўлиши лозим. Бунинг учун матн аннотацияси мавжуд бўлиб, матн ва унинг компонентларига махсус изоҳ (масалан, сўз туркуми ҳақида маълумот) берилиши лозим. Бу изоҳ матн разметкаси (белги, ишора) ёки аннотация деб аталади.

Мукамал аннотация тадқиқотчига қидириладиган сўз, шакл ва конструкцияни топишни осонлаштиради. Чунки, оддий электрон матнда унинг характерини очувчи алоҳида маълумот (аннотация) мавжуд эмас. Бизга оддийгина сўз керак бўлса, буни оддий матн муҳаррири ҳам топиб бера олади. Лекин, сўзнинг грамматик маъноси ва тузилишини “тушунадиган” матн билан ишлаш жуда кўп афзаллик ва қулайликка эга бўлади. Фақат лексемани эмас, балки сўз шаклини қидириш керак бўлса, бундай дастурий таъминот – корпус тадқиқотчи ёки фойдаланувчига жуда катта ёрдам бериши мумкин. Аннотациянинг мукамал ва тўлиқроқ бўлиши корпус аҳамиятини белгиловчи асосий омилдир. Масалан, катта ҳажмли матн (50-100 саҳифа)дан ўтган замонни билдирувчи грамматик шаклларни топиш топшириғини қўямиз. Бундай вазифани оддий матн муҳаррири, табиийки, бажара олмайди. Берилган грамматик шаклни топиш фақат олдиндан ишлов берилган матндагина бажарилиши мумкин, акс ҳолда, қидирув фақат қўлда бажарилади. Бу эса фойдаланувчидан кўп меҳнат ва вақтни талаб қилади [2].

Мукаммал ишлов берилган, катта ҳажмли ва турли жанрдаги матнларни қамраб олган корпус тадқиқотчи учун бебаҳо ёрдамчи ҳисобланади. Чунки, тил материали ўзгаришга қарамай ҳам, қандай тадқиқот материалидиши бўлмасин, мукаммаллиги билан баҳоланади. Агар тадқиқотчи ўз тадқиқоти учун мисолни топиш, уларни картотекага кўчиришга (компьютер технологиялари ривожланишидан олдинги даврда) ойлаб, баъзан йиллаб вақт сарфлаган бўлса, бугун дунё тил корпуслари ёрдамида саноқли дақиқада юзлаб мисолни топишга, улар устида ишлаш имкониятига эга бўлди.

### TILSHUNOSLIK

Тил корпусларида бугунги кунда аннотациянинг морфологик, синтактик, семантик, акцентик, метаматний каби бир неча кўриниши мавжуд. Яқин орада корпус лингвистикаси мутахассислари томонидан сўз ясаиш аннотациясининг киритилиши ҳам кутилмоқда.

**Корпуснинг хусусиятлари.** Тил корпуси ҳажм жиҳатдан имкон қадар катта бўлиши, 100 миллионлаб сўз қўлланиш ҳолатини қамраб олиши лозим. Мисол тариқасида рус тили миллий корпуси таркибига кирган “Достоевский асарлари корпуси” учун йиғилган ёзувчининг барча асарлари матни 2 млн сўздан иборат эканлигини келтириш мумкин. Чунки, корпусни тил моделининг кичрайтирилган кўриниши деб аташ мумкин [1]. Корпуснинг энг асосий хусусияти репрезентативлигидир. *Репрезентативлик* атамаси остида зарурий ҳажм, миқдор, жанр, услуб, муаллифларга тегишли матнлар пропорциясининг тўғри танланиши тушунилади. Репрезентативлик хусусиятини корпус тузиш жараёнида ҳам, ундан фойдаланиш жараёнида ҳам сақлаб туриш корпуснинг аҳамиятини таъминловчи омилдир.

Корпус маълум тилнинг белгиланган даврда мавжуд бўлган барча турдаги матн намуналарини ўзида жамлаган бўлиши, шу билан бирга, ҳажм жиҳатдан тўғри пропорцияни ташкил этиши лозим. Шунинг учун корпус тилнинг хусусиятларини ўрганишда қанчалик аҳамиятли бўлмасин, бадий асарлар билан чегараланиб қолмайди. У турли мавзудаги (ижтимоий-сиёсий мавзудан спорт мавзусигача) газета ва журнал материали, фаннинг барча соҳасига тегишли илмий ва илмий-оммабоп асарлар, реклама, шахсий ёзишмалар матндан таркиб топган бўлади.

Тилда қандай жараён кечаётганлигини аниқ тасаввур қилиш учун корпус қамровини янада кенгайтириш, нафақат ёзма нутқ, балки оғзаки нутқ материалдан фойдаланиш ҳам мақсадга мувофиқ. Бундай корпус ёрдамида тил тараққиёти натижасида унда содир бўлган ва кутилаётган ўзгариш ҳақида аниқ хулоса чиқариш мумкин бўлади [6].

Энди тил корпуси ёрдамида ечимини топадиган муаммолардан бири – унинг тил тараққиётини кузатиш ва ўрганишдаги аҳамиятига, ҳатто микротарихий тилшунослик муаммоси – қисқа давр ичида (дейлик, охириги ўн йилликда) тилда бўладиган ўзгаришларни тадқиқ этишдаги қулайлигига тўхталамиз. Бу йўналишда тадқиқотлар деярли олиб борилмаган. Бундай қисқа даврдаги ўзгаришни тадқиқ этишга академик В.В.Виноградов жуда қизиққан. Шу каби бир-икки тадқиқотни ҳисобга олмасак, тилшуносликда қисқа даврда бўладиган ўзгаришлар тадқиқ этилмас эди. Бугунги кунга келиб, бунга махсус тадқиқотнинг ҳожати ҳам қолмади, мукаммал яратилган корпус ҳар қандай масалага бирпасда ойдинлик киритади.

Демак, маълум бўлдики, корпус – матн асосида маълум вазифани бажарувчи дастур. Корпус ҳақида аниқроқ тасаввур ҳосил қилиш мақсадида “Бу қандай қидирув дастури?”, “Биз ундан нимани қидирамиз ва унинг ёрдамида қандай ишни бажариш мумкин?” каби саволларга қисқача жавоб излаймиз.

Бу, биринчи навбатда, ижтимоий ва лингвистик мазмун касб этувчи сўз ва иборанинг турли нутқий вазиятда қўлланиш ҳолати ёки унинг изоҳи бўлиши мумкин. Корпус бўйича қидирув тахминан қуйидаги натижани беради [1]:

- 1) белгиланган сўзнинг турли контекстдаги барча шаклдаги кўриниши;
- 2) тилнинг луғат таркибидаги ўрни ва вариантлари;
- 3) белгиланган сўз билан бирикиш имкониятига эга сўзлар рўйхати;
- 4) у ёки бу ёзувчининг айни сўздан фойдаланиш частотаси ёки статистикаси;
- 5) сўзнинг денотатив ва коннотатив маъноси;
- 6) лексик қўлланишнинг яширин модели (имконияти);
- 7) тил тараққиётининг турли даврида қўлланиш ҳолати.

**Корпус таркибидаги материалнинг тури ва хусусияти.** Мавжуд корпуслар таркибидаги матнларнинг нисбатига қарайдиган бўлсак, бадиий адабиёт ҳиссаси 40% ни ташкил этишига эриш буйса. Буни таркибига мавжуд корпуслар ҳам кириб кетади. Бу жанр тил хусусияти бадиий ва публицистик услуб ёралигида бўлиб, жонли тилни ўрганиш учун анча қулай. Европа тиллари корпусларида бадиий адабиёт материали 20%ни ташкил этади.

## TILSHUNOSLIK

Замонавий ёзувчилар тил хусусиятини ўрганишга бағишланган 20 дан ортиқ тадқиқот ишлари мавжуд бўлса-да, улар ҳали тўлалигича бу муаммони ўрганиб бўлди, дейиш қийин. Чунки, алоҳида ёзувчи асарининг тил хусусиятидаги ўзгаришга ҳали тилдаги янги ҳодиса деб қараб бўлмайди. Ана шундай жараёнларни кузатиш ва тадқиқ этишнинг энг қулай воситаси тил корпусидир. Шунинг учун матннинг мазмуни муҳим аҳамият касб этади.

Корпус таркибига кирадиган матнлар куйидаги турларда бўлиши мумкин:

- алоҳида бир муаллиф ёки бир неча ёзувчи асаридан олинган матнлар;
- маълум давр (бир неча ўн йиллик ёки юз йиллик)ни қамраб олган матнлар;
- белгиланган мавзудаги замонавий матнлар;
- тил ва жамиятнинг бугунги ҳолатини акс эттирувчи замонавий матнлар;

**Корпуснинг турлари.** Корпус серқирра тизим бўлиб, унинг куйидаги турларини кўриш мумкин [5]:

Тасниф белгиси	Корпус турлари
Нутқ турига кўра	Оғзаки, ёзма, аралаш
Матн тилига кўра	Русча, инглизча ва ҳ.к.
Параллеллигига кўра	Бир тилли, икки тилли, кўп тилли
Матннинг ихтисослашувига кўра	Бадиий, диалектал, суҳбат, терминологик, аралаш
Жанрига кўра	Адабий, фольклор, драматик, публицистик
Кириш усулига кўра	Эркин, пуллик, ёпиқ
Мақсадига кўра	Тадқиқий, тавсифий
Изоҳланишига кўра	Қўшимча изоҳли, изоҳсиз
Ўзгарувчанлигига кўра	Ўзгарувчан, турғун
Структурасига кўра	Марказий, архив, маҳаллий
Изоҳ хусусиятига кўра	Морфологик, синтактик, семантик
Матн ҳажмига кўра	Тўлиқ матнли, лавҳа матнли
Хронологик жиҳатига кўра	Синхрон, диахрон
Умумийлигига кўра	Умумий, яқка муаллифли

**Корпуснинг тузилиши ва таркиби.** Ушбу қисмда “Рус тили миллий корпуси”[7]ни кузатиш асосида корпуснинг тузилиши ва таркиби хусусида фикр юритамиз.

Корпус интерфейси ва қидирув тизими унинг энг асосий таркибий қисмидир. Рус тили миллий корпуси (Национальный корпус русского языка (НКРЯ)) жойлашган [www.ruscorpora.ru](http://www.ruscorpora.ru) сайтнинг биринчи саҳифасида корпус ва унинг тузувчилари ҳақида асосий маълумотлар келтирилган. Ўнг томондаги меню исталган саҳифага ўтиш имкониятини беради. Меню 4 қисмдан иборат бўлиб, биринчиси бош саҳифа, иккинчиси сайтнинг қидирув ресурси, учинчиси матн ҳақида метаахборот (матнга қўшимча маълумот) иловаси, аннотация принциплари ҳақида маълумот, охириги блок корпус тузувчилари жамоаси, фойдаланилган дастур, матнларнинг муаллифлик ҳуқуқи ҳақида тўлиқ маълумотлар базасидан иборат.

Корпус муаллифлари корпус қидирув тизими фойдаланувчига қулай бўлиши ҳамда унинг имкониятларидан фойдаланишни ўрганиши учун “Как искать” махсус қидирув – ёрдам блокини тузишган.

“Мой корпус” иловаси фойдаланувчига керакли корпус ости корпусини яратишга (бадиий, илмий ёки публицистик матн, уларнинг жанри ва типи, бадиий матнда воқеа жойи ва даври, нобадиий матнда унинг типи ва мавзусини танлашга) ёрдам беради.

“Поиск в корпусе” (қидирув тизими) иловаси корпусда қидирувни амалга ошириш учун фойдаланувчи қўядиган шартларни қабул қилувчи алоҳида саҳифани очиб беради. Бу

саҳифада 3 типдаги шарт: сўзнинг ҳарфий бирикмаси, морфологик ва лексик-семантик қўшма-қўшма шакллари билан шаклланиши имконияти мавқия. Оқлий қидирувга қийинчи мисолни келтириш уриниш бўлади. Масалан, «Тўлқун» тўлқун форм (сўзнинг лексема шакли, корпус тилида лемма) ойнасига бирор сўз ёзилади. Натижада корпус таркибидаги шу ҳарфий бирикма иштирок этган барча матнлар рўйхати чиқади.

## TILSHUNOSLIK

1. “Слово 1” ойнасига ўша сўз ёзилса, сўзнинг барча шакли топилади. Бунга грамматик кўрсаткичлар қўшмоқчи бўлсак, сўзнинг фақат махсус грамматик шакллари (масалан, бирликдаги жўналиш келишиги шакли) топилади.

2. Лексик-семантик параметрли қидирувга алоҳида тўхталишнинг ҳолати йўқ, чунки сўз ҳеч қандай бирлик билан боғлиқликни талаб этмайди. “Иш қуроли маъносини берувчи тушум келишигидаги от” ёки “жисмоний ҳолатни билдирувчи III шахс бирликдаги феъл” типиида берилган қидирув натижаси шундай семали сўзлар контексти рўйхатини чиқариб беради.

3. “Слово 2” + “Слово 3” ойнасининг ҳар бирига алоҳида сўз ёзилса, икки сўз оралиғида бирикиш имкониятига эга бўлган бирикмалар контексти рўйхати чиқади. Корпуснинг бундай имконияти тадқиқотчи ёки тил ўрганувчисига жуда катта қулайлик яратиб беради.

Корпус яратиш ва ундан фойдаланиш қуйидаги мақсадларни кўзлайди:

1) корпуснинг кенг кўламли бўлиши маълумотнинг ўзига хослигини кафолатлайди, тил ҳодисаларининг барча қиррасини тўлиқ намоёниш этишни таъминлайди;

2) турли хилдаги маълумотлар тил корпусида ўзининг табиий контекстуал шаклида жойлашади, бу эса уни ҳар томонлама ва объектив ўрганиш учун асос бўлади;

3) бир марта тузилган ва тайёрланган ахборотлар массиви бир неча тадқиқотчи томонидан кўп марта, турли мақсадда ишлатилиши мумкин.

**Хулоса** қилиб айтганда, корпус тилни тадқиқ этиш, тил ўрганиш, луғат тузишда энг замонавий кенг имкониятли дастурлаштирилган тизимдир.

## АДАБИЁТЛАР

1. **Захаров В.П.** Корпусная лингвистика: Учебно-методическое пособие. – Санкт-Петербург, 2005. – 48 с.

2. **Кутузов А.Б.** Курс «Корпусная лингвистика». – Москва, 2008. – 26 с.

3. Национальный корпус русского языка // Вопросы языкознания. – Москва: Наука, 2006. – С. 149-155.

4. **Недошивина Е.В.** Программы для работы с корпусами текстов. Обзор основных корпусных менеджеров: Учебно-методическое пособие. – Санкт-Петербург. – 2006. – 26 с.

5. Корпусная лингвистика. – <http://wikipedia.org/wiki/>

6. **Плунгян В.** Зачем мы делаем корпусы? – [www.ruscorpora.ru](http://www.ruscorpora.ru)

7. [www.ruscorpora.ru](http://www.ruscorpora.ru)

## УДК 81

ТАОМ НОМЛАРИ ХАЛҚНИНГ МИЛЛИЙ МАДАНИЯТИНИ НАМОЁН ҚИЛУВЧИ  
ЛЕКСИК ВОСИТА СИФАТИДА

**Раджабова Азима Темуровна**

*БухДТИ ассистенти*

**Таянч сўзлар:** миллий маданият, иқтисодий фаровонлик, ўзлашма сўзлар, манба, этнос.

**Ключевые слова:** национальная культура, экономическое развитие, заимствованные слова, база, народ.

**Key words:** national culture, economic development, borrowings, basis, nation.

*Мақолада ўзбек тилидаги таом номларининг лингвистик ва миллий-маданий хусусиятлари таҳлилга тортилган. Уларнинг келиб чиқиши, “Девону луғотит турк” асаридан тилга олинган таом номлари ва улар билан боғлиқ маросимлар, тарихий жараёнлар жиҳатдан Ўзбекистонда яшовчи ўзбек шеваларидаги таом номларининг қатламлари ҳақида фикр юритилган.*

*В данной статье анализируются лингвистические и национально-культурные особенности названий блюд в узбекском языке. Рассмотрены происхождение названий*

узбекских блюд; праздники, связанные с названиями блюд, упомянутых в «Девону луғотит турк»; влияние истории на создание группы заимствованных названий блюд

*Linguistic and national-cultural peculiarities of Uzbek food names have been analyzed in the article. The origin of the Uzbek food names, the holidays connected with the food names mentioned in “Devonu lug’otit turk”, the influence of the history in the emergence of the group of borrowed food names in the territory of Uzbekistan have also been analyzed.*

**Кириш.** Маълумки, ҳар бир сўзда реал оламнинг бирор бир ҳодисаси ёки предмети мужассамдир. Бу мавзуни муҳокама қилиш замирида объектив реалликнинг бирор предмети ёки ҳодисаси ҳақида сўз борар экан, ушбу тезисни яна ва яна такрорлаш жоиздир: тил - атроф оламнинг кўзгуси, у объектив реалликни ўзида акс эттиради ва шу тилда сўзлашадиган ҳар бир халққа, этник гуруҳга, нутқ жамоасига хос бўлган бетакрор ва ягона дунёқарашни яратади. Тил кўзгу билан ҳақли равишда қиёсланади; унда ҳақиқатан ҳам, атроф олам акс этади. Тилда ҳамма нарса: география, иқлим, тарих, ҳаёт шароити, жамият аъзоларининг ўзаро муносабатлари, аҳолининг турмуш тарзи ўз аксини топади.

Маданий ва лисоний дунёқараш ўзаро чамбарчас боғлиқ, тўхтовсиз ўзаро таъсир остида бўлиб, реал дунёқарашга, тўғрироғи, инсонни қуршаб турган реал оламга бориб тақалади.

Рус тилшуноси С.Г.Терминасова тил ва маданият мутаносиблиги ҳақида шундай дейди: “Тил маданиятнинг кўзгусидир, унинг қуролидир, унинг хазинаси ва ушбу маданиятни бошқаларга тарғиб қиладиган қобилият соҳибидир” [1].

Турли тиллар нафақат бир хил предметни турли хил тарзда ифодалайди, балки шу предметга нисбатан турлича муносабатни, яъни миллий дунёқарашни акс эттиради. Шунга кўра, ҳар бир халқ (этнос), ҳар бир лингвокультурологик жамият инсоннинг оламга бўлган муносабатини шакллантирадиган, табиатга, бошқа инсонларга, бу жамият аъзоси сифатида ўз-ўзига хулқ-атвор тартибларини, жумладан, инсоннинг жамиятдаги нутқий маданиятини аниқлаб берадиган миллий дунёқарашига эга бўлади. Миллий дунёқараш мазкур этноснинг миллий лисоний дунёқарашини аниқлаб беради.

Маълумки, тил унда гапирадиган халқнинг миллий маданияти хазинасидир. Ҳар қандай моҳиятнинг миллий таркиби тилнинг барча қатламлари бирликларида учрайди, аммо уни асосан лексика, фразеология, афористика, нутқ маданияти қоидалари, матнларда яққолроқ кузатиш мумкин. Шу тўғрисида, ҳар қандай тилни, хусусан чет тилини ўрганиш жараёнида бир хусусиятни инобатга олиш жоиз: ҳар қандай тил миллийликни акс эттиради, яъни мазкур тилда сўзлашувчи халқнинг миллий маданияти ва миллий руҳиятини ифодалайди.

Дунё тилларининг лексикаси турли-туман маъно гуруҳларига мансуб бўлган сўзлар билан тўладир. Ҳар бир тил лексикасида юзлаб маъно гуруҳлари ажратилади. Мазкур гуруҳларининг ички тузилиши, тизимий муносабатлари, сўзларнинг ўзаро алоқаларини ўрганиш анчадан бери тилшуносларнинг диққат марказида турган масалалардан саналади. Айниқса, турли тил оилаларига мансуб тилларнинг сўзлар тизимини ўрганиш қадимги тилшунослик манбаларидаёқ кўзга ташланади.

Сўз-тилнинг асосий структур-семантик бирлиги бўлиб, борлиқ ҳодисалари, нарса ва предметларнинг хусусиятларини номлашга хизмат қилади, у фонетик, лексик, семантик ҳамда грамматик белгиларнинг мажмуи сифатида амалда қўлланади.

Демакки, бу белгилар ҳар хил тилларда ҳар хил намоён бўлар экан. Сўзга ҳамма тиллар учун муштарак бўлган таъриф беришнинг иложи йўқ. Уни мазкур тилнинг ички қонуниятлари асосидагина таърифлаш мумкин эканлигини ушбу ўринда таъкидлаш лозим.

Кўпгина тадқиқот сўзнинг нисбатан мустақил ва бу мустақиллик позицион ҳамда синтактик характерда эканлиги билан асосланади.

Сўз яхлитлиги, ажралувчанлик, нутқда қўлланиш каби асосий хусусиятларга эга. Шунингдек, сўзда фонетик, морфологик, семантик структуралар фарқланади. Мана шу структураларни яхлит ҳолда бирга ўрганиш сўзнинг ҳар бир тилга хос таърифини бериш учун кенг имкониятлар яратишнинг воситаларидан биридир.

Маълумки, сўзнинг барқарор семантик структурасини таъминловчи семалардан ташқари контекстуаллик ҳам борки, улар нутқнинг талабига кўра пайдо бўлади. Ана шу контекстуал семалар тўғрисида шундай тил биллиги мазмунини қиёсий равишда кўриш мумкин.

## TILSHUNOSLIK

Тил ҳодисаларига систем ёндашиш асосида қўлга киритилган улкан ютуқлардан бири-сўз муаммоси тадқиқотчилари олдида янгидан-янги вазифаларнинг қўйилганлигидир.

Ҳар бир тилда мавжуд сўзларга таъриф беришда ўша тилга хос хусусиятлардан келиб чиққан ҳолда иш кўриш тегишли натижалар беради. Бунинг учун, аввало, шу тилдаги сўзларни чуқур, ҳар томонлама таҳлил этиш зарур, деб ўйлаймиз.

Қолаверса, сўзга берилган таърифларнинг кўплиги ва ранг-баранглигига ҳайратланмаса ҳам бўлади. Чунки, табиат, жамият, тафаккур ҳодисаларининг сермаъно ва серқирра эканлиги уларнинг лисоний ифодаси бўлмиш сўзда ҳам ўз аксини топади. Бу ҳолатни мумтоз адабиётимиз вакиллари, йирик мутасаввуф ва файласуфларимиз асарларида ҳам кўришимиз мумкин.

Борлиқдаги ҳар бир нарса, ҳодиса каби сўз ҳам кўп қирралидир. Шунинг учун унинг ҳар бир қиррасига мос алоҳида-алоҳида изоҳ бериш мумкин. Сўзга берилган таърифлар кўп ҳолларда бир-бирини инкор қилса ҳам, аслида, унинг у ёки бу томонини ўзида мужассам этган бўлади.

Маълумки, сўзларнинг келиб чиқиши тарихи ўзбек ономастикасининг назарий асосларини ишлаб чиқишда таом номларининг ўрни ҳам муҳим аҳамият касб этади. Бунда таом номларининг пайдо бўлиш қонуниятларини аниқлашга алоҳида эътибор қаратилади. Таом истеъмол қилиш, инсон ҳаётининг асосий шарт-шароитларидан ҳисобланади ва у халқ иқтисодий фаровонлигининг муҳим кўрсаткичларидан бири бўлиб, муайян жамиятнинг ижтимоий-иқтисодий тузуми ва миллий кадриятлари билан чамбарчас боғлиқ бўлади.

Таом номларининг пайдо бўлиши, тараққиёти, қўлланилиш доираси ва истеъмолда бўлиш даври тарихан ўзгарувчандир. Ижтимоий ҳаётда, халқ турмуш тарзи ва ишлаб чиқариш қуроллари, ижтимоий муносабатларнинг ўзгариши билан тармоқ лексикалари ҳам ўзгариб боради. Айримлари бутунлай истеъмолдан чиқади, баъзилари тарихий сўзларга айланади, айримлари маълум фонетик ва маъно ўзгаришлари билан қўлланишда давом этиши мумкин.

**Асосий қисм.** Таъкидлаш керакки, тилшуносликнинг лексик системасида таом номлари алоҳида ўрин тутаяди. Чунки, улар ҳам лингвистик, ҳам этнографик томондан аҳамиятлидир. Бинобарин, уларни ўрганиш кўп жиҳатдан илмий аҳамиятга эга дейиш мумкин. Таом номлари қайд этилган дастлабки манбалар сирасига бир қатор ёзма ёдгорликлар киради. Булар орасида Маҳмуд Кошғарийнинг “Девону луғотит турк” асари ўзига хос манба ҳисобланади.

“Девону луғотит турк”, биринчи навбатда, туркий уруғ ва қабилалар тилларининг хусусиятларини, урф-одатларини, лингвистик хусусиятларини, тарихи ва луғат бойлигини ўрганишга бағишланган асардир. Шунинг учун ҳам асар мундарижасида қатор лингвистик маълумотларга кенг ўрин ажратилган. Булар сирасига тиллараро фонетик фарқлар, сўз ясалиши, ёзув ва бошқа қайдларни киритиш мумкин. Асарнинг луғат қисмида эса жуда кўп жиҳатдан аҳамиятга молик бўлган, унинг қомусийлик даражасини таъминлаган материалларга ўрин берилган. Улар туркий халқларнинг тарихи, урф-одати, адабиёти ва бошқа соҳаларини ўрганишимизда ишончли манба сифатида характерланади. Бу хусусият таом номларига ҳам дахлдордир.

Асар материаллари кузатилиши натижасида юзга яқин номлар танлаб олинди ва улар К.Маҳмудовнинг “Ўзбек таомлари” китобида қайд этилган 21 та турнинг айримларигагина хос эканлиги аниқланади. Шунга кўра, биз ушбу ишда уларнинг лингвистик хусусиятини инобатга олган ҳолда, қуйидагича гуруҳлаштиришни мақсадга мувофиқ деб топдик:

❖ **Кундалик турмушда одатий тарзда тайёрланадиган таом номлари:**

*Бун-шўрва* (ўғиз, кипчоқ, суворин тилларида) [2].

*Бўшқал-пochира* (ҳоконияликларда).

Лочира ҳозирги ўзбек тилида ачирилмаган хамирдан тайёрланувчи тандирда ёпиладиган нон. Лочира одатда, нон ёпиладиган нонлардан олдин биринчи ўринда тандирга ёпиб олинадиган нон бўлиб, ўзбек халқи маиший ҳаётида қадимдан тайёрланиб келинади.

❖ **Бирор махсус маросим билан боғлиқ таом номлари:**

#### TILSHUNOSLIK

*Басанг* улик қумилғач, ёпиладиган таомнинг бир тури [2].

*Жуғ* – инсон вафотидан сўнг бериладиган овқатнинг бир тури [3].

❖ **Шунингдек, асарда таом тайёрланадиган сабзавот ва масаллиқ номлари ҳам берилган:**

*жамғур* - шолғом;

*жаш* - сабзавот;

*ўз* - ёғ;

*кучғанди* - пиёз.

❖ **Таом тайёрлашда ишлатиладиган нарса-предмет номлари:**

*авран* - темирчи ўчоғининг қўрасига ўхшатиб қурилган ертандир;

*ашич-буқач* – қозон-товоқ;

*жасғач* - увра тахта [4].

❖ **Таом тайёрловчи касб-корига алоқадор номлар:**

*Чалчи* - ошпаз ва ҳоказо.

Кўринадикки, “Девону луғотит турк”да учрайдиган таом номлари лингвистик хусусиятига кўра ўзига хос бўлиб, улар этимологик нуқтаи назардан ҳам кенг таҳлил этилмоғи лозим. Бироқ, бу ишни амалга ошириш осон эмас. Негаки, ҳозирча ўзбек тилидаги ягона манба ҳисобланувчи “Ўзбек тилининг этимологик луғати”да ҳам бу номларнинг каттагина қисми учрайди. Баъзиларининг эса бошқа маънолари изоҳланган ўринлар ҳам кузатилади.

Масалан, *Аш* – озиқ-овқат [1, 105, 15] сўзининг изоҳи каби [6].

Маълумки, ўзбек халқи энг қадимги туркий уруғ ва қабилалардан ўсиб чиққан, демак, унинг тили ҳам шу уруғ ва қабилалар тили негизида ривож топган. Марказий Осиёдаги турли тарихий ва ижтимоий-сиёсий жараёнлар, хусусан, араблар, мўғуллар ва руслар истилоси, қардош қозоқ, қирғиз, туркман ва тожик халқлари билан қўшничилик муносабатлари ҳам ўзбек тили тараққиётига жиддий таъсир ўтказган, бунда айниқса, туркий-араб, ўзбек-араб, ўзбек-тожик, ўзбек-қозоқ, ўзбек-қирғиз ва ўзбек-туркман билингвизми каби омилларнинг роли катта бўлган [6]. Ана шу тарихий жараёнлар нуқтаи назаридан қаралганда, Ўзбекистонда яшовчи ўзбек шеваларидаги таом номларини қуйидаги қатламларга бўлиб ўрганиш мумкин:

**1. Умумтуркий таом номлари:** *атала, бўтқа, дўлма, юпқа, угра, ушоқ (ноннинг бўлағи) қазу, гўжа, талқон, қимиз, қайла, атала, чалпак, қурт, қийма, бўғирсоқ, чучвара, ғилминди, қирмоч, тўғрама/туврама. қовурдоқ, уймоқ, қарма, бадрок, иримчик, қатлама, димлама, дўлма, қувурмоч, қотирма, ачиган гўжа, қоқ балиқ, балиқ қовурма* ва ҳоказо;

**2. Форс-тожик тилидан ўзлашган таом номлари:** *нан, сомса, ош (палов), шўрва/шорпа, яхна, мастава, мошова, барак [7], кабоб, кади шўрва, кади барак, бўза* в.к.;

**3. Араб тилидан ўзлашган таом номлари:** *патир, ҳолва, мураббо, кабоб.*

**4. Уйғур тили орқали хитой тилидан ўзлашган таом номлари:** маълумки, ўзбек тилига уйғур тили яқин туради. Уйғур тилига эса хитой тили яқинроқ, шунинг учун ўзбек тилига баъзи таом номлари уйғур тили орқали кириб келган. Шундай таом номларига *манти, лағмон* каби таом номларини киритишимиз мумкин.

**5. Рус тили ва рус тили орқали бошқа тиллардан ўзлашган таом номлари:** *печенье (русча), пельмени (фин-угорча), уха (ҳинд-европача), котлета (французча), торт (итальянча), кекс (инглизча), вафли (немисча), повидло (полякча)* ва в.к.

**Хулоса.** Шуни ҳам қайд қилиш керакки, бундай сўзлар, ўзбек тили фонетик ва грамматик қонун-қоидаларига мувофиқлашиб, ўзбек тилининг ўз қатлами каби таассурот қолдиради. Уларнинг келиб чиқиш илдизларини билиш учун махсус этимологик изланишлар олиб бориш лозим. Халқ эса бу сўзларни аниқ тушунади ва уларни нутқ жараёнида фаол қўллайди.

Ўзбек шеваларидаги таом номларини таҳлил қилиш шуни кўрсатадики, бу номлар адабий тил элементлари ёрдамида ҳам, умумхалқ тили ва диалектал тил бирликлари иштирокида ҳам тузилиши мумкин. Шу маънода улар ўзбек тилининг барча соҳалари лиссий, материали иштирокида маълум ҳолати ва ўзбек тилининг турли шевалари тармоқлар билан алоқаси яқин бўлишига туради.

## TILSHUNOSLIK

Ўзбек шеваларидаги таом номларининг ўзбек адабий тили, ўзбек умумхалқ тили доирасидаги ўрни ва мавқеини аниқлаш, унинг адабий тилдаги вариантларига муносабати ёки фақат диалектал вариантларини таҳлил қилиш муҳим назарий ва амалий аҳамият касб этадики, бу лексикология, фразеология, тил тарихининг кўпгина муаммоларини ечишга имкон беради.

Таом номларининг лексик-семантик гуруҳлари ва номинатив ўзига хослиги, услубий хусусиятлари, ҳудудий жиҳатлари таҳлил қилинган. Тилнинг луғат бойлигини тизим сифатида ўрганишда лексемаларнинг гипо-гиперономик муносабатларига таяниш муҳим аҳамиятга эга. У табиат ва жамиятдаги нарса-предметларнинг воқеа-ҳодисаларнинг тилдаги номлари бўлган лексемаларнинг маъноларини ва шу маънолар орқали борлиқдаги нарса-ҳодисалар ҳақидаги тушунча-тасаввурларни умумлаштириш ва фарқлаш имконини беради.

Таом номларининг қандай масаллиқлардан тайёрланиши ва шунга мос равишда уларнинг ҳар хил номлар билан аталиши, ўзига хосликлари, бир ҳудуд аҳолиси билан бошқа бир ҳудуд аҳолиси тилида катта фарқларга эга.

## АДАБИЁТЛАР

1. Терминасова А.А. Язык и межкультурная коммуникация. – М.: Слова, 2000. – С. 83.
2. Кошғарий М. Девону луғотит турк. III томлик. Т. – 1960. – I том, – Б.17- 67, 13-39.
3. Кошғарий М. Девону луғотит турк. III томлик. Т. – 1963. – III том, – Б. 11-157.
4. Кошғарий М. Девону луғотит турк. III томлик. Т. – 1961. – II том, – Б. 10-256.
5. Раҳматуллаев Ш. Ўзбек тилининг этимологик луғати. (туркий сўзлар). – Тошкент, 2000, – 261 б.
6. Ўзбек тилининг изоҳли луғати. 5 жилдлик. – Т.: 2006. 1-жилд, – 163 б.
7. Аттуҳфатуз закияту филлуғати туркия. – Т.: Фан, 1968. – 278 б.
8. Ҳожиёв А. Ўзбек тилида кўшма, жуфт ва такрорий сўзлар. – Т. 1963. – Б.13-17-б.
9. Маслова В.А. Лингвокультурология. – М.: Академия, 2001. – 208 с.
10. Расулов Р., Нарзиева М. Лексикологияни ўрганиш. – Т., 1992.

## УДК 80

## EVFEMIZMLARNING USLUBIY XOSLANISHI

G'ulomova Shahnoza Qahramonovna

BuxDU O'zbek tilshunosligi kafedrasi o'qituvchisi

**Tayanch so'zlar:** evfemizm, disfemizm, tabu, nutq uslublari, til, nutq, badiiy uslub, publitsistik uslub, so'zlashuv uslubi, rasmiy uslub, ilmiy uslub.

**Ключевые слова:** эвфемизм, дисфемизм, табу, стили речи, язык, речь, художественный стиль, публицистический стиль, разговорный стиль, официальный стиль, научный стиль.

**Key words:** euphemism, dysphemism, taboo, speech styles, language, speech, literary style, publicistic style, conversational style, formal style, scientific style.

*Maqolada evfemizmlar va ularning uslubiy xoslanishi tahlil qilingan. Bu vositalar nafaqat badiiy va so'zlashuv uslubi uchun xizmat qilishi, balki publitsistik uslubning ham asosiy komponenti ekanligi misollar asosida ko'rsatib berilgan.*

*В статье рассмотрены эвфемизмы и его стилистические свойства. На основе примеров доказано, что эти средства используются не только в художественном и разговорном стилях, но и являются основным компонентом публицистического стиля.*

*The article analyzes euphemisms and their stylistic properties. On the basis of the examples, it has been proven that euphemisms serve not only for literary and conversational style, but also serve as a main component of publicistic style.*

**Kirish.** Darhaqiqat, Respublikamizning “Davlat tili haqida”gi, “Ta’lim to’g’risida”gi qonunlari, “Kadrlar tayyorlash Milliy dasturi”da ma’naviy-ma’rifiy tarbiya, til masalalariga alohida ahamiyat berilgan. Zero, nutq madaniyati tildan bema’lum va maqsadga muvofiq tarzda foydalana olishni ta’minlovchi imkoniyat sifatida erdelaib kelinedi. Nutq, adabiy til madaniyati kabi fazilatlar O‘zbek xalqining qadimiy ma’naviy tayanch asoslaridan sanaladi. Ma’naviy kamolotga erishishda madaniy merosimiz bo‘lmish tildan o‘rinli foydalanish, uni chuqur o‘rganish va undan bahramand bo‘lishimiz zarurdir.

## TILSHUNOSLIK

Nutqimizda evfemizmlarni qo‘llash ham bu bir madaniyatlilik, sharqona lutf qilish belgisidir. O‘zbeklar nutqida evfemizmlarning ko‘p qo‘llanilishi xalqimizning madaniyatlilikidan, halimligidan dalolatdir.

«Yaxshi gapirmoq», «silliq so‘zlamoq» ma’nolarini beruvchi evfemizm atamasi muloqot jarayonida so‘zlovchining nutqini qo‘pol so‘zlarni qo‘llashdan yoki tinglovchining «ko‘ngliga tegishi mumkin» bo‘lgan noqulay so‘zlarni ishlatishdan saqlash bilan bog‘liq, ammo bu evfemizmlar qo‘pol, noqulay ma’noni beruvchi so‘z ifodalagan mantiqni bermaydi degani emas. Zero, evfemizm ifodaga ijobiy yondashuv orqali yuzaga keladi.

Evfemizmlar nutq madaniyatini oshirish manbalaridan, ko‘rkam va jozibador nutq shakllantirish vositalaridan biridir.

Evfemizm (yunoncha *euphemia* – yumshoq ifodalash) – so‘zlovchiga aytish noqulay, no‘rin yoki qo‘pol tuyulgan so‘z va iboralarning sinonimi sifatida paydo bo‘lgan so‘zlar. Evfemizm salbiy voqelikni atashdan qochish, shunday voqelikning salbiy ta’sirini yumshatish uchun xizmat qilib, kishining izzat-nafsigaga tegadigan, unga malol keladigan, hurmatsizlik ifodalaydigan, axloqiy me’yorlarga zid keladigan holatlarning yoki to‘g‘ridan-to‘g‘ri aytish mumkin bo‘lmagan maxfiy voqelikning salbiy ta’sirini kamaytirish, ularni yashirish, berkitish; noxush xabarni beozorroq, yumshoqroq shaklda yetkazish, ifodalash uchun ishlatiladi. Masalan: *o‘ldi* deyish o‘rniga *olamdan o‘tdi*, *vafot etdi*, *ko‘z yumdi*; *tug‘di* deyish o‘rniga *ko‘zi yoridi*, *yengillashdi* kabi iboralardan foydalanish.

Tabu va evfema hodisasi til va tafakkurning paydo bo‘lishi bilan uzviy shakllangan, taraqqiy etgan, insonning muomala ehtiyoji, notiqlik talabi asosida tilning o‘zi kabi evolutsion bosqichlarni bosgan, endilikda o‘z o‘rganish obyektiga ega bo‘lgan supernutqiy qatlamdir. Bugungi tabu va evfemika tadqiqi shuni ko‘rsatadiki, kishilar o‘rtasidagi aloqa-vositalari voqelikni bayon etish – uni ifodalash usuli darajasiga ko‘ra bir-biri bilan uzviy bog‘langan uch qatlam: til (xabar, aloqa), nutq (munosabat, muloqot), supernutq (evfemik, ekspressiv-emotsional muomala) dan tashkil topadi. Nutq – tilning, evfemik qatlam esa nutqning evolutsiyasidir. Evfemik nutq tafakkurning, inson aql-zakovatining oliy formasi, “qaymog‘i”, voqelikning pardoqlangan, “parda ichiga olingan”, beozorlashtirilgan, yumshatilgan obrazli ifodasidir [4].

Demak, evfema – bu tabulashtirilgan, ya’ni ochiq aytilishi man etilgan, ayb, uyat, hayosizlik, dag‘al, qo‘pol, haqorat, so‘kish hisoblangan; qo‘rqinch, dahshat, g‘am, alam, iztirob, motam, o‘ch, dard, hasrat ifodalaydigan; kishiga malol keladigan, o‘ksitadigan, izzat nafsigaga tegadigan, hurmatsizlik, mazax, masxara, kamsitish, o‘kinch ifodalaydigan; biror shaxs yoki davlat arbobi, davlat siyosati, mafkurasi, o‘g‘irlik, xiyonat, jinoyat kabilar bilan bog‘liq ayb – nuqson, sir-u asrorlarni oshkor qiladigan; aksincha, nafrat, qahr, g‘azab qo‘zg‘atadigan; umuman, ochiq, oshkor aytilishi no‘rin, noqulay, madaniyatsizlik, odobsizlik, axloqsizlik hisoblangan so‘z, ibora (disfemizm, kokofemizm, varvarizm, vulgarizm)larning xotirada salbiy ta’sirini yumshatish, kamaytirish, yopish, yashirish, pardalash, mumkin qadar beozorroq tusga kiritish, tasviriy evfemik va evfonik uslubda bayon etish, tinglovchiga ijobiy hissiy ta’sir etish – hayajon uyg‘otish va shu bilan nutqiy mukammallikka – go‘zallikka, til va muomala madaniyatiga erishish uchun qo‘llaniladigan vositalardir.

A.Hojiyevning 2002-yilda qayta nashr qilingan “Tilshunoslik terminlarining izohli lug‘ati” da evfemizmga quyidagicha izoh beriladi:

Evfemizm (yunoncha “*euphemismos*”, eu – yaxshi + phemi – gapiraman) narsa-hodisaning ancha yumshoq shakldagi ifodasi; qo‘pol, beadab so‘z, ibora va tabu o‘rnida qo‘pol botmaydigan so‘z (ibora)ni qo‘llash. Masalan, *ikkiqat*, *bo‘g‘oz* so‘zlari o‘rnida *homilador*, *og‘ir oyoqli* so‘zlarini qo‘llash [10].

Shuni ham ta’kidlash kerakki, tabu va evfemizm ibtidoiy din, ongi oqim odamlarning g‘ayritabiiy dunyoqarashi, xurofot, bid‘at, rasm-rusumlar ta’sirida paydo bo‘lgan eskilik qoldiqlari,

bular jamiyatning keyingi taraqqiyotida madaniylashgan bosqichlarida yo'q bo'lib boradi degan qarashlar [2] o'zini oqlamaydi.

Bundan tashqari, hali tabu va evfemizmning paydo bo'lishiga sabab, zaruriyat va qonuniyatlar ularning evolyutsion taraqqiyoti, tabiiy asoslar, evfemizmning e'tiraf etilishi, shuqti, mezon va me'yor, ko'lam, chegarasi, til tuzimiga munosabati, evfemizmning shakllanishida – evfemik ma'no ko'chishda metafora, metonimiya, sinekdoxa, vazifadoshlikning roli; evfemik ma'noning: a) omonimiya, polisemiya, sinonimiyaga munosabati; b) nutqning badiiy vositalari (frazologiya, maqol, matal, aforizm, epitet, allegoriya kabi), ya'ni leksik – sintaktik figuralar, ekspressiv – emotsional ifodalarga munosabati, qisqasi, uslubiy – funksional xususiyatlari, tasnifi va tasniflash asoslari, o'rganish metodlari keng ilmiy – nazariy asosda hali tadqiqotlab.

## TILSHUNOSLIK

Ayrim manbalarda evfemik vositalar tor doirada, til fakti – lisoniy hodisa, passiv leksik birlik deb qaralgan [8]. Holbuki, evfemik hodisa tilning muayyan bir sathida faqat til birligi sifatidagina emas, nutqiy qatlam, ya'ni semantik – funksional metodga asoslangan badiiy tasviriy vositalar: trop yoki uslubiy figuralar sifatida ham tahlil qilinishi kerak.

Til ikki qutbga – grammatika va uslubiyatga ajraladi. Grammatika to'g'ri gapirish va to'g'ri yozish, uslubiyat esa yaxshi gapirish va yaxshi yozish formulasiga bo'ysunadi. Birinchisi, moddiylikka, ikkinchisi ma'naviylikka ega bo'lib, birisiz ikkinchisi mavjud emas. Uslubiyat grammatikani mukammallashtiruvchi oliy forma - figural sistemadir.

Evfemik vositalar birinchi galda badiiy uslub uchun xizmat qiladi. U badiiy uslubning oliy formasi, ta'sirchan vositasi, etik-estetik bezagi. Evfemizmlar og'zaki va yozma nutqni rang-barang, ravon va jozibali qiladi. Ana shu jozibadorlik va ta'sirchanlik ularni uslubiy figura bo'lib kelishini ta'minlaydi va bu esa badiiy matnda namoyon bo'ladi. Badiiy matn badiiy asar mazmunini ifodalagan, funksional jihatdan tugallangan, tilning tasvir imkoniyatlari asosida shakllangan, o'zida turli uslub ko'rinishlarini muallif ixtiyoriga ko'ra erkin jamlay oladigan, kishilarga estetik zavq berish xususiyatiga ega bo'lgan g'oyat murakkab butunlik hisoblanadi. Badiiy matnda boshqa uslub matnlarida bo'lganidek, qat'iy mantiq, soddalik, tushunarlilik, normativlik kabi qonuniyatlarga to'la-to'kis amal qilinavermaydi. Unda badiiy tasvir vositalaridan unumli foydalaniladi. Ta'sirchanlik birinchi o'ringa ko'tariladi.

Badiiy matn, ma'lumki, badiiy uslub talablari, qoliplari asosida shakllantiriladi, shuning uchun unda poetik, romantik, tantanavor ifoda shakllaridan keng foydalaniladi. So'zlarning tanlanishi, gap tuzilishi, leksik - semantik, ritmik - intonatsion birliklarning qo'llanishi ham mazkur uslub talablaridan kelib chiqadi. Badiiy matnning lisoniy xususiyatlaridan eng muhimi ham shundaki, unda emotsional bo'yoqdor so'zlarga, sheva so'zlariga, tarixiy va arxaik so'zlarga, jargon va argolarga, ko'chma ma'noli so'zlarga, ma'nodosh, shakldosh, o'xshash talaffuzli va zid ma'noli so'zlarga, shuningdek, ibora, maqol-matal va aforizm hamda evfemik vositalar kabi birliklarga keng o'rin beriladi.

Evfemik va disfemik ma'noli birliklar, asosan, nutqiy hodisa bo'lganligi sababli, adiblar nutqida individual hodisa sifatida namoyon bo'ladi. Shuning uchun so'z san'atkorlarining asarlarida qo'llangan bunday til hodisalarini individual nutq tarkibiy qismi sifatida maxsus tadqiq qilish alohida ahamiyatga ega. X. Qodirova Abdulla Qodiriy asarlaridagi evfemik va disfemik vositalarning lingvistik xususiyatlari hamda adibning ulardan foydalanish mahoratini tavsiflab bergan. Abdulla Qodiriy evfemik ma'noli birliklarni qo'llash masalasida ulkan mahorat egasi sifatida ko'z o'ngimizda gavdalanadi. Adibning o'z va uning qahramonlari tilida uchragan har bir so'z va gapda ularning ruhiy-ma'naviy kayfiyati, orzu-niyati, insonga, uning hayotiga, tabiat hodisalariga munosabati, dunyoqarashi va madaniy saviyasi, his-tuyg'u va xulq-atvori aks etib turadi. Buyuk adibning "O'tgan kunlar" romanida evfemizmlarning yuksak mahorat bilan qo'llanilganligini yaqqol ko'rish mumkin. X.Qodirova Abdulla Qodiriy asarlarida qo'llangan evfemizmlar, miqdor jihatidan rang-barang bo'lish bilan birga, mavzuviy jihatdan ham xilma-xil ekanligini ta'kidlaydi: 1) shaxsni anglatuvchi evfemik vositalar: *valine'mat jannatmakon*, "katta", *zinokor*, *halol emas*, *suyuq oyoq*, "aynigan" *majnun*, *layli*, *baba*, *barishnaxon*, *marja*, *o'ynash*, *tutash*, "noz egasi", "fir'avn qizi"; 2) inson tana a'zolarini ifodalovchi evfemik ifodalar; 3) biomoddani anglatuvchi evfemik ifodalar: *axlat*, *tezak*, *xilt*; 4) insonning jismoniy nuqsonlarini anglatuvchi evfemik ifodalar: *qulog'i og'ir*, *bir ko'zi mag'ribda*, *bir ko'zi mashriqda*; 5) insonning jismoniy holatini anglatuvchi evfemik ifodalar: *yuklik*, *homilalik*, *og'ir oyoq*, *ikkiqat*, *tumsa*, *pushtsiz*, *bezurriyot*, "qizil kuyov"; 6) insonning ma'naviy nuqsonlarini anglatuvchi evfemik

ifodalar: *aqling oqsaydir, aqlingiz bir oz yanglishibdir, boshi bo'sh, jo'n odam, po'stak aqlini moy bosgan, jahli basit, soddalavh, esi yarim, yarim madaniy xalq, xom kishi*; 7) insonning muomala va munosabatdori munosabatlari anglatuvchi sufemik ifodalar: *valkasi, qishimasi, (to'lmag'lik, qimmasi), yovvoyi chiqim (pora), munaqirning (pul, pora), qariz (pora), cho'ntakparast (tamag'ni, pulga o'ch odam), konvert orqali ulashilgan "badal"lar (pul, pora)*; 8) spirtli ichimliklarni anglatuvchi evfemik ifodalar: *dori, zahar, "obi surx", obirahmat, oqsoqol* [7, 9].

## TILSHUNOSLIK

Evfemik vositalarning badiiy uslubda keng qo'llanishini, uning komponentini tashkil etishini ko'rsatish uchun badiiy asarlardagi misollarga murojaat qilamiz:

*Ayollardan maslahat, ayniqsa, o'z xotinidan bir taklif eshitmoq uchun Razzoq so'fining qayta boshdan bunyodga kelishi kerak bo'ladi* ("Kecha va kunduz").

*Yorug' dunyoga keldingiz* ("Kecha va kunduz").

Ushbu gaplarda "*bunyodga kelmoq*" va "*dunyoga kelmoq*" iboralari "*tug'ilmoq*" so'zining evfemik shaklidir.

*Ahliyimiz ham uchchiga chiqqan chevar, xudoga shukur. Ojizimiz ham do'ppi tikishga "farang" bo'lib chiqdi. Ro'zg'orning ko'p-kamlarini o'zlari bitirishadi* ("Kecha va kunduz").

Ushbu gaplarda *ahliyimiz, ojizimiz, o'zlari* so'zlari *xotin* so'zining evfemalashgan shaklidir. Yana shuni ham aytib o'tish kerakki, evfemizmlar ba'zan olmoshlar bilan ham berilishi mumkin. Ayniqsa, bu jarayon musulmon ayollar nutqida ko'p kuzatiladi. Masalan, *er* so'zi o'rnida *u kishi, o'zlari, o'zi, ular* kabi olmoshlarni qo'llaydilar.

*Boshliq qurug'idan talab qilayotganligi sezilib turardi* ("Jimjitlik").

Ushbu misolda *qurug'i* so'zi *pul* tushunchasining evfemik vositasidir.

A.Omonturdiyevning "O'zbek tilining qisqacha evfemik lug'ati"da badiiy asarlardan olingan "o'lmoq" so'zining bir qator evfemik variantlari berilgan. Ularning ba'zilarini keltirib o'tamiz:

*Ona quvonchi uzoqqa cho'zilmadi, uni vabo olib ketdi* ("Jimjitlik").

*Begona tuproqda, bolasi diydoridan yiroqda armon bilan ko'z yumdi* ("Jimjitlik").

*Mohim enaga to'shakdan qaytib turolmay, o'g'lining qirqi arafasida jon berdi* ("Avlodlar dovoni").

*Ikki kishi... parvozga chiqib, mashinistni saranjomlagan edi* ("Ikki eshik orasi").

*Ana! Bittasi ketdi asfalasofilinga!* ("Ikki eshik orasi")

*Bu xatosi uning hayotiga nuqta bo'lib qo'yildi* ("Shaytanat").

Evfemizmlar nafaqat nasrda, balki nazmda ham uchraydi. Masalan:

*Qaro yerga bosh qo'yib,*

*Bir qizgina uxlaydi.*

*Ko'zlariga to'lib yosh,*

*Hur qizgina uxlaydi...* (M.Yusuf)

*O'n gulidan bir guli ham ochilmay,*

*Umri xazon bo'lib ketgan o'g'lonlar* (M.Yusuf).

Ushbu misralarda *uxlamoq* fe'li hamda *umri xazon bo'lmoq* iborasi *o'lmoq* fe'lining evfemikasidir.

Biroq, evfemik vositalarning qo'llanish doirasini badiiy adabiyot bilan chegaralash xatodir. Chunki u publitsistik uslubning ham komponenti bo'lib, uning shakllanishida muhim rol o'ynaydi. Masalan, "O'zbekiston adabiyoti va san'ati" gazetasining 1989-yil 30-iyun sonining birinchi betidagina "*vazifasidan ozod qilmoq*", "*tiniq suvni loyqalatmoq*", "*huquq posbonlari*", "*hujjatlar tilga kirdi*", "*pushtsiz onalar*", "*o'ttiz bahorni qarshilamoq*", "*shimol lagerlari*", "*o'sha sovuq joylardan tirik chiqmoq*", "*xalqlar otasi*", "*yuqorining topshirig'i*", "*katta rahbarning ishorasi*", "*yozuv hadya etmoq*" kabi evfemik vositalarning qo'llanganligi fikrimiz dalilidir. Yoki keyingi vaqtlarda "*qo'shib yozish*", "*paxta ishi*", "*o'zbek ishi*", "*qizil imperiya*", "*totalitar tuzum*", "*shimoldagilar*", "*dengiz ortidagi davlat*", "*kunchiqar mamlakat*", "*shaxsga sig'inish*", "*nikohni buzmoq*", "*kabinet talashmoq*", "*qo'ltiqtayoq*", "*qonunni chetlab o'tmoq*", "*Orol madad kutadi*", "*oliy jazo*", "*tuyog'i kamaymoq*", "*eshittirishimiz oxiriga (poyoniga, nihoyasiga) yetay deb qoldi*" kabi vositalarning qo'llanganligi publitsistik uslubning evfemik ifodalar bilan boyib borayotganligini ko'rsatuvchi yana bir faktordir.

Publitsistik uslub evfemizmlarini izohlash uchun matbuot materiallariga murojaat etamiz:

*Olim 53 yoshida, ijodining gullagan davrida hayotdan o'tdi* ("Guliston", 1992, № 6. 17-b.).

*Hayot meni undan judo qildi* ("Yosh kuch", 1996, № 1. 25-b.).

*Farzandlari otamiz bu dunyo tashvishlaridan charchab, narigi dunyoga ketib qoldilar, deb qo'ldirib qutardilar* ("Gulistan" 1997, № 2, 28 b.).

## TILSHUNOSLIK

*La nati'ajar girday qizni xazon qildir ya?!* (Saodat, 1996, № 4, 18 b.).

Keltirilgan misollarda *hayotdan o'tmoq, judo qilmoq, narigi dunyoga ketmoq, xazon qilmoq* kabi iboralar *o'lmoq* so'zining publitsistik uslubdagi evfemik variantlaridir.

Evfemik vositalar so'zlashuv uslubi tarkibida ham aktiv qo'llaniladi. So'zlashuv nutqi nutq momentidagina mavjudligi, so'z tanlash va so'z qo'llashning yozma nutqqa nisbatan erkinligi, so'z iqtisod qilish qonuniyatining amal qilish jarayonlari evfemadan osonlik bilan foydalanish imkoniyatini beradi [9], shu sabab so'zlovchi ko'pincha "o'lmoq" o'rnida "bo'lmas", "turmas", "o'tmoq", "ketib qolmoq", "yo'qolmoq", "chin joyiga ketmoq", "qutilmoq", "olmoq", "musulmonchilik qilmoq", "jonini olmoq", "elchisi kelmoq", "bandachilik qilmoq" kabi aytilishi o'ng'ay evfemalarni qo'llaydi.

*U chin joyiga ketdi* (so'zlashuvdan).

*Bechoraning uchinchi chaqalog'i ham turmas* (so'zlashuvdan).

*Bu dunyo tashvishlaridan butunlay qutildi* (so'zlashuvdan).

*Odatda yaxshi bandasini oladi* (so'zlashuvdan).

*Yaratganning o'zi jonini oldi* (so'zlashuvdan).

*Yarim soat burun kim bilandir gaplashayotgan edi-ya, ...elchisi kelibdi-da* (so'zlashuvdan).

*Otamiz bandachilik qildilar* (so'zlashuvdan).

*Usta Mardon musulmonchilik qilibdi* (so'zlashuvdan) [3].

*Fonus yorug'ida ayolning ko'yilagi qizil ekanini ko'rdim. Ayol keng yengi bilan fonusdan ko'zini pana qilib:*

- *Salom alaykum!* - dedi past tovushda.

- *Vaalaykum, - dedim. - Kechirasiz, bezovta qildik. Axtamovning uyiga kelgan edik. Oshnamiz bo'ladi u kishi. Ovuldan hali qaytmagan ekanlar. Ovullari uzoqdamish. Shu kechaga joy bersangiz, yotsak. Biz ikki kishimiz.*

*Xotin javob bermadi.*

- *Men o'zim Boysundan, - dedim. - O'rtog'imiz Toshkentdan. Gumonsiramang.*

- *Shunday-ku, - dedi ayol nihoyat. - **Erkagim yo'q.** Bo'lmasam...* (Saylanma. Shukur Xolmirzayev. 2-jild).

Misoldagi "**erkagim yo'q**" ifodasi "**yo'q, uyimdan joy berolmayman**" ma'nosini yumshatib ifoda etgan.

Boshqa misolga murojaat qilamiz:

*Militsioner xo'rsinib, har tarafga boqdi. So'ng magazinga qarab, ichkarida o'ziga tikilib turgan mudirni ko'rdi. Tag'in ortiga qarab olib, shitob bilan xonaga kirdi:*

- **Yuzta quy!** - dedi. Magazinchi o'ylanib:

- *Bizda... grammlab sotilmaydi-ku, - dedi.*

- *Quy, quy! Gapni cho'zma! - zamladi militsioner va peshtaxta burchagiga o'tdi. - Hov, konfetdan ham bitta ol!*

- *Endi... **yangisini ochar ekanmiz-da**, - magazinchi to'ng'illab, rastada turgan aroqdan birini oldi-da, kir doka bilan artib, qopqog'ini tishida ochdi. Peshtaxta ostidan piyola olib, pufladi. Aroqdan quldiratib quyib, mehmonga uzatdi* (Shukur Xolmirzayev).

Berilgan misoldagi **yuzta quy, yangisini ochar ekanmiz-da** birikmalari **aroq** so'zi ma'nosini ifodalovchi evfemik vosita bo'lib xizmat qilgan.

Olimlar tasviriy vositalar vazifaviy uslublarning ilmiy va rasmiy turlari uchun xos emasligini ta'kidlaganlar. Bizning tekshirishlarimiz ham evfemik vositalarning ilmiy va rasmiy uslub uchun asosan, xizmat qilmasligini tasdiqlaydi. Demak, yuqorida ko'rib o'tilganidek, evfemizmlar badiiy, publitsistik va so'zlashuv uslublarida keng qo'llaniladi.

## ADABIYOTLAR

1. **Ismatullayev N.** Hozirgi o'zbek tilida evfemizmlar. ToshDPI ning "Ilmiy asarlar"i, 42-t., 1-kitob, 1963. – 78 b.

2. **Кацев А.М.** Эвфемизмы в современном английском языке: Автореф. дис... докт. филол. наук. – Л., 1977. – 180 с.

3. **Omonturdiyev A. J.** Bir so'z lug'ati. – Termiz: Boysun, 1996. – 68 b.

4. **Omonturdiyev A.J.** Professional nutq evfemikasi. – Toshkent: Fan, 2006. – 231 b.

УДК 398(09)894.322 ўзб

## МАРКАЗИЙ ОСИЁ ХАЛҚЛАРИ ФОЛЬКЛОРИДА АСТРОМИФОЛОГИК СЮЖЕТЛАР ТИПОЛОГИЯСИ

**Жўраев Маматкул**

ЎзРФА Ўзбек тили, адабиёти ва фольклори институти бўлим мудури, филология фанлари доктори, профессор

**Таянч сўзлар:** фольклор, астромифологик сюжет, самовий қаҳрамон, халқ космогоник мифлари, мифологик қаҳрамон, метафорик нутқ, культ, табиат култи, ҳосилдорлик култи.

**Ключевые слова:** фольклор, астромифологический сюжет, небесный герой, народные космогонические мифы, мифологический герой, метафорическая речь, культ, культ природы, культ производительности.

**Key words:** folklore, astromythological plot, heavenly hero, folk cosmogonic myths, mythological hero, metaphorical speech, cult, the cult of nature, the cult of fertility.

*Мақолада Марказий Осиё халқларининг астромифологик қарашлари қадимги миф, афсоналар асосида қиёсий-типологик жиҳатдан ўрганилган.*

*В статье в сопоставительно-типологическом аспекте на основе древних мифов и легенд исследуются астромифологические взгляды народов Центральной Азии.*

*The astromythological views of Central Asian people have been studied on the basis of ancient myths and legends from comparative and typological aspect.*

**Кириш.** Маълумки, Марказий Осиё ҳудудида яшаган халқларнинг астромифологик тасаввурлари тизими энг қадимий космогоник қарашлар ва архаик сюжетларни ўзида сақлаб қолганлиги ҳамда типологик муштараклик касб этиши билан характерланади. Айни ҳолатни момақалдиروқ ва чақмоқ билан боғлиқ самовий мифлар сюжетининг қиёсий-типологик таҳлили ҳам тасдиқлайди.

Қадимги туркийлар мифологиясида момақалдироқ ва чақмоқни самовий қаҳрамонлар фаолияти билан боғлаб талқин қилинган. Масалан, Сибирда яшовчи халқлар орасида тарқалган мифга кўра, момақалдироқ маъбуди Тьермес олтин шохли оҳуни овлаш учун унинг ортидан қувиб юради. Тьермес ёмғирли булутларни олдига солиб ҳайдаб юради. Унинг кўриниши ниҳоятда кўрқинчли: боши осмонга етган, бўйи ўн қарри эман бўйидай дароз, ям-яшил мохлар эса унинг сочлари эмиш. Камалак унинг ёйи бўлиб, ана шу ёйдан отилган ўқлар чақмоқ бўлиб кўринар экан [1]. Кавказда истиқомат қилувчи сванетияликлар тасаввурича, осмондаги девлар бир-бири билан тўқнашганда момақалди-роқ гумбурлайди, чақмоқ эса уларнинг милтиғидан отилган ўқлар эмиш. Баъзан эса шайтон осмонда мис қозонини думалатиб юганида момақалди-роқ бўлади, дейдилар [2]. Шарқий Туркистонда яшовчи уйғурлар тасаввурича, чақмоқ – осмону фалакка чиқишга ҳаракат қилган шайтонни ҳайдамоқчи бўлган фаришталарнинг ўтли ўқлари-ю, оловли қамчисининг изидир [3]. Ёқутлар тасаввурича, энг покиза ва муқаддас олов – чақмоқдир. Шунинг учун ҳам бирорта дарахтни чақмоқ уриб ёниб кетса, уни ўчирмаганлар. Шомондан ана шундай яшин тушиб ётган дарахтлар чўғидан олов ёндириб олиб, рамзий покланиш маросимларида фойдаланишган [4].

**Асосий қисм.** Момақалди-роқ ва чақмоқнинг мифик “эгаси”ни тоғли олтойликлар Қайрақан ёки Татай Паян [5], туваликлар Қайрақан қудай [6], чувашлар Тангри бабай [7], бурятлар эса Хоходэй Мэргэн [8] деб ҳам аташади. В.Вербицкийнинг маълумотларига қараганда, олтойликларнинг мундус ва тёёлёс уруғига мансуб кишилар “дўл, момақалди-роқ ва ёмғир эгаси” Татай-Паянага сиғинишган [5]. Бу мифоним таркибидаги “тотой” сўзи бошқа туркий халқлар тилида ҳам мавжудлиги қайд этилган. Масалан, қирғиз айллари бирор нарсадан қаттиқ кўрқсалар “О, татай!” – деб қичқиришган [9]. Тоғли олтойлик шомон беморнинг қорнидан “узут” руҳини ҳайдаб чиқариш амалини бажараётган

пайтда “Ай татай” деб ишчирилган [10]. Бу вилувад айтим тарих билдеги “татай” лексемеси ҳам тасаввурлар билан алоқадор мифологик персонаж – татай пайна номи билан алоқадордир. Бизнингча, қадимги туркий мифологияда момақалдирик, дўл ва ёмғир маъбуди сифатида талқин қилинган “Татай-Паяна” образи билан боғлиқ тасаввур унутилиб кетган бўлса-да, бу инончларнинг қолдиқ ҳолдаги кўриниши “таталади” феъли тарзида сақланиб қолган (Қиёсланг: “қорним таталади”, “қорнимни ит таталади”).

Қадимги туркийлар мифологиясида осмон билан боғлиқ табиий ҳодисаларнинг рўй бериши Кўк тангри номи билан боғлаб талқин қилинган. “Девону луғотит турк”даги “тэнгри јашин јашнатти” [11] ибораси ҳам бу фикрни тасдиқлайди. Шор тилидаги “момоқалдирик” маъносини англатувчи “*тенгри кугренча*”, “*кудай кугренча*” иборалари ана шу тасаввурлар асосида келиб чиққан [12]. Бинобарин, ўзбек тилидаги “кўк кўкради” ибораси ҳам ана шу архаик қарашлар негизида юзага келган.

М.Н.Хангалов томонидан ёзиб олинган бурят мифларидан бирида момақалдирик “эгаси” “Хухудэй мэргэн” деб номланган. Айтишларича, Хухудэй мэргэн машриқда яшовчи эзгулик тангриларидан бири бўлиб, замонлар ерда истиқомат қилган экан. Ана шу мерган тангриларнинг амри билан момақалдирик ва чақмоқ эгаси этиб тайинланибди ва у осмонга чиқиб кетибди. Шундан буён Хухудэй мэргэн осмонда яшар ва ёвуз руҳларни ўлдириш ва гуноҳкор бандаларни жазолаш мақсадида вақти-вақти билан ерга қараб тош отар, ана шундан осмон гумбурлаб, яшин чақнаб кетар экан [13].

Фикримизча, олтой халқ қаҳрамонлик эпоси “Маадай қара”нинг асосий персонажларидан бири *Кўгэдэй мерган* билан мўғул-бурят мифологиясидаги *Хухудэй мэргэн* образларининг генетик илдизлари муштарак тасаввурларга боғланади. Т.М.Михайловнинг ёзишича, бу мифологеманинг лисоний-этимологик асоси “**көке//хөхе**” сўзига боғланган бўлиб, бу лексема “осмон”, “кўк” маъносини билдиради [8].

Аждодларимизнинг момақалдирик ва чақмоқ ҳақидаги мифологик қарашлари қадимги туркийларнинг кўкда яшовчи эзгу тангрилар тўғрисидаги самовий тасаввурлари билан чамбарчас боғлиқдир. Маълумки, қадимги туркий мифологияда юқори олам - кўк эзгулик тимсоли Улган, ер ости дунёси эса ёвуз ниятли Эрлик номи билан алоқадор. Ўтмишда яшаган бобокалонларимиз осмон билан алоқадор ҳар қандай табиий ҳодиса кўк оламининг рамзий эгаси саналган Улганнинг бевосита иштироки ёки буйруғига кўра рўй беради, деб ўйлашган. Шу тариқа бу табиий ҳодисалар сабабини Улганнинг фаолияти билан боғлаб талқин қилишга асосланган мифологик тасаввурлар ва космогоник мифлар пайдо бўлган. Хусусан, шоирлар тасаввурича, “саридже”, яъни яшиннинг макони осмоннинг энг қуйи, биринчи қаватида жойлашган. Улган ҳамиша Оқбўзот деб аталган самовий тулпорини миниб юраркан. Чақмоқ унинг қамчиси, момақалдирик эса Улган ўзининг Оқбўзотига қамчи босганида чиққан овоз эмиш. Шор халқи осмон гумбурлаган пайтда “Улгень кугренча”, яъни “кўк кўкрамоқда”, “тангри кўкрамоқда” дейишар экан [13].

Назаримизда, ўзбек халқ космогоник мифлари ва афсоналаридаги булутларни қамчи билан савалаб, ёмғир ёғдириш зарур бўлган жойга ҳайдаб юривчи мифологик персонаж образи ҳам Улган тўғрисидаги қадимги туркий асотирларнинг ислом мифологияси талқинлари билан кўшилиб кетиши натижасида юзага келган. Мифнинг архаик вариантыда момақалдирик ҳомийси Улганнинг самовий арғумоғи – Оқбўзот (Темир қозиқ юлдузига боғлаб қўйилган афсонавий от номи, Кўкбўзотнинг ёнидаги тулпор)ни миниб, оламини кезиб юриши ва табиат ҳодисалари устида ўз ҳукмини ўтказиши нақл қилинган бўлиши керак. Бу мифологик тасаввурлар Ўрта Осиё туркий халқлари фольклорида исломдан кейин ҳам анча вақтгача деярли ўзгаришсиз сақланганга ўхшайди. Кейинчалик момақалдирик билан чақмоқ тўғрисидаги қадимги туркий асотирларнинг архаик мотивлари ҳам ислом асотирлари талқинларига мослаштирилган. Шу тариқа момақалдирик ёки чақмоқ пайдо қила оладиган мифологик қаҳрамон – Улганнинг барча сифатлари ғайритабиий образлар тимсолига кўчирилган. Қўлидаги қамчиси билан булутларни савалаб, осмонни ларзага солувчи Микоил, Қарқоил, Ясавул, Жаброил, Довуд ҳақидаги ўзбек мифлари бевосита Оқбўзотни қамчилаганча осмонни кезиб юривчи Улган тўғрисидаги қадимги туркий асотирлар сюжетининг тарихий эволюцияси маҳсулидир.

Даврлар ўтиши билан қадимий миф муайян ўзгаришларга учраган, албатта. Унинг айрим мотивлари унутилиб, баъзилари янгилана борган бўлса, асотирий сюжетнинг

## ADABIYOTSHUNOSLIK

Муайян бир жами бешке мифологик тасаввурлар сибилвасига сичиб, керишиб кетген. Шу боис, момақалдиروق билан чақмоқнинг пайдо булиши туркисидаги мифларнинг қадимги туркийлар фольклори ҳамда ўзбек халқ оғзаки ижодиётида мавжуд бўлган талқинлари орасида типологик муштарак ҳамда фарқли жиҳатлар юзага келган.

Туркий халқлар мифологиясида момақалдиروق тангриси образи асосан антропоморф кўринишда тасвирланган бўлса-да, бизнинг назаримизда, бу астромифологик персонажнинг архаик типи зооморф шаклда талқин қилинган бўлиши керак. Чунки, Узок Шарқда истиқомат қилувчи этнослардан бири удэгейлар мифологиясида момақалдиروق эгаси Агди улкан панжаларига тиралганча оғзидан олов пуркаб, чақмоқ сочиб турувчи қанотли илон тарзида тасаввур қилинган [14]. Уссурий ўлкаси удэгейлари талқинича, Агди қиш бўйи ухлаб ётар ва ёз келиши билан уйғониб, тишларини ғичирлатганда момақалдиروق бўлиб, чақмоқ чақар экан. Агдининг икки қизи бор бўлиб, улардан бири Сосалида, яъни камалак ва иккинчиси Агди сауни, яъни чақмоқдир [15]. Нивх мифологиясида эса момақалдиروق ва чақмоқ эгаси Тыынт ҳам тумшуғидан олов сочиб турган ёввойи қуш кўринишида тасвирланган. Осмонни ўзига макон қилган ана шу афсонавий қуш ўзининг улкан қанотларини қоқиб парвоз қилган пайтда момақалдиروق гумбурлар, оғзидан сочилган олов чақмоқ бўлиб чақилар экан [16]. Абакан татарлари эътиқодича, осмонда яшайдиган улкан аждаҳо думини силкитгандан “самовий олов”, яъни чақмоқ пайдо бўлар экан. Момақалдиروق ҳам ана шу аждаҳонинг ўкириши, дейдилар. Аждаҳонинг отадиган ўқлари одамнинг юрагига ўхшар эмиш. Агар Аза (шайтон) дарахт танасига яширинса, тангри (Пурхан) ўша дарахтни илдизигача ёндириб юборар экан [17].

Ўзбек-лақайлар фольклорида сақланиб қолган “Тоғайимнинг тарлони, Бўзлаб-бўзлаб кишнайди” (момақалдиروق) [18] топишмоғида бу табиий ҳодиса отга ўхшатирилганлиги халқимиз орасида ҳам момақалдиروق “эгаси” образининг зооморф талқини ҳақидаги астромифологик қарашлар мавжуд бўлганлигидан далолат беради. Чунки, қозоқлар орасида момақалдиروق бўлган пайтда “кўк айғури кишнади” [19] иборасининг қўлланилиши юқоридаги топишмоқда ифодаланган метафорик нутқ ушбу табиий ҳодисани зооморф тимсол воситасида тасаввур қилиш анъанаси билан алоқадорлигини кўрсатади. Фарғона вилоятининг Олтиариқ туманидаги Катпут қишлоғидан ёзиб олинган мифологик афсонага кўра, осмондаги отлар орасида кўзғолиш бўлиб, у ёқдан бу ёққа дупурлаб чопганда уларнинг туёғидан ўт чақнаб, гумбурлаган овоз чиқар экан. Бу эса йилда бир неча марта момақалдиروق бўлиб, чақмоқ чақишига сабаб бўлар эмиш [20].

Аждодларимиз момақалдиروق овозини эшитишлари биланоқ чорва молларининг тўйиб озикланиши учун зарур бўлган серўт яйловларга барака ато этадиган қулай об-ҳаводан умид боғлаганлар. Баҳорда бўладиган йилнинг илк момақалдиروғи гумбурлаган пайтда айтиладиган магик айтимлар замирида ҳам халқнинг ана шу эзгу нияти яширинган бўлади. 1983 йилнинг жавзосида Ангрэн воҳасидаги Қорабоғ қишлоғида яшовчи Яхшигул момо Мирзақулова билан суҳбатлашганимизда у илгарилари эрта кўкламда момақалдиروق бўлган пайтда осмон гумбурлашини эшитган киши “Сут кўп, кўмир оз” – деб уй атрофини уч марта айланиб чиққич эди”, – деган эди. Момақалдиروق билан боғлиқ бу удум рамзий ҳаракат ва магик айтим сўзларини уч марта такрорлашдан иборат.

Бизнингча, момақалдиروق чоғи уй атрофини уч марта айланиш ўзига хос рамзий ҳимоя вазифасини ҳам ўтаган. Момақалдиروق билан бир пайтда рўй берадиган чақмоқ, сел, жала каби табиий ҳодисалар қадимги одамлар назарида катта офат келтирувчи ёвуз куч аломати деб қаралган. Шу боис, бундай табиий ҳодисаларнинг офат келтиришдан иборат даҳшатли хуружидан сақланиш мақсадида бир қатор магик ҳимоя чоралари ҳам ўйлаб топилган. Хусусан, момақалдиروق бўлиб чақмоқ чаққанда “Облоҳуй! Облоҳуй!” деб тўнтариб кўйилган пақирларни чалганлар [21]. Темир буюмларни тақирлатиб овоз чиқариш осмонда туриб муайян табиий ҳодисаларни юзага чиқаради деб тасаввур қилинган ёвуз руҳларни ҳайдашнинг магик усулларидан биридир. Демак, бу ўринда момақалдиروق билан чақмоқ одамларга кулфат келтирувчи ёвуз куч тимсоли деб қаралмоқда.

Абакан татарлари ҳам баҳорда биринчи марта момақалдиروق овозини эшитган пайтда дарҳол ўтовнинг эшигини очиб кўйишган, итларини ташқарига ҳайдаб юборишган. Ўзлари эса ўтовларидан чиқиб, ўтовнинг ҳар бурчига чўмич билан уч марта уриб, қуёш ҳаракатига монанд ҳолда айланишган [22]. Ана шу маълумотнинг ўзи баҳорги илк

Момоқалдиروق пайтида уй атрофини уч марта айланиш удуми бошқа халқлар маросим фольклорида ҳам мавжудлиги аниқланган.

Момоқалдиروق бўлган пайтда уй атрофини уч марта айланиш удуми бошқа халқлар маросим фольклорида ҳам мавжудлиги аниқланган. Хусусан, лезгинлар биринчи баҳор момақалдироғининг сасини эшитишса, ялангоёқ бўлишиб, уйларининг атрофини айланиб чиқишган, аёллар ва болалар уй теварагида югуришиб, гоҳида эса бутун қишлоқни айланиб, қўшиқ айтиб, рақсга тушганлар [23]. Эрта баҳорда биринчи момақалдиروق овозини эшитган пайтда уй атрофини айланиб чиқиш ритуали Узок Шарқда истиқомат қилувчи эвенкларда ҳам қайд этилган. Улар биринчи какку сайраши ва илк момақалдиروق (эвенк тилида “арче”) гумбурлашини эшитганда ўзларининг уйларини “поклаш” амалини бажаришган: оила аъзолари бир-бирининг кўлидан ушлашиб: “Арче, арче, йил яхши келсин!” – деб, уй теварагини қуёш ҳаракатига монанд ҳолда айланиб чиқишган [24].

Этнограф Д.Баялиеванинг ёзишича, қирғизлар илк кўклам момақалдироғини одамларга беқиёс куч-қудрат, наботот ва ҳайвонот оламига қут-барака бахш этадиган мўъжизакор ҳодиса деб билганлар. Осмон гумбурлаши биланоқ уй бекаси ичига тош солинган қунуқ(чармдан ясалган челақсимон идиш, сигирларни соғишда ишлатилади)ни кўтариб ташқарига чиққан ва:

*Дамбыр таш!*

*Дамбыр таш!*

*Жер айралыб чоп чык!*

*Желын айрылып сут чык!*

– деб ўтов атрофини остонанинг ўнг тарафидан бошлаб уч марта айланиб чиққанлар. Айланаётган пайтда ҳалиги идишни ўтов остонасига уриб, тошларни шақиллатиб овоз чиқарганлар. Сўнгра чарм идиш тубида қолган сутни остонага тўкиб, идишнинг ўзини ўтовнинг керагасига осиб қўйганлар [25]. Қирғизлар момақалдиروق билан боғлиқ бу ритуал айтишни “**дамбыр-таш**” дейишади [9].

Ҳосилдорлик ғояси билан боғлиқ бу рамзий амалларни бажаришда тош, сут ва остона культига алоқадор халқ қарашларидан фойдаланилган. Маълумки, тош тақиллаб овоз чиқарадиган ашё. Шу боис, тошнинг овозини рамзий маънода ҳосилдорлик тимсоли, деб қаралаётган момақалдиروق садосига менгзаган қадимги туркийлар сигир соғиладиган идишнинг ичига тош солиш орқали кўклам серёғин келиб, ўт-ўланлар баравж ўсишини, сут-мой кўп бўлишини ният қилганлар. Зеро, Кавказортида яшовчи туркий халқларнинг биринчи момақалдиروق билан боғлиқ иримларида тош ана шундай рамзий восита сифатида қўлланилган: осмон гумбурлашини эшитган тоғлиқлар дарҳол дуч келган тошни қўлларига олиб, то момақалдиروق тинмагунча ушлаб тураверганлар. Шундай қилинса, сигирларнинг сути қуюқ, яъни мойли бўлади деб умид қиладилар [26]. Остонага сут тўкиш удуми эса бевосита бўсағанинг табарруклиги, қут-барака манбаи эканлиги ҳақидаги қадимий мифологик тасаввурлар билан боғлиқ. Тоғли олтойликлар момақалдиروق гумбурлаган пайтда бу табиат ҳодисасининг рамзий “эзаси” деб тасаввур қилинган Улганнинг ҳақиқа бир идишда сут қўйишган [27]. Н.Ашмариннинг қайд қилишича, чувашлар бирор уйга чақмоқ тушиб ёниб кетса оловга қора сигирнинг сутини сепганлар [28]. Бошқирдлар тасавурича ҳам чақмоқ тушиб ёнаётган уйга қатик сепса олов ўчар эмиш [29].

Момоқалдиروق пайтида остонага сут қўйиш одатига қозоқлар ҳам амал қилишган. “Мен момақалдиروق билан боғлиқ “кўк айғири кишнади” деган иборани эшитган эдим, – деб ёзади Ч.Ч.Валихонов, – бундай пайтда қирғизлар (яъни қозоқлар – М.Ж.) шундай удумни бажаришади: ўтов эгаси ичкаридан югуриб чиқади-да, кўлидаги чўмични тақиллатиб, “Сут кўп, кўмир оз!” – деб ўтови атрофини айланиб чиқади. Сўнгра ҳалиги чўмични ўтовнинг керагасига осиб қўяди, яна айтадиларки, илгарилари бундай пайтда бўсағага сут ҳам тўкишар экан. Бундай ҳаракатлар одамларнинг табиат ҳодисаларидан кўрққанликлари эмас, балки чорва туёғининг кўпайишига, ўз-ўзидан сутнинг мўл бўлиши билан алоқадор эзгу тилақларнинг ифодасидир” [30].

Момоқалдиروق билан боғлиқ ана шу иримнинг бошқа бир кўриниши Пскент туманидаги қишлоқлардан бирида ҳам мавжудлиги аниқланган. Бу маълумотга кўра, “ҳаво гулдираса, “Сут кўп, кўмир оз!” – деб чўмич билан челақни уради. Қобоқ бор вақтда қобоқни уради” [31]. Момоқалдиروق чоғида бажарилган магик амаллар ижросида “чўмич”

## ADABIYOTSHUNOSLIK

Навоҳадорликлар момақалдиروқ бўлса, чумични ерга уриб, ер бугуз бўлиб деганлар [32].

“Сут кўп, кўмир оз” айтими бевосита остонага сут тўкиш удуми билан алоқадор бўлиб, чорва молларига барака тилаш мақсадида айтилади. Маълумки, туркий қавмлар муттасил яйловдан-яйловга кўчиб яшаганлиги учун қадимда уларнинг турмуш тарзи чорвачилик билан чамбарчас боғлиқ бўлган. Яйловларнинг серўтлиги, об-ҳавонинг қулай келиши чорва туёғининг доимий ўсиб боришини, табиийки, аждодларимиз дастурхонининг тўкинлигини таъминлаган. Юқоридаги айтимнинг биринчи қисмида, яъни “сут кўп” иборасида момақалдиروқдан сўнг ёмғир кўп ёғиши, қурғоқчилик барҳам топиб, яйловлар серўт ўтлоқларга айланиши, тўйимли озуқадан баҳраманд бўлган сигирларнинг сути кўпайишидан иборат эзгу тилак ифодаланган.

Момақалдиروқ бўлган пайтда остонага сут қуйиш одати ва сут тимсоли билан алоқадор магик айтимлар қадимги туркийлар давридаёқ кенг расм бўла бошлаган. Н.Я.Бичурин келтиришича, қадимги туркийларнинг бобокалонлари (гаоюлар) эрта кўклам кунлари осмон гумбурлашини эшитишлари биланоқ қийқиришиб, шодланганлар. Момақалдиروқ бўлаётган жойда осмонга қараб камонларидан ўқ узганлар, кейин эса уй-уйларига тарқалганлар. Куз келиб, отлар семирган пайтда ўша жойга тўпланиб, момақалдироқ бўлганда рамзий ўйинлар бажарилган жойга тол новдасини суқиб, устидан қимиз қуйганлар [33].

Ана шу маълумотнинг ўзи аждодларимиз мифологиясида момақалдироқ култи мавжуд бўлганлигидан далолат беради. Тол новдаси – ўсимлик устига қимиз қуйиш ҳосилдорлик култи билан алоқадор магик амаллардан бири. Ҳосилдорликни ошириб, барака бахш этувчи магик восита вазифасини бажарган бу амал асрлар давомида такомиллаштирилиб, халқимизнинг табиат ҳодисалари билан боғлиқ космогоник қарашлари таркибига сингиб кетган. Қадимги туркийлар даврида момақалдироқ билан боғлиқ маросим таркибидаги магик узвлардан бири ролини ўтаган ана шу удум асосида бу табиий ҳодиса рўй берганда остонага сут қуйиш анъанаси келиб чиққан.

**Хулоса.** Шундай қилиб, Марказий Осиё халқларининг момақалдироқ ва чақмоқнинг пайдо бўлиши ҳақидаги мифлари ва бу табиий ҳодисалар билан боғлиқ асотирий қарашлари туркий халқлар самовий мифологиясининг трансформацион синтези бўлиб, аждодларимиз дунёқарашини, уларнинг одам ва олам ҳақидаги қадимий тасаввурларининг моҳиятини янада чуқурроқ тушунишга ёрдам беради.

## АДАБИЁТЛАР

1. **Окладников А.П.** Олень – золотые рога. – М., 1965. – С. 64.
2. Сванские легенды. – Тбилиси: Иверия, 1887. – № 51.
3. **Leonid Pavlovič Potapovs.** Materialien zur Kultergeschichte der Uzbeken aus den jahren 1928-1930. Mit begleitenden Worten des Sammlers herausgegeben und eingeleitet von **Jakob Taube** //Turcologica. – Wiesbaden, 1995. – P. 21.
4. **Трошанский В.Ф.** Якуты в их домашней обстановке// Живая старина. – М., 1908. – Вып. 3. – С. 440.
5. **Вербицкий Л.В.** Алтайские инородцы. – М., 1873. – С. 136-137.
6. **Потанин Г.Н.** Очерки Северо-Западной Монголии. – СПб., 1883. – Вып.IV. – С. 65.
7. **Золотницкий Н.И.** Корневой чувашско-русский словарь, сравненный с языками и наречиями разных народов тюркского, финского и других племен. – Казань, 1875. – С. 143.
8. **Михайлов Т.М.** Из истории бурятского шаманизма. – Новосибирск: Наука, 1980. – С. 104.
9. **Абрамзон С.М.** Киргизы и их этногенетические и историко-культурные связи / Вступ. ст. С.Т.Табышалиева. – Фрунзе, 1990. – С. 197.
10. **Анохин А.В.** Душа и ее свойства по представлению телеутов// Сборник Музея антропологии и этнографии. – Л., 1929. – Т.VIII. – С. 264.
11. **Маҳмуд Қошғарий.** Девону луғотит турк. Т.2. – Тошкент: Фан, 1961. – Б. 411.
12. **Хлопина И.Д.** Из мифологии и традиционных религиозных верований шорцев // Этнография народов Алтая и Западной Сибири. – Новосибирск: Наука, 1978. – С. 71.

13. **Хангалов М.** Материалы для изучения шаманства в Сибири // Собрание сочинений. – Улан-Удэ, 1958. – Т. 1. – С. 200-204; *Бир хандэ аша карана*; Шарахшичага Н.О. Мифы бурят. – Иркутск, 1988. – С. 81-82.
14. **Арсеньев В.К.** Шаманство у сибирских инородцев и их анимистические воззрения на природу // Вестник Азии. – Харбин, 1916. – Кн. 2,3. – № 38-39. – С. 337.
15. **Подмаскин В.В.** Народные знания удэгейцев: Историко-этнографическое исследование по материалам XIX-XX вв. – Владивосток: ДВО РАН, 1998. – С. 28-29.
16. Мифологический словарь. – М.: Сов. энциклопедия, 1991. – С. 556; **Скоринов С.Н.** Космологические представления тунгусо-маньчжуров и нивхов юга Дальнего Востока России (XIX - начало XX вв.) // Вестник Дальневосточного отдела РАН. – Владивосток, 2005. – № 2. – С. 92.
17. **Радлов В.В.** Образцы народной литературы тюркских племен. – СПб., 1907. – Ч. IX. – С. 82.
18. **Назаров Н.** Лақайлар: этнография, лингвистика ва фольклор. – Тошкент: Тамаддун, 2010. – Б. 111.
19. **Валиханов Ч.Ч.** Избранные произведения. – Алмата, 1958. – С. 159.
20. **Фольклор экспедицияси материаллари.** 2008 йилда Фаргона вилоятининг Олтиариқ туманидаги Катпут қишлоғида яшовчи М.Одидовадан ёзиб олинган.
21. **Фольклор экспедицияси материаллари.** 1991 йилда Пахтачи туманидаги Худойберди қишлоғида истиқомат қилувчи Дурам момо Тоғай қизидан ёзиб олинган.
22. **Гаджиев Г.А.** Культ природы и обряды, связанные с производственно-хозяйственной деятельностью лезгин в прошлом // Хозяйство, материальная культура и быт народов Дагестана в XIX–XX вв. – М.: Наука, 1977. – С. 122.
23. **Варламова Г.И.** От мифа к сказке // Сборник научных трудов «Эвенкийский этнос в начале третьего тысячелетия». – Благовещенск: Изд-во БГПУ, 2006. – С. 28.
24. **Баялиева Т.Д.** Доисламские верования и их пережитки у киргизов. – Фрунзе, 1972. – С. 35.
25. **Кастанье И.** Из области киргизских верований. – Ташкент, 1880. – С. 48-49.
26. **Inan Abdulkadir.** Tarihte ve bugün samanimizm. Materialler ve arastirmalar. – Ankara: Turk tarih kurumu, 1995. – S. 30.
27. **Ашмарин Н.И.** Введение в курс чувашской народной словесности // Исследования по чувашскому фольклору. – Чебоксары, 1984. – С. 20.
28. **Руденко С.И.** Башкирские сказки и поверья // Археология и этнография Башкирии. – Уфа, 1973. – Вып У. – С. 26.
29. **Валиханов Ч.Ч.** Избранные произведения. – Алмата, 1958. – С. 159.
30. **Фольклор экспедицияси материаллари.** 1985 йил 16 октябрда Тошкент вилоятининг Пскент туманидаги Гулистон қишлоғида яшовчи 1919 йилда туғилган Сафар Абдурахмоновдан ёзиб олинган.
31. **Фольклор экспедицияси материаллари.** Навбахор туманида яшовчи Сиддиқ бува Турдиевдан 2004 йилда ёзиб олинган.
32. **Бичурин Н.Я.** (Иакинф). Собрание сведений о народах, обитавших в Средней Азии в древние времена. – М. – Л., 1950. – Т. 1. – С. 215-216.

УДК 398(09)894.322 ўзб

### ЎЗБЕК ХАЛҚ ҚЎШИҚЛАРИДА ИПАКНИНГ ОБРАЗЛАНТИРИЛИШИ

**Ўраева Дармоной Саидахмедовна**

*БухДУ Ўзбек тили ва адабиёти кафедраси профессори, филология фанлари доктори*

**Ражабов Дилшод Зарипович**

*БухДУ Ўзбек тили ва адабиёти кафедраси доценти, филология фанлари номзоди*

**Таянч сўзлар:** ипак, ипакчилик, оқ ипак, қизил ипак, бадий-тимсол, анимизм, тотемизм, эпитет, халқ қўшиқлари, каштачилик буюмлари.

**Ключевые слова:** шелк, шелководство, белый шелк, красный шелк, художественные символы, анимизм, тотемизм, эпитет, народные песни, вышивка.

Key words: silk, silkworm, breeding, white silk, red silk, artistic symbols, animism, totemism, Ertnet, folk songs, embroidery tools.

## ADABIYOTSHUNOSLIK

Мақолада ўзбек халқ кўшиқларида ипакнинг образлантирилиши ҳамда тўқис турмушининг бахтли оила рамзини ифодалашга хизмат қилганлиги ҳақида фикрлар баён қилинган.

В статье рассматриваются шелковые картины, упоминаемые в узбекских народных песнях, как символ семейного счастья.

The article presents the views about the usage of silk image for expressing the symbol of a happy family in Uzbek folk songs.

**Кириш.** Ипак матоси Ўрта Осиё халқларига жуда қадим замонлардан маълум ва улар бу қимматбаҳо матодан, асосан, кийим-кечак, каштачилик буюмлари тайёрлашда фойдаланиб келишган.

“Буюк ипак йўли” деб аталувчи манзилда яшаган аجدодларимиз орасида ипакчиликнинг ўзига хос бетакрор мактаби яратилганлигини инкор этиб бўлмайди. Буни далилловчи манбалардан бири халқ кўшиқлари бўлиб, уларда ипак образининг кўп қўлланиши ва бир неча бадий-тимсолий маъноларда учраши алоҳида эътиборни тортади.

Ўтмишдаги аجدодларимиз ипакдан тайёрланадиган шойи, атлас сингари қимматбаҳо матолардан ранг-баранг буюмларни шунчаки ишлатмаганлар, бунга аввало, ўзларининг анимистик, тотемистик ва космогоник эътиқодлари асосида ёндашиб, ипакнинг инсонни турли-туман хавфлардан, инс-жинслардан муҳофаза қилувчи кучга эга бўлишини ҳам таъминлаганлар. Шу ниятда ипак матоларга турли-туман тотем саналувчи ҳайвонларнинг ёки гул ва ўсимликларнинг барги, бутوقлари, меваси суратини, шунингдек, ойнинг ҳиллол ва бадр ҳолати, қуёшнинг чарақлаб сочилиб турган заррин нурлари, юлдузларнинг нурафшон қирралари тасвирини тушириб, уни нафақат безашга, балки магик қудратини янада кучайтиришга интиланлар.

Эътиборли жиҳати шундаки, ипак билан боғлиқ эътиқод излари халқ кўшиқларига ҳам кўчиб ўтган ва асрлар давомида халқимизнинг бой ва фаровон турмушга, гўзалликка ошуфталигини ифодаловчи жўшқин мотивга айланган.

Ипак матолардан тайёрланган буюмлар ҳар қанча қимматбаҳо бўлмасин, ғоят харидоргир бўлиб қолаверган. Улар аёллар кўркига кўрк қўшган, саройлар ҳашаматини оширган. Лекин, ҳар қандай вазиятда ҳам аجدодлар эътиқоди изларини ўзида сақлаб қолган. Узоқ мозийда ҳам, бугун ҳам ипакдан рўмоллар, кўйлақлар тайёрлаш анъанаси давом этмоқда.

Ўзбек халқ кўшиқларида ипак буюмлар образи сулувлукни кучайтирувчи эпитет (сифатлаш) вазифасида қўлланиб келмоқда. Шуниси эътиборлики, кўшиқларда аёллар буюмларининг, албатта, ипакдан, шойи ёки атласдан эканлигини таъкидлаш орқали лирик қаҳрамоннинг гўзаллигига ишора қилиш анъанавийлик касб этган. Тубандаги тўртликларда буни кузатиш мумкин:

Аробанинг йўлига  
Сепдим капак, ёр-ёр.  
Келин синглим кийгани  
Зару ипак, ёр-ёр.

Ёки:

Ипак рўмол бошимда товланади,  
Чақирмаган тўйинга ким боради?  
Бормайин деб, бир хаёл қилиб эдим,  
Севганимнинг товуши жон олади.

Ўзбекларда келинни куёвнигига узатиб бориш жараёнида куйланадиган “Ёр-ёр” кўшиғидан келтирилган биринчи мисолда келинчак кийимининг ипакданлиги таъкидланаётган бўлса, лирик кўшиқлардан олинган иккинчи мисолда суюкли маъшуқа рўмолининг ипаклиги, унинг ёр бошида жозибатор товланиб, гўзаллигига янада тароват бағишлаёт-

гони ифода этилмакда. Ҳар иккала матнда ҳам иккинчи сифатловча айланган кузатилмакда.

Ўтмишда ҳам, ҳозир ҳам ипак олди-сотди, савдо-сотик ишларида анча харидоргир бўлганлигидан, ундан кенг фойдаланилаётгани шоён ҳақиқатдир. Бунинг исботи халқ кўшиқларида ҳам кузатилади:

Дарёнинг ул юзида аттор эдим,  
Оқ ипак, қизил ипак сотар эдим.  
Оқ ипак, қизил ипакни олдилар,  
Пўтага нақши нигорни солдилар,  
Пўтани сўнг ромга боғладилар.

Ёки:

Бозордаги ипақдай,  
Бўғиб қўйган кепакдай,  
Бувисига бир салом.

Ушбу кўшиқлар мисолида нафақат ипак билан боғлиқ савдо-сотик, бозор ишларининг қадимийлигини ва анъанавийлигини, балки унинг оқ ва қизил тусдаги турлари мавжудлиги-ю, шу нуқтаи назардан ўзаро фарқланишини идрок этиш мумкин.

Ипак бойлик рамзи саналгани боис бой-зодагонларнинг, ҳукмдорларнинг кийим-кечаклари ипақдан тайёрланган. Халқ орасида, асосан, узатилаётган қизларнинг сепини ипак буюмлари билан тайёрлашга эътибор берилган. Шундан келиб чиқиб, халқ кўшиқларида ипак бахтли оила, тўқис турмуш рамзини ифодалашга хизмат қилганлиги кузатилади:

Араванинг тагига  
Сепдим кепак, ёр-ёр.  
Келин ойим сеплари  
Бари ипак, ёр-ёр.

Халқ кўшиқларида ипак ҳам ўз, ҳам кўчма маънони ифодалаб келиши тубандаги мисоллар орқали аёнлашади:

Ипақдан тўқилган арқоним,  
Узилиб кетди, вой отам,  
Темирдан қурган қўрғоним,  
Бузилиб кетди, вой отам.

Ота вафоти муносабати билан қуйланаётган ушбу мотамсаро йиғи кўшиғида “ипақдан тўқилган арқон” ўз маъносида бўлса-да, ота образининг куч-қудратини, унинг оиладаги маъқеини таъкидлаш учун қиёсий манба вазифасини ўтаётир. Ипак гарчи юмшоқ ва майин бўлса ҳам, ундан тўқилган арқон мустаҳкам бўлиши маълум. Ана шу ҳақиқат асосида отанинг ҳам меҳри юмшоқ бўлса-да, айни пайтда темир қўрғондек ҳамда ипақдан тўқилган арқондек ўз оиласи учун асровчи таянч эканига рамзий ишора қилинмоқда.

Кўпгина кўшиқларда, хусусан, келин ва куёв образи бўртиб турадиган “Ёр-ёр”ларда оқ ва қизил ипак образи бот-бот кўзга ташланиб, уларга параллел образ бўлиб келади. Масалан:

Оқ ипак, қизил ипақдай  
Эшилибсиз, ёр-ёр.  
Бири барно, бири доно,  
Келишибсиз, ёр-ёр.

Кўриняптики, матнда оқ ипак ва қизил ипак образлари барно (қиз – келин), доно (йигит – куёв) образлари билан параллеллик – жуфтлик ҳосил қилмоқда. Бунда ипакка нисбатан “эшилибсиз”, йигит-қиз, яъни келин-куёвга нисбатан “келишибсиз” феълларининг қўлланаётгани фақат қофия учун эмас, балки кўшиқнинг асосий мақсадини очиш учун ҳам хизмат қилмоқда.

Ипак – ўзбек халқининг миллий бойликларидан, асосий даромад манбаларидан бири. Шунинг учун у қимматбаҳо бойлик товар сифатида баҳоланади. Чунки, халқимиз ҳар йили ипак етиштириб, уни чет элларга ҳам экспорт қилиши натижасида салмоқли даромад олади.

Бадиий нутқда ипакка нисбатан “кумуш тола” метафораси ишлатилиши маълум. Демак, бунда ипак тушунчаси ўзининг кўшим воситасида кумуш тола тасвирий ифодасига мусоин (паралел) келтирилади.

## ADABIYOTSHUNOSLIK

Айрим хунармандлар ўзлари ясаган буюмларга жозиба ва қулайлик бағишлаш учун, уларнинг имкониятларини кучайтириш, харидорлигини ошириш ниятида ипакдан фойдаланганлар. Бундай буюмлар, албатта, ажралиб турган.

Дойра-ю, дутора шунда танбури,  
Ипакдан эшилган барининг тори.

Яна:

Бир ёқа миниб бўлсалар мойил,  
Йўлда кўрганларни қилади қойил,  
Зарҳалдан эгари, ипакдан айил,  
Хўжамнинг тойлари дулдуга менгзар.

Буюмларни ипакдан тайёрлаш тасодифан пайдо бўлмаган. Бунга қадимги инсонларнинг теварак-атрофни, борлиқни кузатишлари асосида орттирган маълум ҳаётий тажрибалари асос бўлган. Жумладан, қадимги инсонлар ипакнинг қурт эшишини кўриб ҳайратланганлар. Шундан келиб чиқиб, уни илоҳий жаннат тушунчаси билан боғлаб талқин қилганлар ва эътиқод билан муносабатда бўла бошлаганлар. Юқоридаги қўшиқлар мазмунидан миллий чолғу асбоблари торини, шунингдек, отнинг айлини тайёрлашда ипак арқонлардан фойдаланганлигини англаса бўлади. Миллий мусиқий асбобларимиз торининг ипакдан тайёрлангани ҳақидаги маълумот аслида шу асбоблардан таралувчи оҳангнинг майин ва ёқимлилиги бўлишига ишорадир. Лекин, ўтмишда шоҳлар ва бадавлат кишилар ўз киборликларини ажратиш мақсадида отларининг айилу ёпинчликларини ипакдан қилишгани рост. Шу заминда ипак айил ҳам халқ қўшиқлари поэтик оламини бойитувчи ҳодисага айланган.

Айрим қўшиқларда оддий ип билан ипакни ўзаро зидлаш асосида бой ва камбағал, яхши ва ёмон тушунчалари рағбатлаштирилгани кузатилади:

Ипданмиди, ипакданми  
Кийганингиз, ёр-ёр?  
Биздан ҳам ортиқмиди  
Суйганингиз, ёр-ёр?

Соғлом тан ва юз, одатда, ипакдек жилоланиб туради. Шунинг учун халқ қўшиқларида юзга нисбатан ипакнинг ташбеҳлантирилганини ёки сифатлаш учун келтирилганини кузатиш мумкин:

Боғлаб қўйган пўпакдай,  
Қизил юзи ипакдай  
Янгаларига бир салом.

Ипак майин ва юмшоқлиги, табиийлиги боис инсон организми учун фойдали деб қаралган. Шунинг учун одамлар ўзларига ипакдан бош ва тан кийимлари тайёрлашган. Бунга ишоралар халқ қўшиқларида аниқ сақланиб қолган:

Олма кўрдим дарвозангнинг қошинда,  
Ипак пўталари бордир бошинда.

Ёки:

Тоқичаси пўпаклик,  
Игналари ипаклик,  
Эрка қизга салом.

Хулоса қилиб айтганда, ипак сўзи воситасида ҳосил қилинган сифатлашли бирикмалар, одатда, ипакнинг келиб чиқиши ҳақидаги афсонавий эпик тушунчаларнинг халқ шеърисига ҳам синганлигини намоён қилади. Халқ қўшиқларида кенг қўлланилган ипак сифатлаши ё реал, ё кўчма маънони ифодалаб келиши кузатилади. Шунга кўра уларни иккига: а) ишониш ва тасаввур қилиш қийин бўлган уйдирма сифатлашларга (масалан, ипак сўз, ипак юз каби) ҳамда б) ишониш ва тасаввур қилиш мумкин бўлган уйдирмасиз сифатлашларга (масалан, ипак рўмол, ипак пўта, ипак айил каби) ажратиш мумкин. Ишониш ва тасаввур қилиш қийин бўлган уйдирма сифатлашлар орқали ифодаланаётган предметларни реал ҳаётда учратиш бўлмайди. Улар халқнинг ҳаёлий



Ўзинг сўзгун мақоладорнинг йўналиши, соҳибдор, сўзгун, сўзгун, сўзгун мақоладор билан боғлиқлигини ҳам унутмаслигимиз керак.

Адибнинг “Бадиий публицистика ҳақида” деб номланган мақоласи обзор характерида ёзилган. Ш.Рашидов “публицистиканинг ҳаддан ташқари теран ва кенг тушунча” эканлигини таъкидлар экан, ўзбек ижодкорларидан Ғ.Ғулум, Ҳ.Олимжон, Мақсуд Шайхзода каби шоирларнинг асарлари таҳлилига кенг тўхталади. Шу муносабат билан “Ёзувчи – ўз даврининг фарзанди, шунинг учун ҳам у давримизнинг кўз-қулоғи бўлиши” зарурлигини уқтиради. Ўз даврининг мунаққиди сифатида ёзувчилар олдига шундай талаб қўяди: “Фикрларнинг кенглиги ва деталларнинг расолиги, таърифлар ва тавсифларнинг моҳирона ишланганлиги, тилнинг бойлиги, услубий қурилишнинг тиниқлиги – мана шуларнинг ҳаммаси замонавий мавзуларда асарлар яратаётган ёзувчилар ва журналистлар учун илҳомбахш ўрнак бўлиши шубҳасиздир” [2].

Ш.Рашидов “санъаткорларимизнинг катта авлоди ижодида кўринган публицистик ёрқин руҳ улардан кейинроқ адабиётга кириб келган адибларнинг ижодида ўз муваффақиятли давомини” топаётганлигини Зулфия, Рамз Бобожон, Ҳамид Ғулум, Асқад Мухтор ва бошқа кўплаб ижодкорлар мисолида кўрсатиб беради. Мунаққид “Ёзувчининг юксак бурчи” мақоласида “типик характерлар яратиш ёзувчининг бой тажрибаси ва маҳорати, онгининг даражаси ва билимлари, ижодий ғайрати, ёниб яшаши билан чамбарчас” боғлиқлиги ҳақидаги ҳақли мулоҳазаларини рус танқидчиси В.Белинскийнинг “Чинакам талант яратган ҳар бир кифо – тип” деган сўзлари билан асослайди [2].

Ш.Рашидов бўш, саёз асарлар ўзбек адабиётида ҳам тез-тез учраб туришини танқид остига олиб, уларни бирма-бир кўрсатиб беради: “Кейинги пайтларда яратилган дostonлардан бири узук-юлуқ парчалардан ямалган, тасвирлар юзаки ва бир қолипда, улар ҳаётнинг теран ва ранг-баранг манзараларидан, воқеаларидан йироқ. Дostonда драматизм йўқ, конфликтлар йўқ. Ахир, эпик асарда характерларнинг тўқнашувлари, ўзаро курашлари кўрсатилмаса, ҳатто энг муҳим бўлиб кўринган воқеалар ҳам ишончли чиқмайди, ҳаётийлигини йўқотади.

Дostonнинг бош қаҳрамони ўзига хос характер белгиларига эга эмас, асарда жонли портретлар чизилмайди. Қаҳрамон йўлида пайдо бўлган тўсиқлар дарров енгиб ўтилади. Бу энди – ҳаёт ҳақиқатининг рўй-рост бузилишидир, характернинг ночорлигидир”. Бу кескин мулоҳазалар, албатта, ўша давр дostonчилиги тараққиётига хизмат қилиши билан бирга бугунги адабий танқидда ҳам ана шундай ошкоралик (гарчанд мақолада дoston номи ва муаллифи кўрсатилмаган бўлса ҳам)ка эҳтиёж зарурлигини кўрсатади. Шу жиҳатдан қараганда бу мулоҳазалар катта аҳамиятга эгалиги, ёш ижодкорлар учун нақадар зарурлиги яққол кўринади.

Мунаққид айрим ўзбек шоирларининг шаклбозлик таъсиридан қутулмаганликларини, фикрсизликни қуруқ ялтироқ сўзбозлик билан пардалашга уринаётганликларини ҳам танқид остига олади. “Чинакам шоирона ёрқинлик ўрнига уларнинг шеър ва дostonларида хаспўшланган, юзакилаштирилган қайдлар ва баёнчиликка дуч келамиз” деб куйиниб ёзади. – Бадиий адабиёт ёшларни Ватанга муҳаббат ва садоқат руҳида, матонат, софдиллик, адолатпарварлик руҳида, келажакка қатъий ишонч руҳида тарбиялаши лозим. Санъаткорнинг халқ, Ватан олдидаги муқаддас бурчи мана шунда” [2] деб таъкидланган мулоҳазалар бугун ҳам долзарблигини йўқотмаганлигини кўрамыз.

Ш.Рашидов “Янги чўққилар сари” мақоласида ҳам ўша давр адабиётининг аҳволини теранроқ ва талабчанроқ бир нуқтаи назардан таҳлил қилиш кераклигига ҳам тўхталар экан, мавжуд нуқсонларни бирма-бир кўрсатиб беради: 1) адабиётни чиндан бойитадиган кўркем асарлар билан бир қаторда дидсиз ёзилган, ғўр ва саёз китоблар пайдо бўлганлиги; 2) лоқайд, бедард шеърлар кўпайганлиги, шу билан бирга уларни “чинакам” лирика намуналари деб тушунтиришга ҳаракат қилаётганликлари (бу ерда танқидчилар ҳам нишон остига олинмоқда – Ш.А.); 3) дабдабали мадҳиялар ва қасидабозликларни қаҳрамонлик эпоси, воқелигимизнинг кўтаринки қўшиғи деб тақдим қилишга уринишларни адиб ҳаёт ҳақиқатини бузиб тасвирлашнинг ўзгинаси деб ҳисоблайди. “Бугунги адабиётимиз китобхонларнинг ошиб кетган маънавий эҳтиёжлари ва нозик дидларига тўла жавоб бермаётгани боисидан кўзга чалинаётган камчиликлар ва етишмовчиликларни иложи борича тезроқ тугатиш, нуқсонларга барҳам бериш зарурлигини кўрсатади” [2]. Шу

билан бирга бундай умри қисқа, тур асарларнинг кўплаб пайдо бўлаётганлигининг сабабларидан бири – ҳаётни юзаки билиш, айрим ёзувчиларнинг пассивлиги деб ҳисоблайди.

“Замонавий воқеликни яхши билмаслик оқибатида айрим ёзувчилар ўз қаҳрамонларининг турмуш ва меҳнатини уйғун бир гўзалликда тасвирлашга ожиз бўладилар... Баъзи авторларнинг асарларида қаҳрамонлар ўз меҳнат шароитларидан сунъий тарзда ажралиб қоладилар ва натижада характерларини тўла-тўқис намоён қилишликдан маҳрум бўладилар. Фақат маиший масалаларни ҳал қилиш билан овора бўлиб қолган ёзувчи ўз асарининг ғоявий савияси торайиб қолганлигини сезмайди” . Ҳақ мулоҳазалар.

Адабиётда конфликтсизлик назарияси авж олаётган, кўпроқ асарнинг ғоясига эътибор кучайган бир даврда ёзилган ушбу мақоладаги куйидаги мулоҳазалар Ш.Рашидовнинг юксак савияли ижодкор ва талабчан танқидчи бўлганлигини исботлаб бера олади: “Лекин шундай адабиётчилар ҳам борки, улар ўз асарларида қаҳрамоннинг қўлига меҳнат қуролини тутқазиб қўядилар, трактор ёки станокни бошқаришга ўтқизадилар, узукун уни иш ҳақида ўйлаётган, хаёл сураётган қилиб кўрсатадилар-да, асло шахсий турмуши, ички дунёси, маданий қизиқишлари, руҳий кайфиятлари – кечинмалари, фикрлари, одатлари, қилиқлари билан ишлари бўлмайди. Менимча, бу тасвир йўли ҳам тўғри эмас. Замонамиз қаҳрамони образини бундай қилиб яратиб бўлмайди. Чунки меҳнат, турмуш, руҳий ҳаёт – ҳаммаси бир-бири билан чамбарчас боғланган, бир-бирига мутаносибдир” [2].

Ш.Рашидов мавзулар торлиги ва бирёқламалиги кўзга ташланган қатор драматик асарларни ҳам танқид қилади. Ҳатто қобилиятли драматурглар ҳам “баъзан ҳаётни бир томонлама тор чорчўбаларда, асосан, салбий ҳодисаларга диққатни жалб қилиб акс эттираётганликлари”дан ташвишга тушади. Назаримда, адабий танқид адиб кўрсатган ана шу камчиликларни йўқотиш йўлидан борганида 50-йилларда яратилган кўпчилик асарлар бугун адабиёт саҳнасидан тушиб қолмаган бўларди.

Қачон қаламкаш чинакам санъаткор даражасига кўтарилиши мумкин деган саволни ҳам мунаққид мумтоз адабиётнинг кўп асрлик тажрибаларига асосланиб, ёрқин очиб берадики, бу мулоҳазалар ёш ёзувчи ва шоирлар учун бугун ҳам дастуруламал бўла олиши мумкин: воқеликни чуқур билишга интиладиган, ўзининг ҳар бир томири билан ҳаёт ҳақиқатини ҳис қиладиган ва шунинг учун ҳам унинг чинакам моҳиятини очиб, китобхонга керакли ва муҳим хулосаларга олиб борадиган адиблар чинакам санъаткор даражасига кўтарилиши мумкинлигини ҳақиқатан ҳам ҳаётнинг ўзи кўрсатиб турибди.

Ш.Рашидов ёзувчи бошқалар кўрмаган нарсаларни кўриши, бошқалар билмаган нарсаларни билиши зарурлигини уқтирар экан, унга таъриф беради: “У янгилик изловчидир, янги материал, янги мавзулар, янги шакллар, янги услубий хат қидиради...У доимо ижодий ёнмоғи, билимлар олишга интилмоғи, ҳаммасини ўз кўзлари билан кўрмоғи, ҳар доим ҳаёт булоқдек қайнаган жойларда бўлмоғи керак” [2].

Адиб адабиётимизнинг ривожланишига салбий таъсир кўрсатаётган конфликтсизлик назарияси, айрим ёзувчиларнинг ҳаётни бўяб тасвирлашга мойилликлари ҳақида фикр юритар экан, танқидчиликнинг камчиликларини ҳам очиб беради: “Танқидчилар мавзунинг қандай бадиий маҳорат билан акс эттирилганлигига эмас, мавзунинг қуруқ ўзига қараб ҳукм юритадиган бўлдилар. Бу ўз навбатида асарларнинг бадиияти, сифатига бўлган талабларнинг пасайиб кетишига, адабий қолипларнинг кучайишига олиб келади. “Ақтуал мавзу” деган тушунча ҳамма нарсага қалқон бўла бошлади. Шу формула билан ҳаётни бузиб тасвирлаган, уни туссиз, бемаъни қилиб кўрсатган, қашшоқ ва одми асарлар ҳимоя остига олинди. Худди тоғ шалоласидек гувиллаб, қайнаб турган ҳаёт эса бир чеккада қолиб кетаверди” [2].

Шунингдек, айрим муҳаррирлар ва танқидчиларнинг “қўлларига қандай асар тушмасин, қайси бир ёзувчи билан гаплашмасинлар, уларга бир тусдаги, бир қолипдаги маслаҳатларини бераверишларини ҳам танқид остига олади: “Ёзувчининг индивидуал – ўзига хос овози борлигидан дарак бериб турган асарларни эса улар барқарор қолиплардан, ҳамма ёзиб турган шакллардан четга чиқиш деб баҳолайдилар ва бунга йўл қўйиб бўлмайди”, деб ҳисоблайдилар” [2]. Шу муносабат билан Асқад Мухторнинг “адабий

Ҳастимиёда қувончли воқеа бўлган. Она синглилар романининг бир ярим йил мобайнида босилмай ётганлигининг сабаби ҳам у одатдаги ўрганиш бўлиб қолган қолиплардан узоқ, новаторлик билан ёзилган роман” эканлигида деб кўрсатади.

Адиб кейинги йилларда республикада йигирмага яқин шеърый тўпламлар эълон қилинганлиги, бироқ уларнинг “айримлари ҳозирнинг ўзидаёқ бутунлай унутилиб” кетганлигидан афсусланади. Шу билан бирга унинг сабабларини: тўпламларга кирган кўпчилик шеърларнинг, поэзиянинг энг муҳим ҳодисаларидан – инсоннинг ички маънавий дунёси, кечинмалари, ҳаяжонлари, ташвишлари, қувонч ва дардлари, истак ва орзуларидан жуда йироқ бўлиб қолганлиги; ижоднинг хатарли душмани бўлган сохтагарчиликлар пайдо бўлганлиги; инсоннинг нозик ички кечинмаларини тасвирлашга қодир бўлган баъзи лирик жанрларнинг истеъмолдан чиқа бошлаши (мана шу жойда бироз аниқлик керакка ўхшайди – Ш.А.); ҳаётни кенг, бадиий теран гавдалантиришга қобил бўлган йирик эпик жанрларда асарлар яратилмаганлигида деб ҳисоблайди. Мунаққид айрим шоирларнинг қийинчиликларга кўз юмиб, фақат ғалабалар, байрамлар, тантаналарни, гулистонларни куйлаганликлари оқибатида улар ўз ижодий индивидуалликлари-ўзига хосликларини йўқотиб қўйганларидан афсусланади. Ҳақиқатан ҳам, танқидчи таъкидлаётган бу қусурлар ўша давр адабиётига хос эканлиги жуда кўп тадқиқотларда кўрсатилганлиги, Ш.Рашидовнинг адабий жараёнга тўғри ва ҳаққоний баҳо бера олганлигини тасдиқлайди.

Ш.Рашидов адабий ижод жараёнларига қаттиқ зарар келтирадиган барча: 1) бадиий маҳоратни ошириш масалаларига менсимай қараш; 2) классикларнинг тажрибаларидан ўрганмаслик; 3) “актуал мавзуда ёзилган” деб бўш, зерикарли китобларни кўкларга кўтариб мақташ, санъаткорларнинг индивидуал – ўзига хос ижодий овозини ҳисобга олмаслик; 4) адабиётга турли кўринишдаги сохтагарчиликлар ва бир тусдаги қолипларни олиб киришга уриниш каби қусурларни йўқотиш учун ёзувчи тинимсиз суратда ўз бадиий маҳоратини ошириш кераклигини таъкидлайди.

Мунаққид ёзувчи маҳоратини белгилаб берувчи асосий мезонлардан бири адабий тил масаласига ҳам алоҳида тўхталади. Буни образли қилиб шундай тасвирлайди: “...тил бу –калава, автор шу калава воситасида асар тўқимасини яратади. Калава қанча тоза, пишиқ рангдор бўлса, тўқима ҳам шунчалик яхши ва пишиқ чиқади, ўзига хос рангинлик касб этади. ...услуглари, тил воситалари оригинал бўлган, асарларида юсак тил маданиятини эгаллаган” Ойбек, Миртемир, Абдулла Қаҳҳор, Ғафур Ғулум, Зулфия каби бир қанча ижодкорларни фахр билан тилга олади. “Лекин, шундай ёзувчиларимиз ҳам борки, уларнинг тили ниҳоятда сийқа ва рангсиз, лексик бойлиги ҳаддан ташқари тор ва чекланиб қолгандир” [2].

Адиб ёзувчи олдида шундай талаблар қўяди: бадиий асар тили бой бўлиши учун 1) ёзувчи халқ билан кўп муносабатда бўлиши; 2) жонли тил бойлигини эътибор билан ўрганиши; 3) ўз асарларида халқ ижодиётининг битмас-туганмас хазиналаридан фойдаланиши зарур. Бу яна шунинг учун муҳимдирки, тил адабиётимизнинг миллий ўзига хос шакллари, уларнинг ранг-баранглигини таъминлайдиган асосий ҳодисалардандир.

Адиб адабий жараённи кузатар экан, адабий танқиднинг ўзбек адабиётининг тараққиётига етарли даржада ўз таъсирини ўтказмаётганлиги, ёзувчиларга яқиндан ёрдам бермаётганлиги, кенг китобхонлар оммасининг савиясини ошириш устида жиддий ишлар олиб бормаётганлигини ҳам танқид остига олади. “Адабий танқидчиликнинг асосий камчиликларидан бири – унинг бадиий маҳорат масалаларига эътибор бермаётганидир. Классикларимизнинг оламшумул тажрибалари жиддий ўрганилмапти, ўзбек адабиётида пайдо бўлаётган янгилликлар ўз вақтида кўрилмаяпти, уларга ҳаққоний баҳо берилмаяпти. Ўтмиш маданиятимизга муносабатда ҳам шундай ҳоллар учраб турибди” [2]. Танқидчи “Алпомиш” достони атрофидаги адабиётнинг тараққиётига оғир зарба етказиши мумкин бўлган “ортиқча шовқин-суронлар”га ҳам ўз муносабатини билдиради. Адабий танқидда “адолат ва талабчанлик, холислик ва оққўнгилик” сингари олижаноб фазилатлар устувор бўлишини истади.

Ш.Рашидов ўзбек адабиётининг келажагига умид билан қарайди: “Тажрибалар шуни кўрсатадики, – деб ёзади, – ёзувчиларнинг сафлари янги кучлар билан тўлиб тургандагина адабиёт узоқ замонлар ўзининг устувор тараққиёт йўлларида бора” олишига ишонади.

“Томчилардан ийгилиган тоғ жилгалари бэр-бэр айқин ва шиддатли оқимга айланганидек ва улуғ тўлғин дарёларга шахд билан қўшилганидек, ҳозирча танилмаган ёшлар ҳам аста-секин куч тўплаб, тўлқин ҳосил қилиб, АДАБИЁТ деган буюк дарёга айланадилар”. Илмий-эстетик тафаккур намуналари бўлган образли мулоҳазалар муаллифнинг ўзбек адабиёти юксалиши учун нақадар фидойи бўлганлигини ҳамда ушбу мақола адибнинг XX асрнинг 50-йилларидаёқ адабиёт ривожига туртки бўлаётган нуқсонларни тўғри пайқаганлиги ва олдини олишга ҳаракат қилганлигини кўрсатади.

Адиб ижодида хотираларнинг ўрни. Адиб асарларининг тўртинчи жилдидан ўрин олган адабий-танқидий мақолалари орасида бир қанча хотира тарзида ёзилган мақолалар учрайди. Аслини олганда хотира мақола портрет мақоланинг бир шакли ҳисобланади.

Портрет-мақола ёзишдан асосий мақсад а) қиёфаси ёритилаётган адиб таржимаи ҳолини ойдинлаштириш; б) муҳит ва адиб алоқадорлигининг ижодга таъсирини кўрсатиш; в) асарлар тадқиқи ва таҳлилини санъаткор қиёфаси билан уйғунлаштириш; г) адабий жараёндаги ўрнини аниқлаш каби масалаларга урғу бериш [1]. Адабиётшунос Ш.Ахмедова уларни ёзилиш мақсадига кўра қуйидагича гуруҳлайди:

1. Ҳаёт бўлган шоир ёки адибнинг юбилеи муносабати билан ёзилган портрет мақола.

2. Ижодкорнинг бирор китоби нашр этилиши муносабати билан сўзбоши шаклида ёзилган портрет-мақола.

3. Шоир ёки адиб вафотидан сўнг муайян саналарнинг нишонланиши муносабати билан ёзилган хотира-мақола.

4. Мукофотланиш ёки тақдирланиш муносабати билан ёзилган портрет- мақола.

Ш. Рашидов ижодида шоир ёки адиб вафотидан сўнг ёзилган хотира-мақолалар учрайди. Масалан, шоир Ҳамид Олимжонга бағишланган “Унутилмас сиймо”, рус ёзувчиси Ф.И.Панферов ҳақида “Бебаҳо инсон”, ёзувчи В.В.Овечкин ҳақидаги “Санъаткорнинг катта қалби”, Ғ.Ғуллом ҳақидаги “Халқ шоири” каби мақолалари фикримизга мисол бўла олади.

“Унутилмас сиймо” мақоласи Ҳамид Олимжон вафотига беш йил тўлиши муносабати билан ёзилган: “Шоир орамизда йўқ. Лекин, унинг ҳассос шеърлари ҳамон юрагимизда янграб турибди. Ҳамид Олимжоннинг ватанпарварлик руҳида ёзилган шеърлари, дostonлари, мақола ва нутқлари Ўзбекистондагина эмас, бутун мамлакатда кенг танилгандир” [2].

Адиб Ҳ.Олимжоннинг “шеърый асарлари гўзал Ватанимизга чексиз муҳаббат ҳислари билан тўлиб-тошган”лигини таъкидлар экан, унинг асарлари, ижодий мероси ҳақида фикр юритиб, “шоир, журналист, адабий танқидчи, ўзбек адабиёти тадқиқотчиси сифатида жуда маҳсулдор ва ранг-баранг фаолият олиб борган”лигини кўрсатади. “Халқимизни нимаики тўлқинлантирган, нимаики қаҳрамонликларга ундаган, ёзувчиларимизга илҳом берган бўлса, буларнинг бари Ҳамид Олимжоннинг серқирра ижодида ўз аксини” топганлигини айтади ва унинг “Ватанга беҳад муҳаббат туйғулари акс этган” “Ўзбекистон” шеърини таҳлил қилади.

Мунаққид шоир ижодининг бош йўлини бахт мавзуси ташкил этганлигини, “бахт сўзини қайта-қайта тилга олиб, уни гўзал шеърларининг сарлавҳасига олиб чиққан”лигини тўғри қайд этади, кўпроқ шоир ижодига таъсир этган омиллар ҳақида фикр юритиб, ҳассос шоирнинг халқ оғзаки ижодидан озиқланганлиги Эргаш Жуманбулбул ўғли, Фозил шоир, Абдулла шоир, Пўлкан, Ислом шоир, қозоқ шоири Жамбул каби ёрқин иқтидорли бахшилар ижодини теран ўзлаштирганлигини таъкидлайди. Шу билан бирга Горький, Пушкин ва Лев Толстой ижодининг, айниқса, Маяковскийнинг таъсири кучли бўлганлигини, Ҳамид Олимжоннинг у билан учрашганлиги ҳақидаги хотираларидан мисол келтириб асослайди.

Ш.Рашидов шоирнинг Иккинчи Жаҳон уруши йиллари ижоди ҳақида гапирар экан, “чуқур ватанпарварлик руҳи билан лиммо-лим тўлган шеърлар” халқни курашга чорлаганини “Қўлингга қурол ол” шеъри таҳлили орқали ёритиб беради. Тўғри, мақолада ёзилган даври мафқурасининг руҳи сезилиб туришини инкор этмаган ҳолда, хотира-мақола ўқувчига Ҳамид Олимжондек ҳассос шоирнинг ижоди ҳақида қисқача маълумот бера олади. Унда шоирнинг ижодий қиёфаси адабий-тарихий давр билан мустаҳкам алоқадорликда ўрганилган.

Ғ.Ғулом ҳаёти ва ижоди ҳақида ёзилган “Халқ шоири” хотира-мақоласи ҳам Ш.Рашидовнинг ўзбек ижодкорларига, жумладан, Ғафур Ғулом меросига чексиз ҳурмат билан қараганлигини кўрсатади. Шу жиҳатдан уларнинг аҳамияти эскирмаганлигини таъкидлаш ўринлидир.

**Хулоса** қилиб шуни айтиш мумкинки, адибнинг адабий-танқидий мақолалари, хотиралари адабий жараённинг сергак кузатувчиси бўлганлигини, ёзувчи ва танқидчилар олдига тўғри ва ҳақли талаблар қўйганлигини, бу талаблар бугунги кунда ҳам адабиёт тимиз ривожига хизмат қила олиши мумкинлигини ёрқин намоён этиб турибди.

### АДАБИЁТЛАР

1. **Ахмедова Ш.Н.** Ўзбек адабий танқидчилиги жанрлари. – Т.: Фан, 2008. – 148 б.

2. **Рашидов Ш.** Асарлар . Тўртинчи жилд. – Т.: Ғ.Ғулом, 1982. – 36 б.

УДК: 822.512.133

### ЎЗБЕК ШЕЪРИЯТИДА АДАБИЙ АЛЛАЛАР

**Шарипова Лайло Фрунзеевна**

*БухДУ таянч докторанти (PhD), филология фанлари номзоди*

**Таянч сўзлар:** фольклор, алла, адабий алла, мотив, радиф, ритм, алла дoston.

**Ключевые слова:** фольклор, колыбельная, литературная колыбельная, мотив, рифма, ритм, колыбельная-дастан.

**Key words:** folklore, lullaby, literary lullaby, motif, rhyme, rythm, lulaby epic.

*XX асрнинг 2-ярми ўзбек шеъриятида халқ аллалари таъсирида адабий аллалар юзага келди. Мақолада ана шу жараён, адабий аллаларнинг бадиияти таҳлил қилинган.*

*В статье рассмотрено наследие узбекской поэзии второй половины двадцатого столетия. Дан анализ характеров литературных колыбельных.*

*At the second half of the XX century literary lullaby emerged under the influence of folk lullaby. This process and characteristic features of literary lullaby have been analyzed in the article.*

**Кириш.** Адабиётнинг ибтидоси – фольклор. Адабиётшуносларнинг бир гуруҳи халқ оғзаки ижодининг илк жанри сифатида йиғи-йўқловни айтса, иккинчи бир гуруҳи дастлабки жанр сифатида аллани эътироф этади. Икки фикрда ҳам мантиқ бор. Демакки, алла – фольклорнинг энг қадимги жанрларидан бири. Асосан, оналар, вазият талаб қилганда бувилар, опалар ёки болани ухлатишни истаган киши ижро қилиши мумкин бўлган кўшиқ алладир. Фольклоршунос олим, устоз О.Сафаров турли манбаларни ўрганиб, ўзбекларда алла деб аталувчи жанр қорақалпоқларда “ҳейя-ҳейя”, озарбайжонларда “лай-лай”, туркларда “нинни”, русларда “байки” ёки “баюшки”, туркманларда “хувдилар”, татарларда “алли-балли”, форсларда “поло”, немисларда “wiegeliend”, французларда “bekceuse” деб юритилишини қайд қилади [1]. Бу муқаддас кўшиқ барча халқлар фольклоридида мавжуд бўлиб, бешик, алвонч ва шу қабиларнинг тебранишига мос оҳангда куйланиши билан алоҳидалик касб этади. Муҳими, қайси халқнинг кўшиғи бўлишидан қатъи назар, аллада болани ухлатувчи жозибали оҳанг сўзга вобаста бўлиб кетган:

Лайласи шакер балам,  
Элине накар балам.  
Балам, лайла, а лайла,  
Гулим, лайла, а лайла [2].

Бу жанрнинг номи кўшиқнинг радифидан келиб чиққани ҳаммага аён. Ёзма адабиёт ўзлаштирган барча жанрлар сингари алла ҳам шоирлар эътиборини тортди. Аёлнинг муқаддас хилқат эканлигини далиллаб турувчи кўшиқ – алла ёзма шеъриятимиз томонидан XX асрнинг 2-ярмида ўзлаштирилди. Эҳтимол, XX асрнинг 50-йилларида оналар дала меҳнати билан банд бўлиб, алла айтиш жараёни илгаригидан сусайгани сабабли шоирлар алла ёзишга эҳтиёж сезгандирлар. Адабий аллани илк бор шоирлар яратишди, аёлларга алла айтишни эслатишган бўлса, ажаб эмас.

Алла жанрига эътибор қилиб шеър битган илк шоирлардан бири Элбек “Она” шеърида алладан тўрт сатрни қўштирноқ ичида келтириб, яъни бу сатрлар халқники эканини таъкидлаб, сўнг ўз сатрларини битади:

“Алла, алла, алла, алла,  
Ухла, қўзим болам, алла!  
Икки қўзим, болам, алла,  
Ширин сўзим, болам, алла!..”  
– Ким бу, тун ичра ухламай, ётмай  
Аллалаб мунгли-мунгли куйловчи?  
Ким бу, аллавақтда, тонг отмай  
Бунчалик ўтли-ўтли суйловчи [3].

Шоир аллага таяниб ўзбек онасининг дардларини ифода этганди. Аниқроғи, онадай улуғ зотнинг “ўтларда ўртаниб ёнаётганини” акс эттирар экан, аллани шу мотивни кучайтирувчи воситага айлантирган эди. Аммо, Элбек адабий алла яратмади, балки алладан фойдаланиб, аналитик фольклоризм яратди.

Алла муҳим қўшиқ эканлигини англаган ва англаган инсонлар, албатта, аввало, шоирлардир. Улар миллий қадриятимиз даражасига кўтарилган, фарзанд тарбияси учун ўта муҳим қўшиқ саналган алла жанри ўлмаслиги зарурлигини ҳам чуқур идрок этар эдилар. Буни англаш алла жанрининг ёзма шеърият томонидан ўзлаштирилишига олиб келди. Дастлабки ёзма аллаларни болалар шоирлари иншо этишди, дедик. Шу маънода Илёс Муслим, Зафар Диёр номларини келтириш мумкин. Улар яратган аллаларда фольклор аллаларига хос мотив, образлар бор, аммо “алла” радифининг қўлланишида фольклордан фарқлиқ кўзга ёрқин ташланади. Вақт ўтиб болалар шоири саналмаган ижодкорлар ҳам аллалар яратдилар. Бу жанр стилизация қилинган, фольклор алласидан фарқлаш эҳтиёжи пайдо бўлди. Шунинг учун “адабий алла” атамасини қўллаш, бизнингча, ўзини оқлайди. Чунки, ёзма адабиётдан эртак жанри ўзлаштирилганда “адабий эртак” атамаси қўлланди ва бу атама ўзини оқлагани сабаб ўзлашиб, кенг истеъфода қилинди. Биз ҳам ёзма аллани фольклорга хос алладан фарқлаш учун “адабий алла” истилоҳини қўллаш мақсадга мувофиқ, деб ҳисобладик.

Адабий алла жанри кенг тарқалди дейиш қийин. Аммо, ёзма жанр сифатида шаклланди. Ёзма адабиёт вакиллари яратган аллаларнинг аксарият қисмида “алла” радифи банднинг охири сатрида ёхуд банддан кейин келадиган такрор мисрада учрайди. Аслида эса алла куйланаётганда радифининг ҳар мисра ёки ҳар икки мисрадан кейин келиши куйлаш жараёни учун муҳим ўрин тутган. Ёзма аллада мусиқага омухталик йўқлиги боис ушбу ҳолат, кўпинча, нутилади:

Сенсиз кирмас қулоғимга куй,  
Товушларинг мен учун оҳанг.  
Сенсиз файзин йўқотади уй,  
Сенсан менинг юзларимда ранг,  
Уйим, куйим, ёруғ юзимсан,  
Йўқ, жонимсан, менинг ўзимсан,  
Алла-ю алла! [4]

Халқ аллаларида гўдакка эзгу тилаклар билдирилиши билан бир қаторда она ўз дардларни тўкиб солиши ҳам одатий ҳолдир. Қайсидир она бахти қаролигига кундоши, қайси бири камбағаллиги сабаблигини айтиб бўзлайди. Аммо, фольклорда жамият дардлари акс этган аллалар кам учрайди. Ёзма аллаларда чақалоққа яхши ниятлар билдирилган, бу ниятларнинг ушалиши орқали жамиятга наф келиши назарда тутилган. Аксарияти эл дардини айтиш мақсадида яратилган.

С.Зуннунова, Раим Фарҳодий, Г.Жўраевалар яратган аллаларда “алла” радифининг қўлланиши, шеърнинг бағрида бешик ритмига монанд оҳангнинг борлиги, унда қўшиқ тарзида куйланиш имкониятининг мавжудлиги ўзбек шеъриятида адабий алла юзага келганини далиллайди:

Ойдаи кулча рўй-юзинг,  
Ойдаи чақноқи кўзинг.  
Ойингинг ойдаи қизи,

Ойдаи оташи ўзинг, алла-ё [5].

Адабий аллада фольклордаги каби тунда куйлаш мотиви ҳам бор. Лирик қаҳрамон бешиқдаги қизалоқни аллалар экан, унинг жамолини ойга, кўзини ойнинг чақноқлигига ўхшатади. Халқ лексиконида тайёр “ойдай қиз” бирикмасидан фойдаланади. Шоира юқоридаги сатрларда тавзеъ – товуш такрори, ташбеҳ – ўхшатиш бадиий санъатларидан маҳорат билан фойдаланади. Қизалоқнинг ойга ўхшатилиши асосида кейинги бандларда оймомо образи қўлланади. Дастлаб лирик қаҳрамон қизалоққа мурожаат қилиб, “Ой интилар юзингга”, “Муштоқ эмиш сўзингга” дер экан, кейинги бандда оймомога мурожаат қилиш билан қизалоқ Ойхоннинг ухлаб қолганини ифодалайди:

Ухласин Ойхон, кўзим,  
Оймома, юмма кўзинг.  
Ҳозир болам бошида  
Чироқ бўлиб тур ўзинг, алла-ё.

С.Салимовнинг “Ситорабону алласи” да “алла” радифи ҳар бир мисрадан сўнг қўлланган. Бу ҳолат адабий алла ритмининг халқ алласи ритмига мутаносиб бўлиб бораётганини кўрсатади:

Йиллар ўтиб этасан сафар, аллаё-алла,  
Дунёда кўп экан хавф-хатар, аллаё-алла,  
Дунёда кўп ўқ-ёй ва ханжар, аллаё-алла,  
На сипоҳ бўл, ўғлим, на подшоҳ, аллаё-алла,  
На жаҳонгирвана бир аскар, аллаё-алла,  
Мен туну кун этаман дуо, аллаё-алла,  
Халқ дардидан бўлгил бохабар, аллаё-алла [6].

Алланинг сарлавҳаси шеърнинг Ибн Синога айтилган алла эканини изоҳлайди. Шоир Ибн Синонинг улуғ табиб бўлишида онасининг алла кўмагида қилган дуоси асосий ўрин тутганини таъкидлайди. Шеър халқ алласига хосликни сақлаб қолган алла сифатида қадри. Энг муҳими, шоир онанинг алла айтиши, алла орқали фарзандни дуо қилиши зарурлигини шеърхонга англатади. Нозик бир ишора билан аскарлик ҳам, подшолик ҳам гуноҳ қилмай иложи йўқ мавқе эканини, жаҳонгир ёки аскар бўлмасликни уқтиради. Ўзбек шоирларидаги аллани соғиниш ҳисси, айна дамда, халқ дардларини алла жанри кўмагида айтиш имкониятлари алла стилизациясини ривожлантирди. XX асрнинг 70-80-йилларида яратилган адабий аллалар 50-60-йиллардагидан кўра мукамаллик касб этди. Бу мукамаллик шеър бадииятида ва жанрий хусусиятларида кўринди. Мазмунида лирик қаҳрамоннинг ўз дарди ифодасидан кўра ижтимоийлик устунлик қилди. 50-60-йилларда миллий қадрият саналган алланинг йўқолмаслигини исташ, оналарни алла айтишга ундаш адабий аллани юзага келтирган бўлса, 80-йилларда алла жанридан халқни ғафлатдан уйғотиш, ёш авлодни эркпарвар, ватанпарвар қилиб тарбиялаш истаги туфайли фойдаланишди.

80-йиллар охирида адабий аллаларда ухлашга эмас, уйғонишга ундаш мотиви кучайди. Бу қарам халқ шоирларининг шеърини исёни эди. Шоир Усмон Азим бахшиёналаридан бирида “уйғон” деб ёзар экан, “У пайтларда оналар боласини ухласин дебмас, уйғонсин”, – деб ҳам алла айтишар эканлар”– дейиш орқали, ҳукмрон мафкура тазйиқидан ўзини ҳимоя қила олди [7]. Шоира З.Мирзаеванинг “Қадимий алла”сида эса лирик қаҳрамон – она боласини ухлашга ундаб туриб, ўзлигини англаб уйғонишини тилади:

Бовиримда тўзиб кетган, тўшалганим, туробим,  
Кўзларимнинг оқи эмас, қорачуғи, дардимсан.  
Сен балки-да Култегиним, сен балки-да Сухробим,  
Етмиш бир минг томиримдан туртиб чиққан мардимсан.  
Алла айтиб алдаяпман, турғун болам, алла-ё,  
Ўзингни ёд этиб энди уйғон, болам, алла-ё [8].

Алланинг номидаги “қадимий” сўзи истиқлол арафасида ҳам ижодкор тазйиқ хавфидан ўзини асраганини, айна дамда, бундай мазмундаги алла қадимда айтилган, бугун нутилган эканини англатади. “Алла айтиб алдаяпман, турғун болам, алла-ё” сатри шоирадаги маҳоратни, жасоратни билдиради. “Турғун” сўзини шаклдош сўз сифатида

қабул қилиш мумкин: “турғун” сўзи – “бир жойда туриб қолган” маъносини англатса, шоира жамиятдаги турғунликка ишора қилган бўлади; “турғун” сўзи – “тургин” сўзининг эскирган шакли бўлиб, шеърда қўлланган деб ҳисобласак, болани уйғонишга ундаш борлиги билан аҳамиятлидир.

Дилшод Шамснинг “Алла (халқ оҳанглариди)” шеъри ҳам адабий аллада ижтимоий мотив кучайганини далиллар экан, шоир миллат болаларини уйғоқликка чорлайди. Шоир “уйғониш” ва “ухлаш” сўзларини оксиморон тарзида қўллайди, бу халқ аллаларидан фарқли жиҳат сифатида намоён бўлади. Банднинг 4-сатрида бир ҳижонинг ортиқчилиги шеърдаги оҳанг равонлигига путур етказган. Аммо, фарзанднинг ойга, тулпорга, тойга ўхшатилиши анъанавий аллачилигимизга хосдир:

Ойдин болам, ой болам,  
Тулпор болам, той болам,  
Ойнинг олтин нурига  
Томиринг тўлсин, бой болам.  
Алла болам, ой болам,  
Уйғоқ ухла, жон болам [9].

Кавсар Турдиеванинг “Аяжоним алласи” шеъри аллани истаган киши айтиши мумкинлигини далиллайди. Шоира адабий алла яратар экан, фальклорга хос аллалардаги образлардан фойдаланади. Халқ аллаларида юлдуз, оймомо анъанавий образ сифатида иштирок этади. Гўдак “қўзичоқ”, “тойчоқ” каби жониворлар номи билан атаб эркаланар экан, метафора асосида маъно кўчади. Бу ўринда халққа хос табулаштириш мавжуд бўлиб, ёмон кўздан асраш назарда тутилган. Аммо, болага нисбатан дуч келган жонивор қиёс қилинмаган. Инсонга хизмат қилувчи, файзли-баракали жониворлар номи, халқ эртақларида ижобий маъно ташувчи мажозий образлар қўлланган. Одатда, адабий аллаларнинг барчаси ҳам бешикнинг тебраниш ритмига уйғун келавермайди. Кавсар Турдиеванинг шеърида “алла” радифи халқ алласидаги каби қўлланмаган эса-да, бешик ритмига уйғунлик сақланганки, бу шоира маҳоратини кўрсатади.

80-йиллар аллалари гўдак Ватан меҳрини, ўзлигини, эрк нелигини англаб улғайиши керак, деган ният билан туғилган. Бу аллалар ҳамиша ҳам она тилидан айтилавермайди. Ҳ.Аҳмедова “Болалар уйида айтилган алла” шеърида боласини ташлаб кетаётган она номига нолойиқ аёллар сабаб айрим гўдаклар алла тингламай ўсаётганидан ўкинганини акс эттиради. Асар мухаммас шаклида битилган бўлиб, а-а-а-б-б тарзида қофияланган. Шеър моҳиятига кўра алладир, аммо унда анъанага кўра мисра ёки банд сўнгида “алла” радифи ўрнида “болажон” сўзи қўлланган. Бу билан шоира аллани туққан она эмас, бегона айтаётганини таъкидлаган:

Алла дейман, хатолардан улғай омон, болажон,  
Ёрилгайдир Ёрилтошлар, ухлар армон, болажон,  
Сенга оппоқ тонглар тилаб қалдирғочлар елади,  
Ватан онанг меҳр деган бешигига белади,  
Ишон, бир кун сени излаб Гўрўғлилар келади,  
Алла дейман, киприкларинг дилга ботар, болажон,  
Деразангдан Тўмарислар қараб ўтар, болажон.  
Ёстиқчангнинг ярмида ой, ярмида кун ухлади... [10].

Шоира фольклорга хос уч образдан фойдаланган: Ёрилтош, Гўрўғли, Тўмарис. Хавф-хатарга тўла дунёда ҳимоясиз болани Ёрилтош бағрига олиб, асраши мумкин. Чунки, эртақларда хатарда қолган қаҳрамонни асраувчи тош борки, у истаса ёрилади: мазлумни бағрига олгач, ёпилади ва қайтиб душман учун очилмайди. Гўрўғли халқ дostonларига кўра девларни ҳам енга олган ғайритабиий кучга эга қаҳрамон бўлса-да, фарзандсизлиги сабаб Ҳасан ва Авазни асраб олиб ўстирган. Шоира ташлаб кетилган ёки боқувчисиз қолгач, болалар уйига берилган болажонга уни Гўрўғлилар асраб олиши мумкинлигини айтиб, тасалли бермоқда. Ривоятимизда Тўмарис ўз юртини – Ватанимизнинг бир қисмини ёвлардан асраган, эрксизликка кўнмаган мардона она тимсоли сифатида боқийдир. Унинг деразадан мўралаб ўтиши эрксизликка қарши курашнинг бошланишига ишорадир. Ҳ.Аҳмедова жамиятнинг ярали нуқтаси – болаларнинг қаровсиз қолиши болажон халқимиз учун фожиа эканини, маънавиятимизнинг

кемтикликларига эрксизлик ҳам сабаб эканини ифодалар экан, алла жанри имкониятларидан фойдаланди. Фольклор жанридан ташқари фольклорга хос образларни қўллаш орқали бадиий мақсадини ёрқинроқ очиб беришга эришди.

Адабий алланинг дoston билан синтезлашуви бу ҳодисани ўрганиш зарурлигини кўрсатади. Ўзбекистон халқ шоири Муҳаммад Юсуф “Ҳалима энам аллалари” номли дoston яратди [11]. Дoston 17 алладан иборат бўлиб, унда Ўзбекистоннинг қарам бўлиш йилларидаги фуқаролар уруши воқеалари, 2-жаҳон уруши йилларида ўзбекининг бошидан ўтганлари айрим воқеалар асосида ҳикоя қилинади. Ҳар бир алланинг ўз сюжети бўлиб, бу мустақил сюжетларни болаларни ухлатиш чоғида маълум воқеаларни алла қилиб айтаётган Ҳалима эна образи бирлаштириб туради. Алла дoston ҳикоя ичида ҳикоя – қолиплаш усулида яратилган. Аллалардан икkitаси “Ухла, болам, ухлай олсанг” сатри билан тугалланса, ўн бешта алла куйидаги банд билан якун топган:

Пичир-пичир қилманглар,  
Қиқир-қиқир кулманглар.  
Ҳа, энаси айлансин,  
Ботирларим, ухланглар.

Бу такрор банд болаларнинг эртақ эшитадиган ёшда эканини, улар аллада айтилган воқеаларни қисман англаганлари учун пичир-пичир қилганлари, қисман англамаганлари учун қиқир-қиқир кулганларини изоҳлайди. Дostonдаги воқеликларнинг айримлари давр мафкураси сабаб бугун ўзини оқламайди. Аммо, улар юракдан ёзилган бўлиб, ўзига хос шакл сифатида асар эътиборга моликдир. Алла дoston таркибида фольклорга хос қарғиш, йўқлов бор, айни дамда, шоир ҳар бир аллада халқ шеърлятига хос тасвирлардан фойдаланган. “Ҳалима энам аллалари” шаклан дoston, табиатига кўра алла бўлгани сабабли алла дoston дейиш мумкин. Тажрибамизда биргина “эртақ дoston” атамасининг борлиги ва бу истилоҳ йиллар давомида қўллаб келинаётганини инобатга олсак, “алла дoston” атамаси ўзини оқлайди.

Адабий аллага эҳтиёж борми, деган савол туғилади. Бор, алла айтиш жараёни давом этиши, давр руҳини акс эттирадиган аллалар яралиши керак, бу оддий ҳолат. Шу маънода барча даврлардаги каби алла яратиш давом этмоқда. Фақат энди муаллифлар ўзларининг номларини алла остига қайд қилмоқдалар. Яратилган аллалар халқ орасига тарқаб, оғиздан-оғизга кўчмаяпти, қайта-қайта сайқал топиб, халқники бўлиб кетмаяпти. Чунки, нашр, муаллифлик имкониятлари кенгайгани боис яратилаётган алланинг адабий алла сифатида тарқалиши табиий жараёнга айланиб улгурди. Хулоса шуки, ўзбек шеърлятида адабий алла жанри пайдо бўлди. Бу жанрнинг халқ алласига ўхшаш жиҳатлари билан бир қаторда ўзига хосликлари талайгина. Муҳими, ёзма шеърлят жанри сифатида шаклланиб улгурди. Адабий алла ёзма шеърлятмизда ўз ўрнига, вазифасига, асосийси, ўз аҳамиятига эга жанр. Бугун фарзанднинг руҳан ва жисман соғлом бўлиши учун алла ҳар доимгидан кўпроқ керак. Ёш авлод алла куйлаш аҳамиятини унутиб бораётган йилларда фольклор аллаларига эътибор янада кучайиши зарур. Бу аллалар билан бир сафда давр руҳига ҳамоҳанг адабий аллаларнинг ёш авлод камолоти йўлида хизмат қилиши тарихий заруриятдир. Шу сабаб алла билан бир қаторда адабий алла жанрини таҳлил ва талқин қилиш зарур. Шунда алла яратиш жараёни адабий алла шаклида давом этади ва бундан жамият ҳар томонлама манфаат топади.

### АДАБИЁТЛАР

1. Сафаров О. Оналик меҳридан тароватланган муқаддас қўшиқ //Китобда: Ўзбек халқ аллалари. Алла-ё алла. – Тошкент: Ўқитувчи, 1999. – Б. 9-23.
2. Алла ибтидо кўшиғи // “Жаннатмакон” журнали, 2011. – № 4. – Б. 84.
3. Элбек. Танланган асарлар. – Тошкент: Шарқ НМК, 1999. – Б. 72.
4. Шукрулло. Суянчиқ. – Тошкент: Адабиёт ва санъат, 1977. – Б. 19.
5. Жўраева Г. Алла // Китобда: Гулгина. Кичкинтойлар учун бадиий адабиёт мажмуаси. I жилд. – Тошкент: Янги нашр, 2010. – Б. 26.
6. Садриддин Салим Бухорий. Ҳикматдир дунё. – Тошкент: Фафур Фулом, 2011. – Б. 61.
7. Усмон Азим. Сурат парчалари. – Тошкент: Ёш гвардия, 1986. – Б. 45.
8. Мирзаева З. Тун маликаси. – Тошкент: Адабиёт ва санъат, 1990. – Б. 30.
9. Дилшод Шамс. Тумор. – Тошкент: Адабиёт ва санъат, 1991. – Б. 50.

10. Аҳмедова Ҳ. Тунги марваридгуллар. – Тошкент: Адабиёт ва саънат, 1988. – Б. 19.

11. Муҳаммад Юсуф. Ҳалима энам аллалари. Шеърлар ва дostonлар. – Тошкент: Чўлпон, 1991. "www.ziyouz.com kutubxonasi" сайтидан олинди.

УДК 891.709

### ТУРКИЙ ҚАСИДАЛАР ТАРИХИ

**Ҳасанова Машхура Жумановна**

*СамДУ таянч докторанти (PhD)*

**Таянч сўзлар:** қасида, мадҳ, марсия, ғазал, дуо, қофия, араб ва форс-тожик адабиёти, биринчи туркий қасида, маснавий.

**Ключевые слова:** ода, мадҳ, причитание, поэт, молитва, рифма, арабская и персидско-таджикская литература, первая тюркская ода, маснави.

**Key words:** ode, eulogy, elegy, poet, pray, rhyme, Arab and Persian Tajik literature, the first Turkic ode, masnavi(a style of poetry).

*Ушбу мақола қадимги туркий шеърятда мадҳ шаклида пайдо бўлган ҳамда форс-тожик адабиёти ва аруз вазни орқали кириб келган араб қасидачилик анъаналари асосида такомиллашган туркий қасидалар тарихига бағишланган бўлиб, мақолада мадҳ аломатлари мавжуд асарлар ва туркий қасидачиликнинг ривожланиш босқичлари ҳақида атрофлича фикр юритилган.*

*Эта статья посвящена истории тюркской оды, которая возникла как хвалебный жанр и развивалась на основе арабских традиций одописания, возникших в результате влияния персидско-таджикской литературы. Дано представление о произведениях тюркского искусства.*

*The article is devoted to the history of Turkic odes that developed on the basis of Arab ode writing traditions which were brought through classical Arabic-Persian prosody and Persian Tajik literature. This form of art emerged in Turkic poetry in the form of eulogy. The article analyzes the works containing the features of eulogy and gives a thorough information about the development of Turkic ode writing.*

**Кириш.** Туркий мумтоз шеърятда қасида жанрининг пайдо бўлиши ва ривожланишида халқ оғзаки ижоди, қадимги туркий шеърят, форс-тожик адабиёти ва аруз вазни орқали кириб келган араб қасидачилик анъаналари катта роль ўйнади.

Қадимги шеърятда маъно ва мазмун жиҳатдан мадҳ қасидаларга мос келувчи «тангирла» [1] (яъни, тангрини мақта, улуғла) жанри бўлганлиги манбалардан маълум. Халқ оғзаки ижодида эса шундай «алқиш» жанри бўлганлиги бизга Маҳмуд Қошғарийнинг «Девону луғотит турк» асари орқали етиб келган. Алқиш – олқиш, мақташ, дуо қилмоқ, мадҳия айтмоқ, табрикламоқ маъноларида қўлланилган. «Девону луғотит турк» асарида сақланган бир қаҳрамонлик достонининг муқаддимасида «Тангри алқиши» берилганлиги ҳам буни тасдиқлайди [2].

Адабиёт дарсликларида қадимий туркий шеърятда қасида хусусиятлари бўлган яна «қўнуғ» деб аталган жанр мавжуд эканлиги айтилади [3]. Аммо, «Девону луғотит турк» асарини кўздан кечирганимизда, бу «қўнуғ» эмас, «қошуғ» (قشغ) – қўшиқ, қасида, шеър» [2] дея таърифланганлигининг гувоҳи бўлдик.

Хусусан:

Туркән қатун қутеңа  
Төгүр мәндин қoшўғ,  
Ајғыл сизниң Табуғчи,  
Отнур јани табуғ.

(Маъноси: Малика (шоҳ) хотинга мenden шу қўшиқ(қасида)ни еткур ва унга сизнинг ходимингиз янги бир хизмат арз қилаётир дегин).

**Асосий қисм.** Инсон яралибдики, туғилиш ва ўлим оралиғидаги ҳаёт аталмиш буюк иноятни у ёки бу тарзда яшаб ўтади. Ривоятларга кўра, инсоният ҳаётидаги биринчи шеърни Одам Ато ўғли Ҳобилнинг ўлдирилиши муносабати билан тўқиган экан. Марсияда вафот этган шахсининг вафоти кулфати билан бирга, унинг ҳаётлик чоғидаги инсоний

фазилатлари ҳам улуғланади. Масалан, «Девону луғотит турк»да келтирилган бизгача етиб келган туркий адабиётдаги биринчи марсия - «Алп Эр Тўнга марсияси»да нафақат Алп Эр Тўнганинг вафоти, балки, унинг ҳаётлигида қандай киши бўлганлиги, инсоний сифатлари, «Дунё беги» эканлиги, ундан кейинги ҳаётнинг ўта зулмкор, адолатсиз бўлганлиги келтирилади ва унинг ўлими аччиқ қисмат, даҳшатли фожиа, ўрнини тўлдириб бўлмайдиган йўқотиш сифатида баҳоланадики, марсияларда ҳам қасида жанрининг муҳим аломатларини кўришимиз мумкин.

Биз тадқиқотимиз доирасига тортган қасида жанрининг илк кўринишлари «Авесто»да ҳам ўз аксини топган. Унинг анча қисми (асосан «Готлар» ва «Яштлар») назмда битилган. Хусусан, ундаги тўртинчи дафтар шеърий ва мансур яштлар (қасидалар)дан жамланган бўлиб, унда зардуштийликнинг Аҳура Мазда, Ардвисура Анаҳита, Қуёш, Митра, Вартрагна, Аша, Хуварна каби илоҳ ва маъбудлари шарафланади.

«Меҳр яшт» (Митра алқови)да Митра отлари серғайрат; кенг туёқдор отли; ёғий юрт ёвларининг зич сафларини ёргувчи; ёвнинг кўзларин кўрмас, қулоқларин кар, оёқларин шол этгувчи; буюк қуёш билан тенг; ёлғончини ўлдирадиган; барча хилқат паноҳи; етти иқлимда учқурлар аро учқур, эзгулар ичра эзгу, жасурлар ичра жасур, шижоаткордан эпчил; барчани гуллатгувчи; элни маъмур этгувчи; қудратли ва билгич; ёлғонни йўқ қилгич; ростгўйлар ҳимояти; жамоа ҳомийси; юз минг туман кўзли зот; олдида девлар кўрқиб, каззоблар титрагувчи; мамлакатлар эгаси; яйловлари чексиз зот, отлари оппоқ, найзаси узун, санчоқ, ўқлари тез учар, яйловлари кенг зот, энг тик қомат, тақводор [5] каби сифатлар келтириладики, бу каби мадҳлар ўзида қасида жанрининг аломатларини муҷассам этганлигини кўришимиз мумкин.

Ёки Ўрхун Энасой ёдгорликларида ҳам Тўнюққунинг, Қултегинбитиктошидаги Билга ҳоқоннинг ўзи ҳақидаги, фикрларини қасидаи фахриянинг аломатлари сифатида кўриш мумкин. Уларнинг барчаси туркий қасидаларнинг такомиллашувида ўзининг ўрнига эга бўлди.

Туркий ёзма адабиётнинг энг гўзал намуналари асосан бирор бир ҳукмдорнинг илтимоси билан битилган ва унда шу ҳукмдор мадҳ этилган. Жумладан, Юсуф хос Хожиб «Қутадғу билиг» [6] достонида Қашғар ҳукмдори Табғач Буғроҳонга бағишлаб эллик саккиз байтлик қасида ёзган. Қасиданинг насиб қисмида баҳор тасвири берилиб, баҳорнинг ўзига хос хусусиятлари ҳақида сўз борса, «мадҳ» қисмида мамдуҳ мадҳи келтирилади. Қасида сўнгида мамдуҳнинг эли севинчу қувонч билан ёшини яшаб, ошини ошасин деб «дуо» қилинади. Бу қасида маснавий йўлида, яъни «Қутадғу билиг»нинг вазни ва шаклида ёзилган.

Яна шундай асарлардан бири, Аҳмад Югнакийнинг «Ҳибат ул-ҳақойиқ» асари Амир дод Сипаҳсолорбекка бағишланиб, унинг мадҳи келтирилади [7]. Маदҳда ўқимишли кишининг руҳи севинсин (деб) шоҳ мадҳи учун китоб беаганлигини айтиб, уни йўл-йўриқ билмас кишига билим ўргатадиган, йўл кўрсатадиган, вужуди эҳсонга тўла, ҳиммати баланд, ақл, ҳуш, яхши хислат макони, билим манбаи, фазилат кони деб таъриф этади.

Носириддин Рабғузийнинг «Қисас ар-Рабғузий» асари мусулмонлашган чингизийлардан Носируддин Тўқбўғабекка бағишланиб, асарда унинг мадҳи берилади [8]. Мадҳ мусамматнинг мусалсал шаклида, ражази мураббаи солим (мустафълун, мустафълун) вазнида, б,а,в, г,а,в, д,а,в қофияланиш тартибида ёзилган бўлиб, унда Тўқбўғабекнинг инсоний фазилатлари, комил мусулмон эканлиги таъкидланади. Уни билим, поклик манбаи, ҳиммати кўқдан ҳам баланд, сурати арслондек, ёши кичик, яхшилиги улуғ, зоти покиза, кундуз ўқиб, тунда ибодат қилувчи сифатлари билан таърифлайди. Мадҳ сўнгида бекка дуо қилинади:

Эл ошасун, юз яшасун  
Бўлуб мутеъ Мавлосиға  
Мундин зиёда қурбати.

Хоразмий ўз «Муҳаббатнома»сида Олтин Ўрда ҳукмдори Муҳаммад Хўжабекни мадҳ этиб [9], уни давлат ҳумойи, арслонюрак қўнғирот уруғи, кичик ёшдан улуғларнинг улуғи, саодат маъдани, иқбол ганжи, олам кунжи, Жамшеди соний, жаҳоннинг орзуси, халқ хони деб атайди ва Ҳотами Той минг йилдан кейин тирилса ҳам сенинг номингни эшитса ер ўпади, агар мадҳингни Уторуд котиб, Ноҳид барбат\*чи (чолғучи, созанда) бўлиб

битмоқчи бўлса, минг йил ичра мингдан бири ҳам тугамайди, дея илтифот қилади. Мадҳ сўнгида шундай дуо қилинади:

Қуёштек давлатинг тобанда бўлсун,  
Эшикингда ети кўк банда бўлсун.

«Муҳаббатнома»да асосий мадҳ маснавий шаклида ёзилган. Кўриниб турибдики, туркий шеърятда қасида жанри XV асрга қадар ўзининг қофияланиш тартибида эмас, балки, асар қайси вазн ва шеърый шаклда ёзилаётган бўлса, айнан унинг вазни ва шаклида ёзилган. Чунончи, «Муҳаммад Хўжабек мадҳи» ҳам. Чунки, асарда ғазал, қитъа жанрларида мамдуҳнинг номларини кўришимиз мумкин.

Яна шундай мадҳлардан бири Қутб Хоразмийнинг «Хусрав ва Ширин»и таркибидаги «Шаҳзода Тинибекхон мадҳи» ва «Малика марҳума Хонималик мадҳи» [10]дир.

Мадҳда кун шаҳзоданинг юзи билан нурли бўлганлиги, ундан дину давлат ғолиб эканлиги, эл-улус эркилиги, султони, хони эканлиги, жаҳон халқи бир тан бўлса, унинг ичидаги жон эканлиги таъкидланади. Шоир шаҳзодага етти иқлиму жаҳонда тенги йўқ, жону жаҳон деб мурожаат этиб, унинг жанг майдонидаги жасоратларини, Тинибекхоннинг ҳукмронлигида барча халқ мамнунлигини зўр ташбеҳлар билан таърифлайди ва мақтайди:

Зиҳи хулқу зиҳи фаҳму зиҳи илм,  
Зиҳи ақлу зиҳи таъбу зиҳи ҳилм.  
Сўнги саккиз байт «дуо»дан иборат

«Малика марҳума Хонималик мадҳи» Тинибекхоннинг хотини Малика Хонималикка бағишланган. Мадҳда маликани аср хотини, дунёда ягона, бахт ўрки, Оқ Ўрда тахтининг кўрки, ҳусну лутф аро тенги йўқ, юлдуз аро ой, жаҳон хотинлари сурату у жон, ҳуснига лойиқ лутфу ахлоқли, билимни қадрига етувчи сифатлари билан мақтайди. Сўнги тўрт байт дуодан иборат:

...Малика, Тинибек шоҳ бор бўлсун,  
Ҳамиша соқчиси Жаббор бўлсун.

Шоирнинг ушбу мадҳлари маснавий йўлида ёзилган бўлса-да, ўзида насиб, мадҳ ва дуо қисмларини мужассам этганлиги учун қасида жанрининг такомилида маълум босқич вазифасини ўтаганлиги билан характерланади.

Бизгача маълум бўлган том маънодаги энг биринчи туркий қасида «Муҳаббатнома»нинг муаллифи Хоразмийнинг Сайфи Саройининг мушоараси орқали маълум бўлган, аммо тўлиқ варианты етиб келмаган қасидасидир [11]. У қуёш чиқиши тасвири билан бошланади:

Солди ниқоб чеҳрадин ул турки ҳовари(й),  
Бўлди яна жаҳон юзи оинадек ари.  
Сўнги байтларда шоир мамдуҳга шундай насиҳат қилади:  
Ишрат била жаҳонни йигитликда хуш кечир  
Ким, ҳеч кишига қолмади бу бевафо қари.  
Дунё сенга қолурму? Сулаймонга қолмади,  
Улким анга мусаххар эди деву ҳам пари.

Қасида бор-йўғи 9 байт бўлиб, унинг насиб, насиҳат ва дуо қисми бор, асосий – мадҳ қисми йўқ. Қасида дейилишига сабаб эса, Хоразмий қасидасининг вазни ва қофиясида ёзилган Сайфи Саройи қасидасида «бу мадҳи ул қасидаға қилдим жавобким» [11] байти мавжуд. Унга биноан Хоразмийнинг ушбу байтлари қасида бўлиб, тўлиқ варианты етиб келмаган, деган таассурот уйғотади.

**Хулоса.** Қасидачилик анъанаси замон подшоларининг номларини абадийлаштириш ҳисобига тараққий этган. Низомий Арузий Самарқандийнинг таъбири билан айтганда, «Подшога унинг номини абадийлаштирадиган, зикрини эса девонлар ва китоблар ичра боқий қолдирадиган салоҳиятли шоирга эга бўлишдан ўзга чора йўқ! Чунки, подшо қочиб қутулиб бўлмайдиган ўлим фармонини олгач, унинг лашкаридан, хазинасидан ва қимматбаҳо нарсаларидан ҳеч вақо қолмайди, фақат номигина шоирларнинг шеърлари орқали боқий қолади.

... Шавкатли подшолардан бирорта ёдгорлик ҳам, ходим-у хизматкорларидан на бир уй ва на бир ободлик қолди. Улар бино қилган қанчалар нақшин кўшқлар ва дилкаш боғлар ер билан тенг ва саҳролар билан баробар ётипти!

Муаллиф айтади:

Маҳмуд барпо қилган қанчалаб бино,  
Ой билан юксаклик қиларди даъво.  
Назар сол, ғишти ҳам қолмаган бирор,  
Унсурий шеърлари аммо барқарор» [12].

Таъкидлаш лозимки, қасида жанри дунё шеърятининг асосини ташкил этади. Шарқ адабиёти тарихи эса қасидалар тарихига ўхшайди. Туркий шеърятда мадҳ аломатлари мавжуд бўлган шаклларга араб ва форс-тожик адабиёти орқали кириб келган қасида шакли қўшилиши натижасида туркий қасидалар такомиллашди. Гарчанд, туркий қасидалар XIV-XV асрларга қадар алоҳида жанр сифатида ўз ўрнини топмаган, катта асарлар вазни ва шаклида, асарнинг бир узвий қисми сифатида ёзилган бўлса-да, XV асрда юқори босқичга кўтарилган туркий қасидаларнинг ривожига муҳим босқич вазифасини ўтади.

\* Барбат – чолғу асбоби

#### АДАБИЁТЛАР

1. Древнетюркский словарь. – Ленинград: Наука, 1969. – С. 532.
2. **Маҳмуд Кошғарий**. Девону луғотит турк, 3 томлик, 1-том. – Т.: ЎзФАН, 1960. – Б. 123.
3. Ўзбек классик шеърятини жанрлари. – Т.: Ўқитувчи, 1979. – Б. 27.
4. **Маллаев Н.** Ўзбек адабиёти тарихи. – Т.: 1959. – 666 б.
5. Iraq yo'li afsonalari. Tuzuvchi: M. Jo'rayev. –Т.: Fan, 1993. – В. 128.
6. **Юсуф Хос Ҳожиб**. Қутадғу билиг. – Т.: Фан, 1972. – Б. 72-80.
7. **Аҳмад Югнакий**. Ҳибат ул-ҳақойиқ. – Т.: Фан, 1971. – Б. 362.
8. **Рабғузий Носириддин Бурҳониддин**. Қиссаси Рабғузий. 1-китоб. – Т.: Ёзувчи, 1990. – Б. 240.
9. Китобда: Навоийнинг нигоҳи тушган. – Т.: F.Фуллом. 1986. – Б. 46.
10. Китобда: Уч булбул гулшани, Қутб Хоразмий. – Т.: F.Фуллом. 1986. – Б. 335-339.
11. **Сайфи Саройи**. Шеърлар, Гулистон. – Т.: F.Фуллом, 1968. – Б. 19, 22.
12. **Низомий Арузий Самарқандий**. Нодир ҳикоятлар. – Т.: Фафур Фулом, 1985. – Б. 29-30.

УДК 81-112.2

#### ДЕВ ОБРАЗИНИНГ ГЕНЕЗИСИ ВА УНИНГ ТЕОМОРФ-МЕТАФОРИК ТАЛҚИНИ

**Махмараимова Шоҳиста Тўхташевна**

*ТерДУ таянч докторанти (PhD)*

**Таянч сўзлар:** метафора ва миф, дев теоморфик образи, теоморфик метафоралар, теоморфик метафоралар репрезентацияси.

**Ключевые слова:** метафора и миф, теоморфный образ дева, теоморфные метафоры, репрезентация теоморфных метафор.

**Key words:** metaphor and myth, theomorphic characters of genie, theomorphic metaphor, the representation of theomorphic metaphors.

*Мақолада оламни англашдаги илк ҳаракатлар маҳсули сифатида мавжуд бўлиб келган теоморфик образларга доир қарашлар баён этилади. Мазкур образларнинг мисолида теоморфик метафораларнинг табиати ёритилади. Шунингдек, теоморфик метафоралар семантик кўламнинг қисман таҳлилига доир фикрлар илгари сурилади.*

*В статье излагаются взгляды относительно теоморфных образов, способствовавших развитию выражения мироощущения и миропонимания эпохи их создания. Описывается теоморфная природа на примере данных образов. Также приводится частичный анализ семантических полей теоморфных метафор.*

*The article presents views regarding theomorphic characters that have existed as first attempts to realize the world. Using the example of these characters the nature of theomorphic metaphors has been reflected. Moreover, the views regarding the analysis of semantic range of theomorphic metaphors has also been presented.*

**Кириш.** Маълумки, метафора ўзаро ўхшаш предметларнинг бир хилда номланиш эҳтимолини белгилайди: предметлар (ҳодисалар) ўртасидаги “битта ном” билан номлана

олишга асосланувчи ўзаро ўхшашлик ниҳоятда турлича бўлади. Предметлар: а) шакли; б) жойлашуви; в) ранги; г) ўлчами (миқдори, ҳажми, узунлиги ва ҳ.); д) зичлигининг даражаси, сиғими; е) таъсирчанлик тезлиги, ҳаракатчанлик даражаси; ж) овоз хусусиятлари; з) қадрлилик даражаси; и) ўрни, бажарадиган вазифаси; к) ҳиссиётларимизга таъсир эта олиш характерига кўра ва б. [1]. Билиш жараёнида бевосита кузатил-майдиган бу фикрий кенгликлар метафора орқали соддароқ ва аниқ кузатиладиган фикрий кенгликлар билан мувофиқлаштирилади (масалан, инсоннинг ҳиссиётлари олов билан, иқтисод ва сиёсат соҳалари – ўйинлар ва спорт мусобақалари билан таққосланади) [2].

Ҳолбуки, гап иккиламчи номинация (метафора) ҳақида бораркан, концептуализация жараёнини бевосита юзага келтиришда иштирок этадиган метафоранинг когнитив функцияси билан боғлиқ тарзда юзага чиқувчи билиш жараёнининг кўлаמידан оламнинг мифологик манзараси ҳам четда қолмайди.

Тилшунос Е.Е.Сапогованинг фикрича, мифик тафаккурнинг умумий структураси илк лисоний англашга мойил(тенг)дир. Лисон ва миф ўз навбатида, параллел туради ва уларни юзага келтирувчи куч ибтидоий онгдир. Бироқ, лисоний тушунча билан мифологик образ ўртасидаги вобасталик улардан бирининг иккинчиси билан алмаштириш имконини беради ва натижада метафора юзага келади. Метафора ўхшашликка асосланган фикрлар комплексининг шакли сифатида лисон ва мифни тафовутлашда кўмак беради. Таъкидлаш лозимки, метафоризация жараёнида образлар ихтиёрий тарзда яратилмайди, уларнинг юзага келиши оламни англашнинг – унда ҳамиша мавжуд бўлиб келган конкрет чизгиларнинг ўзига хослиги билан тушунтирилади. Конкрет чизгилар, ўзида давр ўтиши билан том маъноси “униқиб кетган” ўтмиш тасаввурларни намоён қилади. Демак, исталган рамз кўҳна конкретиканинг иккиламчи эврилиши бўлиб, ихтиёрий олинган ҳар бир рамз ўз ичига пайдо бўлиш босқичидаги образ сингари, оламни англаш специфик шаклини қабул қилади [3].

Шунга кўра, оламни англашнинг вербаллашган усули [4] бўлган, маданиятнинг ибтидони синтезловчи, фикрий фаолиятнинг ташкил этилишида бевосита иштирок этувчи энг зарурий элементлардан бўлган метафоранинг тадқиқи бугунги кунда ўз аҳамиятини ошириб қолмасдан, балки оламнинг яралиши, Ибтидо ва Интиҳони бир қадар тушунтириб беришга имкон яратаётгани билан ҳам янги моҳият касб этмоқда. Дарҳақиқат, теоморфизм – илк инсоннинг асосий билиш аспекти бўлибгина қолмай, мана, даврлар ўтмоқдаки, интеллектуал инсоннинг диққат назарида яшаб келмоқда. Зотан, том маънодаги дунё тамаддуни (цивилизация)да унинг ўрни беқиёс.

Бинобарин, мазкур моҳиятни ўз ичига олувчи теоморфизмга мурожаат орқали тушунтириладиган, бугунги кунгача деярли ўрганилмаган теоморф метафоралар оламнинг миллий лисоний манзарасига ўзгача колорит берувчи, миллий ментал хусусиятларни характерловчи, айна вақтда билишнинг “яхши-ёмон” баҳоли кутбларини очиб беришда муҳим восита ҳисобланишга ҳақли бўлган базавий метафоралардир.

**Асосий қисм.** Қайд этиш керакки, дунё илм-фанида теоморф деб қаралувчи ва ўрганилувчи барча жиҳатларнинг таснифида ўзига яраша мужмалликлар, муаммолар кузатилади. Жумладан, ҳар қандай диний тушунчани ифодаловчи сўзлар теоморф бўлиб қолмасдан, уларнинг этимологияси образ генезисига алоқадор муайян культ, маросим билан боғлиқ бўлиши, олинаётган образ аниқ субъект ёхуд объектга ишора қилиши лозим. Қолаверса, диний аҳамиятли сўзларнинг ҳаммаси ҳам образлилик хусусиятига эга бўлавермайди. Шунингдек, таҳлилга тортиладиган образларнинг дастлаб мифологик чизгиларида ҳам антропоморф, ҳам зооморф, ҳам демономорф ва ҳ. белгилар мавжуд бўлиб, бу ҳолат тегишли образнинг аниқ теоморф эканини белгилашда қийинчилик туғдиради [5]. Хусусан, Марказий Осиё маданияти ва этнографиясида: *Одам Ато, Идрис, Нуҳ, Иброҳим, Исмоил, Исҳоқ, Ёқуб, Юсуф, Мусо, Хорун, Довуд, Сулаймон, Юнус, Илёс, Яҳё, Исо, Муҳаммад, Азроил, Жаброил, Исрофил, Мекоил, Мункар, Накир, Хизр, Луқмон, Зулқарнайн, Жамшид, Қаюмарс (Гайа Мартан - Гайомарт), Рустам, Қирқ қиз* (тож. *чилдухтарон*) сингари теоморф образлар қаторига генетик келиб чиқиши минтақада мавжуд бўлган локал мифологик тизимлар, турли халқ ва элатларнинг маданияти ривожига бўй кўрсатган динлар, эътиқодлар кўмагида изоҳланувчи баъзи мифонимларни мансуб қилиш зарурати туғилади. Бинобарин, туркий халқлар мифологиясига тегишли

бўлган *пари*, *алвасти* каби мифонимларни ҳам теоморф деб ҳисоблашга асос бор. Негаки, *теоморф* атамаси ўзида *илоҳий* маъноли қобикни акс эттиради. Тилга олинган образлар этимологиясида ҳам шунга мос моҳият кузатилади [6]. Бу ҳолат теоморф образларнинг ҳамшиша ҳамантропоморф чизгига эга бўлавермаслигини исботлайди. Қолаверса, тилшунос олим К.Имомов юқорида тилга олинган Хизр образининг генетик асослари ва келиб чиқиш тарихи, яъни мифологик субъектдан поэтик образ даражасига ўсиб ўтганлиги, асосан уч хил, яъни антропоморф (инсон кўринишида) зооморф (жонивор кўринишида) ва нарса-предмет шаклида намоён бўлиши; ёвузликка қарши чиқиб, эзгулик тантанаси учун курашиш вазифасини бажаришини қайд этади [7]. Кўринадики, теоморф деб қаралаётган баъзи образларнинг шу тахлит таснифланишида уларнинг пировардидаги образ чизгиси эмас, аксинча, уларнинг халқ менталитети билан боғлиқ эътиқод шакллари асосий ўринга қўйилади.

Шундай образлардан бири *дев* образи бўлиб, бир қарашда демономорф ҳисобланган бу мифик қаҳрамон ибтидоий одамнинг олами тушуниш йўлидаги илк қадамларида намоён бўлган образлардан саналади. Бунга *девинг* генетик келиб чиқиши ишорадир.

*Дев* – *Авесто (дайва)*, *Эрон-форс(дев)* мифологиясига мансуб образ бўлиб, эзгу кучлар – ахураларга қарши турувчи ёвуз кучлар, руҳлар. У ҳақдаги тасаввурлар тарихи Ҳинд-Эрон ва Ҳинд-Европа ҳамжамияти даврларида шаклланган бўлиб, Қўҳна Ҳинд мифологиясига кўра, *девалар* маъбудлар, асуралар эса, демонлар деб ҳисобланганлар. Ривоятларга кўра, эр. ав. V асрда ҳукмронлик қилган Эрон шоҳи Ксеркс *девларнинг* ибодатхонасини вайрон қилиб, *Аурамазда (Ахурамазда)* культини ўрнатган.

Шу тахлит, *девлар* ёлғон ва ёвуз ниятни туғдирадилар ва Ангро-Майню (*Ахриман, Ахраман*)га хизмат қилади, деган муносабатлар юзага келган.

*Дев* – Кичик ва Марказий Осиё, Қозоғистон, Кавказ, Ғарбий Сибирь, Волгабўйи, гагауз мифологиясида фаол қаҳрамон. Туркларда *дэв*, ўзбеклар ва гагаузларда *дев*, туркманларда *дэв*, қирғизларда *дэо*, қозоқларда *дяу*, қорақалпоқларда *дэу*, қорачой, болқорларда *дэу*, Қозон татарларида *дию*, Ғарбий Сибирь татарларида *тив*, бошқирларда *дейеу* номи билан маълум бўлган [6].

*Дев* образи асосан кўпликда ва умумий хусусиятли ҳолларда ифодалангани сабабли, индивидуаллаштирилган (алоҳида ном билан аталиб, образ сифатида ажратилган) *дев* образи кам кузатилади. Эрон мифологиясининг таъсири натижаси ўлароқ, ўзбек халқ оғзаки ижодида *девларга* қарши жанг қилувчи баҳодирларга бағишланган эртақ, дostonлар кўп сонни ташкил этади. М.: “Семурғ”, “Бадалқорачи”, “Хунарли йигит”, “Қора дев”, “Алпомиш” сингари ўлмас асарлар қаторида ҳозирги замон ўзбек адабиётида ҳам “Сарик девнинг ўлими” сингари насрий асарлар мавжуд. Мазкур ижод намуналари ҳамда шу мазмундаги асарларда, жасур одамзот томонидан маҳв этилган *дев* унга тобе бўлиб, садоқат билан хизмат қила бошлаган.

Ташқи томондан *девлар* танаси жун билан қопланган бўлиб, ўткир тирноқли, кўпинча икки шохли, кўрқинчли қиёфага эга улкан махлуқлар кўринишида тасаввур қилинган. Учта, еттита, қирқта бўлиб оға-инилари билан яшашга одатланган *девларнинг* истиқомат жойлари асосан ёввойи табиат, саҳро, чўл, кўл туби, тоғ ғорлари, ер ости ҳисобланган. Бу ерларда *девлар* қимматбаҳо тош ва металлларни кўриқлаб ётади, дея тахмин қилинган. И.С.Брагинскийнинг ёзишча, *девларнинг* одамхўрлиги тўғрисида ҳам қарашлар бўлганлигига қарамай, тожик мифологиясида эзгу ниятли *Деву Сафед* сингари тимсоллар ҳам учрайди. *Деву Сафед*ни тўқувчилик ҳомийси билишиб, жума кунлари унга рамзий тарзда нон келтиришган [6]. Қўҳна Хоразм мифологиясидаги *девлар* шаҳар ва кўрғонларнинг қурувчиси сифатида намоён бўлган бўлса, ўзбек, қозоқ ва қирғизларда шаманларнинг ёрдамчиси саналган.

Арман мифларида ҳам *девлар* юқоридаги шакл-шамойилга эга бўлган, бироқ, баъзан антропоморф, баъзида эса, икки, уч, етти бошли зооморф қиёфада ифода этилган. Доғистон мифларида эса, асосан антропоморф чизгиларга эга *девинг* атиги битта кўзи бўлиб, улкан ҳажмлидир. Бу кўриниши билан *девлар* юнон мифологиясидаги циклопларнинг ниҳоятда ўхшаш аналоғи ҳисобланади.

Умумий ҳолда, туркий халқларда *дев* ва *париларни* умумий яхлитликда қабул қилиш тенденциясининг мавжуд бўлганлиги кузатилади [6].

Дискурсив жиҳатдан дев теоморф образидаги денотат метафорик ифодада ҳам деярли коннотатга тенг эквивалентни намоиш этади. Белги ва маънонинг аксар ҳолларда бир-бирига мувофиқ келиши эса, теоморф метафораларга хос асосий қирралардан бири бўлиб, бу аспект дев образининг метафоризация жараёнига осон “киришиш”ини, шу орқали бирламчи-репрезентатив “баҳайбат” концептининг юзага чиқишини асослайди.

Образнинг ЎТИЛдаги изоҳи куйидагича: [ф.] 1 *миф*. Эртак ва халқ дostonларида шохли, думли, бениҳоят улкан одам қиёфасида тасаввур этиладиган, эзгуликка қарши курашувчи хаёлий махлуқ, ёвузлик тимсоли... Сулаймон ўлди – девлар қутулди қаттиқ қўлли киши кетиб, ҳамма истаган ишини қила олишига, ўзбошимчаликка йўл очилган ҳолларда ишлатилади (мифга кўра Сулаймон Пайғамбар ўзбошимча девларни бандга солиб қўйган, Сулаймоннинг вафотидан сўнг улар эркин нафас олганлар).

2 *кўчма* Давангирдай, беўхшов, кўпол гавдали. [Қизингизни] *Эрга бермай, девга бердингиз*. М.Исмоилий, Фарғона тонг отгунча... [8].

Бадийий дискурсида мазкур теоморф метафоранинг қўлланиш доираси кенг қамровли бўлиб, жонли-жонсиз субъект ва объектларнинг тасвирига хизмат қилади (“улкан”; киши, нарса-буюмларга нисбатан *бақувват*, *баҳайбат* маъносини билдириб, изоҳловчи-изоҳланмиш шаклида; кўшма сўзли аниқловчилик конструкция таркибида келиши кузатилади). Бунда метафора аниқланган маъно аксар ҳолларда нейтрал эмоционал оттенкага эга бўлади ҳамда бу табиати билан метафорик кўчимдан кўзланган асосий мақсад – тасвирлаш функциясини адо этади: *Полвон кетидан Матёз дев ҳам “Полвон оғадан қолишмай”, деб ўз кучига яраша ишланган Каламушқушнинг аживаси чиққан юзида на толиқиш, на норозилик аломатлари мавжуд эди, билъакс девқомат кентурион шу зайдда то кун ботгунча, сўнг тонг отгунча кейин яна кунбўйи – қисқаси қанча вақт керак бўлса шунча, қўлларини мис тўқали залвар камарига қўйиб, гоҳ қатл этилаётганлар боғланган устунларга, гоҳ тепа бошини ихота қилиб турган аскарларга доим бирдай хўмрайиб қараганча, оёғи остидан чиқиб қолган ва замонлар ўтиши билан оппоқ оқариб кетган одам суюқларини ёки майда шағал тошларни ағдарма этигининг тумшуғи билан ҳар доимгидек беларво тарзда тепиб ўтишга қодирдек кўринарди*. Михаил Булгаков, Уста ва Маргарита. *Ислom суворийларининг ҳашамат ва дабдабалари дин дуга-манлари ва кофир лаинларнинг қулоқларига етиши билан муҳаммадий миллат муҳолифлари, аҳли ислom каъбасини бузишга бел боғлаган «асҳоби фил» дек, тоғ жусса ва дев қайбат филларни ўзларига мададгор ва таянч қилиб, ҳаммалари бир жон бир тан бўлиб, ўз бузуқи лашкарларини тартибга солдилар*. Бобур, Бобурнома. *Девқомат китларнинг ўзларини қирғоққа отиб гала-гала бўлиб ўлим қабул қилишига инсонларнинг ноинсоний хатти-ҳаракатлари сабаб эканлиги рост бўлса, бу охирзамон нишонаси бўлмай нима? Чингиз Айтматов, Охирзамон нишоналари. Эшик ортида турган иккита девқомат йигит тез кириб келишди*. Пиримқул Қодиров, Авлодлар довони. *Боғ ҳам, кўчалар ҳам, девқомат чинорлар соя ташлаб турган хиёбон ҳам одамлар билан тўла эди*. Ўлмас Умарбеков, Одам бўлиш қийин. *Азизхон забти тез, дев йигит*. Саид Аҳмад, Уфқ. *Олис йўлга отланган сайёҳлар ҳам Мингбулоқда тўхтаб, девзирадан бир сиқим ош қилиб еб кетишмаса, кўнгиллари жойига тушмасди*. Ўлмас Умарбеков, Одам бўлиш қийин. – *Дав юрагинг бор экан, йигит... Ҳайфки, гуноҳинг бўйнингда, – деди ва чақирди: – Жаллод! Абдулла Қодирий, Ўтган кунлар*.

Дев теоморфик метафорасининг талқин планидаги мавжуд салбий оттенкали семалар эвазига, пировардида оламни англашда иштирок этувчи “ёмон” белгили қадриятининг концептлар бўй кўрсата бошлайди. Бу эса, теоморф метафораларнинг навбатдаги қирраси бўлиб, мазкур метафоранинг бу томони билишнинг “яхши-ёмон” баҳоли қутбларини очиб беришда муҳим восита ҳисобланади: машаққат ва изтироб, ҳис-туйғунинг рамзий ифодаси сифатида -*Бешта турмушим бор, бешта махси бер, Кийса товони қуртласин. Бири жафо, бошқаси карашма, ўртанчаси фириб. Ундан кейини дев, охири алам*. Абдували Қутбиддин.

**Иккинчи жаҳон урушига сабабчи бўлган гитлерчи фашистларга ишора:** *Бу ерда – одамзод шаклида юрган лаънати девларнинг манфур, юқумли, мараз намоиши тополмас ҳуқуқ. Фафур Фулом*.

**Собиқ тоталитар тузум қатағон даври вакилларига нисбатан:** *Йўқ, бунисига кучи етмайди, бўғаман деса, Абдуллани бир қўли билан эплайди бу қизғиш дев. Абдулҳамид Исмоил, Жинлар базми. Ҳайрон қолган Абдулла “Ким экан бу?” – деб қарагунча, тўйнуқ шарақ этиб ёпилди-да, қизилсочу қизилсоқол дев ўтирган еридан челаққа рўдапо қўлини узатди. Абдулҳамид Исмоил, Жинлар базми. Ана, инсон эмас, дев билган Винокурови ҳам ўзини отиб ўлдирди. Абдулҳамид Исмоил, Жинлар базми.*

**Атом бомбаси маъносида:** *Ахир фан арбоблари учун ҳеч қаяққа қарамасдан ва ҳеч нарсани назар-писанд қилмасдан атомнинг ички дунёсига кириб боришдан, одам боласининг ғариб жисми-жонига нисбатан баҳайбат ана шу дев кучини тезроқ қўлга киритишдан муҳим вазифа йўқ эди, ахир, бу куч одамларга бутун коинотда чексиз қудрат эгаси бўлишга даъво қилишга имкон берар эди-да! Чингиз Айтматов, Охирзамон нишонлари.*

Собиқ тоталитар тузумидаги нотўғри иқтисодий сиёсатга нисбатан: *Транспарантлару плакатлар кўзга ташланарди: “ҲКС имтиёзига барҳам берилсин!”, “Биз ҲКС қули бўлиб қолмайлик!”, «ҲКС – милитаризмга қўл келади!», “ҲКС – бюджет эгевидир!”, “Сталиннинг очофат деви йўқолсин!” ва ҳоказо ва ҳоказо, ҳатто шундайлари ҳам йўқ эмасди: “ҲКС – ажалнинг уруғи”, “ҲКС – партократларнинг занжирбанд кўппағидир!”, “ҲКС халқни қулликка солажак!”. Чингиз Айтматов, Охирзамон нишонлари.*

Шунга қарамай, дев метафораси ўзининг салбий-ижобий оттенкали семаларидан холи, теоморфик моҳиятга қайтиб, “мўъжизавий” маъносини ҳам билдириб келиши мумкин. Бу орқали у когницияда кечувчи ва инсон онгига ечими мавҳум бўлган сирли ҳодисот, феъл-атвор, хатти-ҳаракатларнинг шарҳига осонгина ном “топиб беради”: *фавқулудда қобилиятга ишора -Мен учун ҳар бир даҳо – шишадан отилиб чиққан девдир. Нодар Думбадзе, Кукарача. – Билиб қўй, Овсарни деви бор-а, сени бир деганда чалпак қилиб ташлайди, – гижгиллай бошлашди болалар. Эркин Малик, Шайтонваччанинг найранглари. Яна: севги, муҳаббатга мубталоплик -Шайх деди: - Тўғри айтдинг, ишқ деви бизнинг кўрага олов қўяди, айтгин, яна ҳам гуркиратсин оловини. Фаридуддин Аттор, Мантиқ ут-тайр.*

**Хулоса.** Теоморфик метафора олам манзараси билан бир қаторда, инсониятнинг оламдаги мавжуд бўлиш сабабларини изоҳлай олади. Бу эса, унинг мураккаб ва кўп қиррали феномен эканини исботлайди. Теоморфик метафора ўзининг дискурсив шаклланган тугал конструкцияларига эга (фактик материаллар теоморфик метафоранинг теологик билимга эга бўлган ва бу ҳақда умуман тушунчаси йўқ тил эгаси томонидан баробар қўлланишини кўрсатади. Кўп ҳолларда бу метафоранинг диний илмлардан у қадар боҳабар бўлмаган одамларнинг нутқида кўпроқ учраши ҳам табиий воқелик ҳисобланади – билимли бу турдаги метафораларни ўз ўрнида ишлатишга қанчалар эътибор қилса, динда тушунчаси камроқ бўлган сўзловчи бу метафоралардан эҳтиётсизлик билан фойдаланади. Шунга қарамай, ҳар икки вазиятда ҳам мазкур метафора тил эгаси томонидан моҳиятан тўғри ишлатилган бўлади).

Шундай қилиб, теоморф хусусиятли дев метафораси ва умуман, аксар теоморф метафораларнинг лингвокогнитив аспекти ўзига мувофиқ тарзда оламнинг миллий лисоний манзарасига колорит қўшувчи, олам манзарасини изоҳлашга муносиб унсур сифатида ёндашиш заруратини туғдиради.

## АДАБИЁТЛАР

1. Раҳманова Л.И., Суздальцева В.Н. Современный русский язык. – М., 1997. – 44 с.
2. Кубрякова У.С., Демьянков В.З., Панкран Ю.Г., Лузина Л.Г. Краткий словарь когнитивных терминов. – Москва: Филологический факультет МГУ им. М.В.Ломоносова, 1997. – 55 с.
3. Сапогова Е.Е. Метафоры за-сознания и проблема спонтанной самоорганизации сознания//Известия ТулГУ. Серия "Гуманитарные и социально-экономические науки". – Тула: ТулГУ, 2001. – Выпуск 6. – С. 221-233.  
<http://esapogova.narod.ru/texts/metaph.htm>  
<http://esapogova.narod.ru/texts/metaph.htm>

4. Шитиков П.М. Религиозная метафора в свете когнитивной лингвистики// Вопросы когнитивной лингвистики. – 2012. – № 3 (032).
5. Сыдыков А.Н. Демононимы кыргызского языка// Вестник КазНУ. Серия филологическая. – 2013. – №1-2(141-142). – 35 С.
6. Мифологический словарь /Гл. ред. Е.М. Мелетинский. – М.: Советская энциклопедия, 1990.
7. Нурманов Ф.И. Хизр образининг генезиси ва унинг ўзбек фольклоридаги талқини. Филология фанлари номзоди илмий даражасини олиш учун тақдим этилган диссертация автореферати. – Т.: 2007. – 6 Б.
8. Ўзбек тилининг изоҳли луғати /А.Мадвалиев таҳрири остида/ – Т.: ЎзМЭ ДИН, – 2006-2008. – Б. 585-586.

УДК 891.709

## ЎЗБЕК НАСРИДА ТУШ МОТИВИДАН ФойДАЛАНИШ АНЪАНАСИ

**Истамова Шоҳида Мақсудовна**

*БухДУ Бошланғич ва мактабгача таълим услубиёти кафедраси катта ўқитувчиси*

**Таянч сўзлар:** туш мотиви, руҳий ҳолат, туш кўриш, рамз, рамзийлик, руҳий таҳлил.

**Ключевые слова:** мотив сна, психическое состояние, сон, символ, символизм, психологический анализ.

**Key words:** a dream motif, psychological state, seeing a dream, symbol, symbolism, psychological analysis.

*Мақолада асар қаҳрамонларининг руҳий ҳолатини очиб беришда тушнинг роли масаласи хусусида фикр юритилган.*

*В статье рассматривается роль сна в раскрытии душевного состояния героев произведения.*

*The article analyzes the role of a dream in disclosing the psychological state of the heroes of the novel.*

**Кириш.** Ўзбек адабиётида туш мотивидан фойдаланиш тажрибаси анъанавий бўлиб, мавжуд манбалар унинг маълум тадрижий такомилга эришганлигидан гувоҳлик беради. Дастлаб фольклор асарларидан бошланган бу бадиий тажриба мумтоз ижодкорлар томонидан янада маҳорат билан давом эттирилган. Ҳозирги давр адабиётида эса бу тажрибанинг янада бойитилганлиги кузатилади. Бадиий ижоднинг ҳам оғзаки, ҳам ёзма турида у ўзига хос поэтик қонуниятлар асосида қўлланиши кўзга ташланади.

Ҳозирги ўзбек насри намуналарида туш мотивидан турли мақсадларда: қолиплаш санъати, ҳаёт ҳақиқатини рамзий акс эттириш усули, киритма воқеа, композицион восита, бадиий деталь, эпизодик тасвир, қаҳрамон қисматидан башорат ва руҳий таҳлил воситаси, тугун ёхуд сюжет чизиқларининг бошланиш ё хотималаниш нуқтаси, воқеалар ривожини таъминловчи, асар воқеаларини уюштирувчи ва яхлитлаштирувчи, уларни мантиқан боғловчи эстетик вазифаларда қўлланилиши, сюжетнинг ўзак мотиви бўлиб келиши кузатилади.

Шуниси борки, халқимизнинг тарихи, дунёқараши, маиший турмуши, этнографияси, миллий руҳияти, оғзаки ва ёзма адабиёт анъаналари билан боғлиқ бўлган туш мотивларини ўрганиш ҳозирги давр бадиий адабиётининг ривожланишида ҳалигача фольклорнинг етакчи манбалардан бири бўлаётганлигини кузатиш имконини беради.

Халқни ғафлат ва мустамлака зулмидан қутқаришда бадиий адабиёт кучидан фойдаланишга уринган жадид ижодкорлари асарларида ҳам тушдан поэтик мақсадларда самарали фойдаланилганлиги кузатилади. Жумладан, Абдулла Қодирийнинг “Ўткан кунлар” романидаги Отабекнинг туши, Абдурауф Фитратнинг “Қиёмат” ҳикоясидаги Рўзиқул (Почамир)нинг туши ва бошқалар бу жиҳатдан алоҳида эътиборни тортади.

Айниқса, Абдулла Қодирий бошқалардан фарқли ўлароқ, биринчи бўлиб янги жанр – романда анъанавий туш мотивидан фойдаланди. Ёзувчи Отабек тақдиридаги фожиа аслида жамиятдаги инсон эрки муаммоси билан боғлиқлигини очиб бериш учун тушни

поэтик восита сифатида танлай олди. Асардаги Отабекнинг туши эпизоди психоаналитик нуқтаи назардан алоҳида эътиборни тортади. Чунки, ёзувчи романда ушбу туш баёини келтиргунига қадар ўқувчини Отабекнинг шу тушни кўрган тунидаги руҳий ҳолати билан таништириши бежиз эмас [1]. Маълумки, Отабек ўғли туғилган тунда “Бир-икки кун миёнасидаги кечинмалар” таъсирида ҳамда Зайнабдан Кумушнинг қийналиб кўзи ёригани ҳақида эшитгани сабаб безовталаниб, узоқ вақт ухлай олмайди. Яна уни Кумуш ётган уйдаги аёлларнинг ғўнғир-ғўнғир овози-ю қалбида оталик ҳиссини уйғотган мурғак ўғлининг йиғиси ҳам бесаранжомлантиради. У бир орада мудраб, чўчиб уйғонади. Шундан сўнг ўнг ёнини босиб, кўрпага бурканиб олади-ю тинч уйқуга кетади ва туш кўради. Тушида: “Чаманда гуллар очилган эмиш... Бу гулшан унинг ўзиники эмиш... У ранго-ранг чечаклардан кўзини ололмас эмиш... Теваракка келган ёвдан хавф бор эмиш... Ханжарини ушлаб ёвга қарши чиққан эмиш... Ёв орасида онаси ҳам бор, отаси ҳам кўринар эмиш... Қайтиб чаманга кирса, бир сигир гулни босиб, янчиб ўтлаб юрган эмиш... Бу ҳолда ўзини унутган ва қўлидаги ханжари билан сигирга югурган эмиш... Сигир эмас – сариқ сочли алвасти эмиш... Дармонсизланган ва ханжари қўлидан тушган эмиш... Дунёни қоронғулик босган эмиш...” – чўчиб уйғонди ва ўз ёнида ухлаб ётган Зайнабни кўрди” [1].

Отабекнинг бу туши ўзига хос рамзийликка эга бўлиб, ундаги ҳар бир рамзий образ аънавий тушунчалар билан боғлиқдир. Ундаги ҳар бир рамз, аввало, Отабекнинг онг ости ҳисларини, кечмишини ўзида намоён этади. Жумладан, “гуллар очилган чаман” ёки “гулшан” тимсоли Отабекнинг севгилиси Кумуш билан қурган бахтли оиласи рамзини англатса, унга “келган ёв” Зайнабнинг бу оилага кундош бўлиб кўшилиши туфайли севишганлар оромига путур етишини билдиради. Отабекнинг “ханжарини ушлаб ёвга қарши чиқиши” унинг дастлаб “ота-онаси раъйи” билан боғлиқ ўша давр жамиятига хос “ёзилмаган қоидалар”га қарши борганлигига ишорадир. Шунинг учун у тушида онаси билан отасини ҳам ёв орасида кўради. Аммо, у барибир ота-онасининг орзу-ҳаваси учун иккинчи марта уйланишга мажбур бўлади. Бу воқелик унинг тушида “чаманга қайтиб кириши” рамзида ифода этилган.

Тадқиқотчи Н.Алиеванинг фикрича, Қодирий Отабекнинг кечмиш воқеаларига оид аниқ рамзларни келтиргани ҳолда, Кумушнинг ўлимига оид рамзларни аниқ бермайди, фақат йигит кўнглидаги ғашлик туйғусининг ўзигагина ишора қилади. Бу туш Кумуш фожиасининг башоратидир. Ундаги ҳар бир рамз кечмиш воқеалар билан боғланган [2].

Гулни босиб, янчиб, ўтлаб юрган сигир Зайнабнинг киноявий образига ишора эканлигини сезиш қийин эмас. Шу сабабдан унда “сигир эмас – сариқ сочлик алвасти” таъкиди келтирилади.

Тушда йигит кишининг ханжари қўлидан тушиши яхшилик аломати эмас. Агар туш таъбирномаларига эътибор қаратилса, ханжарнинг кўпинча ўғил фарзанд рамзига нисбат берилиши кузатилади. Демак, ёзувчи ана шу таъбирдан фойдаланиб, асардаги воқеаларнинг кейинги ривожига ишора қилган. У орқали Отабекнинг суюкли хотини Кумушдан ёдгор бўлиб қолган ўғлини қайнотаси Мирзакарим қутидор билан қайнонаси Офтоб ойим Марғилонга олиб кетиб қолишлари билдирилади. Шундан сўнг хотинидан айрилган, ўғлидан узоқлашаётган Отабек учун, ҳақиқатан ҳам, “дунёни қоронғулик босқан”дек бўлади. Бунга чиқолмаган Отабек қайнотаси, қайнонаси ва ўғлига кўшилиб Марғилонга кетиб қолади.

Хуллас, Отабекни чўчитиб уйқудан уйғотган бу туш ўз ўрнида халқни ғафлатдан уйғотишга рамзий ишора эди. Чунки, адиб яшаган шароитда кундошлик балосидан қанчадан-қанча оилаларга заволят етаётганди. Не-не гўзал ва ёш келинчақларнинг умри бевақт хазон топаётганди. Шунинг учун тушдаги огоҳлантириш аслида ғафлатдаги оммага ҳам қаратилган эди.

Отабек ота-онаси орзу-ҳаваси йўлида Зайнабга уйланиб, била-кўра суюклиси Кумушга руҳий озор етказгани учун кеча-кундуз изтироб ўтида ёнарди. Аслида бу қисматдан нафақат Отабек ва Кумуш, балки уларнинг барча яқинлари, ҳатто кўпроқ Зайнаб озор чеқди. Шу нуқтада Отабекнинг дарди кўпчиликнинг дардига айланганини англаш мумкин. Ёзувчи айнан ана шуни – умумнинг дардини, халқнинг дардини қаламга олишни мақсад қилганди.

Ўтган асрнинг 80-90 йилларида туш мотивларига муурожаат қилиш кучайганлиги сезилади. Бунинг сабабини Т.Жўраев “Онғ оқими ва тасвирийлик” мавзусидаги илмий тадқиқотида 1980-90 йиллар адабиётига келиб онғ оқими йўналиши кўзга ташланган қатор асарлар дунёга келганлиги ва уларда онғ оқимини туш воситасида беришни бадиий реалликка айлантиришга эътибор кучайганлиги билан изоҳлашга уринади [3].

Ўтган асрнинг 80-90 йилларидан ҳозиргача яратилган асарларда туш мотивининг бетакрор намуналари О.Ёқубов, П.Қодиров, Ў.Умарбеков, Н.Аминов, Ў.Ҳошимов, Тоҳир Малик, Муҳаммад Али, Улуғбек Ҳамдам, Илҳом Зойирларнинг бадиий асарларида учрайди.

Бадиий асарларда туш мотивидан фойдаланиб, асар қаҳрамонларининг руҳиятини очиб бериш, уларнинг аҳволини, кайфиятини, ички кечинмаларини тасвирлаш Одил Ёқубовнинг бадиий ижоддаги маҳоратини белгилаб кўрсатувчи ўзига хос қирралардан биридир. Адибнинг буюк ўзбек олими Мирзо Улуғбек ҳаётидаги энг фожиали онлар тўғрисида яратган “Улуғбек хазинаси” тарихий романида ҳам туш мотивидан айнан бош қаҳрамонларнинг руҳий кайфиятини очиб беришда самарали фойдаланганлиги кузатилади. Асарда фақатгина Улуғбек ва унинг умрига зомин бўлган қотил ўғли Абдулатифнинг туши келтирилган. Мирзо Улуғбекнинг салкам чорак аср олдин кўрган туши муайян воқеликнинг юз бериши таъсирида уни ёдга олиш тарзида келтирилган: “...Улуғбек Бағдод халифаси инъом қилиб юборган арабий оқ бедов отини миниб, йўлда ўйга чўмиб, нотинч хаёллар гирдобиди борар экан, бехосдан бундан чорак аср муқаддам қипчоқ хони Бароқхон унга қарши бош кўтариб чиққанда кўрган ёмон тушини эслайди. Унинг бу кўрган туши Сайхун бўйларида, Ясси ва Сиғноқ шаҳарлари учун бўлган жангу жадалларда рўёбга чиққан эди!.. Мана ўша тушни кўрганига салкам чорак аср ўтди, лекин ханузгача эсидан чиқмайди” [4].

Улуғбек кўрган туш муайян сюжетга эга. Уни бемалол ҳикоя ичида келтирилган ҳикоя деб қараш мумкин. Чунки, у ўзидан олдин баён қилинаётган бошқа бир воқеликни тўлдириш, қувватлаш, ундаги мазмунни янада кучайтириб, таъсирчанликни ошириш учун хизмат кўрсатмоқда. Улуғбекнинг туши тўрт эпизоддан иборат:

1. Улуғбекни тушида ёқтирмайдиган хотини Ўғабегим зинога етаклаш ниятида таъқиб этади. У эса қуш қиёфасига кириб хотинидан қочса, Ўғабегим калхатга айланиб кетидан қувади. Тушдаги бундай ҳолат рўёда кишининг нотинчлигини, бесаранжомлигини, дили ҳамиша кўрқувда ва таҳликада эканлигини билдириб туради. Негаки, туш инсонларнинг уйғоқ ҳолатдаги юриш-туришлари, кайфиятлари, ички кечинмалари таъсирида уйқуда жонланадиган рамзий хатти-ҳаракатлари ҳисобланади. Шунинг учун кўпинча уйқудаги ҳолат билан реал ҳаётдаги ҳолатлар ўзаро мос келади.

Инсоннинг қушга эврилиши анъанавий эпик мотивлардан биридир. Бу мотив афсона, эртак ва дoston жанрларида кўп учрайди. Демак, бу мотив тушларда ҳам кузатилади.

Ўғабегимнинг калхатга айланиши мотиви орқали унга нисбатан салбий муносабат ифода этилмоқда. Чунки калхат ўлаксаҳўр қуш сифатида салбий маъно касб этади.

2. Қуш қиёфасидаги Улуғбек Хўжа Аҳмад Яссавий даҳмаси тепасига қўнади. Шу пайт улўғ авлиёнинг қабри ичидан марҳум бобоси Амир Темур чиқиб келади ва Улуғбекка рўпара бўлади. Бобоси унга ғзаб билан ўдағайлайди. Норози оҳангда уни тергайди ва юз беражак сиёсий нотинчликлардан огоҳлантиради. Халқ эътиқодига кўра, тушга марҳумлар тирик қиёфада кирса, бу нимадандир огоҳлантириш деб қаралади ва бундай туш асло бефарқ қолдирилмайди. Дарҳақиқат, асарда халқнинг бу эътиқоди тасдиқланади.

3. Шундан сўнг Улуғбек тушида Бароқбек суворийларининг Моварауннаҳрни кунпаякун қилаётганини кўради.

4. Бобоси Амир Темур Улуғбекка “Ё бу бадхоҳларни сарҳадимдан даф этасан, ё тожимни қайтариб берасан” деб қаҳр қилади. Бобоси қаҳридан даҳшатга тушган Улуғбек орқага тисариламан деб, гўё асфаласофилинга қулаётгандай бўлиб чўчиб уйғониб кетади. Тушда инсоннинг қоронғуликка сингиб кетиши ёки тубсиз қоронғулик қаърига қулаши унинг фожиали ўлиmidан дарак сифатида қаралади. Асарда Улуғбек кўрган тушнинг сюжети ёзувчи томонидан худди шу эътиқодга мослаб шакллантирилган.

Улуғбек ўшанда кўрган бу туши нечоғлиқ тез рўёбга чиққанлигидан ҳайратга тушади. Негаки, у ўша тонгда Бароқбек бошлаган кўпоровчилик ва талон-тарожлик ҳақида

хабар эшитиб, унга қарши жангга отланади ва жангда Бароқбекни енгиб қайтади. Бунда у ғалабага интилишида кўрган туши маънавий қувват бўлади. Улуғбек бобосининг руҳини ранжитмаслик ва хотиржам қилиш учун бор куч-ғайрати билан Бароқбекка қарши курашиб, ғалаба қозонади. Кўриняптики, бунда келтирилган туш мотиви воқеалар баёнида мантикий изчилликни таъминлаш учун хизмат қилмоқда. Асарнинг ғоявий-эстетик таъсирчанлигини кучайтирмоқда.

Романда яна падаркуш шаҳзода Абдулатифнинг туши ҳам бор [4]. Абдулатиф тожтахт илинжида ўз отасининг бошига қилич тортгач, қаттиқ руҳий изтиробга тушиб қолади. Кўз олдидан бу манзара асло кетмайди. Ороми йўқолади. Васвасага берилади. Шунинг учун руҳан безовта ва анчадан буён роҳатли уйқу кўрмай заифлашган Абдулатиф шароб таъсирида бадани бўшашиб, кўзи хиёлатга кетади ва ўзи таъкидлаганидек, “бисёр ёмон туш кўради” [4]. Тушининг бошланишида у ўзини дабдабали базм кўйнида, ўйин-кулги ичида кўради. Бироқ сап ўтмай, даврага ташриф буюрган душмани Султон Жондор нотаниш бир навкар билан олдига келиб, унга қўлидаги олтин баркашни тутқизади. Баркашда эса қонга бўялган унинг ўз боши тиржайиб ётарди. Буни кўриб, Абдулатиф даҳшатга чўмади ва қўлидаги баркаш ерга тушиб, қонга бўялган боши ерга юмалаб кетади. Шаҳзода дод солиб қичқирганича уйғониб кетади.

Маълумки, халқ орасида тушга ва унинг таъбирларига қадимдан жиддий эътибор берилиб келинган. Халқ тушда бошнинг шикастланишини ёмонликка йўяди. Чунки бош – инсоннинг асосий аъзоси. Шунинг учун халқ бошга нисбатан алоҳида эътиқодий муносабат билдиради. Ҳатто буни бош ҳақида яратилган “Бош омон бўлса, дўппи топилар” каби мақоллар мисолида ҳам кузатиш мумкин. Демак, тушида Абдулатифнинг ўз бошидан жудо бўлиши унинг ўлиmidан, бошига мусибат ва кулфат тушишидан дарак эканлигини билдирмоқда.

Хуллас, О.Ёқубов ўз асарларида тушдан бадиий восита сифатида фойдаланган. Унинг асарларида туш ифода усули бўлиб кўринади. Бироқ ўзбек насрида “туш” сарлавҳага чиққан насрий асарлар ҳам учрайди. Уларда тушнинг етакчи ўрин тутганлиги ва асарнинг мантикий йўналишини белгилаб берганлиги кузатилади. Айтайлик, Ўткир Ҳошимовнинг “Тушда кечган умрлар” романи, Хайриддин Султоновнинг “Бобурнинг тушлари” қиссаси бу жиҳатдан фикримиз далили бўла олади. Ушбу асарларда қаҳрамонлар кўрган тушлар асарнинг етакчи мотиви бўлиб, қолган воқеалар баёни, бошқа мотивлар бевосита шу мотив атрофида бирлаштирилган. Жумладан, маҳоратли адиб Ў.Ҳошимовнинг “Тушда кечган умрлар” романи А.Навоий номидаги Давлат мукофотига номзод қилиб кўрсатилиши муносабати билан таниқли ёзувчи Саид Аҳмад “Қўрқинчли тушлар” сарлавҳали тақризини эълон қилар экан, бу билан, аввало, асарнинг номи ундаги воқеалар мазмунига жуда мос тушганлигини қайд этишни кўзда тутган [5]. Дарҳақиқат, асарда афғон урушига кетиб, юртини соғинган аскар йигитнинг нуқул ўлимни туш кўриши етакчи мотив сифатида қолган воқеаларни ўз атрофида бирлаштириб туради. Унда ўтган асрнинг 37 ва 50 йилларидаги қатағонлар, афғон уруши, “Ўзбеклар иши” фожиалари, бош қаҳрамон Рустамнинг бир умр меҳнатдан боши чиқмай, фирқа топшириқларини сўзсиз бажариб келган раҳбар отасининг “кўшиб ёзувчи” сифатида қамалиб, бадном бўлиб кетиши; отасини бу тўхматдан қутқаришга ҳамда севгилисини бахтли қилишга ожиз йигитнинг ўз жонига қасд қилиши воқеалари орқали Шўро даврида ўтган етмиш йиллик ҳаётимизнинг қўрқинчли туш каби эканлиги жуда таъсирчан ёритиб берилган. Шунинг учун таниқли адабиётшунос ва адиб Улуғбек Ҳамдам бу реалистик романдаги бир қатор персонажлар қисматида абсурд муаммоси кўйилганлигини қайд этади [6].

Замонавий ўзбек насри намуналари сюжетида туш муҳокамаси, тасвири, ифодаси берилган асарлар талайгина. Уларда туш мотивининг поэтик восита сифатида майдонга чиқиши кузатилади. Туш мотивидан ҳар бир ижодкор ўзига хос усулда фойдаланади. Кимдир ундан руҳий таҳлилни яратувчи услубий восита сифатида фойдаланса, яна кимдир композицион шакл сифатида фойдаланганлиги кузатилади. Масалан, Н.Аминовнинг “Чолбобонинг тушлари” қиссаси, Ш.Холмирзаевнинг “Ҳаёт абадий” ҳикояси туш кўриш шаклидаги композиция асосида яратилган бўлса, Ў.Ҳошимовнинг “Нега? Нега?” ҳикоясида, “Дунёнинг ишлари” қиссасида ҳамда “Икки эшик ораси” романида туш мотиви

сюжет воқеаларини ўзаро боғлашда, қаҳрамонлар кайфиятини аниқ тасвирлашда услубий восита сифатида хизмат қилади.

Кейинги йилларда ўзбек насри инсон туйғуларини кечинмалар асосида ифодалашга берилиб кетмоқда. Бунда қаҳрамонларнинг кечинмаларини, руҳий ҳолатини очиб беришда тушнинг имкониятларидан кўпроқ фойдаланилмоқда. Айниқса, қаҳрамонларнинг ишқий саргузаштларини, безовталигини, қалб қийноқларини ифодаловчи парчаларда бу ҳолат кўзга кўпроқ ташланади. Бунда ўқувчи туш мотиви орқали қаҳрамон ҳолатини, кайфиятини, кечинмаларининг қандай ҳолатда юзага келганлигини, унинг ҳис-кечинмаларига туртки бўлган воқелик фрагментларини ҳис қила олади. Масалан, Улуғбек Ҳамдамнинг “Мувозанат” романида келтирилган Заҳронинг туши [7] бу жиҳатдан эътиборимизни тортади:

– Ўзимни ҳар хил кўнгилочар ўйинлар билан чалғитмоқчи бўламан, аммо нохуш тушлар кўраман. Уларнинг аксари бир хил мазмунда – гоҳ ўзимни олтин безакли қасрда ҳаво етишмай бўғилаётган алфозда кўраман. Бошқалардан “Сизларнинг ҳам нафасларинг қисяптими?” деб сўрасам, улар ҳайрон бўлиб елка қисишади. Манинг эса ҳолсизликдан ўпкам оғзимга келаёзди. Гоҳ ўзимни улкан уммоннинг қоқ ўртасида ҳашаматли кема ичида ёлғиз ҳолда топаман. Кеманинг ёнилгиси қолмаганмиш. Шунда ўлим ваҳмидан чўчиб уйғониб кетаман ва саҳаргача мижжа қоқмай чиқаман.

Туш кўриш соф руҳий ҳодиса бўлиб, уйқу ҳолатига боғлиқ. Чунки, инсон кўпинча қачон ва қандай ҳолатда ухлаганига қараб туш кўради. Айниқса, шом пайтида ухлаш тақиқланади. Сабаби, диний эътиқодларга кўра, шом инсу жинслар уйғонадиган вақт саналади. Шунинг учун шомда ухлаган одамларни инсу жинслар ўраб олиб, унинг босиринқираши ва ёмон тушлар кўришига олиб келиши айтилади. Шундай талқинга ишора истеъдодли адиб Улуғбек Ҳамдамнинг “Мувозанат” романида учрайди: “Эрталаб қизларини боғчаю лицейга кузатиб қайтган Заҳро кун бўйи ухлади. **Шомга яқин босинқираб, аллақандай алмойи-алжойи тушлар кўриб, чўчиб уйғонди.** Уйғонди-ю, деразага қараб, кеч кириб қолганини билгач, сапчиб ўрнидан турди” [8].

Бадиий асарлар сюжетига келтирилган тушларда ҳикоя қилинган воқеаларнинг баёни замондошларимизнинг реал ҳаёти, ўй-ташвишлари тасвирида юз бераётгандай туюлади. Кўпинча туш тасвирини келтиришдан олдин асар қаҳрамонининг руҳий ҳолати чизиб берилади. Бунда, кўпинча, унинг ўта чарчаганлиги, кўзи ўз-ўзидан юмилиб бораётганлиги таъкидланади. Негаки, ўта қаттиқ чарчаган, жуда толиққан ёки бирор-бир руҳий зўриқишга учраган кишигина безовта бўлиб ухлайди. Мана шу безовталик натижасида у ҳар хил алафда тушлар кўради. Бунга Илҳом Зойирнинг “Ажал пирамидаси” романидаги Рухшонанинг тушини мисол келтириш мумкин: “Шу хаёллар билан Рухшонанинг кўзи илиниб, туш кўрибди, тушида Фаҳрининг овози яқиндан эшитилармиш, овоз секин-секин узоқлашиб-узоқлашиб, охири тинипти. Рухшона аллақандай туманлар ичида қолиб кетган-у, кимдир уни бир четдан кузатиб тургандай эмиш. Шундоққина кўл етгудек ерда бир тўда кишилар нималар ҳақидадир шивирлашиб гапиришар, гаплари эса тушунарсиз. Кишиларнинг бири шу томонга қайрилиб қараб, беўхшовгина жилмаярмиш.

– Фаҳри ака, сиз тирикмисиз? – депти Рухшона ва у томонга юришга чоғланганда, оёғи ердан узилмасмиш, худди ерга михлаб қўйилгандек.

– Мен ўлган эмасман! – депти жилмайган шарпа ва бирдан ғойиб бўлипти.

– Фаҳри ака, қаёққа? – атрофга аланглапти Рухшона. – Мен бу ердман!

Йўқлик бағридан жавоб келмапти. Жон-жаҳти билан бақирган Рухшона ўз овозини ўзи эшитмас-да, Фаҳри кетган томонга югурипти. У югурмасмиш, гўё учиб борармиш. Жуда кўп учипти, афсус, олдинда ҳеч кимни учратмапти – тубсиз қоронғилик. “Орқага қайтиш керак!” деган фикр ялт этиб миясига урилипти ва қайрилган заҳоти Фаҳрининг танасиз гезарган боши ҳавода муаллақ ҳолда бужмайиб турганини кўриб, бақирипти...

Рухшона чўчиб кўзини очди. Бу манзарани тушида кўрдими ёки ўнгидами – билмайди. “Туш кўрибман” – ўзини ишонтирди ва Фаҳрининг сиймосини кўз олдига келтирди”.

Кўриниб турибдики, Фаҳрини ўйлаб, турли хаёлларга берилаётган Рухшона кўзи илинди дегунча, уни туш кўради [8]. Шунингдек, жисмоний ва руҳий зўриқишга учраган кишилар ҳам кўзи илинди дегунча, туш кўра бошлади. Ана шундай руҳий ҳолат акс этган

бадий парчалар ҳам асарларда кўп учрайди. Бунга Тоҳир Маликнинг “Иблис девори” китобида келтирилган Йигиталининг тушини мисол қилиб кўрсатиш мумкин:

Дивандаги ёстиққа ёнбошлади. Уйқусиз тундан мерос чарчоқ уни ўз ҳукмига олди: мудрай бошлади.

Туш кўрди: адаси раҳматли рўпарасида маънос турганмиш..

– Ўзинг ҳам қийналиб кетдинг, болам, шу зарурмиди сенга – дермиш [7].

Баъзи инсонлар тушга жуда ишонувчан бўлишади. Бу кечинма эса уларнинг руҳий мувозанатига таъсир кўрсатмай қолмайди. Ана шу ҳаётининг ҳодиса Улуғбек Ҳамдамнинг “Мувозанат” романидаги Амир тушлари мисолида очиб берилган. Амир саҳардан кечгача намоз ўқиш, масжидларда “Тарихи Муҳаммадийа” китобидан соатлаб одамларга ўқиб бериш, ўқиганларини ваъз айтиш, Қуръон тафсири, “Баҳоуддин Балогардон”, “Ғавсул Аъзам” каби асарларни мутолаа қилиш, Худонинг берган кунини рўза тутиш, кам ухлаб, кам ейиш, соқолини ҳафтада, баъзан ойда бир олиш, эски-туски, ямоқ-сумоқ кийиш, пичоққа илинадиган усти бошининг ҳаммасини ўзидан фақирроқларга инъом қилиш орқали саодатли охиратга эришиш ҳаёли ва орзуси билан яшайди. У ўз ботинидаги оламга шўнғиб, таркидунёчиликка берилган зот. Шунинг учун унинг тушлари ҳам ўзга олам воқеликларидан иборат. Бу ҳақда асарда шундай дейилади: “У кўп туш кўрарди ва тушларида авлиёлар билан суҳбатлашарди. Шуларнинг бирида, ҳатто пайғамбар Муҳаммад алайҳиссаломга дуч келибди. Ҳарҳолда, у шундай деб айтади. Аслида унинг туш, ҳаёл ва тасаввурлари аралаш-қуралаш бўп кетган, қайси бири ўнгдагиси, қайси бири рўёда – ажратиб ҳам бўлмайди. Чунки мияси ҳаммиша бир нарса – Оллоҳ ва унга элтувчи йўл, анбиё-ю авлиё, мужтаҳидларнинг ҳаёли билан банд...”

Нима бўлганда ҳам, бир тушида ёллари узун ва бир томонга қайрилган, ҳайбатли оппоқ отни жиловидан ушлаб турган пайғамбаримиз Амирни чорлаб, “Кел, ўтир, сен ҳали узоқ ва хайрли парвозлар қиласан. Ҳеч бир валийнинг пойи етмаган манзилларга етасан”, дебди. Амирнинг юраги ҳапқириб, ҳаяжони бўғзига тикилганча аста юриб отга яқинлашибди. Отни силабди, сўнг узангига оёғини қўйиб, бир силтаниш-ла устига чиққани асносида уйғониб кетибди...” [7].

Бундай тушлар Амирнинг кучига куч, ғайратига ғайрат, йўлининг тўғри эканлиги тўғрисидаги ишончига ишонч қўшарди. Бора-бора, ҳатто у баъзан намоз асносида ўзини унутиб, муруқаб ҳолига тушадиган бўлиб қолади.

Шу заминда кечаётган кунларнинг бирида уни йўқлаб дўсти Мухтор келади. Амир унга ҳолини қисқа баён қилади. Шунда Мухтор “Демак, менинг кўрган тушим бежиз эмаскан-да, – дейди. “Қанақа туш?” – сўрайди Амир. “Тушимга пайғамбаримиз кирдилар ва менга “Амир чилла ўтирсин”, дедилар. Сабабини сўрамоқчи эдим, уйғониб кетдим”, – дейди Мухтор.

Бунини эшитган Амир тўлқинланади. “Демак, ҳаммаси рост, ҳаммаси тўғри. Тушимда пайғамбаримизнинг менга от миндиргани ҳам бежиз эмас. Шайтон пайғамбаримизнинггина шакли шамойилига киролмайди. Менинг ҳам, Мухторнинг туши ҳаққирост, менинг чилла ўтиришим шарт!” – ҳаёлидан ўтказади у... [7].

Хуллас, Амир тушларига “илоҳий” деб қараб, уларга қаттиқ ишонадиган бўлиб қолади. У дўстининг тушига ишониб чилла ўтиради. Аммо, чилла ўтиришнинг қоидаларини билмаслиги оқибатида ноқулай вазиятга тушиб қолади. Уни отаси бу йўлдан ҳар қанча қайтаришга уринмасин, Амир билганидан қолмайди. Фақатгина у орадан уч кун ўтиб, Мухтор келиб, “Пайғамбаримизни туш кўрдим. Чилладан чиқсин!” деган амр бўлди” дегач, чилла ўтиришни бас қилади [7].

Амир ўттиз беш йилнинг нарисидидаги гапларнинг тушида аён бўлганлигини пеш қилиб, қишлоқ мулласини тутиб уради. “Тушимда ҳаромлиги аён бўлди” дея, рўзғоридаги сомонни жамоа хўжалигига топшириб юборади [7].

Хуллас, тушлар руҳий таҳлил воситаси сифатида асар қаҳрамонининг кайфиятини, ички кечинмаларини, дунёқарашини тасвирлашда жуда қўл келади. У асар қаҳрамонларининг руҳий кечинмаларини психологик таҳлил қилишга ёрдам беради ва ўзига хос шаклий-услубий восита вазифасини бажариб келади. Туш мотиви бадий асарнинг қисмларини, сюжет воқеаларини ўзаро боғлашда муҳим композицион восита сифатида ҳам хизмат кўрсатади. Насрий асарларда туш кўпроқ поэтик тугун ва поэтик

ечим вазифасида иштирок этиб, асарнинг бадиий-эстетик қимматини оширишда муҳим аҳамият касб қилади.

#### АДАБИЁТЛАР

1. Қодирий А. Ўткан кунлар. – Т.: Ф.Фуллом, 1992. – Б. 297.
2. Алиева Н. “Ўткан кунлар”да психоаналитик ҳолатлар // Ўзбек тили ва адабиёти. – 2011. – № 2. – Б. 89.
3. Жўраев Т. Онг оқими ва тасвирийлик: Филол. фан. номз... дисс. – Т., 1994. – Б. 11.
4. Ёқубов О. Улуғбек хазиnasi: Роман. 3-нашри. – Т.: Адабиёт ва санъат, 1980. – Б. 48- 339.
5. Саид Аҳмад. Қўрқинчли тушлар //Халқ сўзи газетаси, 1996, 25 сентябрь, 4-саҳифа.
6. Улуғбек Ҳамдам. Янгиланиш эҳтиёжи. Илмий-адабий нашр. – Т.: Фан, 2007. – Б.130.
7. Улуғбек Ҳамдам. Мувозанат. Роман. – Т.: Шарқ, 2007. – Б. 90-122.
8. Илҳом Зойир. Ажал пирамидаси. Роман. – Т.: Ф.Фуллом, 2008. – Б.133-134.

УДК 82.091

#### “РЎЗИ ЧОРИЕВНИНГ СЎНГГИ ВАСИЯТИ” АСАРИДА БИОГРАФИК ТАСВИР ХУСУСИЯТЛАРИ

Хажиева Феруза Мэлсовна

БухДУ Инглиз тили ва адабиёти кафедраси ўқитувчиси

**Таянч сўзлар:** архитектураника, сюжет, диалог, бадиий деталь, бадиий хронотоп, бадиий психологизм.

**Ключевые слова:** архитектураника, сюжет, диалог, художественная деталь, художественный хронотоп, художественный психологизм.

**Key words:** architectonics, plot, dialogue, literary detail, setting, literary psychologism.

*Мақолада ўзбек ёзувчиси Нодир Норматовнинг “Рўзи Чориевнинг сўнги васияти” романи таҳлил қилинган. Асарнинг адабий таҳлили ёрдамида биографик романнинг композицион қурилиши, ундаги бадиий деталлар, биографик хронотопнинг ўзига хослиги ва бадиий психологизмнинг аҳамияти кўрсатилган.*

*В статье дан анализ биографического романа узбекского писателя Нодира Норматова «Последняя воля Рузы Чориева». Литературный анализ касается архитектураники романа, художественных деталей, хронотопа и роли художественного психологизма в произведении.*

*The article analyses the novel “The Last Will of Ruzi Choriev” by Uzbek writer Nodir Normatov. Literary analysis of the novel helps to interpret the compositional structure, the literary details, the biographical setting, and the function of the literary psychologism in the novel.*

**Кириш.** Таниқли ўзбек адабиёти вакили, ёзувчи, санъаткор, тасвирий ҳамда амалий санъат бўйича кўплаб илмий мақолалар чиқарган адиб Нодир Норматов ўзбек адабиётида ўзига хос ўрнига эга. Унинг турли жанр кўринишларида яратган асарлари ўзбек китобхони дилидан жой олиб келмоқда. Ёзувчи Нодир Норматовнинг бадиий асарлари санъатни улуғловчи, оддий халқнинг нозик жиҳатлари, ўзига хослигини баён этиб келмоқда. Аксарияти ноанъанавий усулда ёзилган асарлар турли тадқиқот ишларига, докторлик диссертацияларига манба бўлиб хизмат қилмоқда-ки, бу адибнинг юксак маҳорат эгаси эканлигидан, фақат бир қолип ичида қолиб кетмаганлигидан далолат беради. Худди шу фикрга мисол сифатида ёзувчи - Нодир Норматов қаламига мансуб “Рўзи Чориевнинг сўнги васияти” романи ҳақида мулоҳаза юритиб кўрмоқчимиз.

Нодир Норматовнинг “Рўзи Чориевнинг сўнги васияти” романида ўзбек рассоми Рўзи Чориев ҳаёти ва ижоди ёритилган. Таниқли адиб Эркин Аъзамов асар яратилиши тўғрисида шундай дейди: “Бу китобни ёзиш Н.Норматовнинг бурчи эди. Рўзи Чориев худди шундай ажойиб асарга қаҳрамон бўлишга арзийдиган инсон эди. Нодир бу рассомни яқиндан биларди. Ушбу асари ёзувчи дўстимнинг улуғ рассомга чин эҳтироми рамзи бўлибди” [3].

Рассомнинг болалик чоқларидан тортиб, вафотига қадар – машаққатли, аммо сермазмун ва сермаҳсул ҳаётини акс эттирган бу асарнинг яратилиши сабабини муаллиф романнинг бошидаёқ қайд этади. Санъаткорнинг “Биргаллашиб бир китоб ёзсагу, шу китоб

уларнинг (ихлосмандларнинг – Х.Ф) саволларига (Қандай қилиб рассом бўлдингиз? – Х.Ф.) жавоб бўлса...” [2] деган таклифи биографик романнинг яратилишига туртки бўлган.

Нодир Норматов яратган “Рўзи Чориевнинг сўнги васияти”да рассомнинг бадиий биографияси ноанъанавий усулда яратилган. Асар архитектоникасига эътибор қаратадиган бўлсак, роман уч қисмга ажратилган бўлиб, биринчи қисм – “Камалак яшайдиган уй”да адиб санъаткор таржимаи ҳолини баён қилиш билан бир қаторда асар тўқимасига рассомнинг санъат ва ҳаётга муносабатини, шунингдек, муаллиф ва дўсти сифатида рассом ҳақидаги “билганлари, эшитгану кузатганлари”ни киритган.

Иккинчи қисм “Рассомнинг сўнги кунлари”да муаллиф модернистик усул қўллади: қаҳрамони Рўзи Чориев ҳаёлига кириб, биринчи қисмдаги айрим бўш нуқталарни унинг нуқтаи назаридан тўлдиради, воқеаларга изоҳ беради ва қизиқарли занжир (занжир вазифасини ҳужжат ва хатлар солинган сумка бажаради) орқали ўлим тўшагида ётган рассом хотираларини бирлаштиради.

Учинчи қисмда муаллиф китобхонга тўғридан-тўғри мурожаат қилиб, рассом билан боғлиқ ўзига маълум воқеаларни эслаб, уларни тартибсиздай бўлиб туюладиган бир шаклда тақдим қилади. Бу қисмда рассом ёзишмалари, ижоди ва шахсига бағишланган шеърлар, мақолалар, ён дафтардаги битиклар, ҳатто Р.Чориевнинг рус тилидан таржима қилинган “Иқрономаси” ҳам киритилган. Турли-туман бундай композицион воситалар асарни қизиқарли қилиш билан бирга, ўқувчини рассом ҳаёти дунёсига турли эшиклардан олиб киришга хизмат қилади.

Романнинг уч қисми учун танланган уч хил шакл бир воқеа атрофида ривожланиб боровчи концентрик сюжетга эга бўлмаган бу асарни монотонликдан, зерикарликдан сақлаган. Бундай турличалик туфайли ўқувчи зерикмайди, чарчамайди, тасаввур зўриқмайди; бундан ташқари, марказий қаҳрамонга турли ракурслардан туриб қараш имкони туғилди.

Қурилиши жиҳатдан қизиқарли бу биографик роман ўқувчини санъат оламига олиб киради; асосийси, Рўзи Чориев шахсиятини, унинг санъаткорга хос нозик дидини, характери, ички дунёсини очиб беради; санъат асарларининг яратилиш тарихини сўзлаб беради.

Нодир Норматов рассом Рўзи Чориев ҳаёти ва ижоди баробарида унинг характери, ички кечинмалари, туйғулари, умуман, инсоний ҳиссиётлари ҳақида турли бадиий деталь ва воситалардан фойдаланиб ёзган.

Даставвал, Нодир Норматов Рўзи Чориев ижоди ва услуги тўғрисида ёзар экан, рассом тилидан қуйидагиларни баён этади: “Очиғини айтсам, илк асарларимни академик услубда эмас, ана шу импрессионистик рассомлар мактаби руҳига яқин ишлаганман. Яшириб нима қиламан, бу мактаб руҳимга яқин эди... Импрессионистларнинг ранг-тасвирида матога енгилгина бўёқ тегизиш, ана шу енгилликдан туғилган жимжимадорлик, артистизм бор. Мана шу хислатлар ҳис-туйғуларимга яқин, ҳамоҳанг эди...” [2]. Бутун асар давомида Рўзи Чориев эркин ижод вакили сифатида гавдаланади. Санъаткор мавзу ва образларни кўнглига яқин топганидагина мукамал асар туғилишини эътироф этади; полотноларида, импрессионистлар сингари ёрқин бўёқларда инсон ташқи кўринишини айнан мос қилиб чизишдан кўра, характери, ички дунёсини очиб, кўрсатиб беришни истади; уларнинг кайфияти, ўй-хаёлларини кўрсатишни муҳим деб билади.

Романдаги диалоглар асарнинг коммуникатив характерга эга бўлишига хизмат қилган. Муаллиф рассом биографияси ва асарлари, санъат оламининг нафис дунёси ҳақида кенг маълумот берган. Биографик романда ҳеч истисносиз келтирилиши лозим бўлган бундай маълумотлар нуқул роман муаллифи ёхуд рассом томонидан берилганда эди, шубҳасиз, бир хиллик, монотонлик келиб чиқар, бу монотонлик ўқувчини зериктириб қўйиши, асарни жонлиқдан маҳрум қилиши мумкин эди. Н.Норматов диалоглардан унумли фойдаланиб, бундай бир хилликка барҳам беришнинг ўзига хос йўлини топа олган. Вақт-вақти билан муаллиф худди журналистдек рассомга савол беради ва рассом нуқтаи назарида жавоб баён этилади. Диалог, асосан, рассом нуқтаи назарини муаллиф нуқтаи назаридан ажратишга кўмаклашади. Китобхон икки санъаткорнинг суҳбатини тинглаётгандек туюлади. Бир ўринда муаллиф рассомдан: “Пейзаж усталари ҳақида икки оғиз гапирсангиз. Шахсан сиз бу жанрда ижод қилган қайси рассомларни ёқтирасиз?” - деган савол беради ва қуйидаги жавоб келтирилади: “Констебл, Сезанн, Клод Монети,

Камил Карони, Поль Гоген билан Винсент Ван Гогни, Ўрта Осиё манзарачи рассомларидан эса, албатта, Беньков билан Ўрол Тансиқбоевни. Рус рассомларидан Нестеров ёқади. У Россия манзараларини теран ҳис қилади, томошабинга етказа олади... Левитаннинг “Гирдоб ёнида”, “Оқшомдаги садо” асарлари мени мафтун этади. Левитан асарларида куз манзаралари ҳақида маҳорат билан куйлаган... ” [2]. Бундай диалог воқеани, вақтни, асар қаҳрамонларини китобхонга яқинлаштириб, уни худди журналист ва рассом ўртасида бўлиб ўтган суҳбат иштирокчисига айланади.

Н.Норматовнинг “Рўзи Чориевнинг сўнги васияти” асарида ўзбек рассомининг инсонпарварлиги ва фидоийлиги миллий менталитет доирасида тасвирланган. Адиб асарда ўз қаҳрамони характерини кўпроқ муаллиф характеристикаси ва баён воситасида ёритишга ҳаракат қилган. Асарнинг “Одамлар орасида” деб номланган қисмида Рўзи Чориев характерига хос хусусиятларни шундай кўрсатади: “Самарқанд яқинидаги Термиз йўли бурилишидаги нон бозорида тўхтаганимизда, нон сотувчи қизлар бир-бирини туртиб, “Ана, Рўзи ака келди” -, деб қолишди. Рўзи ака дарҳол блокнотини чиқариб, уларнинг қиёфасини чизиб олди. Дашт ёки тоғ йўлидаги кичик-кичик бекатларда, бозорларда тўхтаганимизда ҳам одамлар дарҳол Рўзи акани таниб қолишар, саломлашарди. Уларнинг айримлари таниш бўлса, аксарияти мутлақо бегона эди. Рўзи ака уларга бағрини очиб, самимий қучоқлашар, нималарнидир сўрашга тушарди... Дарҳақиқат, Рўзи ака қандай қилиб халқ ичига кириб кета олиши ҳаммани қизиқтирарди. У ўзининг ҳайратомуз соддалиги-ю очиқ қалби билан одамларни ўзига худди оҳанрабодек тортарди. У одамларга, табиатга, атроф-муҳитга беқиёс муҳаббат билан қарарди. У ўзини бировдан юқори қўйишни, кеккайишни билмас, боладай беғубор бу рассомнинг қалби ҳасад, ғазаб, нафрат, киноя, истеҳзолардан йироқ эди. Шунинг учун ҳам оддий халқ унга талпинарди” [2].

Муаллиф асар давомида қаҳрамонининг одамийлиги, ўзбек халқи айниқса, ўз юрти Сурхон замини одамларига чексиз муҳаббатини воқеалар орқали ҳам кўрсата боради. Бинобарин, Рўзи Чориев ўз картиналарида айнан оддий халқ вакилларини акс эттиради; чунки санъатнинг мазмунини бутун олам ва унинг марказида турган инсонга бўлган муҳаббат ташкил қилади. Ана шундай муҳаббатсиз оламни ҳам, одамни ҳам реал акс эттириш мумкин эмас. Роман муаллифи ана шу ҳақиқатни теран англаган ҳолда, ўз қаҳрамонининг инсонга бўлган муҳаббатини биринчи планга олиб чиқади. Адабиётшунос олим Абдували Улуғов “Улуғ рассом ҳақида роман” номланган мақоласида “Ёзувчи рассомнинг яшаш тарзи, инсон ҳаёти ва санъат тўғрисидаги мулоҳазалари билан яқиндан танишиш асосида унинг “Санъатни севиш, унда из қолдириш учун аввало бутун коинотни, ва албатта, одамларни яхши кўриш керак. Чунки ҳар қандай санъат бутун олам билан чамбарчас боғлиқ” деган сўзларини беихтиёр қалбига сингдиради, [3]” - деб ёзади.

Н.Норматов қўллаган бошқа бир бадиий усул бу – романда қаҳрамонлари яратган картиналаридан фойдаланиб, реал замон ва маконни бадиий хронотопга айлантириш, персонажлар ташқи қиёфаси ва характерини шакллантиришдир. Рассомлар чизган суратлардаги пейзаж ёки фон ёзувчи китобида бадиий маконга кўчирилади. Рассом картинаси китобхон кўз ўнгида чизилади, шу билан бирга воқеалар содир бўлган жой намоён бўлади. Маълумки, замон ва макон бадиий асарга хос муҳим категориялардан бири бўлиб, “асар мазмунига чамбарчас боғлиқ бўлади: муаллиф уларнинг ҳар бир деталига эътибор қаратадики, асарда муҳит ва кайфият пайдо бўлади. Ёки характер тақдирини шу макон ва замон тасвири орқали белгилайди” [4]. Бу фикр умуман бадиий асар хронотопи хусусида айтилган бўлиб, шубҳасиз, бадиий биографик асарга ҳам тааллуқли. Аммо, соф бадиий асардан фарқли равишда, биографик асар муаллифи учун давр ва маконни эркин танлаш имконияти йўқ. Биографик роман муаллифи олдида ўз қаҳрамони яшаган тарихий давр ва маконни ўрганиш мажбурияти туради. У ўз қаҳрамони характери тадрижини тарихий макон ва замонда бера билиши лозим. Биографик роман муаллифи ўз қаҳрамони билан боғлиқ шундай воситаларни топиши керакки – у мактуб, пейзаж ёки картина бўладими – оддий биография ёки илмий-тарихий асарда замон ва маконнинг узилган ҳалқалари худди ҳаётдаги сингари боғланиши, тарихий манзара жонланиши керак. Н.Норматов мана шундай воситалардан бири сифатида ўз қаҳрамонлари яратган картиналарни танлаганлар.

Француз адиби Андре Моруа ёзганидек, биограф учун “шахс атрофидаги табиатни тасвирлаши учун ундан поэтиклик талаб қилинади ва у ҳар бир деталдан фойдаланиши керак. Рассом ҳаётини тасвирлашда эътибор у яшаган мамлакатга, шунингдек, жойни тасвирловчи рассом образларига қаратиш керак” [5].

Ўзбек рассоми Рўзи Чориев картиналарида, асосан, ўз юртининг табиат манзараларини тасвирлаган. Қишлоқлар, тоғлар, адирлар, оддий халқ вакиллари рассомнинг асосий мавзуларидан бўлган. Асарда бундай картиналарни сўз орқали тасвирлаш миллий колоритни кучайтирган.

Роман рассом ва адибнинг ижодий сафарга чиқишлари тасвири билан бошланади. Ҳар иккаласи янги ижод намунасини яратиш мақсадида сафарга отланадилар – бири картина, иккинчиси бадиий асарга қўл урмоқчи эди. Н.Норматов ўзбек замини манзарасини шундай чизади: “Қишлоқда ўриклар пишиб, бир хил дарахт новдалари сарғимтил бўлиб қолган кунлар эди. Аммо шундайгина биз яшаб турган ҳовли яқинида – тоғ ёнбағирларида ҳали ҳам гул-чечаклар қийғос очилиб ётибди, тиззадан урадиган ўтлоқда оқ, қизил, сариқ капалаклар учиб қўнаверарди, шаршара томон ўтсангиз, кўзларингизга ранглар ёпирилади. Болалик чоғларингизни эслайсиз. Шунда қалин чакалакзорга кириб хаёл суриш, қандай мазза! Димоққа урилган хушбўй гуллар ҳидидан энтикиб кетасиз. Қулоғингиз остида қушлар чуғури эшитилади.

Мен хонада ёлғиз ўтириб, кеча чизилган мана шундай манзарали суратларни томоша қилардим” [2,3].

Бу ерда ёзувчи ва рассом “овоз”и бир-бирига қўшилиб кетган. Дастлаб ёзувчи бевосита ўзи кўрган манзараларни тасвирлаётгандек туюлади, “...бўлиб қолган кунлар эди”, “аммо шундайгина биз яшаб турган ҳовли яқинида...”, “...томон ўтсангиз...” каби жумлалар шундай дейишга асос беради. Аммо, охири жумла табиатнинг бу манзаралари рассом картинасидан олинганлигини кўрсатади. “...ўриклар пишиб, бир хил дарахт новдалари сарғимтил бўлиб қолган...”, “тоғ ёнбағирларида ҳали ҳам гул-чечаклар қийғос очилиб ётибди., тиззадан урадиган ўтлоқда оқ, қизил, сариқ капалаклар учиб қўнаверарди, ... кўзларингизга ранглар ёпирилади” каби иборалар рассом суратларида чизилган образларни ифодаляпти. Хусусан, “кўзларингизга ранглар ёпирилади” деган жумлада рассом нигоҳи ва ёзувчининг овози бениҳоя уйғунлашиб кетган. Умуман, мана шу тасвирда реал ва тасвирдаги макон бир-бирига қоришиқ. Китобхон шу призма орқали романдаги маконни ҳам, рассом рангтасвирларини ҳам бирваракайига идрок этади. Шундан сўнг рассом воқеаларни ривожлантириб, Рўзи Чориевни китобхонга таништиради.

Асар воқеаларида “иштирок этадиган” картиналарни сўзма-сўз тасвирлаш усули орқали ёзувчи романдаги адабий образлар сингари суратларда чизилган образларни ҳам жонлантиради, романда тасвирланган ҳаёт бутун бўй-басти билан китобхон кўз ўнгида қад ростлайди. Адиб китобхоннинг ижодий жараёнда бевосита иштирок этишига кўмаклашади. Картиналарни “жонлантириш” “Рўзи Чориевнинг сўнги васияти”да асосий бадиий усуллардан бирига айлантирилган. Адиб романда картинадаги сиймоларни иштирокчилар қилиб жонлантиради. Бу иштирокчилар рассом “Хўжакент томонларда” ижод сафарига бўлиб, бахтсиз ҳодиса туфайли оёғи синиши билан боғлиқ воқеада қатнашадилар. Улар “самимий қувончлар даргоҳида” яшовчи, оёғи синган пайтларида рассомга меҳрибонлик қилган чол ва кампир, фельдшер, рассом туғилган қишлоқ – Пошхўрддаги Бибигул, “Сайроблик қария” портретидаги чол ва кўплаб бошқа персонажлар. Бинобарин, адиб асарда фельдшернинг суратини қуйидагича чизади: “Эртасига фельдшер яна келди. Бу сафар унинг уст-боши янги, ихчам қоматига ярашган. Рўзи ҳозир унда илгари эътибор қилмаган нарсани кўрди – фельдшернинг бутун афт-ангоридан унинг жуда ақлли эканлиги сезилиб турар, кўриниши ҳам кечагига нисбатан ёшариб кетгандек туюлди. Унинг шундай ҳолатини бирпасда альбомига чизиб олди” [2].

Шунингдек, муаллиф яна бир Бибигул билан боғлиқ воқеани баён этиб, аёлнинг қисматини, эри вафот этганлигини, бир ўғли борлигини, аёл рассомдан эрининг суратига қараб портретини чизишини сўраганлигини, рассом рози бўлиш қаторида Бибигулнинг расмини ҳам чизиб берганлигини сўзлайди. Образларнинг жонли иштироки ва уларнинг руҳий кечинмалари қуйидагича: “У ёзнинг ойдин кечаларида хонада ўтириб Бибигул ва унинг эрининг портретини ишлар ва бундан ором оларди... Эшик секин очилиб, Бибигул

кирди... Бибигул узун қўллари билан рўмолини тўғрилаб, картиналар ёнига келди... Унда Бибигул эрини ҳаё, ифбат, муҳаббат билан кутиб олаётганлиги акс этганди. Бибигул бир зум қотиб қолди. Кейин картинага яқин келиб, унда тасвирланган эрининг юзини, сочларини сийпалади. Рассом елкама-елка туриб, картинага, гоҳ Бибигулга қарар, ноаниқ қувонч билан кулимсирарди. Бибигул картинадан қўлини олди. У титради. Кейин шашт билан кўчага чиқиб кетди. Ташқарида тўлин ой нурларини тўқар, ўтлоқни кесиб ўтган ёлғиз оёқ йўлдан Бибигул кетиб борарди” [2]. Кўринаётирки, биографик романда тасвирланган қаҳрамон аслида рассом суратида чизилган образдир. Муаллиф бадий тўқима ёрдамида уни бевосита асар воқеаларига олиб киради. Биргина Бибигулнинг бегона эркак олдида “узун қўллари билан рўмолини тўғрилаши”дан иборат тўқима тафсилотининг ўзиёқ воқеаларни нақадар жонлантириб юборган. Мана шу тафсилот ғоятда миллий бўлиб, Бибигулнинг, суратда тасвирланишига мувофиқ, “эрини ҳаё, ифбат, муҳаббат билан кутиб олаётганлиги”ни тасдиқлайди. Рассом картиналаридаги образларнинг романда “жонлантирилиши” Рўзи Чориев асарларининг илдизи том маънода ҳаёт билан чамбарчас боғлиқлиги ҳақидаги ғояни тасдиқлашга хизмат қилади, айти пайтда бу каби бадий тўқималар биографик романнинг бадий асар характерида эгаллигини кўрсатади.

Нодир Норматов рассом Рўзи Чориевнинг романдаги образи прототибига яқин қилиб тасвир эта олган. Айтиб ўтганимиздек, адиб турли бадий воситалардан фойдаланган. Биографикнинг юксак маҳорати унинг бадий психологизмларни қўллаш олишида намоён бўлган.

Ўзбек адиби Нодир Норматовнинг “Рўзи Чориевнинг сўнги васияти” романида бош қаҳрамон бўлмиш рассомнинг руҳий ҳолати теран тасвир этилган. Бу асарда бош қаҳрамон Рўзи Чориев ички кечинмалари бадий ифода топган. Романныи психологик воситалардан қаҳрамоннинг болалиги хотиралари, она юрт соғинчини тасвирлаш эпизодларида кўпроқ фойдаланган. Романда тасвирланишича, рассом болалиги етимхонада ўтган. Бўлғуси рассом саккиз ойлик бўлганида онаси терлама касаллигига йўлиқиб, вафот этган. Ундан сўнг отаси ҳам ёруғ дунёни тарк этади. Қаҳрамон болалар уйида жуда кўп машаққатларни бошдан кечиради. Очарчилик ҳукм сурар эди. Уруш даврларида Рўзи Чориев рус миллатига мансуб устозларидан рассомчилик ва археология сабоқларини олади. Улғайгач, Ленинградда Репин номидаги бадий академияда таҳсил кўради. Шу ерда Марина исмли қизга кўнгиб бериб, унга уйланади. Собик Иттифоқнинг турли шаҳарларини кезган санъаткорнинг киндик қони тўқилган қишлоққа қайтиши лавҳасида унинг руҳий ҳолати қуйидагича чизилади: “Бу воқеани отам Нормат Алимардонов шундай ҳикоя қилиб берган эди: “Уйда ўтирган эдик. Рўзи кўшиқ айтди: “Ёрил тош-е, ёрил тош, мен онамни кўрайин, дийдорига тўяйин”. Кейин у менга: “Уйимни, ҳовлимни кўргим келаяпти, топиб беринглар”, деди. Биз уни бошлаб бордик. Аммо у уйига яқинлашгани сари, юролмаб қолди, йўли ҳеч унмас эди. Мен унинг ҳолини тушундим, ўзи ёлғиз бўлсин, деб орқада қолиб юрдим. Аммо у шундай имиллаб юрардики, серҳаракат, чаққон Рўзига сира ўхшамас эди. Унинг қўлтиғидан олдим, ўша ҳовлига бирга бордик. Уй эгаси бизларни яхши кутиб олди. Меҳмон қилди. Рўзи бўлса, сомонхонага айланган бир хонали уйчани кўриб, атрофидан кетмай қолди. У шу уйда туғилганлигини билди, овқатга қайрилиб ҳам қарамади. Ўтириб бир чеккадан чизишга тушди. Ишини тугатиб бўлгач, уй эгаси унга: “Отангиздан қолган тоқлар бор. Ҳозир сизга ўша тоқдан узум узиб келаман”, деганида, Рўзининг кўзларидан ёш чиқиб кетди. Ўрнидан туриб, боққа борди, тоқларни қўллари билан силаб-сийпалади” [2].

Лавҳада рассомнинг чуқур ички кечинмалари роман муаллифи томонидан баён қилинмайди. Аксинча, Нодир Норматов ота уйдан узоқ йиллар йироқларда яшаб, уни излаб келган санъаткорнинг ҳиссиётларини қаҳрамоннинг ҳаракатлари орқали беришга интилади. Рассомнинг “Ёрилтош” кўшиғини қуйлашида жуда кучли психологик маъно ётади. Маълумки, “Ёрилтош” – бу ўзбек халқ оғзаки ижоди намуналаридан бўлиб, уни қуйлаганда вафот этган онани кўриш орзуси ёрилтошдан сўралади. Муаллиф асар матнига фольклор намунасини киритиш орқали рассомнинг ўкинчи, армонлари, орзу-истагини кўрсатишни мақсад қилган. Романда ёрилтош кучли психологик деталга айлантирилган. Чунки, ёрилтошнинг очилиш-очилмаслиги даргумон бўлганидек, санъаткорнинг кўксини ҳам ота уйининг вайрон бўлиб кетганлиги ёки ҳеч бўлмаганда

бутунлай бошқача кўриниш олганлиги ҳақидаги шубҳа изтиробга солади. Унинг уйга яқинлашган сари юролмай қолганлиги ҳам ана шундай шубҳа билан изоҳланади. Уйни кўриб юролмай қолганлиги орқали рассомнинг ҳам соғинч, ҳам кўрқув, ҳам уни дунёга келтирган ота-онасига юрак тубидаги меҳри, ҳам болалигида ота-онадан айрилиш қисматидан нафрат каби руҳий кечинмалар ифода этилган. Санъаткорнинг овқатга қайрилиб ҳам қарамасдан, расм чизишга киришиши изтироб, шубҳа, кўрқув аралаш кучли истакнинг амалга ошиши билан бўшашган кишининг руҳий ҳолатини ҳам, қаҳрамоннинг ота-онаси ва туғилган уйига меҳрини ҳам англатади, шунингдек, бу эпизоддан рассомнинг бутун борлиги, вужуди санъат билан тирик эканлигини сезиш мумкин. Токлар ҳақида эшитган рассомнинг кўзларида ёш пайдо бўлиши, бориб дарахтларни сийпалаши ҳам маълум психологик маънога эга. У отасидан қолган ёдгорликни сийпалашдан худди отасига қўл теккизгандек бахтиёр бўлади, кўзидан қувонч ёшлари томчилайди. Муаллиф ўз қаҳрамонининг руҳий ҳолатини, кўнглидан кечаётган қарама-қарши кечинмаларни ташқаридан туриб муваффақият билан кўрсата олган.

Асарнинг “Рассомнинг сўнги кунлари” деб номланган иккинчи қисми ҳам психологизмларга бой. Бу қисм ўлим тўшагида ётган рассомнинг хотираларидан иборат бўлиб, турли вақтларда содир бўлган воқеалар рассом хаёлидан кечган ҳолда тасвирланади. Турли модернистик (ассоциациялар, туш кўриш) техникалар ёрдамида рассом хаётидан лавҳалар келтирилади. Психологизмлар ёрдамида асар қаҳрамонининг турли вазиятлардаги руҳий кечинмалари тасвирланади.

Асарнинг бу қисмидаги дастлабки боб “Ёлғизликда” деб номланади ва унда якка қолган рассом аҳволи ва хаёллари қуйидаги сатрларда ифодасини топади: “2004 йилнинг январь ойи бошлари. Ҳаво илимилиқ. Уй-зали яхши иситилган бўлса-да, рассом оёқларини тўшмага ўраб, диванда ётарди. Аъзои бадани музлаб борар, мияси, шуури аксинча, соатдек аниқ-тиниқ ишларди. “Нега шундай бўлди? Бир пайтлар ўлимга тайёр бўлганимда, худо жонимни олмади. Энди вақт соати келганга ўхшайди. Аммо нега ўшанда у жонимни олмади?”,- деб ўйларди рассом” [2].

Ўзбек рассоми Рўзи Чориев 2004 йил 18 февралда вафот этган. Ўз хаётида буюк мақсадлар қўйиб уларга эришган буюк шахсми ёки хаёти давомида озми-кўпми ўзидан из қолдирган оддий инсонми, умуман, тирик зот ўлими олдидан хаётини сарҳисоб қилиши ва ўтмишини эслаши табиий ҳол. Н.Норматов бу психологик ҳолатни бадиий образлар орқали ифодалашни мақсад қилиб қўйган ва адабиётшунос олим Д.Қуронов таснифлаган психологизмнинг бевосита ва билвосита кўринишлари ёрдамида амалга оширган. “Аъзои бадани музлаб борар”да билвосита психологизм орқали муаллиф қаҳрамонидаги физиологик ҳолатни кўрсатади. “Музлаб борар” бирикмаси ўқувчини салбий руҳий ҳолатга тайёрлаб борса, “мияси, шуури, аксинча, соатдек аниқ-тиниқ ишларди” орқали китобхон рассом хаёлига киради. Кейинги сатрларда Рўзи Чориевнинг хаёлини ўқиш мумкин. “Нега шундай бўлди? Аммо нега ўшанда у жонимни олмади?” сингари синонимик, риторик такрорлар орасидаги гаплар сарҳисоб мазмунини билдиради ва кейинги хотираларга дебоча вазифасини ўтайди. Рассом хотираларида тасвирланишича, Рўзи Чориев бир неча марта ўлимга дуч келган. Дастлаб, “энди ёшинг тўғри келмайди” деб етимхонадан чиқаришгач ота-онасиз етимчалиги алам қилганлигидан юк поездидан ўзини ташлаганлиги, ундан сўнг Ленинградда – талабалиги даврида “бир ҳафтадан бери туз тотмаган”лиги ва ночорлигидан ўзини Нева дарёсига ташламоқчи бўлиб турганида юртдоши уни сақлаб қолганлиги, учинчи бор 1987 йилда обрў-эътиборли, шухратли бўла туриб ўзини ўлдирмоқчи бўлганлиги рассом хотираларида баён этилган. Ўта эмоционал рассомнинг сўнги кунларида бундай ғамгин вазиятларни санаб ўтиш орқали муаллиф қаҳрамонидаги тушқун ички психологик ҳолатни кўрсатади.

Маълумки, бадиий асарда характерлар ғоявий мазмунни ифодалашда муҳим шакл ҳисобланса, муаллиф образи бадиий асарни шакллантирувчи, унинг алоҳида қисмларини яхлит бутунликка бирлаштирувчи, уни бир тафаккур ва дунёқараш билан боғловчи унсур сифатида майдонга чиқади.

Нодир Норматовнинг “Рўзи Чориевнинг сўнги васияти” биографик романида муаллиф образи ўзгача кўринишда намоён бўлган. Бу асарда муаллиф бевосита ўзининг реал образини асарга киритган. Натижада, рассом ва муаллиф ўртасида маълум

муносабат намоён бўлган ва буни китобхон сезади. Муаллиф образи китобхонга рассом ҳаёти ва нафис санъат оламини тушунишга кўмаклашади. Рассомни яқиндан таниган муаллиф асарнинг бошида ўзи ҳақида “Аввалига Рўзи ака номидан ёзмоқчи бўлдим. Кейин, қарасам, унга ўзимнинг ҳам рассом ҳақида билганларим, эшитгану, кузатганларим оқиб кира бошлади. Натижада, асар рассом ҳамда муаллиф нуқтаи назаридан ташкил топди. Муддао: учинчи бир нуқтаи назар – ўқувчининг санъат ҳақида, ҳаёт ҳақида янгича бир нигоҳи, фикри пайдо бўлса, муҳими шу [2]”, - деб ёзади. Шу тариқа ёзувчининг ўзи асарга қаҳрамонлардан бири сифатида кириб, бошқа қаҳрамонлар ва воқеликка тўғридан-тўғри муносабат билдиради. Китобхонга санъат оламини тушунишга кўмаклашади. Муаллиф ва рассом диалоги Рўзи Чориев ижоди концепциясини тушунишга ёрдам беради.

Аввал айтиб ўтилганидек, асарнинг “Камалак яшайдиган уй” деб номланган қисми диалог шаклида бўлиб, икки дўст орасидаги суҳбатдан иборат. Муаллиф суҳбатдошидан пейзаж, картина, этюд ва шу каби санъатга доир тушунчалар ҳақида сўрайди ва рассом нуқтаи назари орқали уларга жавоб олади. Муаллиф нуқтаи назари эса “Муаллиф кундалигидаги қайдлар” деб номланган бўлимда ва асарнинг учинчи қисмида кўпроқ ўз ифодасини топган. Муаллифнинг рассом ва унинг санъатига доир муносабати қуйидагича: “Бир куни Рўзи Чориевни йиғлаб турган ҳолда учратдим. У менга қараб : “Пикассо ўлди. Мен унинг тинмай ишлашига тақлид қилар эдим. Энди у йўқ”, деди.

Рўзи аканинг Пикассога ҳавас қилишига ҳайрон қолдим. Чунки, Чориев ижодида Пикассо таъсирида ишланган асарни учратмагандим. Лекин, бир нарсага аминманки, унинг айрим асарлари худди Пикассо асарларидек ҳайкалтарошликка, керамика ва панноларга кўчирилса, рассом ижодининг янги қирралари ярқ этиб кўзга ташланади. Чунки, Чориев ишларида монументаллик Афросиёб, Варахша деворий суратларидаги каби улуғвор” [2]. Бу ўринда муаллиф воқеаларнинг холис ҳикоячиси – ровий сифатида эмас, санъатшунос мутахассис сифатида намоён бўлади. У Р.Чориев ва унинг ижодини жаҳон тасвирий санъатининг титанлари билан бир қаторга қўяди. Уларга юксак баҳо беради. Милодий VII-VIII асрларда яратилган, ҳозирги кунгача сақланиб келган, ўзбек тарихининг бир бўлаги саналадиган Варахша ва Афросиёб деворларида чизилган фрескаларга тенглаштиради. Шундай қилиб, Нодир Норматов асаридаги ўзига хос муаллиф тимсоли романнинг – рассом ҳаёти воқеалари, унинг картиналари қаҳрамонлари, рассом ижодига муносабат, бош қаҳрамоннинг ўй-кечинмалари каби холис ҳикоячи томонидан тасвирланиши мушкул бўлган бўлақларини бирлаштириб, тартибга солиб, сочилиб ётган ҳаётий фактларни бири-бирига боғлайди. Муаллиф рассом яратмаларининг моҳиятини тушунтириб, талқин қилиб берган. Я.Кумокнинг “муаллиф шахсияти асардан сиқиб чиқарилса, асарнинг нерви ҳам кесилади [1]” деган қараши “Рўзи Чориевнинг сўнги васияти” асарида том маънода ўз исботини топган, дейиш камлик қилади, бинобарин, бу қараш мазкур роман мисолида беҳад кўринарли, моддий тус олган. Яъни асарда муаллиф образи – “асарнинг нерви” бу ўринда ўзини намоён қилиб, воқеаларни ривожлантиради, ҳаракатлантиради, таҳлил ва талқин қилади, изоҳ беради – асар бош қаҳрамони билан бир чизиқда туради.

Роман муаллифи асар охирида “Рўзи Чориев ҳақидаги ҳикояларимга хотима сифатида шуни алоҳида таъкидлаб ўтишни истардим: гоҳида хаёлимдан “У бошқа бир оламдан – эртақлар оламидан келиб қолган эмасмикан”, деган фикр ўтади. Бундай дейишимга сабаб, аввало унинг завқ-шавққа тўла эҳтироси, гўзалликни илғаб олишга чанқоқлиги, битмас-туганмас ғайрат билан ижод қилиши бўлса керак. Гоҳида унга қараб туриб, ҳозир у гўзаллик нималигини унутиб қўйган одамлар орасига қуюн сингари кириб келади-да, гулдурос овози билан ҳайқариб: “Эй одамлар! Қаранглар, ҳаёт қанчалик гўзал! Санъат қанчалик гўзал! Ҳар бирингиз қанчалик гўзалсиз! Буни сира ёддан чиқарманглар! Шошилинглар, бир-бирларингизга ғанимат сизлар! Ҳар бир ижодкорнинг вазифаси шу ҳақиқатни кишиларга асарлари, ўз ҳаёт тарзи билан эслатиб туришдан иборат! ” деяётгандек бўлаверади” [2], - деб ёзади. Муаллифнинг бу характеристикасида Рўзи Чориев характерининг энг муҳим жиҳатлари – эмоционал, гўзалликни севадиган, ундай ҳайратланадиган, ўз касбининг ўта фидоий одамларидан бўлганлиги, шижоаткорлиги, санъатни эзгуликни тарғиб қилиш воситаси сифатида идрок этиши кабилар мужассамлашган. Асарда тасвирланган ҳар бир воқеа, тарихий хотираларда ҳам

рассомнинг фидойилиги, ватанга муҳаббати, ўз халқини бетама севиш каби фазилатлари намоён бўлади.

**Хулоса** қилиб айтганда, Нодир Норматовнинг “Рўзи Чориевнинг сўнги васияти” биографик романи ўзбек рассоми ҳаётини, ижодини, асарларининг асосий ғоя ва мақсадини адабиёт санъати орқали янгилаш, ўзига хос усулда яратганлиги, бу рассомчилик ва адабиётнинг ҳамоҳанг тарзда инсон ҳаёти ғоявий мазмунини тўлдиришга, ҳаётнинг гўзал ва серқирра жиҳатларини кўрсатишга хизмат қилган.

### АДАБИЁТЛАР

1. **Кумок Я.** Биография и биограф // Вопросы литературы. – 1973. – № 10. – С. 28.
2. **Норматов Н.** Рўзи Чориевнинг сўнги васияти. – Тошкент, 2008. – 4 б.
3. **Улуғов А.** Улуғ рассом ҳақида роман // Ўзбекистон адабиёти ва санъати. – 2009. 27-сон.
4. **Delaney D.** Fields of vision. Volume I. Longman. – 2003. – P. A 35.
5. **Maurois Andre.** “The Ethics of Biography” // Biography as an Art. edited by James L. Clifford. – New York. Oxford University Press. – 1962. – P. 173.

УДК 821

### АБДУРАҲМОН ЖОМИЙ ҒАЗАЛИЁТИДА “ГУЛ” ТИМСОЛИНИНГ МАЪНОВИЙ ЖИЛОЛАРИ

**Мажитова Сабоҳат Жамиловна**

*СамДУ Филология факултети, тожик тили ва адабиёти кафедраси ўқитувчиси*

**Таянч сўзлар:** гул, тасаввуф, тимсол, ғазал, мажозий талқин, сўфий, тариқат, рамз.

**Ключевые слова:** цветок, суфизм, образ, газель, метафорическое толкование, суфи, тариқат, символ.

**Key words:** a flower, Sufizm, an image, ghazal, metaphoric interpretation, sufi, tendency, symbol.

*Форс-тожик классик адабиётида табиат васфи, боғ ва баҳорнинг тараннуми ҳар бир шоир шеъриятида алоҳида ўрин тутди ва шеърнинг жозибасини оширади. Мақолада Жомий ғазалиётида “гул” сўзининг мажозий талқини таҳлилга тортилган.*

*В персидско-таджикской классической литературе описание природы, сада и весны играет особую роль в творчестве поэта, усиливая очарование поэзии. В статье анализируется образная интерпретация слова «цветок» в произведениях Джами.*

*The description of nature, gardens and spring plays an important role in Persian Tajik poetry and increases the beauty of the poem. The article is devoted to the analysis of metaphorical interpretation of the word “gul” (a flower) in Jami’s ghazals.*

**Кириш.** Форс-тожик классик адабиётида табиат васфи, боғ ва баҳорнинг тараннуми ҳар бир шоир шеъриятида алоҳида ўрин тутди ва шеърнинг жаззоблигини оширади. Айниқса “гул” сўзи мумтоз шеъриятида жуда кўп қўлланадиган сўзлардан ҳисобланади. Тилшунос олим А.Қуронбеков “Маснавийи маънавий”да тасаввуф тимсоллари” асарида “гул” сўзининг таҳлилини амалга ошириб, “Гул тимсоли” номли мақоласида унинг маъновий жилоларини атрофлича очиб берган. Нажмиддин Комиловнинг “Тасаввуф” китобида ҳам Алишер Навоий ғазалларидаги “гул” истилоҳининг маъновий белгилари ўз шарҳини топган ва бу тадқиқотлар диққатга сазовордир. “Гул” сўзи форс-тожик адабиётида чиройли, гўзал ва хушбўй ҳидли ўсимлик маъносидан ташқари, луғатларда шундай шарҳ топган:

“Фарҳанги забони тожикий” - да “гул” сўзининг маънолари қўйидагича берилган: Гул - گل

1. гиёҳ ва дарахтларнинг очилган муғчаси, бир-бирига пайваст рангин барглари, баъзи дарахт ва гиёҳларнинг шохиди пайдо бўлиб, кейин унинг ўрнига тухум ё мева вужудга келади; садбарг гули.

2. рухсор, чеҳра ва бетдан киноядир.
3. маҳбубнинг лабидан киноя.
4. маҳ-бубадан киноя. 5. кўзда пайдо бўладиган оқ доғлар.
6. чароғ пилтаси, шам пилтаси [6].

Муиннинг “Фарҳанги форсий” луғатида “гул” сўзи “қизил ранг”, “қадимий мусиқа номи”, “тиниқ рангли қизил юз”, “ҳар бир севимли гўзал нарса”, “давлат” ва бошқа маъноларни билдирган [7].

“Форс адабиётининг ишоралар луғати”да эса “гул”га кўп таърифлар берилган ва буларнинг диққатга сазовори қўйидагилар: Форс адабиётида “гул” рамзида ҳозирги атиргул англашилмайди, балки пояси баланд ўсадиган ва йилда бир марта фақат фарвардин (март) ойида очилиб, беш олти кундан ортиқ турмайдиган гул назарда тутила-ди. Қизил гул меърож кечасидаги пайғамбарнинг терини ифодалайди ва уни жаннат гули деб ҳисоблашади. Гул икки жиҳатдан бевафолик рамзи ҳисобланади: аввало бир неча кундан ортиқ турмайди, ундан ташқари баҳорда эсадиган тонг ели билан дон олишади... [8].

Юқорида берилган шарҳлардан маълум бўладики, “гул” сўзининг маъноси форс-тожик классик адабиётида уч хил маънода, яъни лексик, мажозий ва тасаввуфий маъноларда ифодаланган. Улуғ мутафаккир Абдурахмон Жомий ғазалларида ҳам “гул” сўзи 490 марта ишлатилган бўлиб, бир бирига ўхшамайдиган ҳам луғавий, ҳам мажозий ва ҳам тасаввуфий маъноларда ифодаланган. Аммо, бу мақолада бизнинг мақсадимиз Жомий ғазалларидаги “гул” сўзининг мажозий маъноларини аниқлашдан иборатдир.

“Гул” сўзи биринчи марта “Фотиҳат-уш-шубоб”нинг бешинчи ғазалдаги биринчи байтда учрайди:

- Ф.5/1 Он қабои нилгун бинед дар симин бараш,  
 Ҳамчу шохи гул, ки бошад хилъат аз нилуфараш.  
*(Кўринг бу мовий рангли қабони унинг симин танида,  
 Нилуфардан либос кийган гул шохидек эрур )*

Бу байтда “гул” нинг маъно белгиси “шохи гул” бирикмасида ифодаланган ва гул бу ўринда ўсимлик ва дарахтларнинг гуллаган, муғчаланган шохидир, яъни бу ерда биринчи байтдаги “қабои нилгун”, сўфийлар ва тариқат аҳлининг кўк, нилгун либосини дарахт ва ўсимликларнинг очилган ранг-баранг гулларига ташбиҳ қилинган. Шунга кўра бу байтдаги “гул” сўзининг маъноси “кўк, нилгун либос” деб талқин қилинади. Бундан ташқари мазкур байтдаги гул тимсолини ярашганлик, зеб-у зийнат берганлик, кўркамлиқ ва чирой берганлик маъноларида ҳам талқин қилиниш мумкин.

- Ф.6/5 Монда вобастаи гул булбули ғофил дар боғ,  
 Орият кош тавонам ситудан болу параш.  
*(Боғда ғофил булбул гулга боғланиб қолди,  
 Кошки қўлимдан келса унинг қанотин қарз олсам.)*

Бу байтда “гул” сўзининг маъно белгиси “булбули ғофил” бирикмасида ифодаланган. Шунга кўра “гул” бу ўринда “ўткинчи гўзаллик рамзи” деб талқин қилинади. Мажозий маънода мазкур байтда гул бевафолик тимсоли, моддийлик рамзи, мафтункорликдан дарак берувчи ҳамдир.

- Ф.8/5 Нашуд гул чун рухаш, аммо аз он рў об мегардад,  
 Ки ёбад рўзе ин давлат, ки шўяд гарди рухсораш.  
*(Бўлолмади гул каби чеҳраси, шунинг учун (уятдан эриб)сув  
 бўлмоқда,  
 Ки бир кун шу бахтга эришиб ювсин бу гардни рухсоридан.)*

Бу байтда “гул” сўзининг лексик маъноси қизил, алвоний ва қирмизий рангдирки, чиройли ва ишвагар маъшукнинг чеҳрасини ифодалайди. Бу ерда шоир айтмоқчики, гул шунчалик гўзаллиги билан ёрнинг гўзаллиги олдида юзи шувит бўлиб, уятдан сув бўлиб эриди, токи бир кун мана шу сув билан юзига кўнган гардни ювиш бахтига муяссар бўлса. Бу ўринда “гул” гўзаллик рамзини ифодалаган.

- Ф.9/7 Намудй рух, макун манъ аз суруди шавқ Жомиро,

Чу булбул жилваи гул дид, натвон сохт хомўшаш.  
*(Жамолингни кўсатдинг, Жомийни шавқ сурудидан манъ қилма,  
 Булбул гул жилвасини кўрдими, уни сайрашдан тўхтатолмайсан.)*

Бу байтда “гул” нинг маъноси иккинчи мисра – “чу булбул жилваи гул дид, натвон сохт хомўшаш” яъни “булбул гулнинг жилвасини кўрдими, уни сайрашдан тўхтатолмайсан” да ифодаланган. Шунга кўра бу байтда “гул” илҳом манбаи маъно белгисини ифодалаган.

Ф.204/3 Рафти ба гулгашти чаман, гул дид он лутфи бадан,  
 Аз шавқи он бар хештан зад жома чок эй нозанин.  
*(Бординг чаман гаштига, гул кўрди у бадан латофатини,  
 Эй нозанин сенинг шавқу завқидан у жомасини чок айлади.)*

Мазкур байтда “гул” табиий чиройли, хушбўй ўсимлик маъносида қўлланилган. Унинг маъновий белгиси “гулгашт” (гул сайри) сўзидир. Ёрнинг жамолин кўргач гулшанда ҳатто гул ҳам ўз жомаларини чок айлади. Бу байтда “гул” рашк манбаи маъно белгисини ифодалаган.

Х.112/1 Ба боғ лолаву гул равнақи баҳоронанд,  
 Вале баромада сурх аз ту шармсоронанд.  
*(Боғда лолаву гул баҳор равнақидир,  
 Аммо сендан шармсор қип-қизил бўлиб чиққанлар.)*

Бу байтда “гул”нинг маъно белгиси “аз ту шармсоронанд”, яъни “сендан ҳаё қиламиз” бирикмасида ифодаланган бўлиб, “гул” бу ерда “шарм-ҳаё манбаи” ҳисобланади ва гулнинг гўзаллиги инсон гўзаллигига мутазодд қилинган. Яъни инсон (маъшук) гўзаллиги қаршисида гул ўзининг гўзаллиги ҳеч нарса эмаслигидан уялади.

Ф.13/4 Хостам гўям: либос аз барги гул мебоядаш,  
 Боз тарсидам, ки озорад аз он нозук танаш.  
*(Айтмоқчи эдим: гул баргидан кийим ярашар,  
 Яна кўрқдимки, озурда бўлар нозик бадани.)*

Бу байтда “гул”нинг маъноси “барги гул” бирикмасидан зоҳиран нозик, ҳарир – нафис мато маъносида келган. Яъни шоир “ёрнинг нозик баданига гулбарги ҳам дағаллик қилади” деб таърифлайди.

Ф.71/1 Эй ки чун ғунча диле дорам аз андўҳи ту танг,  
 Ҳамчу гул чанд дурў бошиву чун лола дуранг?  
*(Эйки, қалбим сени андўҳингдан ғунчадек сиқилган,  
 Қачонгача гулдек иккиюзли ва лоладек иккиранг бўласан.)*

Бу байтда “гул” нинг зоҳирий маъноси “икки юзли” бирикмасида ифодаланган бўлиб, “гул” “мунофиқлик манбаи” маъно белгисини ифодалаган.

Ф.74/4 Мекунам ҳар дам чу гул пирохани жонро қабо,  
 То қаборо дидам он андоми нозук дар бағал.  
*(Доимо гул каби жон пираҳанини қабо қиламан,  
 Қачонки қабо қучоғидаги нозик андомни кўрсам.)*

Бу байтда “гул” сўзининг маъноси нозиклик ва латофатдир, шунингдек чуқурроқ назар солинса мазкур нозик барг, гулнинг жон риштаси маъносини ҳам билдиради. Зеро, гулнинг асоси ва унинг виқори унинг барги, унинг рангин япроқларидир. Аммо бу ерда яна фидоилик манбаи ҳам кўзга кўринади, “жон пираҳанини қабо қилиш” бирикмаси унинг қаринаси бўлиб, бу ўзини фидо қилиш, қурбон қилиш, ботинини ошкор этиш маъносини ифодалайди. Яъни маъшуканинг нозиклиги ва латофатига сабру қарорини қўлдан бой бериб, фидо бўлган ошиқ.

Ф.91/5 Ҳар ғунча, к-он ба сина зи пайкони ў дамид,  
 Моро шукуфт сад гули роҳат зи боғи дил.  
*(Ҳар ғунчаким, қалбда унинг пайконидан чиқди,  
 Юзлаб роҳат гули очилди қалбимиз боғида.)*

Бу байтдаги “гул” нинг маъно белгиси “гули роҳат” бирикмасида ифодаланган бўлиб, лаззат, роҳат-фароғат, ҳузур-ҳаловат маъносини ифодалайди. Демак бу байтда “гул” “лаззат манбаи” дир. Яъни ошиқ маъшуқ томонидан қанча озор, ранчу азоб ва жабру ситам кўрса, унга шунчалик лаззат бериб, қалбида роҳат гули очилади, жонига роҳат-фароғат бахш этади.

X.263/2 Он на гулбарг аст бал, к-аз рашки ту,  
Гул шукуфа карда хун баррехта.  
*(У гулбарг эмасди, балки сенинг рашкиндан,  
Гулни муғжалари очилиб, қон тўкган.)*

Бу байтда “гул” нинг маъно белгиловчиси “рашк” сўзи бўлиб, “гул” бу ерда “дарду алам рамзи” ни ифодалайди. Яъни бу байтда мубтало, дардманд ошиқнинг ишқ дардидан алами, ғам ва андўхлилиги, рашқдан бемор бўлиб, ботинини қон қилганлиги ва қон йиғлаганлари ифодаланган.

X.123/2 Тоза шуд хату рухат аз дами равшаннафасон  
Чун гулу сабза, ки аз боди саҳар тоза шавад.  
*(Мунавварнафас кишилар дамидан тоза бўлди хату  
симойинг  
Худди гулу сабзадекким, тонг сабосидан яшнагайлар.)*

Байтда “гул” нинг зоҳирий маъноси “боди саҳарий”, яъни “эрталабки шабада”, “тонг сабоси” бирикмасида ифодаланган бўлиб, табиатдаги ўсимликлар, очилган ғунчаларнинг озодалиги ва поклигига ишорадир. Шунга кўра бу байтдаги “гул” “поклик манбаи” деб талқин қилинади. Байтнинг мазмуни: Аҳли илмнинг сўзидан ва маърифатпарварлар-у донишмандларнинг нафасидан сенинг хат ва симойинг, қалбу ниҳодинг тоза бўлди, худди гул ва кўкламдекки, тонг сабосидан покиза бўлади.

X.188/4 Гул омад, шамъи базми боғ бин, к-аз хушнаво мурғон,  
Чу парвона ҳамегарданд гирди сар ҳазоронаш.  
*(Гул келди, боғ базмининг шамъига қарангким, хушнаво  
қушлар,  
Парвона каби унинг бошида айланар минг-минглар.)*

Байтда “гул” нинг маъно белгиси “шами базми боғ” бирикмасида ифодаланган ва “гул” бу ўринда “шодлик манбаи” деб талқин қилиниб, барно ва дилбар маъшуқдан киноядир. Яъни гўзал ва барно дилбарнинг келишидан, бизнинг базмимиз равшан бўлиб, минг-минг беқарор ошиқлар уни атрофида парвона бўлди.

X.239/2 Ғавғои зоғон бубрида гулро  
Пайванди сўҳбат аз андалебон.  
*(Гулнинг пайванду сўҳбатини  
Булбуллардан жудо қилди қарғалар ғовғаси.)*

Бу байтдаги “гул” нинг маъно белгиси “ғавғои зоғон” – “рақибларнинг кўполлиги ва дағаллиги” бирикмасида ифодаланган. Шунга кўра “гул” бу байтда “назокат ва нафосат манбаи” сифатида талқин қилинади. Яъни ошиқ ва маъшуқнинг муносабатига ўзининг кўполлиги ва дағаллиги билан халал берадиган рақибларга қарши ўлароқ.

X.29/5 Гар васфи гул нависам ё ҳоли сарв гўям,  
Инҳо ҳама киноят з-он ораз асту қомат.  
*(Агар гул таърифин қилсам ва ё сарв ҳолин айтсам,  
Буларнинг бари маъшуқ орази ва қоматидан киноядур.)*

Бу байтда “гул” маъно белгиси ташбеҳ санъати орқали ифодаланган бўлиб, гулни маъшуқнинг оразига ва сарвни эса маъшуқнинг қоматига ташбеҳ қилинган. Шунга кўра “гул” “хусн манбаи” маъносини ифодалайди.

X.180/5 Дар чаман аз лаззати гуфту шуниди васфи ту  
Ғунчаҳо як сар даҳон гаштанду гулҳо жумла гўш.

(Чаманда сени таърифун тавсифингни лаззатидан,  
 Ғунчаларнинг бари оғизлари очилиб, гуллар бари қулоқ  
 бўлди.)

Бу байтдаги “гул” сўзининг маъно белгиси иккинчи мисрада ифодаланган бўлиб, “хайрат манбаи” маъносини беради. Яъни сени чиройингни васфу тавсифидан, ғунчаларнинг оғзи очилиб, гуллар хомўш бўлди – хайратга қолди...

Жомий ғазалларида “гул” сўзи ишлатилган бир неча байтлардаги маънолар силсиласининг шарҳи шуни кўрсатадики, шоир ғазалларида “гул” сўзининг маънолари теран ва хилма-хил бўлиб, фақат луғатларда берилган маънолар билан чекланмайди. Мазкур ҳолат шоирнинг дунёқарашидан, бадиий ва эстетик қарашларидан, мантикий фикрлаш қобилиятидан, дунёни билиш ва уни теран ва нозик дид билан англашига боғлиқдир. Шу жиҳатдан ҳар бир атама ва ё сўз ижодкор мақсад ва маромидан келиб чиққан ҳолда турли маънолар ва силсилавий мазмунлар касб этади. Шу жиҳат муҳимким, шоир асосий тушунча ва унга боғлиқ бўлган маънолар силсиласидан йироқлашмайди ва асосан унинг атрофида чеграсида ўз қарашларини ифодалайди. Биз юқорида кўриб чиққан “гул” сўзи талқинида ҳам худди шу ҳолатни англаш мумкин.

### АДАБИЁТЛАР

1. Куронбеков А. “Маснавийи маънавий”да тасаввуф тимсоллари. – Т., 2011. – 216 б.
2. Нажмиддин Комилов. Тасаввуф. – Т.: Мавароуннаҳр–Ўзбекистон, 2009. – 448 б.
3. Жомий А. Фотиҳат-уш-шубоб. – Душанбе: Ирфон, 1987. – 576 с.
4. Жомий А. Воситат-ул-икд. – Душанбе: Ирфон, 1988. – 560 с.
5. Жомий А. Хотимат-ул-ҳаёт. – Душанбе: Адиб, 1989. – 544 с.
6. Фарҳанги забони тожикий. I. II. ж. – Москва. 1969.
7. معین، م. فرهنگ فارسی. تهران، ۱۳۷۱.
8. دکتر شمیسا، سیروس. فرهنگ اشارات ادبیات فارسی. تهران، ۱۳۷۷.

UDK 809.437. 5-31

### BOBUR LIRIKASIDAGI METAFORALARNING LINGVOPOETIK TAHLILI

Hojiyeva Nigina Hayot qizi

*Shofirkon Pedagogika kasb-hunar kolleji o`qituvchisi*

**Tayanch so`zlar:** metafora, obrazli tasvirlash, konnotativ ma`no, so`z, tanosub, obraz, manzara.

**Ключевые слова:** метафора, метафорическое изображение, конвергентный смысл, слово, таносуб, изображение, пейзаж.

**Key words:** metaphor, metaphorical description, connotative meaning, word, interrelation, image, scenery.

*Ushbu maqolada Boburning metaforalardan mohirona foydalanganligi, ularni obrazli tasvirlash, konnotativ ma`no, ekspressivlik ifodalash mahorati bilan bog`liq xususiyatlariga e`tibor qaratilgan.*

*В статье определены функции употребления метафор Бабуром: раскрытие образа, смысловой коннотации и выразительности.*

*The article deals with the analysis of Babur's skill of using metaphors for character description, connotative meaning and for conveying expressiveness.*

**Kirish.** Ayonki, metafora juda qadim zamonlardan xalq og`zaki ijodida va mumtoz adabiyotda keng qo`llanilgan badiiy tasvir vositalardan biridir. Ijodkor undan o`z fikrlarini yaqqol ifodalash, maqsad-niyatlarini aniq anglatish, obraz, manzara va lavhalarni go`zal tarzda tasvirlash vositasi sifatida foydalanadi. Metaforalarning obrazli tasvirlash, konnotativ ma`no, ekspressivlik ifodalash kabi xususiyatlari badiiy asarda g`oya, his-tuyg`u, mohiyat-mazmuni yorqin, ixcham, ta`sirchan tarzda yetkazib berish imkonini beradi.

Bobur metaforalardan mohirona foydalangan shoirlardan biridir. Bobur she'riyatining markaziy mavzusi – ishq. U muhabbatning otashin kuychisi sifatida ishqiy kechinmalar, hijron dardlari tasviriga keng o'rin bergan. U chinakam insoniy sevgini, hajr azoblari-yu visol shavqini kuylar ekan, tilning jozibadorligi, uslubning ravonligiga, soddaligiga alohida e'tibor beradi.

Hayotni g'am-alam va hasrat-nadomat bilan emas, balki shodlik va quvnoqlik bilan, baxt-saodat bilan o'tkazishni targ'ib etadi. Sevgiga inson hayotining tabiiy bir xossasi deb qaraydi, hijrondan, ayriliqdan iztirob chekadi, yor visoliga oshiqadi. Chunki oshiq, shoirning lirik qahramoni – vafodir. Shu bois, u ma'shuqa sitamlariga bardosh beradi, hijron va uning g'am-alamlaridan so'ng, saodatli damlar kelishiga, yor visoliga musharraf bo'lishiga ishonadi, umid bilan yashaydi. Yashashdan, sevgidan maqsad ham aslida shu. Sevgi va sabr, sevgi va ishonch tuyg'ulari Bobur lirikasining ma'no-mohiyatini tashkil etadi.

Hayot lazzati va shodlikni kuylagan shoir sevgini hayot va shodlikning manbai, uning muhim uzvi deb biladi. Hayotchanliksiz, sevgisiz hayot shunchaki bir hayot, ehtirosdan begona bir hayot. Unda na sevgining zavqi va na visolning shavqi bor. Mutafakkir va murabbiy Bobur she'riyati esa hayotiy she'riyat. Unda, ta'kidlaganimizdek, hayot, u bilan bog'liq inson, insoniy sevgi tarannum etiladi, targ'ib qilinadi. Demak, Boburning lirik qahramoni – hayotsevar inson. U shohlikdan oshiqlikni ustun qo'yadi. Uning nazdida ma'shuqa – shoh, oshiq esa qul. Ma'shuqa – ustun, oshiq – nigun; ma'shuqa – quyosh, oshiq go'yo tun.

Oshiq shoir yorni butun qalbi bilan sevadi, unga samimiy ehtiros ko'rsatadi va kamtarlik bilan o'zini sevgi bobida zabun va ma'shuqa oldida o'jiz deb biladi:

Sen *gulsenu* men haqir *bulbul*durmen,  
Sen *shu'lasenu*, ul shu'laga men *qul*durmen.  
Nisbati yo'qtur deb ijtinob aylamakim,  
*Shah* men elga, vale senga *qul*durmen.

So'z – qalb ganjinasi, u qancha sarf qilgani bilan tugamaydi. Tugamaydigani emas, hatto zarracha kamaymaydi ham. U nest-nobud bo'lish, yo'qolish xavfidan begona. So'z qancha ishlatilsa, shuncha yangilanib, jilolanib turadi va kishi, kishilar qalbiga rohat-huzur bag'ishlaydi. Biroq so'zda ham so'z bor. Shoirning fikricha, haqiqiy so'z, badiiy so'z chinakam joziba-ta'sirga ega bo'lishi, buning uchun, avvalo, mazmunga shu bilan birga, ma'lum shakl-tartibga solingan bo'lishi kerak. Aksincha, u go'zallikdan, ta'sir kuchidan yiroq, oddiy so'zga, shunchaki tizmaga aylanib qoladi.

Ma'lumki, tanosub she'riyatda kechinmalarning yaxlit manzarasini berish, fikrni mantiqiy intihosiga yetkazish, his-tuyg'ularni bir rang, bir to'lqinda ko'rsatishga keng imkon ochadi. Bugina emas, tanosib shoirdan ixcham va jonli tilda yozishni, asosiy maqsadga xizmat qilmaydigan har qanday kechinmalardan saqlanishni qat'iy talab qiladi. Bobur ruboiylarida tanosib mana shunday vazifalarni bajarishga bo'ysindirilganligi bilan diqqatni tortadi.

*Gul* mumtoz adabiyotda alohida poetik obraz sifatida takomil topgani ma'lum. U o'zining dil tortar xushbo'yli, sehri jozibasini, go'zal latofati bilan an'anaviy tarzda she'riyatimiz uchun eng muhim tasviriy vositalardan biri bo'lib xizmat qilib kelmoqda. Aksariyat shoirlar *gul* so'zini mahbuba, ma'shuqaga nisbat berib qo'llashgan. Shoir Bobur ham an'ana tarzida davom etib kelgan ana shu metaforik obrazdan go'zal badiiy lavhalar yaratishda samarali foydalangan.

*Bulbul* – chumchuqsimonlar turkumining qorayaloqlar oilasiga mansub sayroqiqush. U ko'chma ma'noda "xushovoz navozanda, mohir notiq yoki go'zal yor" ma'nosida qo'llaniladi. Mumtoz adabiyotda bulbul – gulning chin oshig'i, majoziy ishq sohibi sifatida talqin etiladi. Uning ma'shuqasi – gul. Gul bor joyda bulbulning bo'lishi tabiiy. Emishki, go'zal g'unchaga oshiq bo'lgan bulbul uning yuz ochishini kutib, sadoqat bilan termulib o'tirarkan. Jafokor gul esa bulbulning ko'zi ilinganda ochilib, oshig'ini dog'da qo'yarkan. Bundan ranjigan bulbul ming bir xil nag'ma bilan fig'on chekib kuylar ekan. Bulbulning barcha qo'shiqlari gul haqida, muhabbat va sadoqat haqida ekan. Gul va bulbul obrazlarining motivlashgan yaqinligi ustiga, ularning qofiyadosh ham ekanligi she'riy misralardagi doimiy metaforik juftlik sifatida shakllanishiga olib keladi [1].

She'rdagi fikr ma'shuqani gulga qiyoslashdan boshlanadi. Adabiy an'anaga binoan, «gul»ga «bulbul» yondosh keltiriladi. Bobur ham shu tomoyilni buzmay, misrani «Sen gulsenu

men haqir bulbuldurmen» degan tarzda tuzadi. Demak, birinchi misradagi *gul* va *bulbul* soʻzlarining yonma-yon kelishida tanosib sanʼati bevosita oʻz funksiyasini bajaradi.

Endi ikkinchi satrga eʼtibor qilaylik: shoir *gul* va *bulbul* nisbati bilan bogʻliq gapni rivojlantirib, maʼlum bir poetik xulosalarga keladi. Maʼshuqa vasfidagi shuʼla tashbehi yaxshi oshiqning «quldurmen» deyishi ham, umuman olganda, eʼtirozga sabab boʻla olmaydi. Biroq bunda eʼtirozli boshqa gap tugʻilayotir. Gul, bulbul; shuʼla, qul – axir bular oʻrtasida mantiqiy bogʻlanish yoʻqday. Biroq «nisbat yoʻqdur deb ijtinob aylamakim» degan gap yolgʻiz yorga emas, sheʼrxon va sheʼrshunosga ham qaratilgan boʻlib, izoh xarakteriga ega. Bu bilan shoir tanosub shartlarini unutmaganiga ishora qilib, ustalik bilan sheʼrshunos taʼnalaridan ham oʻzini xalos etadi. Oxirgi misralarda yondosh keltirilgan «shoh» va «qul»ni hozirgi holatda mazmunan bir turkumdagi soʻzlar deyishimiz ham mumkin. Chunki ishq oldida shoh-u gado, hokim-u qul – bular mutlaqo nisbiy tushunchalardir, degan umuminsoniy bir falsafani olgʻa surayotir.

Mutaxassislar aruz sheʼr tizimi arab adabiyotida VIII asrdan maydonga kelgani va IX asrdanoq forsiy tildagi adabiyotda ham qoʻllanila boshlaganini qayd qiladilar. Turkiy xalqlar adabiyotida, jumladan, oʻzbek adabiyotida ham aruzning qoʻllanila boshlashi taxminan shu vaqtga toʻgʻri keladi, degan fikr mavjud. Fitrat bu haqda toʻxtalib: "Bizning Oʻrta Osiyo turklari tomonidan qachon qabul etilgani aniq emas. Biroq hijriy 462 da Qashqarda yozilgan mashhur "Qutadgʻu bilik" kitobining shu aruz vaznida yozilgʻaniga eʼtibor etilsa, juda eskidan qabul etilgani maʼlum boʻladur", deb yozadi. Turkiy tildagi aruzda yaratilgan ilk asar sifatida hozircha "Qutadgʻu bilik" tan olinar ekan, aruzning turkiy adabiyotda qaror topishi taxminan X-XI asrlarga toʻgʻri keladi, deyish mumkin.

Aruzdagi eng kichik ritmik boʻlak sifatida ayrim mutaxassislar (arab va fors aruzshunosligi anʼanalariga muvofiq) harfni, boshqalari esa (turkiy tillar va turkiy aruz xususiyatlaridan kelib chiqib) hijoni koʻrsatishadi. Yaʼni, eng kichik ritmik boʻlak sifatida harfning olinishi arab tili (va yozuvi) uchun xosroq, oʻzbek tili uchun esa hijoning olingani qulayroq.

Bobur Mirzo aruzda ishq mavzusini kuylashda hazrati Navoiyning anʼanalarini davom ettiradi. Yuqoridagi «sadqa» radifli ruboiysi Navoiyda:

Ham jismingga zaʼf boʻlsa jonim sadqa,  
Ham joningga jismi notavonim sadqa.  
Sarvingga shikasta oʻlsa ravonim sadqa,  
Yoʻqki-yoʻqki, senga jonu jahonim sadqa, –

tarzida keladi.

Shohi gulu nastarin yodi burur boʻyidin,  
Atirni mushki hoʻtan kasb qilur muyidin

matlaʼisi bilan boshlanuvchi ushbu gʻazalda ham yorning taʼrif-tavsifi benihoya goʻzal keltirilgan. Sarv daraxti yorning qaddi-qomati goʻzalligidan, tikligidan xijolat chekib, lolalar ham yorning yuzidan rang oladi, deyiladi.

Bobur sheʼriyatining katta bir qismi hijron mavzusida boʻlib, ularda oshiqning hijrondagi oʻtli nolalari, iztirob toʻla kechinmalari bayon etilgan. Bu haqda shoir shunday deydi:

Hajring gʻamidin oʻlgum, *qaro koʻz*,  
Yuz gʻussau anduh ila borgum, *qaro koʻz*.  
Vasling bila qilmading ilojin, Bobur,  
Mushkulki firoqingda tirilgum, *qaro koʻz*.

Bobur lirikasining goʻzal namunalaridan boʻlgan «Qoldimu» radifli gʻazalida ham muruvvatsiz, shavqatsiz yorning jabr-jafosidan shikoyat berilgan va lirik qahramonning soʻngsiz nadomati, shikoyati gʻazalning uchinchi baytida kuchayib, oʻzining haddi aʼlosiga yetgan:

Meni oʻlturdi jafu-u javri birla ul *quyosh*,  
Emdi turguzmak uchun mehru vafosi qoldimu.

Anglashiladiki, *quyosh* soʻzi oʻz maʼnosida emas, balki *maʼshuqa* tushunchasida koʻchma maʼnoda qoʻllanilgan.

Shoir faqat yordan shikoyat qilish bilangina cheklanib qolmaydi. Aksincha, oshiqona gʻazallarida, boshqa janrdagi sheʼrlarida yashagan muhitidan norozilik kayfiyatni ham tajassum etadi. Masalan:

*Charx*ning men koʻrmagan javr u jafosi qoldimu,  
Xasta koʻnglum chekmagan dard-u balosi qoldimu.

*Charx* soʻzi forsiy boʻlib, uning oʻz maʼnosi *gʻildirak; aylanishdir*. Uning *osmon falak; taqdir, toleʼ* kabi majoziy maʼnolari ham mavjud. U mazkur baytda *taqdir, toleʼ* maʼnosida qoʻllanilgan.

Bobur har safar yorning husn-jamolini va hulq-atvorini taʼrif-tavsif etganida bir-biridan goʻzal timsollar, iboralar topadi. U sevgi bilan shod va baxtiyor boʻlishni istaydi. Yorning visoliga oshiqadi, uning mehr va muruvvatiga umid tutadi. Biroq firoq uni jabrlaydi, hijron uni oʻrtaydi, yorning «iltifotsiz»ligi bagʻrini ezadi. Hijron gʻami oshiqning oh tutunini koʻkka koʻtarib, koʻz yoshini selob qilib oqizadi, natijada «yoʻl balchiq», «kecha qorongʻu» boʻlib, oshiq yoriga tamon yoʻl topolmaydi:

Hajringda bu *tun* koʻngulda qaygʻu erdi,  
Vaslinga yetishmadim, jihat bu erdi:  
Qora *tun* birla koʻzimning yoshidin,  
Yoʻl balchiq edi, kecha qorongʻu erdi.

Ayonki, *tun* soʻzi umumturkiy boʻlib, uning lugʻaviy maʼnosi, «sutkaning kun botishidan kun chiqqungacha, oqshomdan tongotargacha boʻlgan qismi» [OʻTIL, II, 223-b]dir. Unda «qorongʻilik» semasi mavjud. Qorongʻilik soʻzining oʻz lugʻaviy maʼnosi esa «nur, ziyo boʻlmagan joy, payt, holat» [OʻTIL, II, 604-b.] boʻlib, u odatda, «gʻashlik; tashvish, gʻam; zulmat» koʻchma maʼnosida qoʻllaniladi. Badiiy adabiyotda *tun* qorongʻilik timsoli sifatida keltiriladi. Mazkur sheʼrda «qora kun» koʻchma maʼnoda qoʻllanilgan. *Qora* soʻzi aslida «rang-tusi mavjud ranglarning barchasidan toʻq; qozonkuya, koʻmir tusidagi» [OʻTIL, II, 599-b.] maʼnoni ifodalaydi.

Oʻzbek xalq dostonlarida qora rang ramziy maʼnoda *omadsizlik, baxtsizlik, ayriliq, musibat va oʻlim* maʼnosida keng qoʻllanilgan. Ushbu soʻz koʻchma maʼnoda «umuman, salbiy belgini, salbiy belgiga egalikni bildiradi» [OʻTIL, V, 336-b]. U ramziy maʼnoda, asosan, mavhum otlar bilan birga keladi: *qora kuch, qora niyat, qora xabar, baxti qora* kabi.

Ayonki, vatanparvarlik insonning-ahloqiy eʼtiqod doirasiga mansub eng muhim fazilatlaridan biridir. Vatanparvarlik tuygʻusi orqali shaxsni ahloqiy shakllantirish taʼlimning, tarbiyaning, xususan, soʻz sanʼatining bosh omili hisoblanadi. Bobur Mirzo buyuk bobokaloni Amir Temurni davlatchilik siyosatiga qattiq amal qilgan, tajribasida uning tuzuklaridan foydalanib, ularni ijodiy davom ettirgan.

Bobur keyinchalik farzandlariga oʻzidagi shijoatning oʻtishini vasiyat qiladi, farzandlariga yozib qoldirgan maktublarida ham ularga qimmatli maslahatlar bilan murojaat etadi, ularni ahil boʻlishga, birlikka, shijoatlilikka, qaʼiyatlilik bilan maslahatli ish qilishga undaydi. Chunki shoh va shoir Bobur Mirzo vatanidan ayro tushib, uning qadrini bilgan, elini unutmagan, umrining oxirigacha oʻz yurtiga qaytishdan umidini uzmagan edi:

Xazon yaprogʻi yangligʻ, gul yuzing hajrida sargʻardim,  
Koʻrub rahm aylagil, *ey lolaroʻy*, bu *chehra-i zardim*.  
Sen, *ey gul*, qoʻymading sarkashligingni sarvdek hargiz,  
Oyogʻingga tushub bargi xazondek muncha yolbardim.  
Ne toleʼdur mangakim axtari baxtim topilmaydi,  
Falak avroqini har nechakim daftardek axtardim.  
Yo ulusning taʼn-u taʼrifi manga, Bobur, barobardur,  
Bu olamda oʻzimni chun yamon, yaxshidin oʻtqardim.

Forsiy *lolaroʻy* soʻzi vositasida shoir *yor, maʼshuqa* maʼnosini ifodalagan. «*Chehra-i zard*», yaʼni chehraning sargʻayishi soʻzida *iztirob* koʻchma maʼnosi mavjud.

Bobur Mirzoning hijron mavzusidagi sheʼriyatining hammasini ham ishq mavzusi bilangina, yaʼni maʼshuqadan ayriliq ohanglari sifatida talqin etib boʻlmaydi. Chunki shoir hayotidagi alamli holatlar, vatanidan judolik kechinmalari ham, asosan, hijrondan shikoyat tarzida bayon etilgan.

## ADABIYOTLAR

1. **Ёкуббекова М.** Ўзбек халқ қўшиқларининг лингвопоэтик хусусиятлари. – Т.: Фан, 2005. – Б. 104.
2. **Ўзбек тилининг изоҳли луғати.** V жилдли. / А.Мадвалиев таҳрири остида. – Т.: ЎзМЭ, 2006-2008.



*Агар бу зотни авлиё десак, у – авлиёларнинг авлиёси,  
мутафаккир десак – мутафаккирларнинг мутафаккири,  
шоир десак – шоирларнинг султонидир.*

И.А.Каримов

## НАВОИЙНИНГ ИЖТИМОИЙ-СИЁСИЙ ФАОЛИЯТИГА ОИД ЯНГИ ҚАЙДЛАР

**Сайлиева Моҳинур Раҳмиддиновна**  
*БухДУ талабаси*

Ҳар бир улуғ шоир ёки ёзувчи, айна вақтда улуғ инсондир. Шунинг учун бундай ижодкорларнинг асарларини ўқиш, ўқиш билан чекланиб қолмасдан, уларнинг шахсий ҳаётини ҳам билиш, ҳаётини ижоди билан қўшиб ўрганиш керак. Хондамир таъкидлаганидек, Навоий ўз замондошларини чин инсоний фазилатлари билан қойил қолдирган эди [7]. Ҳақиқий инсон, аввало, Худога яқин бўлади. “Ҳайрат ул-аброр”да Навоий Оллоҳга мурожаат этиб:

Айла Навоийни бурун одамий,  
Ким бўла олғай бу ҳарам маҳрами,-

деб ёзади [1]. Чунки, Навоий инсонни “олам ичидаги олам (“олами суғро”), “хужаста туғро”, худо ўз аксини томоша қиладиган ойна (“мирьот”), табиатдаги энг ноёб гул, “ризвон гули”, “шариф ул-кавнайн” сифатида улуғлар экан, бунда улуғ шоир инсонни ижтимоий-сиёсий ва ахлоқий йўналишда кашф этишга эришган. Одамийлик инсон маънавий камолотининг энг юқори нуқтасидир. Инсонда одамийлик юксак бўлса, у ҳар қандай шароитда пастлашмайди, худбинликка берилмайди, кўрқмайди, доим **ватанини** асрайди ва обод қилади, инсон боласини, **халқ манфаатларини** ҳимоя қилади. Зеро, Президентимиз **Шавкат Мирзиёев** таъкидлаганидек: “Барчамизга яхши аёнки, **инсон манфаатларини** юрт тинчлиги, жамиятимиздаги ўзаро ҳурмат, меҳр-оқибат ва ҳамжиҳатлик муҳитидан ажратган ҳолда тасаввур этолмаймиз. Буларнинг барчаси бизнинг бебаҳо бойлигимиз ва уни кўз қорачиғидек сақлаш ҳар биримизнинг муқаддас бурчимиздир.” Навоийнинг серқирра ва сермазмун фаолиятида эса айна жиҳатларнинг ибратли амалий ифодасини кўрамиз.

Хондамир “Макорим ул-ахлоқ” асарида ҳикоя қилишича, Ҳусайн Бойқаро Хоразм вилоятидаги ерларни обод қилиш учун Хуросондан уч минг хонадонни кўчирмоқчи бўлиб, мажбурий буйруқ чиқаради. Лекин одамларга ўз туғилган ерларини ташлаб кетиш оғир эди. Навоий ўн бир марта подшоҳга мурожаат қилиб, бу ишдан қайтаришга ҳаракат қилади. Шунда подшоҳ жасоратли Амирнинг эзгу ниятини тушуниб, кўчириладиган одамларнинг миқдорини анча камайтиришга қарор қилади [7]. Навоийнинг “Вақфия”да келтирган қуйидаги фикрлари, айниқса, мазкур фикрларнинг ёрқин далилидир: “...ул ҳазратнинг қуллуғин иртиқоб қилурда ҳеч наъв ўз ғараз ва маслаҳатим мутасаввар эрмас эрди... Нафсоният боғида орзу ниҳолин интиқоъ илиги била қўнгариб, амал мазраида таваққуъ хирманин фақр ўти била куйдириб, ул хирман қулларини фано елига совурдим.

То ҳирсу ҳавас хирмани барбод ўлмас,  
То нафсу ҳаво қасри барафтод ўлмас.  
То зулму ситам жониға бедод ўлмас,  
**Эл шод ўлмас, мамлакат обод ўлмас”** [3].

Навоийнинг юксак фазилатларидан яна бири, унинг адолат билан иш кўриши, доим ҳақиқат учун курашгани эди. Навоий ҳаётда инсонларнинг аксарият ўринларда ҳали ҳақиқий инсонлик даражасига етмаганини, подшоҳларнинг адолатсиз эканини, вазирларнинг инсофсизлигини, дин пешволарининг иккиюзламачилигини, амалдорларнинг золимлиги ва текинхўрлик билан кун кўришини, бойларнинг очкўзлиги ва хасислигини, олимларнинг илмига амал қилмаётганини, ҳарбийларнинг халқларни талашга ҳирс қўйганликларини (“ишлари талай олғонни таламоқ”), қозиларнинг порахўрлигини, “ошиқман” деган-

ларнинг ҳақиқий ошиқ эмаслигини ҳаётда кўп бор кузатиб, гувоҳи бўлган. Бундан унинг ранжмай иложи йўқ эди. Улуғ мутафаккирнинг қарашича эса, жамиятда инсон қадр-қиммати, аввало, унинг ўз касбига ҳалол меҳнати билан белгиланади, деҳқон ерга яхши ишлов бермаса, боғбон ўз касбини пухта эгалламаса, дарахтларини яхши кўкартира олмаса, ҳунарманд ҳунарини элга кўрсата олмаса, хаттот китобларни хато билан кўчирса, муаллим (“мактабдор”) “беғуноҳ маъсумларга жафокорлиғ” қилаверса, савдогарлар халқни алдайверса, “**эл шод, мамлакат обод бўлмас**”.

Навоий эса бош вазир сифатида катта бойликларга эга бўлишига қарамасдан, ўз эҳтиёжи учун ўртача бир одам сарф-харажатига лойиқ маблағ олиб қолган, холос. Қолганини **халқ ва мамлакат эҳтиёжларига**, “қуёш янглиғ бир қулча билан тирикчилик ўтказувчиларга”, эрта-ю кеч тоат-ибодатда бўлганларга, илм-фан, санъат, маданият ривожини учун зарур бўлган харажатларга, бинолар қуришга сарф этган. Хондамир “Макорим ул-ахлоқ” асарида ҳазратнинг хайрли ишлари ҳақида аниқ маълумотларни келтиради ва “салтанат рукни, мамлакат таянчи, дин ва давлат арбобининг зубдаси, мулк ва миллат соҳибларининг пешвоси, хайрли бинолар муассиси, покиза ишларга йўлланган, ҳоқоний давлатининг мададкори, султон ҳазратининг яқини” Низомиддин Амир Алишернинг **фуқаро ва дарвешларнинг фаровонлиги учун** хонақоҳ, работ, кўприк, ҳовуз ва ҳаммом қурганлигини эътироф этиб, буларнинг номини ҳам бирма-бир келтиради [7].

Навоийшунос А.Ҳайитметов айтганидек, Навоийнинг бир кунлик ўртача даромади, Эрон олимларининг ҳисобича, минглаб тиллани ташкил этган [8]. Бу улуғ халқпарвар мутафаккир Хуросонда қурган масжид, мадраса, хонақоҳ, ҳаммом, работ, хиёбон, кўприк, ариқ, ҳовуз ва бошқаларнинг миқдори беҳисоб бўлган. Баъзи манбаларда уларнинг сони 300 дан ортиқ, дейилади. Бу хусусда “Вақфия” асарида шундай ёзади: “илигимдан келганча зулм тифин ушотиб, мазлум жароҳатиغا интиқом малҳамин кўйдим... Бу ишлар муқобаласида музд тилаб миннат қилмадим, балки муздпарварга миннат дағи туттилар қабул этмадим.

Элдин манга гарчи ғайри заҳмат йўқ эди,  
Айб эрмас, агар музд ила миннат йўқ эди.  
Эл бердилар, аммо манга рағбат йўқ эди,  
Шаҳ давлатидин буларга ҳожат йўқ эди ” [3].

Навоийнинг таъбирича, халқ ичида улуғлардан бошқа оддий одамларгача ҳарбий хизматчилар ичида амирлик ўрнида базм тузганлардан хорлик жун тўнини кийиб, ожиз ўлтурганларгача, халқ ичида дала даштини омон экинзори сингари кўкартириб, бойлик маҳсуллари ҳосил қилгандек осмондек икки букилиб, машоқ териб, кечгача тирикчилигига етгулик, Ҳулкар юлдузидек бир ҳовуч дон терганларгача, чорвадорлар ичида бойлик даласида ҳар сурук кўйдан йилда ҳамалдек минг кўзи олиб, унга қаноат қилмаганлардан тортиб йўқсиллик дараларига кўй боқиб, йилда жадийдек беш эчки ҳақ олганидан шукр қилганларгача бу нотавонга иши тушмаган одам оз топилади. Олийҳиммат Алишер буларга ёрдам кўлини чўзади, ҳожатини раво қилади, аммо ҳақ тилаб, миннат қилмайди. Миннатдорчилик қилиб, иш ҳақи учун бирор нарса тутганларида қабул қилмайди. Чунки “элдин унга гарчи заҳмат йўқ эди” [4]. Олийҳиммат Навоийнинг “Ихлосия” мадрасасида мударрислик қилаётган Бурҳониддин Атоуллоҳга уч мингдан ортиқ динорга мадраса яқинидан ҳовли сотиб олиб бериши, Мавлоно Шаҳобиддин Мудаввинга эгар-жабдуғи билан бир от инъом этиши, Атоуллоҳ Ҳусайний оиласи билан турар-жой масаласида қийналиб қолганда Ҳиротнинг энг яхши жойидан ҳовли олиб бериши инсонпарварликнинг олий намунаси эди.

Навоий бош вазир бўлиб ишлаганида ҳам, ундан кейин ҳам фақат Хуросон ва Ҳиротдан эмас, балки Мовароуннаҳрдан бошлаб одамлар унга арзга келганлар. Навоий кундузлари фақат шу ишларни ҳал қилиш билан банд бўлган. Ижодий иш билан эса кўпинча кечалари шуғулланган. Навоий бош вазир бўлиб ишлаб турар экан, адолат сўраб келувчиларнинг ёнини олган. Абдурахмон Жомий фақир ва бечораларга ёрдам бермоқчи бўлса, доим Навоийга мурожаат этган ва ундан кўмак олган. Кунларнинг бирида подшоҳ Қундуз вилояти устига ҳарбий юриш қилмоқчи бўлганда, Жомий Навоийга мурожаат қилиб: “Улча мумкин бор, бу юмушнинг манъиға саъй қилғайсен ва ул матлуб сурат боғламағай,

азимат жазм бўлса, бизга битиб юборгайсен” - дейди [7]. Навоий бутун вужуди билан Жомийнинг айтганини амалга оширишга ҳаракат қилган.

Давлат, санъат, адабиёт ва илм-фан ишларига Навоий ҳомийлик қилган даврнинг энг муҳим ютуғи шундаки, мамлакатда унинг ёрдами билан илм-фан, адабиёт, санъат ривожланиб, бу соҳаларда юксак истеъдод соҳиблари етишди. Абдуқодир Ноий, Хусайн Удий, Шоҳқули Ғижжакий, Дарвеш Аҳмад Қонуний каби мусиқа арбоблари, Султон Али Машҳадий, Абдужамил Котиб, Султон Али Коиний, Дарвеш Муҳаммад Тоқий, Абдулло Марварид каби хаттотлар, Беҳзод, Мирак Наққош, Шоҳ Музаффар, Маҳмуд Музаҳҳиб, Қосим Али Чехракушо, Муҳаммад Наққош каби рассом ва наққошлар маънавият оламининг сўнмас юлдузлари бўлиб, тарихдан ўрин олдилар. У бутун умрини шеър, санъат ва илм аҳллари орасида ўтказган бўлиб, хусусан, 1469 йилдан сўнг, яъни давлат арбоби сифатида халқ ва мамлакат ишлари билан жуда яқиндан шуғуллана бошлагандан кейин адабиёт ва санъат, илм-фан ва мамлакат ободлиги каби масалаларга эътибори янада ошди. Шоир “Муҳокамат ул-луғатайн” асарида ўттиз йил давомида Хуросон мамлакатада, хусусан, адабиёт ишлари билан қандай шуғуллангани, қандай раҳбарлик қилгани, вақти келса ҳакамлик вазифасини бажаргани, унинг фикр ва қарашлари ўша давр адабий ҳаётида нақадар муҳим ўрин тутгани ҳақида қуйидагиларни ёзган эди: “Ва ўттуз йилдин ортуқ ва қирқ йилға яқиндурким, Хуросон мулкиким, фазлу камол аҳлиға олам мамоликиннинг мисри муаззами ва саводи аъзамидур, бу мулкнинг жамеъ назм аҳли шуаройи ширин каломи ва фусаҳойи вожиб ул-эҳтироми ҳар не, ҳар маъни билаким, авроқ юзига оройиш ва ҳар алфоз билаким, бу фақир суҳбатига еткурубдурлар ва хотирга келғон нуқтаки айтилибдур, инсоф юзидин мусаллам тутуптурлар ва агар баъзи ибо қилибдурлар, далоийл била аларға хотир нишон қилибдур, андин сўнгра қабул қилиб, ўзларни шокир ва мамнун билибдурлар” [5].

Навоий ўзига тегишли ерларда экин экиб, ҳосил олувчилар, ўзининг чорва молларини, қўиларини боқувчи чорвадорлар, боғбонлар, дўкандорлар ва бошқа касб эгалари, уларнинг ишбошилари билан тез-тез кўришиб, маслаҳатлашиб, йўл-йўриқ кўрсатиб турган. Навоий ўз ерларида ишловчиларга умумий кўрсатмалар бериш билангина чекланмасдан, хусусан, деҳқончилик масалалари билан яқиндан, ишнинг кўзини билиб шуғулланган. Унинг бундай ишларини Хусайн Бойқаро ҳам маъқуллаган. Бу тўғрида Навоий “Вақфия”да ёзади: “...у ҳазрат (Хусайн Бойқаро)нинг буйруғи билан ва таклифи сабабли маош экинзори қуруқ қолмасин, деб бироз деҳқончилик билан шуғулландим. Ва ишим, шариат томони риоя этилгани ва инсоф тарафи лозим кўрганича бўлгани учун, Тангри инояти билан кўп маҳсуллар ҳосил бўлди” [4]. Навоий қайси ерни қўлга киритса, уни обод этишга ҳаракат қилган, яхши уйлар қурган, дарахтлар ўтказган, боғу роғлар, гулзорлар яратган.

Бобур Навоийнинг қоғоз ишлаб чиқариш корхонаси (“қоғоз жувози”) бўлганини, Ҳиротда бўлганида уни махсус бориб кўрганини ёзади. Шунинг учун Бобурнинг Навоий қурилишлари тўғрисида “Мунча бинойи хайрким, ул қилди, кам киши мундоққа муваффақ бўлмиш бўлғай”, - деб ёзганида катта ҳақиқат бор эди [6].

Олийҳиммат Навоийнинг бизга, халққа айтадиган гаплари эса кўп эди. Шоир ўз кўнглида халққа аталган муҳим гаплари, яхши ниятлари борлигидан ўзини ниҳоятда бахтиёр ҳисоблар ва бир умр ана шу ўйлаганларини ўзига сиғдира оладиган катта асарни ёзишга киришиш имконини кутиб юрар, шундай катта мақсадлар билан яшашни ўзига бахт деб билар, ўз муддаоларининг амалга ошишига умид қилиб яшарди:

**Улуғ комлардин** эдим бахтиёр,  
Ки йўқ эрди анда манга ихтиёр.

Не тонг бўлса, кўпдин-кўп ар қайғулук,  
Таъма бўлса, кимга **улуғдин-улуғ**.

Ва лекин не ғам, Тенгри айлаб карам,  
**Улуғ муддао** берса, мақсуд ҳам [2].

Улуғ шоир ва давлат арбоби Навоий биз учун фақат юксак бадиий қимматга эга бадиий асарлари билангина эмас, балки мазмундор фаолияти, юксак инсоний фазилатлари, тадбиркорлиги билан ҳам ҳамиша ўрнатилган бўла олади.

УДК 330.111.62:35.087

**ҲАРАКАТЛАР СТРАТЕГИЯСИ ВА КОНСТИТУЦИЯВИЙ ИСЛОҲОТЛАР****Раупов Сойиб Саидович***БухДУ доценти, тарих фанлари номзоди*

**Таянч сўзлар:** Конституция, Ҳаракатлар стратегияси, Судьялар Олий Кенгаши, Олий суд, Конституциявий суд, Маъмурий судлар, Иқтисодий судлар, Ҳарбий судлар.

**Ключевые слова:** Конституция, Стратегия действий, Высший совет судей, Верховный суд, Конституционный суд, административные суды, экономические суды, военные суды.

**Key words:** Constitution, the strategy of actions, Supreme Judicial Council, Supreme Court, Constitutional Court, administrative courts, economical courts, military courts.

*Мақолада 2017-2021 йилларга мўлжалланган Ҳаракатлар стратегиясини амалга ошириш шароитида Ўзбекистон Республикаси Конституциясига киритилган кейинги қўшимча ва ўзгаришлар таҳлил қилинади.*

*В статье анализируются последние дополнения и поправки к Конституции Республики Узбекистан в рамках реализации Стратегии действий по пяти приоритетным направлениям развития страны на 2017-2021 гг.*

*The article analyzes the additions and changes introduced to the Constitution of the Republic of Uzbekistan for carrying out the strategy of actions aimed for 2017-2021.*

**Кириш.** “Халқимиз сиёсий тафаккурининг ноёб намунаси бўлган Ўзбекистон Республикаси Конституцияси, – дейилади “Ўзбекистон Республикаси Конституцияси қабул қилинганлигининг йигирма беш йиллигини нишонлашга тайёргарлик кўриш ва уни ўтказиш чора тadbирлари тўғрисида”ги Ўзбекистон Республикаси Президентининг фармойишида – Ватанимиз мустақиллиги, халқимизнинг тинч-осойишта ҳаёти, фуқароларимизнинг ҳуқуқ ва эркинликлари ҳамда манфаатларининг мустаҳкам кафолати сифатида юртимизда бозор муносабатлари ва хусусий мулк устуворлигига асосланган ҳуқуқий демократик давлат, кучли фуқаролик жамияти барпо этиш, Ўзбекистоннинг халқаро майдонда муносиб ўрин эгаллаши борасида асосий пойдевор бўлиб келмоқда” [8].

Дарҳақиқат, мамлакатимизда Конституциямизда белгилаб берилган қоида ва тамоиллар негизида самарали миллий қонунчилик тизими, давлат ҳокимияти ва бошқаруви органлари, фуқаролик жамияти институтлари шаклланиб, ҳаётимизнинг барча соҳа ва тармоқларида кенг қўламли ислоҳотлар амалга оширилаётгани, давлатимизнинг ижтимоий-иқтисодий, сиёсий ва ҳарбий салоҳияти юксалиб, халқимизнинг онгу тафаккури тобора ўсиб бораётгани айниқса, аҳамиятлидир. Шундай экан, Конституция қандай ҳужжат, унга киритилган қўшимча ва ўзгаришларнинг мазмун моҳияти нималардан иборат деган табиий савол туғилади.

Конституция(лот. Constitution–тузилиш, қурилиш) – давлатнинг асосий қонуни, мамлакатнинг ижтимоий ва давлат тузилишини, сайлов тузилиши, ваколатли давлат ҳокимият органларининг асосий ҳуқуқ ва фаолият принциплари, бошқариш усулларини, фуқароларнинг асосий ҳуқуқ ва мажбуриятларини белгилаб берувчи олий мақомли ҳуқуқий ҳужжат. Конституция давлатнинг барча қонунлари асоси, пойдеворидир.

Ҳар бир давлатнинг бошқарув тизими тарихан маълум бир ҳуқуқий манбаларга биноан шакллантирилган ва бу ҳуқуқий манбалар турли кўринишларда, турлича иборалар билан номланиб келган. Тарихдан маълумки, Конституциялар катта курашлар натижасида XVIII асрнинг иккинчи ярмидан пайдо бўла бошлаган. Биринчи Конституция 1787 йилда АҚШ да, кейинчалик 1791 йилда Францияда қабул қилинган. Ҳозирда дунёнинг 140 га яқин давлатида Конституциялар мавжуд. Айрим мамлакатлар (Англия, Исроил, Саудия Арабистон)нинг Конституцияси бўлмаса-да, уларнинг ўрнини босувчи, мамлакат ижтимоий-сиёсий тизимини белгилаб берувчи Конституциявий қонунлар мавжуд.

1992 йил 8 декабрда Ўзбекистон Республикаси Олий Кенгашининг биринчи сессиясида Ўзбекистон Республикаси Конституцияси қабул қилинди. Ўзбекистон

Республикаси Конституциясида умуминсоний ва миллий қадриятлар уйғунлиги ўз ифодасини топди.

Конституциямизнинг энг муҳим моҳияти шундан иборатки, унда “Давлат органи ва мансабдор шахслар жамият ҳамда фуқаролар олдида масъулдирлар” дейилган, яъни фуқаролар манфаатининг устунлиги қонуний равишда мустақамланган ва кафолатланган. Собик тоталитар тузум шароитида бундай фикрни ҳеч ким хаёлига келтира олмас эди. Бугун эса инсон, унинг ҳаёти, эрки, шаъни, кадр-қиммати ва бошқа ҳуқуқ ҳамда эркинликлари муқаддас бўлиб, давлат ҳимоясидадир.

Фуқароларнинг ҳуқуқ ва эркинликлари борасида Конституциямизда Инсон ҳуқуқлари умумжаҳон декларациясининг барча асосий ғоя ва қоидаларини ўзида сингдирган. Ўзбекистонда яшовчи ҳар бир шахс фуқаролик ҳуқуқига эга.

Ўзбекистон Республикасининг фуқаролиги, унга қандай асосларда эга бўлганидан қатъи назар, ҳамма учун тенгдир. Фуқаролик ҳар бир шахсга республиканинг иқтисодий, сиёсий, ҳуқуқий ва маданий турмушида мумкин қадар тўлароқ иштирок этиш имконини беради. Чунончи, шахс Ўзбекистон Республикаси фуқаролигини қабул қилар экан, бу билан у Конституциямиз ва қонунларимизда мустақамлаб қўйилган ҳуқуқ ва эркинликларга эга бўлади. Шунингдек, у маълум бурчларни ҳам бажаришга мажбурдир. Табиийки, Ўзбекистон давлати ҳам фуқароларнинг манфаати ва эркинликларини республика ҳудудида ва унинг ташқарисида ҳимоя қилиш мажбуриятларини ўз зиммасига олади.

Ўзбекистон фуқаролари ўзларининг насл-насаби, ирқи, миллатидан ва бошқа ҳолатларидан қатъи назар, тенг ҳуқуққа эгадирлар. Конституциямиз Ўзбекистон фуқароси деб ҳисобланган барча миллат ва элатларнинг урф-одатларига, халқимизнинг теран маънавий анъаналарига батамом мос келади.

Диний ташкилотлар ва бирлашмалар давлатдан ажралган ҳолда, қонун олдида тенгдирлар. Давлат диний бирлашмаларнинг фаолиятига аралашмайди. Ҳар бир инсон ўз эътиқодига ва хоҳлаган динига амал қилиш ёки ҳеч қайси динга эътиқод қилмаслик ҳуқуқига эга.

Ўзбекистон Республикаси Конституцияси мамлакатимизда ижтимоий йўналтирилган бозор иқтисодиётига асосланган ҳуқуқий-демократик давлат ва эркин фуқаролик жамияти қуришнинг ҳуқуқий кафолати бўлиб хизмат қилмоқда.

Шуниси эътиборга лойиқки, мамлакатимизда демократик жараёнларнинг ривожланиши билан халқимизнинг сиёсий-ҳуқуқий онги ва тафаккури ҳам ўсиб борди. Бу эса, ўз навбатида, демократик жараёнлар ва давлат бошқарувини ислоҳ қилиш ҳамда янада такомиллаштиришни талаб қилар эди. Шу муносабат билан Конституцияга бир неча бор қўшимча ва ўзгартиришлар киритилди:

- 2002 йил 27 январда ўтказилган умумхалқ референдуми натижаларига кўра ҳамда унинг асосида Ўзбекистон Республикасининг 2003 йил 24 апрелда қабул қилинган Қонунига мувофиқ Ўзбекистон Республикасининг Конституцияси XVIII, XIX, XX, XXIII бобларига ўзгартиришлар ва қўшимчалар киритилган;

- Ўзбекистон Республикасининг 2007 йил 11 апрелда қабул қилинган Қонуни билан Ўзбекистон Республикасининг Конституцияси 89-моддасига, 93-моддасининг 15-бандига, 102-моддасининг иккинчи қисмига тузатишлар киритилган;

- Ўзбекистон Республикасининг 2008 йил 25 декабрда қабул қилинган Қонуни билан Ўзбекистон Республикасининг Конституцияси 77-моддасининг биринчи қисмига ўзгартириш киритилган;

- Ўзбекистон Республикасининг 2011 йил 18 апрелда қабул қилинган Қонуни билан Ўзбекистон Республикасининг Конституцияси 78, 80, 93, 96 ва 98-моддаларига ўзгартириш ва қўшимчалар киритилган;

- Ўзбекистон Республикасининг 2011 йил 12 декабрда қабул қилинган Қонуни билан Ўзбекистон Республикасининг Конституцияси 90-моддасининг иккинчи қисмига тузатиш киритилган;

- Ўзбекистон Республикасининг 2014 йил 16 апрелда қабул қилинган Қонуни билан Ўзбекистон Республикасининг Конституцияси 32, 78, 93, 103 ва 117-моддаларига ўзгартириш ва қўшимчалар киритилган [1].

Шу ўринда Ўзбекистон Республикаси Конституциясига киритилган энг сўнгги ўзгартириш ва қўшимчаларга алоҳида тўхталиб ўтиш мақсадга мувофиқ деб ўйлаймиз.

2017-2021 йилларда Ўзбекистон Республикасини ривожлантиришнинг бешта устувор йўналиши бўйича Ҳаракатлар стратегиясида фуқароларнинг ҳуқуқ ва эркинликларини ишончли ҳимоя қилиш кафолатларини кенгайтириш, уларнинг одил судловга эришиш даражасини, суд иш юритувининг самарадорлиги ва сифатини ошириш, номзодларни танлаш ва судьялик лавозимига тайинлаш тизимини янада такомиллаштириш суд-ҳуқуқ тизимида амалга оширилаётган ислохотларнинг энг муҳим йўналишлари сифатида мустаҳкамланди.

Ўзбекистон Республикаси Президентининг “Ўзбекистон Республикаси суд тизими тузилмасини тубдан такомиллаштириш ва фаолияти самарадорлигини ошириш чоратадбирлари тўғрисида”ги Фармонининг [7] қабул қилиниши қайд этилган вазифаларни амалга оширишдаги муҳим қадам бўлиб, мазкур соҳадаги давлат сиёсатини сифат жиҳатидан янги босқичга кўтарди.

Фармонга мувофиқ, номзодларни танлаш ва судьялик лавозимига тайинлаш тизимини тубдан такомиллаштириш, судьяларнинг мазкур жараёндаги иштирокини кенгайтириш, юқори малакали судьялар корпусини шакллантириш учун масъул бўлган органнинг мақоми ҳамда ваколатларини ошириш мақсадида Ўзбекистон Республикаси Судьялар олий кенгаши ташкил этилди. Судьялар олий кенгаши унинг таркибида Ўзбекистон Республикаси Президентининг тақдимномасига биноан Сенат томонидан тасдиқланган кенгаш раиси ва кўпчиликини ташкил этувчи судьялар ҳамда ҳуқуқни муҳофаза қилувчи органлар, фуқаролик жамияти институтлари вакиллари ва ҳуқуқ соҳасидаги малакали мутахассислар орасидан Ўзбекистон Республикаси Президенти томонидан тайинланадиган 20 нафар аъзодан иборат бўлади. Судьялар олий кенгашининг 13 нафар аъзоси доимий, 8 нафари эса жамоатчилик асосида ўз фаолиятини амалга оширади.

Судьялар олий кенгашига судьялик лавозимларига малакали мутахассислар орасидан очик ва шаффоф танлов асосида судьялар корпусини шакллантириш, судьялар дахлсизлиги бузилишини ва уларнинг одил судловни амалга ошириш борасидаги фаолиятига аралашиларнинг олдини олиш бўйича чора-тадбирлар кўриш, номзодлар ва судьяларнинг касбий тайёргарлигини ташкил этиш, аҳоли билан мулоқотни йўлга қўйиш вазифалари юклатилган.

Судьялар олий кенгашига Ўзбекистон Республикаси Конституциявий суди, Олий суди судьялари, Ўзбекистон Республикаси Ҳарбий суди, Қорақалпоғистон Республикаси, вилоятлар ва Тошкент шаҳар судлари раисларидан ташқари барча судьяларни Ўзбекистон Республикаси Президенти билан келишилган ҳолда лавозимларига тайинлаш ва лавозимларидан озод этиш бўйича ваколатлар ўтказилди.

Фармондаги яна бир аҳамиятли жиҳат - Ўзбекистон Республикаси Олий суди ва Олий хўжалик судининг фуқаролик, жиноий, маъмурий ва иқтисодий суд иш юритувчи соҳасида суд ҳокимиятининг ягона олий органи - Ўзбекистон Республикаси Олий судига бирлаштирилиши бўлди. Ушбу ислохот суд тизимини бошқаришдаги бир-бирини тақрорловчи функцияларни бартараф этишга ҳамда ягона суд амалиётини шакллантиришга олиб келади.

Илк маротаба давлат органлари ва уларнинг мансабдор шахслари ғайриқонуний ҳаракатлари (ҳаракатсизлиги) устидан фуқароларнинг судга шикоят қилиш ҳуқуқининг конституциявий кафолатларини амалга оширишни таъминлашга хизмат қиладиган Ўзбекистон Республикаси Олий судининг маъмурий ишлар бўйича судлов хайъати Қорақалпоғистон Республикаси, вилоятлар ва Тошкент шаҳар маъмурий судлари, туман (шаҳар) маъмурий судлари ташкил этилди.

Замонавий талаблардан келиб чиқиб, шунингдек тадбиркорлик субъектларининг ҳуқуқларини ҳимоя қилиш тизимини янада такомиллаштириш мақсадида Фармон билан Қорақалпоғистон Республикаси, вилоятлар ва Тошкент шаҳар хўжалик судлари тегишли иқтисодий судлар этиб ўзгартирилди. Бунда мамлакатнинг иқтисодий салоҳияти ва тадбиркорлик салоҳияти ва тадбиркорлик субъектларининг ортиб боришини ҳисобга олган ҳолда туманлараро, туман (шаҳар) судлари ташкил этилди.

Суд ҳокимиятининг мустақиллиги принципига риоя қилиш, судларни моддий-техника жиҳатидан ва молиявий таъминлаш масалаларини мустақил ҳал этиш мақсадида Фармон билан Ўзбекистон Республикаси Олий суди ҳузуридаги Судлар фаолиятини таъминлаш департаменти ташкил этилди ва унга судларни моддий-техника жиҳатидан ва молиявий таъминлаш, судлар фаолияти учун зарур шароитларни яратиш, меҳнат шароитларини яхшилаш, судьялар ва суд аппарати ходимларини моддий ва ижтимоий таъминлашни ташкил этиш вазифаси юклатилди.

Ҳарбий судларнинг штат бирликлари Ўзбекистон Республикаси Қуролли Кучлари таркибидан Ўзбекистон Республикаси Олий суди тизимига ўтказилиши муҳим аҳамиятга эга бўлди. Ваҳоланки, ҳарбий судьяларнинг Мудофаа вазирлиги штатига киритилганлиги ушбу вазирлик ижро ҳокимияти органи ҳисобланиши туфайли суд ҳокимияти мустақиллигининг, унинг фаолиятини ташкил этишнинг асосий тамойилларига мувофиқ келмайди.

Фармонда судлар фаолияти самарадорлигини ошириш ва суд кадрлари захирасини тайёрлаш учун судлар тузилмасига судья ёрдамчиси, судья катта ёрдамчиси лавозимларини киритиш назарда тутилди.

Юқорида суд тизимини такомиллаштириш борасида санаб ўтилган ўзгаришлар ва қўшимчалар мамлакатимизда суд тизимини такомиллаштириш ва унинг фаолияти самарадорлигини ошириш, судьялар корпусини янада мустаҳкамлаш ва суд ҳокимиятининг чинакам мустақиллигини таъминлаш мақсадида амалга оширилдики, бу ўзгаришларни Ўзбекистон Республикаси Конституциясида мустаҳкамлаб қўйиш зарурати туғилди.

Шу мақсадда 2017 йил 17 мартда Қонунчилик палатаси томонидан қабул қилиниб, 28 мартда Сенат томонидан маъқулланган “Ўзбекистон Республикаси Конституциясига ўзгартириш ва қўшимча киритиш тўғрисида”ги Ўзбекистон Республикаси қонуни [3] 2017 йилнинг 6 апрелида Ўзбекистон Республикаси Президенти Ш.Мирзиёев томонидан тасдиқланди. Ушбу қонунга асосан Ўзбекистон Республикаси Конституциясининг 80, 81, 83, 93, 107, 110 ва 111-моддаларига тегишли қўшимча ва ўзгартиришлар киритилди.

Ўзбекистон Республикаси Конституциясига киритилган яна бир ўзгартириш Ўзбекистон Республикаси Конституциявий суди билан боғлиқ.

Маълумки, Конституциявий суд инсоният тарихида инсоннинг конституциявий ҳуқуқ ва эркинликларини ишончли ҳимоя қилиш, давлат ҳокимияти тармоқлари ўртасида ўзаро тийиб туриш ва манфаатлар мувозанатини барпо этиш, Конституциянинг устунлигини таъминлаш ҳамда уни махсус муҳофаза қилиш мақсадида ташкил этилади.

2017-2021 йилларда Ўзбекистон Республикасини ривожлантиришнинг бешта устувор йўналиши бўйича Ҳаракатлар стратегиясида суд - ҳуқуқ соҳасини ислоҳ қилиш, фуқароларнинг ҳуқуқ ва эркинликларини ишончли ҳимоя қилиш кафолатларини кенгайтиришга оид вазифалар, шунингдек давлат ҳокимияти тизимини изчиллик билан такомиллаштириш ва мазкур ҳокимиятни мунтазам ўзгараётган ижтимоий муносабатлар билан уйғунлашиб бориши Конституциявий суд фаолиятини ҳам такомиллаштиришни назарда тутди.

Шу маънода жорий йилнинг 1 июнида матбуотда эълон қилинган “Ўзбекистон Республикаси Конституциясининг айрим моддаларига ўзгартиришлар киритиш тўғрисида (80, 93, 108 ва 109-моддаларига)ги” [4] ва “Ўзбекистон Республикаси Конституциявий суди тўғрисида”ги [5] қонунлар Конституциявий суд фаолиятининг самарадорлигини ва нуфузини оширишга, мустақиллигини мустаҳкамлашга, ваколатларини кенгайтиришга, уни шакллантириш тартибини янада демократлаштиришга, фуқароларнинг ҳуқуқ ва эркинликларини ишончли ҳимоя қилиш кафолатларини кенгайтиришга қаратилгандир.

Қонунда айни бир шахс икки мартадан ортиқ Конституциявий суднинг судьяси этиб сайланиши мумкин эмаслиги белгилаб қўйилди.

Ўзгаришлардан яна бири бу – Конституциявий суд судьяларининг сайланиши билан боғлиқ бўлиб, агар аввал судьялар Президентнинг тақдимида биноан Сенат томонидан суд раиси, раис ўринбосари ва Конституциявий суднинг аъзоларидан иборат таркибда сайланган бўлсалар, эндиликда Конституциявий суд Президентнинг тақдимида биноан Сенат томонидан Судьялар олий кенгаши тавсия этган шахслар орасидан сайланади.

Бунда муҳим жиҳатларидан бири бу – Конституциявий суд раис ва унинг ўринбосари Конституциявий суд мажлисида унинг судьялари орасидан сайланиш тартиби белгиланганидир, яъни эндиликда Конституциявий суднинг раиси ва унинг ўринбосари Сенат томонидан сайланмайди. Раис ва унинг ўринбосарини судьяларни ўз ичларидан сайлашлари янада демократик табиат касб этди.

Агар аввал Конституциявий суднинг судьяларини Ўзбекистон Республикаси Президенти қасамёд қилдиради – деб белгиланган бўлса, эндиликда қасамёд Конституциявий суднинг судьяси томонидан Сенатнинг мазкур судья сайланган мажлисида қилинади – деб мустаҳкамланди. Бу ҳам мантиқий аҳамиятга эга бўлиб, биринчидан, қайси орган сайласа, шу органда амалга оширилади, иккинчидан, вақт нуқтаи назаридан оқилона ечим бўлиб, сайланган мажлисида қасамёд қилиши ҳисобланади. Чунки, аввалга таҳрирда давлат бошлиғи қачон судьяларни қасамёд қилдириши аниқ белгилаб қўйилмаган эди.

Аввалги қонунда Конституциявий суд раисининг ваколатлари мустаҳкамлаб қўйилмаган эди. Янги қонунда алоҳида модда раиснинг ваколатлари қайд этилди. Бунда алоҳида таъкидлаш жоизки, раис ваколатлари *“primus inter pares”*, яъни тенглар ичида биринчи тусида берилган бўлиб, бошқа судьялардан раиснинг устунлик томони мавжуд эмас. Фақатгина овозлар тенг бўлиниб қолган тақдирда раислик қилувчининг овози ҳал қилувчи ҳисобланади.

Асосий қомусимизнинг 109-моддасига Конституциявий суднинг Президент қарорлари ва фармойишларини (аввал фақат фармон назарда тутилган эди) Конституцияга мувофиқлигини аниқлаш, конституциявий қонунларнинг, халқаро шартномаларни ратификация қилиш тўғрисидаги қонунларнинг имзолангунига қадар Конституцияга мувофиқлигини аниқлаш, Олий суднинг муайян ишда қўлланилиши лозим бўлган норматив – ҳуқуқий ҳужжатларнинг Конституцияга мувофиқлиги тўғрисида судлар ташаббуси киритилган мурожаатларини кўриб чиқиш, шунингдек, ҳар йили олий мажлис палаталарига ва Ўзбекистон Республикаси Президентига мамлакатдаги конституциявий қонунийликнинг ҳолати тўғрисида ахборот тақдим этиш каби янги ваколатлари киритилди.

Жаҳон конституциявий судлари ўз амалиётларида *“ex-ante”*, яъни ҳужжат имзоланмасидан аввал дастлабки ва *“ex-post”*, яъни ҳужжат кучга кирганидан кейинги назоратни амалга оширадilar. Ўзбекистонда Конституциявий суд *“ex-post”*, яъни ҳужжат кучга кирганидан кейинги назоратни амалга ошириб келаётган эди.

Шу маънода қонун билан кирган жуда катта қўшимча бу – мамлакатимиз Конституциявий суди эндиликда конституциявий қонунларнинг, халқаро шартномаларни ратификация қилиш тўғрисидаги қонунларнинг имзоланмасидан аввал дастлабки назорат ўрнатиш ваколатига эга бўлгани ҳисобланади.

Ўзбекистон Республикаси Конституциясига киритилган ўзгаришлардан яна бири *“Тошкент шаҳар халқ депутатлари туман кенгашларига сайлов тўғрисида”* [6] Ўзбекистон Республикаси қонуни асосида киритилган ўзгартириш бўлиб, унга кўра шаҳар таркибига кирувчи туманларда ҳам халқ депутатлари маҳаллий кенгашлари тузиш белгилаб қўйилди.

**Хулоса** қилиб айтганда, Ўзбекистон Конституцияси Асосий Қонун сифатида миллий давлатчилигимизни мустаҳкамлашни таъминлаётган, фуқароларимизнинг ҳаётий манфаатлари ҳимояси йўлида қалқон бўлаётган, тинч турмушимиз, осойишта ҳаётимизнинг ишончли ҳуқуқий кафолати ва буюк келажагимизнинг пойдеворидир.

#### АДАБИЁТЛАР

1. Ўзбекистон Республикаси Конституцияси. – Тошкент: Ўзбекистон, 2014 й.
2. “Ўзбекистон Республикаси Конституциясининг айрим моддаларига ўзгартириш ва қўшимчалар киритиш тўғрисида (32, 78, 93, 98, 103 ва 117 моддаларига)” Ўзбекистон Республикаси қонуни // Халқ сўзи, 2014 й 17 апрель.
3. “Ўзбекистон Республикасининг Конституциясига ўзгартиришлар ва қўшимча киритиш тўғрисида” Ўзбекистон Республикаси қонуни // Халқ сўзи 2017 й. 7 апрель.
4. “Ўзбекистон Республикаси Конституциясининг айрим моддаларига ўзгартиришлар киритиш тўғрисида (80, 93, 108 ва 109 моддалари)” Ўзбекистон Республикаси қонуни // Халқ сўзи 2017 й. 1 июнь.
5. “Ўзбекистон Республикаси Конституциявий суди тўғрисида” Ўзбекистон Республикаси қонуни // Халқ сўзи 2017 й. 1 июнь.

6. “Тошкент шаҳар халқ депутатлари туман кенгашларига сайлов тўғрисида” Ўзбекистон Республикаси қонуни // Халқ сўзи 2017 й. 30 август.
7. “Ўзбекистон Республикаси суд тизими тузилмасини тубдан такомиллаштириш ва фаолиятли самарадорлигини ошириш чора-тадбирлари тўғрисида” Ўзбекистон Республикаси Президентининг Фармони // Халқ сўзи 2017 й. 18 февраль.
8. “Ўзбекистон Республикаси Конституцияси қабул қилинганлигининг йигирма беш йиллигини нишонлашга тайёргарлик кўриш ва уни ўтказиш чора тадбирлари тўғрисида” Ўзбекистон Республикаси Президентининг Фармойиши // Халқ сўзи 2017 й. 21 июнь.

## УДК 1

## ФОРОБИЙ ТАЪЛИМОТИДА «ФОЗИЛ» ЖАМИЯТ ВА ИЖТИМОИЙ АДОЛАТ МАСАЛАЛАРИ

**Тожибоева Хонзода Муталовна**

*БухДУ Фалсафа кафедраси катта ўқитувчиси*

**Бўстонова Зилола Бўстон қизи**

*БухДУ талабаси*

**Таянч сўзлар:** демократик давлат, фуқаролик жамияти, таълим-тарбия, фозил жамоа, жоҳил, мафкуравий хуруж, гуманист, террорист, ғоявий таъсир.

**Ключевые слова:** демократическое государство, гражданское общество, образование, справедливая община, невежественный, идеологическая тенденция, гуманист, террорист, идейное влияние.

**Key words:** democratic state, civil society, education, the community of the learned people, ignorant, ideological attack, humanist, terrorist, ideological influence.

*Мақолада Абу Наср Форобий таълимотидаги фозил жамият ва ижтимоий адолат тўғрисидаги қарашларнинг ҳозирги давр ижтимоий ҳаётини ўрганишдаги аҳамияти ёритиб берилган.*

*В статье подчеркивается важность взглядов Абу Насра Фараби на здоровое общество и социальную справедливость при изучении современной общественной жизни.*

*The article deals with the importance of Abu Nasr Farabi's views on the society of learned people and justice in studying the contemporary social life.*

**Кириш.** Абу Наср Фаробий ўзининг жамият тўғрисидаги таълимотини, яъни инсон ва инсонлар жамоаси, унинг келиб чиқиши ва шаклланиши, жамиятларнинг турлари, уларнинг турмуш тарзи, давлатни бошқариш усуллари ва йўллари тўғрисидаги фикрларини, социал муаммолар хусусидаги қарашларини «Фозил одамлар шаҳри», «Бахт-саодатга эришув ҳақида», «Бахт саодатга эришиш йўллари ҳақида кўрсатмалар», «Шаҳар сиёсати тўғрисида», «Жисмлар ва акциденцияларнинг ибтидоси ҳақида», «Буюк кишиларнинг нақлларида» ва «Фазилат, бахт-саодат ва камолот ҳақида» каби асарларида илмий асослаб берган.

Аллома ўз рисолаларида кишилар жамоаси вужудга келишининг объектив зарурият эканлиги, унинг моҳияти, фозил ва жоҳил жамиятлар, бахт-саодатга эришишнинг воситалари ва йўллари тўғрисидаги қарашларини илмий асосда баён этиб берган. Донишманднинг фикрича, жамоа пайдо бўлишининг асосий сабаби, кишиларнинг энг зарурий ҳаётий эҳтиёжларидир, яъни уларнинг яшашлари учун керак бўлган дастлабки ноз-неъматларни яратиш мажбуриятидир.

Бу зарурий эҳтиёжларни инсоннинг бир ўзи ярата олмайди, ана шунда у бошқаларнинг ёрдамига эҳтиёж сезади. «Ҳар бир инсон ўз табиати билан шундай тузилганки, у яшаш ва олий даражадаги етукликка эришмоқ учун кўп нарсаларга муҳтож бўлади, у бир ўзи бундай нарсаларни қўлга кирита олмайди, уларга эга бўлиш учун инсонлар жамоасига эҳтиёж туғилади. Шу сабабли яшаш учун зарур бўлган, кишиларни бир-бирларига етказиб берувчи ва ўзаро ёрдамлашувчи кўп кишиларнинг бирлашуви орқалигина одам ўз табиати бўйича интилган етукликка эришуви мумкин. Бундай жамоа

аъзоларининг фаолияти бир бутун ҳолда уларнинг ҳар бирига яшаш ва етукликка эришув учун зарур бўлган нарсаларни етказиб беради. Шунинг учун инсон шахслари кўпайдилар ва ернинг аҳоли яшайдиган қисмига ўрнашдилар, натижада инсон жамоаси вужудга келди», [2] – дейди Фаробий. Бундай уюшувни Фаробий ал-Мадина (шаҳар), яъни кишилар уюшмасининг етук шакли шаҳар давлат маъносида тушунган. Алломанинг таъкидлашича, инсонлар ана шу шаҳар давлатда тинч ва осойишта яшашлари учун, ўзаро ижтимоий муносабатларга киришиб, ҳамкорликда бўлиб, бир-бирларига ёрдам бериб, жамоа аъзоларини қўллаб-қувватлаб кун кечиришлари зарур. Шу боис, дейди Фаробий, - «Одамларга нисбатан уларни бирлаштирувчи бошланғич асос инсонийликдир, шунинг учун ҳам, одамлар инсоният туркумига кирганликлари туфайли ўзаро тинчликда яшамоқлари лозим» [2]. Инсон ана шу фазилати туфайли ҳайвонот оламидан ажралиб туради. Жамиятнинг яшashi ва ривожланиши учун энг аввало тинчлик, осойишталик зарур. Инсоннинг яқка ўзи ўзгалар билан муносабатда бўлмай туриб, бахтли ҳаёт кечири олмайди. Инсон ўз бахтини яқинлари, ёру-дўстлари, бола-чақалари бахтида кўради. У ўз эҳтиёжларини, орзу-умидларини одамлар билан ҳамкорликда ва кўмаклашиш туфайли қўлга киритади. Демак, бундан шундай хулоса келиб чиқадики, инсонсиз жамоа, жамоасиз инсон бўлмайди, жамоанинг асосини инсон ташкил этади, инсоннинг ҳаёти, унинг ижтимоий турмуши ва амалий фаолияти учун жамоа зарурдир. Бу жамоа эса ижтимоий ҳамкорлик ва ўзаро ёрдам туфайли вужудга келади. Фаробий жамоани кишилар бирлиги деб атаган, бу бирлик ижтимоий муносабатлар бирлиги асосида шаклланади.

Демак, Фаробий кишилик жамиятининг вужудга келишини табиий-тарихий жараён эканлигини таъкидлайди. Инсонлар жамоаси кишилар ўртасидаги ижтимоий муносабатлар шаклланишининг энг асосий ва муҳим шартидир. Инсон ана шу жамоада индивид сифатида дунёга келади, кейинчалик у ижтимоий муносабатлар жараёнида ривожланиб, ижтимоий шахсга айланади. Барча болалар туғилган пайтларида бир хил табиий хусусиятларга эга бўладилар, аста-секин мана шу жамоадаги муҳит таъсирида, ҳаётини тажриба ва таълим-тарбия натижасида ўзларидаги ижобий ёки салбий хислат-фазилатларни намоён қиладилар. «Инсонлар туғилганда камолотли бўлиб туғилмайди, уларнинг орасида аслида фарқ ҳам бўлмайди, уларнинг хулқи, фаолияти, ҳаёти ўхшаш бўлади, кейинчалик эса ўзгаради, яъни ижтимоийлашув жараёнида жамиятда одамлар минг йиллардан бери амал қилиб келадиган қадриятларни, меъёрларини қабул қиладилар. Уларга мослашадилар, воқеалар ёки муҳит таъсирида яхши ёки ёмон одатларга ўрганадилар, шу боис одамлардаги хато ва камчилик, ютуқ ёки муваффақиятлар уларда жамиятда одамлар орасида кейинчалик шаклланади. Инсон жамиятдаги қарама-қаршилиқларни ўзига сингдира бошлайди, ҳар хил мушкулотларга дуч келади. Инсон фаолиятининг адолатга яқин ёки узоқлиги, ақли, хулқи, яшаган жамиятига боғлиқ. Агар унда ёмонлик фикрлари озроқ бўлса, адолатга яқин бўлади, агар кўпроқ бўлса, адолатдан, инсофдан узоқроқ бўлади. Хулқ албатта инсоннинг яхши ёки ёмон хислатларининг нисбатига боғлиқдир» [6]. Ундаги ижтимоий муносабатларда адолат асосий мезон бўлса, устивор бўлса, жамият аъзолари ҳам инсоф ва диёнатли меҳр-оқибатли бўладилар, агар адолат меъёрлари бузилса, ўша жамиятда парокандалик вужудга келади. Чунки, Фаробийнинг фикрича, одамларнинг ҳар бири ўзига хос феъл-атворга эга, уларнинг ҳар бирини билиш, эътибор бериш, ҳаммаси ва ҳар бири учун зарур бўлган адолатни қарор топтириш шарт. Фозил жамоанинг асосий мақсади ва вазифаси ҳам ана шундан иборат. Фаробийнинг илм ал-Мадания, яъни шаҳар тўғрисидаги илмининг, инсон жамоаси тўғрисидаги таълимотининг асосини кишиларнинг онгли ҳаракатини, хулқ-одатларини, табиий-майллари, истак ва малакаларини, фаолиятлари ва турмуш даражаларини ўрганиш масалалари ташкил этади. Шунинг учун донишманд фозил шаҳар, яъни адолатли жамият барпо этиш учун курашди ва бундай жамият барпо этишнинг йўллари ва усулларини илмий-назарий жиҳатдан асослаб берди.

Мутафаккирнинг фикрича, фозил жамоанинг ҳар бир аъзоси фозил, яъни ҳақиқий инсон бўлиши лозим. Алломанинг қарашларига кўра инсон ҳам табиий жонзот, ҳам ижтимоий мавжудот. Битта инсон танасида икки олам сир-асрорлари мужассам, яъни унда ҳам табиий биологик хислатлар, ҳам ижтимоий сифат, фазилатлар мавжуд, шу билан биргаликда инсондаги инсонийлик ва ҳайвонийлик хислатлари қоришиб кетган. Шу боис

аллома таъкидлайдики, аввало инсонни ўрганиш керак. «Ҳар бир инсон бошидан комил эмас, аммо туғма равишда ўзига хос бўлган ички шуур ила босқичма-босқич комилликка жидду жаҳд билан интилади» [3]. Инсон шунчалик мўжизавий, мураккаб ва серқирра мавжудотки, уни қанча кўп ўргансак ўрганилмаган томонлари шунча кўп намоён бўлаверади. Ҳатто, дейди Фаробий, инсонлар ўзини-ўзи билмайди, ҳар бир инсон аввало ўзини, ўзлигини билиши лозим ва ўзлигини билгандан сўнг хато ва камчиликларини, жоҳил феъл-атворларини тузатсагина, у фозиллик даражасига, яъни ҳақиқий инсон даражасига кўтарила олади, энг юксак камолотга ва бахт-саодатга эришади. Агар инсон ўзини билса, маънавий-ахлоқий жиҳатдан ва виждонан пок бўлса, ақлий етукликка эришса, у камолот инсон учун бахтдир. Инсон жамиятда яшаб, ундаги ёмон одамларни, бемаъни одатларни кўрса, улардан тўғри хулоса чиқариб, ўзини шу иллатлардан озод этса, ўзгаларни ҳам шунга даъват этса ўзининг бурчини, инсонпарварлик вазифасини бажарган бўлади. «Инсоний вужуддан мақсад, дейди Фаробий, - энг олий бахт-саодатга эришувдир; аввало у бахт-саодатнинг нима ва нималардан иборат эканлигини билиши, унга эришувни ўзига ғоя ва энг олий мақсад қилиб олиши, бутун вужуди билан мафтун бўлиши керак. Кейин бу бахт-саодатга олиб борадиган иш амал ва воситаларнинг нималардан иборат эканлигини билиб олиши зарур. Сўнгра бахт-саодатга эриштирадиган ишларни шахсан бажаришга киришмоғи лозим бўлади, шундагина у камолотга эришади. Баркамол шахсни тарбиялаб вояга етказиш инсониятни камолотга эришувининг асосий воситасидир» [7]. Бунинг учун албатта ҳақиқий инсон ўзидаги маънавий ва ахлоқий нуқсон, иллатлардан қутилмоғи ҳамда чин инсоний фазилатларни шакллантирмоғи лозим, бундай шахсни биз баркамол шахс деймиз, деб атаймиз. Демак, олимнинг мулоҳазасича, ҳақиқий «фозил» инсон баркамол шахс даражасига етиши учун маънавий-ахлоқий иллатлардан холи, руҳан, маънан ва жисмонан соғлом бўлиши шарт.

Аллома шу нарсани алоҳида таъкидлайдики, ҳақиқий инсон ақл-идроки туфайли барча ҳаётини неъматларга эга бўлиб, адолатли ижтимоий ҳамкорликка асосланган фозил жамият барпо этиши лозим. Бир-бирига интилиш, ҳайвонларга ҳам хос хусусият, аммо инсоннинг инсонлиги унинг ақллилиги, оқил ва донолигидадир. Фаробий шундай дейди, - «Ақлли деб шундай кишига айтамикки, унда ўткир зеҳн-идрок бўлиш билан бирга фазилати ҳам бўлсин. Бундай киши ўзининг бутун қобилияти ва идрокини яхши ишларни амалга оширишга, ёмон ишлардан ўзини сақлашга ва тортишга қаратган бўлмоғи лозим. Шундай одамнигина ақлли ва тўғри фикр юритувчи деб аташ мумкин» [8].

Шу боис ҳам «Фозил жамоа» ақлли, ахлоқли ва доно кишилар уюшмасидир. Шундай экан, бу жамоада ҳар бир инсон ўзини эркин ва озод, тинч ва бахтиёр сезади. Олимнинг хулосасича, «Фозил шаҳар» яъни «Фозил жамиятнинг» ижобий хусусияти шундан иборатки, ундаги кишилар, халқлар, ўзаро урушларнинг олдини олишлари зарур. Низо-келишмовчиликларга йўл қўймай, доимий тинчлик ва осойишталикка интилишлари ва эришишлари лозим. Фазилатли шаҳар аҳолилари ҳақиқий инсонлар бўлиб, ўзларининг яхши ҳаёт кечиринишлари учун керакли бўлган нарсаларни яратиш учун ўзаро бирлашиб ишлайдилар. Улар яъни, «Турли фозил халқлар ва фозил жамиятлар ягона ҳақиқий бахтга ишонсаларда, турли динларни қабул қилишлари мумкин» [4] ва ўзлари учун шароит яратишлари лозим. Бу шаҳарда ўта бой ва ўта камбағаллар бўлмайди. Давлат ҳар бир фуқаронинг аҳволи учун қайғуради.

Мутафаккирнинг фикрига кўра, фозил шаҳар ва жамиятнинг барқарор ривожланиши унинг ижтимоий тузилишига боғлиқ. Унинг фикрича, фазилатли шаҳар аҳолиси беш қисмга бўлинади, улар: фозил кишилар, ширинсухан кишилар, мутахассислар, жангчилар ва хўжалик ишлари билан шуғулланувчилар. Фозил кишилар – булар: ҳукамолар, донолар, буюк ишга қўл урувчи уламолар, ширинсухан кишилар – булар: нотикларнинг арбоблари, шоирлар, қўшиқчилар, ёзувчилар, хаттотлар ва шу соҳада иш олиб борувчи кишилар. Мутахассислар – булар: ҳисоб-китоб ишлари билан шуғулланувчилар, табиблар, мунажжимлар ва шунга ўхшаш кишилар. Жангчилар булар: аскарлар, қоровуллар ва бошқалар. Хўжалик ишлари билан шуғулланувчилар – булар: деҳқонлар, чорвадорлар, савдо иши билан шуғулланувчилар ва шунга ўхшаш кишилардир» [5]. Демак, олимнинг фикрича, ҳақимлар, қонуншунос-фиқҳлар, олимлар, табиблар, қўшиқчилар, хаттотлар ва шоирлар бир гуруҳга мансуб бўлиб, зиёлилар яъни маънавият ва маърифат

тарқатувчилардир. Жамиятдаги муҳит тинчлик ва осойишталик биринчи навбатда уларнинг фаолиятига, жамиятда кишилар ўртасида олиб бориладиган таълим-тарбия жараёнига боғлиқдир. Зеро, уламо ва ҳукамолар солиҳ бўлсалар, фуқаролар ҳам солиҳ бўладилар. Иккинчи гуруҳга: амалдорлар, соқчилар, ҳарбийлар киради. Жамиятнинг осойишталиги, тартиб-интизоми уларнинг қўлида. Учинчи гуруҳга барча моддий неъматларни яратувчилар: деҳқонлар, чорвадорлар, чўпонлар, боғбонлар ва шунга ўхшаш тоифадаги кишилар киради. Уларнинг ҳалол ва машаққатли меҳнатисиз жамият фаровонликка эриша олмайди, бой ва тўқ яшай олмайди. Бундан ташқари жамиятда касб-хунар эгалари ва бошқа хизматлар соҳаси билан шуғулланувчилар ҳам мавжуд. Улар ҳам бевосита жамиятда ва жамият учун меҳнат қиладилар.

Демак, жамиятнинг тараққиёти моддий ва маънавий маданиятнинг ривожланиши, ундаги фуқаро-одамларнинг бахт-саодатга, озодлик ва эркинликка эришиши юқорида биз кўрсатиб ўтган ижтимоий гуруҳлар, тоифалар, қатламлар, уларнинг ўзаро муносибларининг мувофиқлигига ва уйғунлигига боғлиқ. Улар бир-бирлари билан дўст - ўртоқ бўлиб келишиб, бир-бирларини қўллаб-қувватлаб, биргаликда ҳаракат қилишлари лозим. Фаробий фозил жамиятнинг мақсади ундаги барча ижтимоий тоифа ва табақаларнинг ўзаро муносибларини мувофиқлаштиришда, соғломлаштиришда деб билди. Яъни, унинг тасаввуридаги фозил жамоада ҳар бир инсон эркин, озод, ўзи севган касб-хунар билан машғул бўлиб, тенглар ичида тенг ва бахтиёр яшайди. Демак, ижтимоий муносабатларнинг уйғунлиги халқларнинг тинч ва осойишта бўлиши жамиятдаги ижтимоий муҳитга бевосита алоқадор. Бу муносабатларни мувофиқлаштириш эса қуйидаги шарт ва омилларга боғлиқ. Биринчидан, бундай ижтимоий муносабатлар ҳар томонлама яхши уйғунлашган доимий бўлиб, ақл ва адолатга асосланган ички сиёсатга бўйсунмоғи лозим. Иккинчидан, барча фуқаролар томонидан бажарилиши зарур бўлган аниқ, равон, адолатли қонун-қоидалар қарор топиши керак. Учинчидан, ижтимоий тартиботни қўриқловчи, мудофаа этувчилар, бошқарув ташкилот ва уюшмалар мавжуд бўлиши ва улар соғлом сиёсат юрита олиши зарур.

Фаробий фозил жамият ва ундаги ижтимоий муносабатлар ҳақида фикр юритиб, адолат тушунчасининг кенг маънога эга эканлигини унинг сиёсий ва ҳуқуқий муносабатлар соҳасида қандай бўлиши зарурлигини асослаб берган. Ижтимоий адолат, дейди Фаробий жамиятда энг аввало инсоннинг, ҳар бир шахснинг кадр-қимматини улуғлаш, ижтимоий ҳамкорлик, ҳамжиҳатлик, халқлар эркинлиги ва озодлиги, фуқароларнинг тенг ҳуқуқчилигига асосланган қадриятларнинг амалда жорий этилиши орқали амалга оширилади. Мутафаккирнинг таъкидлашича, адолат фақатгина айрим тоифа ва кишилар ҳаётидан эмас, балки энг аввало давлат тушунчасидан келиб чиқади. Чунки жамиятда адолатнинг қарор топиши давлатнинг қандай сиёсат юритишига боғлиқ. Зеро, давлатнинг мақсади ҳамда асосий вазифаси мамлакат ҳудудида ижтимоий адолатни, тинчлик ва барқарорликни таъминлашдан иборат. Ўзбекистон мустақилликка эришгандан сўнг давримизнинг асосий мазмун-моҳиятини мамлакатимизда амалга ошириладиган демократик ислохотлар ташкил қилади. Бу ислохотларнинг бош мақсади иқтисодий, ижтимоий-сиёсий барқарорликдир. Барқарорлик бўлган жамиятда муаммолар зўрликсиз, куч ишлатмасдан музокаралар, келишувлар, ён беришлар ва бир-бирини тушуниш орқали ҳал қилинади. Бу мамлакатлараро ва миллатлараро муносабатларга ҳам тегишлидир. Бундай вазиятда ҳеч кимнинг ҳақ-ҳуқуқларига зиён етказилмайди, камситилмайди. Адолатли ижтимоий муносабатлар қарор топади.

«Адолатлилик ҳаммага тааллуқлидир, агар киши ўзининг ҳамма фаолиятларида бошқа бировлар билан бўлган муносабатларида адолатли бўлса, зўр фазилатдир. Бойликларни тақсимлашдаги адолатлилик, ўз улушини сақлашдаги адолатлилик бу адолатлиликнинг энг оммавий кўринишларидан биридир» [6].

Алломанинг тушунтиришича, давлат жамиятга мажбурий равишда ўрнатилган аппарат эмас, аксинча фуқароларнинг ўзаро келишувлари ва адолатли битимлари асосида яратилган уюшма кишилар иттифоқи, яъни ташкилот бўлиши керак. Унинг фикрича, бу иттифоқ адолат принципи асосида ўрнатилган бўлса, давлат ҳам адолатли бўлади. Бинобарин, бундай давлат кучли ва барқарор жамият яратишнинг асосий негизидир. Чунки, жамиятда ҳукмдорлар тартиб-интизом ўрнатсалар, кишилар унга рия

қилсалар, давлат халққа нисбатан адолатли ва ғамхўр бўлса, шунда давлат ҳам мустақкам бўлади, одамлар ҳам самимий бўладилар. Зеро, давлатнинг мустақкамлиги унинг адолатли асосларига боғлиқ. Фаробийнинг фикрига кўра, ижтимоий адолатни ўрнатиш учун уч асосий шартга эътиборни қаратмоқ лозим. Биринчиси: турли ижтимоий қатламлар, тоифалар, гуруҳлар ўртасида тенглик ва уйғунликни вужудга келтириш лозим. Иккинчиси: халқнинг турмушига эътибор бериб, уларнинг истеъдоди, қобилиятига яраша меҳнат қилишини таъминлаш, уларни рағбатлантириш зарур. Учинчиси: ижтимоий бойликларни ҳимоя қилиш, ҳар кимнинг меҳнатига яраша адолатли тақсимотни амалга ошириш лозим. Чунончи, адолатнинг асосий мақсади халқни ҳимоя қилиш, ижтимоий тенгликни таъминлашдан иборат. Олимнинг ғоялари, кўрсатмалари орзу эмас, аксинча ҳаётга жуда яқин амалий кўрсатмалар эди. Буни тарихий воқеаларнинг ўзи тасдиқламоқда. Ҳозирги замонавий жамиятда мустақил Ўзбекистон юритаётган кучли ва адолатли ижтимоий сиёсат бунинг амалдаги кўриниши, десак адашмаймиз. Зеро, қудратли давлат, фаровон жамият ва кучли ижтимоий ва иқтисодий ислохотлар, қудратли маънавият замирида вужудга келади. Ҳар бир алоҳида шахснинг камолоти орқали миллатнинг ва халқнинг маънавий камолотига эришилади, ана шу йўл орқали ҳуқуқий, демократик давлат ва адолатли фуқаролик жамияти барпо этилади.

Демак, адолат ва ўзаро ҳурмат-иззат, ижтимоий ҳамкорлик ва ўзаро ёрдамлашув қонун-қоидалари ҳукмрон бўлган жамият адолатли ва фозил жамиятдир. Фозил жамиятда барча фуқаролар жамоа учун ва ўзлари учун меҳнат қиладилар ва адолатли ризқ топадилар. Ҳақиқий фозил жамиятда ўзаро уруш ва келишмовчиликлар бартараф этилади, унда кишиларнинг самимий инсоний дўстона ва ҳамкорлик муносабатлари қарор топади. «Ҳақиқий бахтга эришиш мақсадида ўзаро ёрдам қилувчи кишиларни бирлаштирган шаҳар фазилатли шаҳардир, бахтга эришиш мақсадида бирлашган кишилар жамоаси фазилатли жамоадир.

Бахтга эришиш мақсадида ўзаро ёрдам берган халқ фазилатли халқдир. Шу тартибда барча халқлар бахтга эришиш учун бир-бирларига ёрдам берсалар, бутун ер юзи фазилатли бўлади», [2] - дейди Фаробий.

Демак, аллома фозил шаҳар жамоасини нафақат маъмурий-ҳудудий макон, балки кишилар яшаши учун зарур бўлган ҳаётий воситаларни ишлаб чиқариш мақсадида уюшган кишилар иттифоқи кишилар ҳамкорлиги, яъни ижтимоий ҳамкорликнинг тарихий шакли ҳамдир, деб изоҳлайди.

Мутафаккир кишилар жамоасини ундаги аъзолар сонига қараб уч гуруҳга ажратди.

Йирик жамоа: бу жамоа ер юзидаги барча халқларни бирлаштиради.

Ўрта жамоа: айрим халқлар ва давлатлар жамоаларини бирлаштиради.

3. Кичик жамоа: шаҳар, маҳалла, оила ва бошқа жамоа аъзоларини бирлаштиради.

Фаробий жамиятни маданийлашувида, юксак камолот ва бахт-саодатга эришувида кичик жамоаларнинг оила, маҳалла, айниқса шаҳар жамоасининг ўрни беқиёслигини алоҳида таъкидлайди. Чунки, у яшаган давр шуни тақозо этар эди. Ҳақиқатдан ҳам уйғониш даврида шаҳар иқтисодий, маданий ва маъмурий марказ сифатида ишлаб чиқариш ва ижтимоий муносабатлар ривожланишидаги муҳим социал омил эди. Зеро, оила, маҳалла, шаҳар кичик бир давлат, уларнинг бирлиги ва мустақкамлиги давлатнинг кучлилиги, мустақкамлиги демакдир. Шу нуқтаи назардан олиб қараганда буюк ҳаким ал-Фаробий инсон ўз бахту-саодатига, ақлий, маънавий ва ахлоқий камолотига ана шу жамоа орқали эришиши мумкинлигини илмий асослаб берди. Одамлар жамоасининг илдизи илк шакли оила, маҳалладан бошланади, шаҳар эса кишилар жамоасининг энг ривожланган шаклидир. Уларнинг ўзаро ҳамкорлиги, кўмаклашувидан катта жамоалар вужудга келади. Одамларнинг ақл-идроки, амалий интилишлари, хатти-ҳаракатларига қараб бундай жамоалар фозил, оқил одамлар жамоаси ва жоҳил, нодон одамлар жамоасига ажратилади. Фозиллик ва оқилликнинг ягона йўли фақат адолат ва адолатли ижтимоий муносабатлардир. «Фозил шаҳарнинг бошқа шаҳарлардан моҳиятан фарқи унда илоҳий маърифат ва унинг ийманий эътиқод занжирлари ва бу илмдан кейин турувчи инсоний ахлоқ ва фазилатларга амал қилинишидир» [3]. Аллома мулоҳазасича, фозил жамиятнинг белгиларидан яна бири жамоа кишиларининг жисмоний, маънавий, ақлий қобилиятларига қараб меҳнат тақсимотини амалга оширганлигидир. Мутафаккирнинг фикрига кўра, фозил

жамоада бирор одам ҳам ишсиз қолмайди, жамоа аъзолари ўзаро ёрдамлашиш ва ҳамкорлик асосида қонун ва адолат доирасида иш юритадилар. Жамоа аъзолари ўртасида ўзаро ҳурмат-иззат ҳукм суради. Ҳар ким ўзи севган касби ва иши билан машғул бўлади. Ҳақиқий фозил жамиятда ҳар қандай адолатсиз муносабатлар ва можаролар барҳам этилади ва унда одамларнинг чин маънодаги дўстлик, биродарлик ва ҳамкорлик муносабатлари қарор топади.

«Ал-Фаробийнинг фикрича, - деган эди, И.А.Каримов, - фозил жамиятнинг ҳар бир фуқароси мансаби, тутган ўрни, яъни ким бўлишидан қатъий назар «фозил киши», «фозил инсон» ўз давлатининг барча қонун-қоидаларини яхши билади, унга амал қилади, фикрлайди, ўз касбининг устаси, лозим бўлганда Ватан учун жон фидо қилади. Фозиллар шаҳри аҳолиси бир-бирига ҳурматда бўлади.

Ота-она ва фарзанд, устозу-шогирд ўртасида шарқона назокат, меҳр ва эҳтиром бўлади. Аввало бундай фикр юритишнинг ўзи боболарнинг маънавий даражаси нақадар юксак бўлганлигини ва албатта бундай фикр айтиш бу борада кўп асрлик меросларни ўрганиш натижасида вужудга келишини таъкидлаш жоиз» [5].

Шунинг учун ҳам Фаробий фозил шаҳарни, яъни жамиятни кишининг соғлом организмига ўхшатади ва фозил шаҳар, фозил жамоа – барча касалликлар, яъни иллатлардан холи бўлиши лозим дейди. Фаробийнинг фикрича, олий ҳокимият ҳар бир фуқаронинг шахсий ҳаётини, эмин-эркинлигини таъминлаши керак. Чунки, шахс эркинлиги халқимизнинг минг йиллар давомида орзу қилиб келган инсонпарварлик ғояси, фуқаролик жамияти деб номланган бизнинг жамиятимиз эса Фаробий эзгу-ниятларининг амалдаги кўриниши, десак адашмаймиз. Ўзбекистон Республикаси Конституциясининг 2-моддасида «Давлат халқ иродасини ифода этиб, унинг манфаатларига хизмат қилади. Давлат органлари ва мансабдор шахслар жамият ва фуқаролар олдида масъулдирлар» [1] - деб ёзиб қўйилган. 13-моддасида эса «Ўзбекистон Республикасида демократия умуминсоний принципларга асосланади, уларга кўра инсон унинг ҳаёти, эркинлиги, шаъни, қадр-қиммати ва бошқа дахлсиз ҳуқуқлари олий қадрият ҳисобланади. Демократик ҳуқуқ ва эркинликлар Конституция ва қонунлар билан ҳимоя қилинади» [1] дейилган.

Фаробий «ҳуқуқий давлат», «фуқаролик жамияти» деган тушунчаларни ишлатмаган, аммо у «фозил жамият» деб атаган жамият Ўзбекистонда барпо этилаётган адолатли, инсонпарвар жамиятга жуда яқин, чунки унинг фозил кишилар ва фозил жамиятлар олдида қўйган талаблари айнан шу куннинг талабларига мос келади.

Демак, бу жамиятнинг ҳар бир аъзоси соғлом, маънавий етук, ахлоқий пок бўлиши, уларнинг ҳар бири ўз давлатининг қонунларини, тартиб-қоидаларини яхши билиши, ҳалол меҳнат фаолияти билан шуғулланиши энг асосийси эса эркин ва озод яшамоғи лозим, ўз навбатида ҳукумат ҳам уларнинг осойишталигини таъминлаб бериши шарт.

Зеро, қонунлар азалдан инсоният учун ёзилган ва жамият учун хизмат қилиб келган. Ҳар бир давлат қонунга адолат мезони сифатида қараган. Шунинг учун, - дейди Фаробий, қонуннинг ривожланишини ва эркин амал қилинишини таъминлаган давлат энг яхши давлатдир, зеро адолатли давлат ва фуқаролик жамиятининг асосини қонун устуворлиги ташкил этади.

Донишманд ана шундай «Фозил жамият» барпо этиш тарафдори эди. У ўтмиш ва ўз замонасининг ижтимоий-сиёсий, иқтисодий, маънавий ва ахлоқий қонуниятларини илмий нуқтаи-назардан чуқур таҳлил қилиб, изоҳлаб берди. Олимнинг фикрича, давлат бошқарувини мустақамлаш унинг фаровонлигини таъминлашнинг зарурий шартидир. Зеро, жамиятда ижтимоий гуруҳлар, қатламлар, турли тоифадаги кишиларнинг ўзаро ҳамкорлик муносабатларисиз мамлакат мустақиллигини сақлаб қолиш ва мустақамлаш мумкин эмас.

- Фаробийнинг юқоридаги фикрларини қуйидагича хулосалаш мумкин: - жамоа кишиларнинг онгли ихтиёрий иттифоқи бўлиб, унинг мавжудлиги зарурий ҳаётий эҳтиёждир, ана шу эҳтиёж туфайли кишилик жамияти вужудга келиб шаклланди.

- Жамиятнинг мўътадил ҳаёти ва келгусидаги равнақини таъминлашда ижтимоий адолат тамойилларига амал қилишнинг аҳамияти катта. Чунки, ижтимоий адолат жамият аъзолари ўртасида самимий чин инсоний муносабатларни қарор топтиришда адолатли

ишлаб чиқариш ва адолатли тақсимотни амалга оширишда асосий социал омил бўлиб хизмат қилади.

- Ижтимоий адолатнинг шарқона хусусияти шундан иборатки, унинг асосида шахсий манфаатлардан жамоа манфаатларининг устуворлиги, ҳар қандай муаммони ҳал этишда мурося ва мадора, яъни ижтимоий «консенсус» йўлини танлаш, маслаҳат ва машварат ўзаро ижтимоий муносабатлардаги бағрикенглик, беозорлик, ҳурмат-иззат, садоқат, инсонпарварлик, ватанпарварлик, ҳалоллик, адолатлилик, андишалилик ғояларининг устунлиги.

- Ижтимоий адолатни қарор топтиришда таълим-тарбия усулларидан ва қонунларнинг кучидан фойдаланишнинг зарурлиги.

- Жамиятдаги ижтимоий муносабатлар адолатли қонунларга асосланиши давлат, жамият ва унинг аъзолари эса бу қонунларга эса риоя қилишлари зарур. Чунки ижтимоий адолатнинг давлат ва жамият ҳаётида қарор топиши ҳамиша долзарб муаммо бўлиб келган.

- Шунинг учун фозил жамоада ҳар бир инсон албатта фойдали ижтимоий меҳнат фаолияти билан шуғулланиши ва ҳалол ризқ- рўз топиб ҳалол яшаши лозим.

- Давлатнинг вазифаси эса одамларда яхши хулқ одобларни тарбиялаб бориш, уларнинг ҳуқуқларини кафолатлаш ва ҳимоя қилиш, ижтимоий адолатни қарор топтиришдан иборат.

- Зеро, жамоа яхлит, жонли бир бутунликдир, бу яхлитликнинг мағзини, негизини инсон ва унинг зарурий ҳаётий эҳтиёжлари ташкил этади.

- Демак, жамият ва давлатнинг равнақи, осойишталиги унинг иқтисодий, ижтимоий-сиёсий, ҳуқуқий асосларига боғлиқ.

- Жамиятда ана шундай соғлом муҳит яратилганда давлат ва жамият қудратли бўлади, ҳамда равнақ топади.

- Бу ривожланишнинг асосини объектив табиий-тарихий жараён ташкил этади.

Демак, Фаробий жамиятда ҳукм сураётган маънавий-ахлоқий, ижтимоий-сиёсий ва иқтисодий муаммоларни чуқур ўрганиб, уларни бартараф этишнинг илмий-назарий усулларини ишлаб чиқди, амалий кўрсатмалар берди. У ўз асарларида инсоният жамияти тараққиётида ахлоқий, сиёсий, ижтимоий қонун-қоидаларнинг ва умуминсоний қадриятларнинг аҳамиятини кўрсатди, адолатли давлат ва инсонпарвар жамият барпо этишнинг илмий назарий асосларини ишлаб чиқди. Ўз навбатида бу таълимот замонавий жамият маданий ҳаёти ва равнақи учун ҳам илмий, ҳам назарий ва амалий жиҳатдан маънавий асос бўлиб хизмат қилмоқда.

#### АДАБИЁТЛАР

1. Ўзбекистон Республикаси Конституцияси. – Т.: Ўзбекистон, 2015. – Б. 4-7.
2. **Абу Наср Фаробий.** Фозил одамлар шахри. – Т.: А.Қодирий, 1993. – Б. 185-187.
3. **Абу Наср Фаробий.** Фазилат бахт-саодат ва камолот ҳақида. – Т.: Ёзувчи, 2002. – Б. 14-34.
4. **Аль-Фараби.** Социально-этические трактаты. – Алма-Ата. 1973. – С. 135.
5. Баркамол авлод орзуси. – Т.: Шарқ, 1999. – Б. 86-87.
6. **Фаробий.** Рисолалар. Буюк кишиларнинг нақлларида. – Т.: Фан, 1975. – Б. 116-128.
7. **Фаробий.** Рисолалар. Жисмлар ва акциденцияларнинг ибтидоси ҳақидаги рисоладан. – Т.: Фан, 1975. – 138 б.
8. **Фаробий.** Рисолалар. Ақл тўғрисидаги рисоладан. – Т.: Фан, 1975. – 132 б.

УДК: 327.7 (575.1:5)

**ЎЗБЕКИСТОН ВА ЖАНУБИ-ШАРҚИЙ ОСИЁ ДИПЛОМАТИЯСИДА АСЕАННИНГ ЎРНИ****Қурбонова Манзила Боқиевна***БухДУ Тарих кафедраси доценти, тарих фанлари номзоди***Бобожонов Шавкатжон Улуғбекович***БухДУ Тарих кафедраси ўқитувчиси*

**Таянч сўлар:** Жануби-Шарқий Осиё мамлакатлари уюшмаси – АСЕАН, ташқи сиёсий фаолият, Бангкок декларацияси, “АСЕАН-2020” концепцияси, Ханой декларацияси, секториал ҳамкор, саммит, иқтисодий хавфсизлик тўғрисидаги доктрина, индустриал мамлакат.

**Ключевые слова:** Ассоциация Юго-Восточных Азиатских стран – АСЕАН, внешняя политика, Бангкокская декларация, концепция “АСЕАН-2020”, Ханойская декларация, секториальное сотрудничество, саммит, доктрина об экономической безопасности, индустриальная страна.

**Key words:** ASEAN-The Association of Southeast Asian Nations, foreign policy, Bangkok declaration, “ASEAN-2020” concept, Hanoi declaration, sectorial declaration, summit, the doctrine of economical security, industrial country.

*Мақолада Ўзбекистоннинг Тинч океани ҳавзасидаги, яъни Жануби-Шарқий Осиё мамлакатлари билан ўзаро кенг қамровли ҳамкорлиги, шунингдек, мамлакатлар дипломатиясида мустақкам таянч бўлган АСЕАН – Жануби-Шарқий Осиё мамлакатлари уюшмасининг ўрни ва тарихий тараққий босқичлари таҳлил этилган.*

*В данной статье дан анализ сотрудничества Узбекистана со странами Тихоокеанского бассейна, т.е. со странами Юго-Восточной Азии. Определена роль и исторические этапы развития АСЕАН, являющейся опорой дипломатии стран Юго-Восточной Азии.*

*The article gives information about the cooperation of Uzbekistan with Southeast Asian countries. Furthermore, the role and historical development of ASEAN organization, which is a strong support for the diplomacy between countries has been analyzed.*

**Қириш.** Жануби-Шарқий Осиё мамлакатлари тараққиёти ва ютуқлари ўзига хосликларни инобатга олган Ўзбекистон раҳбарияти мустақилликнинг дастлабки йиллариданоқ улар билан ҳамкорликни ўрнатиш ва ривожлантиришга алоҳида эътиборни қаратди. “Ўзбекистон ўзининг ташқи сиёсатида барча яқин ва узоқ қўшнилар билан ... ҳам ўзаро манфаатли, ўзаро ҳурмат ва ҳамкорлик алоқаларини олиб боришнинг доимо тарафдори ва бу йўлдан биз ҳеч қачон қайтмаймиз” [4] жумладан, Жануби-Шарқий Осиё мамлакатлари уюшмаси (АСЕАН - инг. Association of South East Asian Nations) ва мамлакатлари тажрибаси ҳам” [2] жуда муҳим эканлигини таъкидларди Ўзбекистон Республикасининг Биринчи Президенти И.А.Каримов. Яна шуни ҳам айтиш жоизки, мамлакат ташқи сиёсий фаолиятида бу йўналиш ўз долзарблигини йўқотгани йўқ.

Жаҳон ҳамжамиятида фаол иштирок этиш ва Ўзбекистоннинг миллий манфаатларига мос келадиган кўп томонлама сиёсат юритиш – давлатимиз мустақиллигини мустақкамлашнинг муҳим шартидир. Бунинг учун энг муҳим шарт-шароит – Ўзбекистонни дунёнинг 150 дан ортиқ мамлакати тан олганлиги бўлиб, булардан 60 таси билан бизнинг мамлакатимиз дипломатик алоқалар ўрнатган. Эндиликда Ўзбекистон жаҳон сиёсат майдонидан муносиб ўрин эгалламоқда [12].

Мустақилликнинг илк йилларида Ўзбекистонни халқаро ҳуқуқ субъекти сифатида белгилайдиган, республиканинг ташқи сиёсий, иқтисодий алоқаларини тартибга солувчи қатор қонунлар қабул қилинди. Уларнинг асосини Ўзбекистон Республикаси Конституцияси ташкил қилади. Ундан ташқари, “Ўзбекистон Республикаси ташқи сиёсий фаолиятининг асосий тамойиллари тўғрисида” (1996 йил), “Чет эл инвесторлари тўғрисида” (1998 йил), “Ўзбекистон Республикасининг халқаро шартномалари тўғрисида” (1995 йил), “Хорижий инвесторлар ҳуқуқларининг кафолатлари ва уларни ҳимоя қилишнинг чора-тадбирлари тўғрисида” (2000 йил), “Миллатлараро муносабатлар ва хорижий мамлакатлар билан

дўстлик алоқаларини янада такомиллаштириш чора-тадбирлари тўғрисида” [6] ги ҳуқуқий ҳужжатларда устувор йўналишлари, стратегияси, тамойиллари белгилаб берилди [9].

Ўзбекистон Республикаси жаҳон ҳамжамиятининг тўла ҳуқуқли аъзоси сифатида мустақилликнинг дастлабки кунларидан бошлаб халқаро муносабатларнинг замонавий тизимини шакллантириш жараёнининг фаол иштирокчисига айланди. Бунда мамлакат раҳбарияти жаҳонда рўй бераётган туб ўзгаришларни баҳолаган ҳолда ва мамлакатнинг миллий манфаатларидан келиб чиқиб, Ўзбекистоннинг давлатлараро ва минтақалараро муносабатлар ва ҳамкорликда кенг миқёсда иштирок этиши масалаларига алоҳида эътибор қаратмоқда. “Бутун дунё яхлит ва бир-бирига боғлиқ тизим бўлиб бормоқда – деб таъкидларди Ўзбекистон Республикасининг Биринчи Президенти И.А.Каримов. Замонавий халқаро муносабатлар тизимига баҳо берар экан, - “Бу ҳол ҳозирги халқаро муносабатларни шакллантирганда, халқаро тузилмалар билан ўзаро алоқаларда ва уларнинг фаолиятида иштирок этганда мутлақо янгича ёндошувларни ишлаб чиқишни зарур қилиб қўймоқда” [2].

Асосий қисм. “Ўзбекистон ўзининг ташқи сиёсатида, хусусан, Жануби-Шарқий Осиё мамлакатлари билан ҳар томонлама ҳамкорликнинг асосий тамойилларини белгилашда буюк давлат қуриш йўлида бошқа мамлакатлар билан ҳамкорлик қилишнинг ниҳоятда катта аҳамиятга эга эканлигини таъкидлаб ўтган буюк сиёсий давлат арбоби, соҳибқирон Амир Темурнинг тажрибаларига таянади” [3] деб таъкидлаганди Биринчи Президентимиз И.А.Каримов.

Айни пайтда Республикамиз Жануби-Шарқий Осиёга нигоҳ ташлаган ҳолда ушбу минтақа билан кўп томонлама ва икки томонлама асосларда кенг миқёсда ҳамкорлик ўрнатишга катта қизиқиш билан қарамоқда. Чунки, Жануби-Шарқий Осиёдаги денгиз ва бўғоз орқали Европа, Яқин Шарқ ва Африкани, Узоқ Шарқ ва АҚШ билан боғловчи, стратегик аҳамиятга эга бўлган халқаро денгиз йўллари ўтган [10].

Бугунги кунда, Жануби-Шарқий Осиё халқаро муносабатларда ўзининг давлатлар ва халқларнинг тинчлиги ҳамда хавфсизлигини таъминлаш сиёсатини олиб боришга интилаётган минтақадир. Минтақа тараққиётида ҳамда дунё давлатлари қатори Ўзбекистон дипломатиясида муҳим омил бу Жануби-Шарқий Осиё давлатлари уюшмаси (АСЕАН)дир. АСЕАН (инг. Association of South East Asian Nations) 1967 йилда Бангкокда ташкил этилган. Дастлаб, бу ташкилотга Индонезия, Малайзия, Сингапур, Тайланд, Филиппиннинг, кейинроқ эса минтақанинг қолган давлатлари аъзо бўлишган.

Жануби-Шарқий Осиё мамлакатлари ташкилотига асос солиш ташаббуси 1958 йилнинг февраль ойида Малайзия бош вазири Абдул Рахман томонидан унинг Коломбо (Шри Ланка)га қилган ташрифи чоғида билдирилди. Абдул Рахман "минтақада бирликка эришиш" мақсадида Жануби-Шарқий Осиё мамлакатлари раҳбарларининг йиғилишини ўтказиш ташаббусини билдирди. У ўз ғоясини қуйидагича баён этди: "Биз табиий ресурсларга боймиз, адолат принциплари, инсон ҳуқуқлари, эркинлиги ва мустақиллигини қадрлаймиз. Аммо бизда умумий муаммолар талайгина. Бу муаммоларни ҳал этишнинг ягона йўли - бирлашиш, ҳамкорлик ва биргаликда режалаштиришдир" [8].

Ўз мамлакатларини ривожлантириш мақсадида минтақавий ҳамкорлик қилишга бўлган талаб Жануби-Шарқий Осиё давлатлари Ассоциациясининг ташкил топишига сабаб бўлди.

АСЕАН га аъзо мамлакатлар 1967 йилги Бангкок декларациясида қуйидаги вазифаларни бош мақсад қилиб қўйди :

- ҳамкорлик дастурлари асосида иш олиб борган ҳолда минтақада иқтисодий, ижтимоий ва маданий тараққиётни қарор топтириш;
- минтақада сиёсий ва иқтисодий барқарорликни йирик давлатлар рақобатидан ҳимоя қилиш;
- минтақадаги ички зиддиятли масалаларни бартараф этишда АСЕАН дан форум сифатида фойдаланиш [7].

Ҳозирги пайтда АСЕАН Жануби-Шарқий Осиёдаги тинчлик, хавфсизлик, барқарорлик ва тараққиётни таъминлашда муҳим роль ўйнайди. У нафақат Осиё-Тинч океани минтақасида, балки бутун дунёда ҳамкорлик ва тараққиётга ўзининг муҳим ҳиссасини доимий равишда қўшиб келяпти. Бугунги кунда тўлиқ ишонч билан шуни айтиш мумкинки,

АСЕАН Осиё-Тинч океани минтақасида илғор фаолият юритаётган минтақавий ташкилотдир.

Жануби-Шарқий Осиё давлатлари дўстлик ва ҳамкорлик битими қуйидаги принципларга асосланади:

- барча халқларнинг миллий ўзлиги, суверенитети, тенглиги, ҳудудий яхлитлигини ҳурмат қилиш;
- ҳар бир аъзо давлатнинг миллий яхлитлигига путур етказмаслик, зўрликсиз, ташқи аралашувларсиз бошқариш ҳуқуқига эгаллиги;
- давлатларнинг ички ишларига аралашмаслик;
- турли мунозарали масалаларни тинч йўл билан ҳал этиш;
- таҳдидларга қарши курашда бирлашиш;
- ўзаро самарали ҳамкорлик олиб бориш.

1987 йилда Филиппинда АСЕАН нинг юқори даражадаги учинчи йиғилиши бўлиб ўтган эди. Ушбу учрашувда қабул қилинган Манила баёнотида АСЕАН нинг минтақада бирдамлик ва ҳамкорликни мустақамлаш, савдо-иқтисодий ҳамкорликни кенгайтириш борасидаги қарори тасдиқланди, шунингдек, АСЕАН нинг ҳамкорлик дастурларида иштироки учун минтақанинг хусусий капитални жалб қилиши масаласига алоҳида аҳамият қаратилди.

1995 йилда Вьетнам уюшманинг 7-аъзоси бўлиб АСЕАН га кирди. Бу АСЕАН учун ҳам, Вьетнам учун ҳам муҳим қадам бўлди. Жануби-Шарқий Осиёнинг узок вақт давомида қарама-қарши гуруҳларга ажралишининг тугатилиши, Вьетнам ва АСЕАН нинг душманлик муносабатларидан аҳиллик ва ҳамкорликка ўтишини шубҳасиз, Жануби-Шарқий Осиё замонавий сиёсий тарихидаги муҳим воқеалардан бири сифатида белгилаш мумкин.

1997 йил АСЕАН нинг Куала Лумпурда бўлиб ўтган олий даражадаги 2-норасмий учрашувида “АСЕАН-2020” концепцияси илгари сурилди. Ундан кўзланган мақсад: 2020-йилга келиб АСЕАН ни тинчлик, барқарорлик ва тараққиётда яшовчи, ўзаро ҳамкорлик муносабатлари билан боғланган, динамик ривожланиш шароити ва ўзаро ёрдам жамиятлари ҳамдўстлигида яшовчи жаҳон ҳамжамиятига интеграциялашга қаратилган Жануби-Шарқий Осиёнинг муваффақиятли ва илғор ривожланаётган давлатлар ҳамжамиятига айлантиришдир.

1998 йил декабрида АСЕАН Вьетнамда 6-олий даражадаги йиғилишини ўтказди. Унда Ханой декларацияси ва Ханой дастури эълон қилинди, бу ҳужжатларда АСЕАН Жануби-Шарқий Осиёдаги инқирозни бартараф этиш, 2020 йил дастурини ҳаётга татбиқ этиш, XX асрнинг сўнгги йиллари ва XXI аср бошида ҳамкорликни ривожлантириш чоратadbирларини илгари сурди.

Маълумки, АСЕАН нинг юқори органи давлат ва ҳукуматлар раҳбарларининг ҳар йили ўтаказиладиган учрашувлари ҳисобланади. 2007 йил Сингапурда бўлиб ўтган саммитда АСЕАН нинг Устави имзоланди. Бу Ассоциацияга асос солинганига 40 йил бўлган вақт мобайнида ташкилотнинг барча аъзолари учун мажбурий юридик кучга эга бўлган, шунингдек, АСЕАН ҳамжамияти мавжудлигини юридик жиҳатдан таъминловчи дастлабки ҳужжат бўлди.

Ташкилотнинг бошқарувчи ва назорат қилувчи механизм - ташқи ишлар вазирларининг ҳар йили ўтаказиладиган йиғилишларидир. Ассоциациянинг жорий раҳбарлик фаолияти доимий қўмита-мамлакатларнинг ташқи ишлар вазирлари бошчилигида олиб борилади. Давлатлар кетма-кетлиги алфавитдаги тартибга кўра алмаштирилади. Покистон Ассоциациянинг секториал ҳамкори сифатида фаолият кўрсатади. Жакартада Бош котиб бошчилигидаги котибият ўз фаолиятини олиб боради. 2008 йилнинг январ ойидан 5 йиллик муддатда бу ўрин Таиланд вакили Сурина Пичуван (Сурина Пичуан)га берилган эди.

АСЕАН 11 та махсус қўмиталарга эга, ҳар йили 300 дан ортиқ тадбирлар ўтказилади, улар иқтисодиёт, савдо вазирлари, ҳуқуқ тартибот органлари билан бўлган учрашувларни ўз ичига солади. “Ўнлик”нинг маълум бир муддатдаги сиёсий ва иқтисодий устуворларини белгилаб берувчи асосий ҳужжат 1997 йил 5-саммитда қабул қилинган “АСЕАН-2020 йилда: барқарор ривожланиш йўлидаги ҳамкорлик” дастуридир. Осиё-Тинч океани минтақаси мамлакатларининг иқтисодий хавфсизлик тўғрисидаги доктринаси кучлар

мутаносиблиги сифатида эмас, балки умумий ривожланиш асосида хавфсизликка эришиш сифатида белгиланади.

Қайд этиш жоизки, тадқиқотчиларнинг фикрича [11], АСЕАН нинг барча аъзоларининг сиёсий ва иқтисодий манфаатларини ҳисобга олмай туриб, бу минтақа ва бутун дунёда кенг миқёсдаги ҳеч қандай тадбирни амалга ошириб бўлмайди.

Минтақанинг жаҳон иқтисодиёти ва сиёсатида тутган ўрни борган сари ошиб бораётган бир пайтда бу минтақа мамлакатлари билан икки томонлама самарали ҳамкорлик олиб бориш Ўзбекистон Республикаси ташқи сиёсатининг устувор йўналишларидан бирига айланиб бораётганлиги Ўзбекистоннинг Биринчи Президенти И.А. Каримовнинг ушбу фикрида ўз аксини топган эди: “Жануби-Шарқий Осиёдаги янги индустриал мамлакатлар билан тенг ҳуқуқли муносабатларни йўлга қўйиш - Ўзбекистон ташқи сиёсатини кучайтиришнинг муҳим йўналишидир” [5]. Чунки, уларнинг иқтисодиётни янгилаш тажрибаси, ана шу давлатларнинг ҳам техникавий қишлоқ хўжалик экинларини қайта ишлашга, ҳам саноатнинг илм-фанга асосланган тармоқларига жалб этиш республикамиз учун каттагина аҳамиятга моликдир.

“Қондош-қардош мамлакатлар билан ҳамкорликни юқори даражада мустаҳкамлаш республикамизнинг ҳақиқатан ҳам тенг шерикчилик ва ўзаро ҳурмат принциплари асосида жаҳон хўжалик алоқалари тизимига киришига имкон беради. Биринчи навбатда Осиё ва Тинч океани минтақасидаги мамлакатлар билан ташқи алоқаларни ўрнатишга интилишимиз худди шу билан белгиланади [1] – деб таъкидларди Ислом Каримов.

Ўзбекистон Республикаси ва Жануби-Шарқий Осиё мамлакатлари ўртасида кўплаб умумий жиҳатлар мавжуд. Аввало, улардаги қадимий маданий-маънавий аъёналар, умуминсоний манфаатларга нисбатан гуманистик қарашлар мавжудлиги ҳамда аҳолисининг кўпчилиги орасида ислом динига эътиқод қилувчиларнинг кўпчилиги ташкил этиши билан боғлиқ.

Ўзбекистон Республикасининг халқаро майдонда орттирган юксак обрўси, Марказий Осиёдаги геосиёсий ҳолати ҳамда жаҳон ҳамжамиятига шиддат билан қўшилиб бораётгани дунёнинг кўплаб минтақаларидан давлатлар билан ўзаро фойдали ҳамкорлик ўрнатиш ва уни ривожлантириш учун йўл очди. Кўриб турганимиздек, ана шундай минтақалардан бири Жануби-Шарқий Осиёдир.

Ўзбекистон ва Жануби-Шарқий Осиё мамлакатларининг тинчлик ва хавфсизликни таъминлаш масалалари юзасидан қарашлари ва нуқтаи назарларининг ўхшашлиги ушбу регион давлатлари хавфсизлик муаммоларини ҳал этишда муҳим аҳамиятга эга.

Ўзбекистон Республикаси ўзининг ташқи сиёсатида Тинч Океани минтақасидаги Жануби-Шарқий Осиё мамлакатлари билан ҳамкорлик қилишга катта аҳамият бериб келмоқда. Бугунги кунда минтақада ривожланаётган ўнта давлат мавжудлигини Ўзбекистон Республикаси ўз ташқи сиёсий фаолиятида эътиборга олган. Мазкур минтақада Индонезия, Малайзия, Сингапур ва Филиппин каби давлатлар ижтимоий – иқтисодий аҳволи, даражаси ва тараққиёт суръатлари жиҳатидан ажралиб туради.

Бундан ташқари, Жануби-Шарқий Осиё мамлакатлари билан ижтимоий-иқтисодий ислохотларни амалга ошириш усуллари ва иқтисодий инқирозларни бартараф этиш йўлларида Жануби-Шарқий Осиё мамлакатлари ва Ўзбекистон Республикаси ўртасида фарқли ва айни пайтда умумий тарафлар мавжуд. Шунга кўра глобаллашув шароитида ўзининг сиёсий эътиқоди, ижтимоий-иқтисодий ривожланиш даражаси ҳамда истиқболга мўлжалланган вазифаларни белгилаши бўйича ўзаро яқин бўлган мамлакатларнинг ижтимоий-иқтисодий ислохотлар ўтказиш тажрибасини ўрганиш эҳтиёжи борган сари кўпроқ юзага келмоқда. Шу муносабат билан Жануби-Шарқий Осиё геосиёсий нуқтаи назардан, шунингдек ушбу минтақа мамлакатларининг ривожланиш тажрибасини ўрганиш нуқтаи назаридан Ўзбекистон Республикаси учун улкан стратегик қизиқиш уйғотади.

**Хулоса.** Ўзбекистон Республикаси ташқи сиёсатининг устувор йўналишлари орасида Жануби-Шарқий Осиё минтақасига алоҳида эътибор қаратилганлиги эса унинг ҳозирги халқаро муносабатларда эгаллаб турган геосиёсий ҳолати билан бевосита боғлиқдир. Шу боис Ўзбекистон Жануби-Шарқий Осиё мамлакатларини келгусидаги ўзаро манфаатли ҳамкорлигини тадқиқ қилиш ва илмий ўрганиш мамлакатимиз ташқи сиёсатида Жануби-Шарқий Осиё мамлакатлари билан алоқаларига кенг йўл очади. Шунингдек,

мамлакатларимизнинг изчил ривожланиб бораётган тенг ва кенг томонлама ҳамкорлигини мустақкамлашда муҳим воситалардан бири бўлиб хизмат қилади.

#### АДАБИЁТЛАР

1. **Каримов И.А.** Ўзбекистоннинг ўз истиқлол ва тараққиёт йўли //Ўзбекистон: миллий истиқлол, иқтисод, сиёсат, мафкура. – Тошкент: Ўзбекистон, 1996. – Б. 56.
2. **Каримов И.А.** Ўзбекистон XXI аср бўсағасида: хавфсизликка таҳдид, барқарорлик шартлари ва тараққиёт кафолатлари. – Т.: Ўзбекистон, 1997. – Б. 320.
3. **Каримов И.А.** Амир Темур – фахримиз, ғуруримиз// Янгича фикрлаш ва ишлаш даври талаби. 5 жилд. – Т.: Ўзбекистон, 1997. – Б. 186.
4. **Каримов И.А.** Асосий мақсадимиз – юртимизда эркин ва обод, фаровон ҳаёт барпо этиш йўлини қатъият билан давом эттиришдир. – Т.: Ўзбекистон, 2007. – Б. 11.
5. **Каримов И.А.** “Мамлакатни модернизация қилиш ва иқтисодиётимизни барқарор ривожлантириш йўлида”. – Т. 16. – Т.: Ўзбекистон, 2008. – 368 б.
6. “Миллатлараро муносабатлар ва хорижий мамлакатлар билан дўстлик алоқаларини янада такомиллаштириш чора-тадбирлари тўғрисида”ги Ўзбекистон Республикаси Президентининг Фармони //Халқ сўзи. 2017 йил, 23 май, – № 101 (6795). – Б. 1.
7. АСЕАН в системе международных политических отношений. – М.: Наука, 1993. – 231 с.
8. АСЕАН и ведущие страны АТР: проблемы и перспективы// Сборник статей. – М.: Академия гуманитарных исследований, 2002.
9. Ўзбекистон ва жаҳон ҳамжамияти. – Т.: Академия, 2005. – Б.13.
10. Страны и народы. Зарубежная Азия. Юго-Восточная Азия. – Москва: Мысль, 1979. – С. 10.
11. **Саидазимова Г.С.** Интеграция глобал жараён сифатида ва унинг Марказий Осиё давлатлари учун аҳамияти (АСЕАН давлатлари мисолида) Сиёсий фанлар номзодлигини олиш учун диссертация автореферати. – Тошкент, 2001.
12. Тараққиёт ва ҳамкорлик йилларида. Ўзбекистон ташқи сиёсати ва дипломатияси. – Т: Ўзбекистон, 1993. – Б. 3.

UDK 33:303.446.4(575.146)/19-20/

#### BUXORO AMIRLIGI MOLİYAVIY VA IQTISODIY AHVOLINING ISTIQLOL DAVRI MAHALLIY TARIXIY TADQIQOTLARDAGI TALQINI

**O‘tayeva Feruza Xolmamatovna**

*BuxDU Tarix kafedrası katta o‘qituvchisi*

**Tayanch so‘zlar:** savdo-sotiq, foydali qazilmalar, pul, davlat banki, amirlik, xazina, bojxona, tarixshunoslik, tadqiqot, iqtisodiy ahvol.

**Ключевые слова:** торговля, природные ресурсы, деньги, государственный банк, эмират, казна, таможня, историография, исследование, экономическое положение.

**Key words:** commerce, natural resources, money, state bank, emirate, treasury, customs, history studies, research, economical situation.

*Ushbu maqolada istiqlol yillarida buxorolik mahalliy tadqiqotchilarning ishlarida Buxoro amirligi moliyaviy-iqtisodiy ahvoli masalalari yangicha metodologik asosda o‘rganilganligi tahlil qilingan.*

*В данной статье дан анализ исследований финансово-экономического состояния Бухарского эмирата, проведенных в годы независимости.*

*The article analyzes how the problems related to financial and economical state of Bukhara Emirate have been studied with the new methodological basis in the works of local researchers during the years of independence.*

**Kirish:** O‘zbekiston Respublikasi mustaqillikka erishgandan keyin o‘tgan chorak asrdan o‘tgan davr ichida xalqimiz o‘z tarixiga bo‘lgan qiziqishi istagi borasida bir qator ishlar qilindi va qilinmoqda. Bu borada Buxoro tarixiga berilayotgan e‘tibor alohida o‘rinda turadi. Shu o‘rinda O‘zbekiston Respublikasi Birinchi Prezidenti Islom Karimov ta‘kidlaganidek “Zamonlar o‘tar, yillar, asrlar o‘tadi. Hech shubha yo‘qqi, farzandlarimiz, nevaralarimiz, kelajak nasllar Buxoroga,

uning qadim tarixiga qayta-qayta murojat etadilar” [1]. Buxoro amirligidagi moliyaiy va iqtisodiy ahvoli to‘g‘risida istiqloq davri mahalliy tarixiy tadqiqotlarida ma‘lumotlar keltirib o‘tilgan. Buxoro amirligining Rossiya imperiyasiga iqtisodiy-moliyaviy bo‘ysunganligi to‘g‘risidagi sulh shartnomasida, savdo muomalasida bo‘lgan pullar, yer osti va yer usti boyliklari, savdo aloqalari ya‘ni iqtisodiy va moliyaviy ahvoli haqida ma‘lumotlar maqolaning asosini tashkil etadi.

**Asosiy qism:** Istiqloq davri mahalliy nashrlarda Buxoro amirligi iqtisodi va moliyaviy ahvoli yoritilgan tadqiqotlarni shartli ravishda ikki guruhga bo‘lamiz: Birinchi guruhga kitob, monografiya, risolalar va turli to‘plamlarda e‘lon qilingan tadqiqotlar.

Ikkinchi guruhga davriy matbuotda chop etilgan maqolalar tashkil etadi. Buxoro xonliklari davrida moliyaviy va iqtisodiy ahvoliga baho berilib, amirlikning mustamlaka davridagi ichki va tashqi aloqalari haqida ma‘lumotlar keltirib o‘tilgan.

Xonliklar davrida Rossiyada Buxoro tovarlariga, jumladan gazlama va kiyim-kechaklariga talab katta edi. Chunonchi, amir Nasrullo davrida Rossiyaga, Orenburgga Buxoro zandani gazlamasi, ayollar tomonidan qul kuchi bilan tayyorlangan kalava ip olib ketilgan.

Chorizm hukmronligi vaqtida savdo, iqtisod va moliya xonliklar davriga nisbatan keskin o‘zgarishlar sodir bo‘lib, salbiy oqibatlar yuzaga kelgan edi. O‘zbek savdo ahli tayyor mahsulotlar bilan savdo-sotiq qilishdan mahrum qilinib, katta iqtisodiy zarar ko‘rgan. Endilikda Rossiya sanoat mollari ichki va tashqi savdoda mahalliy mollarni borgan sari ko‘proq siqib chiqardi.

Ma‘lumki, davlat tepasiga kelgan sulola yoki shaxs tomonidan pul zarb qilinishi, uning mazkur hududdagi hukmronligini ko‘rsatuvchi asosiy omillardan biri sifatida qabul qilingan. Buxoro amirligida savdo muomalasida bo‘lgan pullar, moliyaviy jihatlar jamlanmasi haqida ma‘lumotlar Toshkentda 2001-yilda nashr etilgan “Markaziy Osiyo tangalari katalogi”ga kiritilib atroflicha tasvirlab berilgan. Jumladan, Muhammad Rahimxon davrida oltin va kumush pullarni zarb ettirib, amirlikda pul islohotlari o‘tkazdi. Amir Haydar davrida tilla tanga zarb etilgan. (1 tilla o‘sha davrda Rus imperiyasining 4 rubliga, 1 tanga 20 kopeekka teng bo‘lgan).

XIX asrning ikkinch yarmida Buxoro amirligida oltindan tilla, kumushdan tanga, misdan pul (chaqa) deb ataladigan metall pullar zarb qilingan. Buxoroda XV-XX asr boshlariga qadar savdo muomalasida miri (1 miri o‘sha davrda rus imperiyasining 5 kopeekiga teng bo‘lgan) birligi ham qo‘llanilgan. Miri tillage nisbatan pul birligini bildirmay, balki muomalada bo‘lgan va ma‘lum bir qiymatdagi pulning 1/4, 1/2 qismini ifodalagan. Masalan, chorak yoki yarim tilla deyilganda, miri-tilla yoki du-miri-tilla deb ishlatilgan. Shuningdek, miri kumush (30%) bilan misning qotishmasidan tayyorlangan Mustaqil pul sifatida ham qo‘llanilib, to‘rt miri bir tangaga teng bo‘lgan [9].

Buxoro amirligi XIX asr oxiri XX asr boshida 2,7 millionli aholisi bo‘lib, Rossiya imperiyasining yarim mustamlakasi bo‘lib keldi va imperiyaning eng qoloq davlatlaridan biri edi. Rossiya tashqi ishlar vazirligining 1910-yil 19-yanvaridagi “Buxoro masalasi “bo‘yicha bayonnomasida “Rossiya bilan Buxoro o‘rtasidagi munosabatlar 1868-yilgi”, “Savdo munosabatlari va 1873-yilgi”, “Do‘stlik to‘g‘risidagi” shartnomalari asosida amal qiladi, deb belgilab qo‘yilgan. Hech bir hujjatda Buxoroning vassalligi to‘g‘risida band yo‘q. U to‘laqonli mustaqil davlat hisoblanadi [5]. Lekin, Buxoro amirining Rossiyadan mag‘lubiyati, Samarqand, Kattaqo‘rg‘on va Zarafshon vohasining bir qismining Turkistonga qo‘shib olinishi, ikkinchi tomondan Zarafshon daryosi suvining asosiy qismi Turkiston general-gubernatorligining ehtiyojini yanada qisqartirdi. Natijada Buxoro moliyaviy, iqtisodiy jihatdan Rossiyaga bo‘ysinishga majbur bo‘ladi deb, ko‘rsatilgan [5].

Amirlikning iqtisodiy va moliyaviy ahvolidagi qaramlik general-gubernatorning Buxoro amiriga yuborgan sulh shartnomasidan boshlandi. Shartnomaga ko‘ra:

1. Rus fuqarolari Buxoroda erkin savdo qilish huquqiga ega.
2. Buxoro shaharlarida rus savdogarlariga karvon saroylar qurilishga ijozat berildi.
3. Rus savdogarlari boj olinishini nazorat qilardi [3].

XIX-XX asr boshlarida Buxoro amirligi tasarrufidagi hududlar yer osti va yer usti boyliklari, dehqonchilik uchun qulay unumdor yerlari mustamlakachilar diqqat e‘tiborida turardi. Butun amirlik hududi 27 ta beklik, 11 ta amlolikdan iborat bo‘lib, 85% aholi qishloq xo‘jaligi bilan band edi. XIX asrning 80-yillaridan boshlab qishloq xo‘jaligining asosiy tarmog‘i hisoblangan paxtachilikda mahalliy paxta navi bilan birga amerikacha paxta navi yetishtirilgan. Ilk bor rus

savdogari S.Mazov Buxoro amiridan 30 desyatina (1 desyatina 1,09 gektarga teng) yerni ijaraga olib, amirikacha paxta navini yetishtiradi.

Buxoro amirligi hududida toshko'mir, neft, gaz, oltin kabi yer osti boyliklarining ko'pligi, ular zaxiralarning yetarlicha o'rganilmaganligi Rossiya tadbirkorlarini qiziqitirmay qolmasdi. Tarix fanlari doktori, professor Shodmon Hayitovning "Fransuz muhandisining armoni" maqolasida ta'kidlanishicha, Buxoro amirligi moliyaviy boyligiga nafaqat Rossiya, balki boshqa Evropa mamlakatlari korchalonlari ko'ngliga ham g'ulg'ula solib qo'ygandi. Ya'ni fransuz tog'-kon muhandisi bo'lgan Eduard Gustavovich Levat 1902-yilning yozidan 1904-yilning avgust oyigacha Buxoro amiridan amirlik hududida oltin konlarini izlashga ruxsat olish uchun iltimos qilib, urinib ko'rgan. Lekin amir Abdulahadxon amirlik hududida oltin qidirish va uni qayta ishlash sohasi bilan shug'ullanish huquqi 1873-yilgi shartnomaga ko'ra, faqatgina Rossiya va Buxoro fuqarolariga berilishini qayd etgan. Shunday qilib, fransuz muhandisining urinishlari samarasiz qolgan. Shu ma'noda ta'kidlash kerakki, Buxoro amirlari Rossiya hukumatining ko'rsatmalarini so'zsiz bajarganlar, degan fikrga to'raligicha qo'shilish qiyin [6]. XIX asr oxiri XX asr boshlarida Buxoro amirligi hududida chorizm o'zining moliyaviy hukmronligini o'rnatishga intila boshladi.

Tarix fanlari doktori, professor Halim To'rayevning "Sulolaning yettinchi hukmdori" maqolasida amirlik iqtisodi qanday ekanligi quyidagicha bayon etilgan: 1885-yilning 4-noyabrida mir Abdulahad rasman Buxoro taxtiga o'tirdi. Amirlikda umumiy ahvol jiddiy o'zgarishlarni talab etardi. Amir Abdulahadga otasidan qanday meros qolgan? Abgor bo'lgan iqtisod. Rus-Buxoro janglari, shuningdek Buxoro amirligining ichida bo'lib o'tgan dehqon g'alayonlari (1885-yilda Baljuvon, 1898-Nurota, Qarshi) natijasida mamlakat iqtisodiyotiga putur etdi. Qishloq aholisining bir qismi o'z turar joylarini tashlab, yaxshi kun kechrish ilinjida qo'shni Afg'oniston, Qashg'ar, Turkiston tomonlarga qarab keta boshlagan edi. Samarqand Buxoro amirligi tasarrufidan chiqib, ruslar qo'liga o'tgandan so'ng, Buxoro vohasining suv taminoti yanada og'rlashdi. Yangi suv inshootlari qurish uchun esa amir Muzaffarning xazinasini quvvati etishmasdi. Ahmad Donish (1827-1897) suv ta'minoti masalasida qanchalik qayg'urmasin, uning takliflari amir Muzaffar tomonidan inobatga olinmadi. Amir Abdulahad amirlikdagi zindonlarning bir qismini yopishga buyruq berdi. Buxoro shahridagi zindonning dahshatli chohi-kanaxona ko'mildi. Amir Abdulahad mamlakat iqtisodi va moliyasini ko'tarishga harakat qildi.

O'z davlati iqtisodini ko'tarish maqsadida zakot tizimida o'zgarishlar qildi. Uning davrida savdo-sotiq keng rivojlandi. Zakaspiy temir yo'lining bir tarmog'i Buxorogacha yetib keldi. Pochta, telegraf, telefon xizmatlari joriy etildi. Amir Abdulahad Rossiya bilan yaxshi munosabatlar o'rnatishga xayrixoh edi. Amirlik tojini kiygach, Peterburgga ikki marta 1892-va 1906-yillarda sayohat qilgan [7]. Sayohat tafsilotlarini esa o'z "Safarnoma"larida qayd etib o'tgan. Uning ikki "Safarnomasi" bizgacha yetib keldi va ayni paytda O'zbekiston Fanlar akademiyasi Sharqshunoslik institutida saqlanmoqda.

1896-yil 24-fevral kuni Turkiston general-gubernatori tomonidan tasdiqlangan "Buxoro amirligida oltin sanoati" to'g'risida maxsus farmoyish e'lon qilindi. Ushbu farmoyish 40 bandedan iborat bo'lib, har bir bandeda qazib olingan oltinga bo'lgan choralar qat'iy qilib belgilab qo'yilgan [4]. Masalan, 1-bandeda: Buxoro amirligiga qarashli erkin, hali o'rganilmagan yerlarda mavjud oltin konlarini barcha rus fuqarolari o'rganishi va tadqiq etishi, oltin qazib chiqarish huquqiga ega ekanligi ham qayd etildi.

Qazib olingan oltinlarni yashirgani uchun va ularni Buxoro amiri xazinasiga to'la topshirmaganligi isbotlansa (javobgarlar) oltin qazish huquqidan butunlay mahrum etilganligi farmoyishning 33-bandeda keltirib o'tilganligi qayd etib o'tilgan [4]. 1894-yil Rus-Buxoro bojxona tizimi tashkil etilgan. Shu yili Buxoro amirligi Rossyaning savdo tizimiga kiritildi. 1894-1895 yillarda Qarshi, Kalif, G'uzor va Patta-Hisor bojxonalari ochildi.

Chor Rossiyasi Buxoro amirlarining zaifligidan foydalanib tobora uning ichki va tashqi ishlariga aralashishni davom ettirdilar. Hatto amirlik hududi yaxlit Rossiya imperiyasi chegarasiga qo'shib olinib Buxoroda turgan 8 ming kishilik rus qo'shini amirlik chegaralarini ham qo'riqlaydigan bo'ldi. Shu bahonada Rossiya o'zining janubiy chegaralarini nazorat qilish imkoniyatiga ega bo'ldi [5].

Rossiya-Buxoro o'rtasida pul muammolari ham Rossiya foydasiga hal etildi. Rossiya Moliya Vazirligining 1893-yilgi ko'rsatmasiga binoan Buxoroda zarb etilayotgan kumush tangalarni zarb etish taqiqlab qo'yildi. 1901-yil 1-sentyabrdan boshlab Buxoro amirligi hududida

barcha pochta-telegraf to'lovlari, omonat kassalariga qo'yiladigan pullar va boshqa to'lovlar Buxoro tangasi bilan to'lanib uning o'rniga har bir tanga uchun Rossiya puli bilan 15 tiyin beriladigan bo'ldi. Buxoro kumush tangalari esa Rossiyaning xazinasiga oqib keta boshladi. Bu ham Buxoro moliyaviy ahvoriga jiddiy salbiy ta'sir ko'rsatdi. Shu tariqa amirlik hududida asta-sekin Rossiya rubili erkin yuritiladigan bo'lib qoldi. Buxoro, Qorako'l, Zandane, Permast, G'ijduvon, Varzonze, Vobkent, Shofirkon va Yorteppa tumanlari bo'lib, tumanlarda amir tomonidan tayinlangan qozilar turgan va bevosita qozilar qozikalonga bo'ysungan.

Rus mustamlakachilari amirlik hududidagi yer osti boyliklari bilan bir qatorda paxta, qorako'lteri, jun kabi mahsulotlarga ham qiziqishi ortdi. Jumladan, 1868-yilgi amir Muzaffarxon bilan tuzilgan shartnomaga ko'ra, amirlik hududida savdo-sotiq qilishdek, muhim huquqga ega bo'ldilar. Shu bilan birga 1873-yilgi shartnomaga ko'ra, rus fuqarolariga buxorolik fuqarolarga teng ravishda shariat ruxsat etadigan hunarmandchilik ishlari bilan shug'ullanishi huquqi berildi. Bu esa amirlik hududida qazilma boyliklarni o'rganishga keng yo'l ochib berdi.

XIX asr oxirlarigacha Buxoro amirligida texnik jihatdan mutaxassislar yo'qligi sababli hunarmandchilik, ishlab chiqarish past darajada bo'lgan bo'lsa, 1905-yilga kelib, amirlikda 9 ta paxta tozalash zavodi ishga tushirildi. Jumladan, Shahrizabz, Kattaqo'rg'on va Buxoro amirligining boshqa shaharlarida cho'yan va misni eritadigan ustaxonalar mavjud edi. Biroq bu ustaxonalar kichik bo'lib, ular cho'yandan turli idish-ovoqlarni yasashga ixtisoslashgan edi. Ular aholining bunday mahsulotlarga bo'lgan ehtiyojini qisman qondirishga qodir edi.

XIX asrning oxiri XX asrning boshlarida ham Buxoro amirligida sharqiy Buxoro dehqonlar dala ishlarini tugatganlaridan keyin, oltin qumlarini yuvishga o'tlanishgan.

1894-yil yangi Buxoroda (Kogonda) birinchi bo'lib Davlat banki ochildi. 1915-yilgi ma'lumotlarga qaraganda, bu banklarning kapital mablag'i 20,5 mln so'mni tashkil etgan [10]. 1920-yil Buxoroga Tovar-pul munosabatlarining kirib kelishi boshlanishi bilan savdo va hunarmandchilik ham jonlandi. Amirlik poytaxti Buxoro savdo markaziga aylandi. Buxoro bozori butun Sharqda mashhur edi. Bozorning to'kin sochinligi unda Shanxay, Rangun, Hind va Yevropa tovarlari bilan to'lib toshganligidan bilsa bo'ladi. Yoki 1920 yillarda eski Buxoroning savdo obaroti 20 mln so'mni tashkil etgan. Umuman amirlikda texnik ekinlar ekish foizi Rossiyaning ilg'or guberniyalaridan ham o'tib ketganligi qayd etilgan [2].

XX asr boshlarida Buxoro amirligi tarixini o'rgangan D.N.Logofet Buxoroning boyliklari haqida ayrim ma'lumotlarni keltiradi: Rossiya moliya vaziri Veshnegradskiy o'z davrida Turkistonni Rossiya shohlik tojidagi olmosga o'xshatgan, bu mustamlakachilik siyosatining moliyaviy qoidasi Buxoro amirligi davlat moliyasiga ham aloqador edi.

**Xulosa:** Shuni ta'kidlash kerakki, Buxoro o'zining qariyb 3000 yillik tarixi davomida taraqqiyotning turli boshqichlarini boshdan kechirdi, ko'p asrlar mobaynida turli sulola va davlatlarning poytaxti, ilm-fan markazi sifatida dong taratdi. Buxoro amirligi moliyaviy va iqtisodiy ahvoli mavzusi dolzarblik kasb etib kelayotganligi ayni haqiqat.

XIX asr oxiri - XX asr boshlarida Buxoro amirligi moliyaviy, iqtisodiy ahvoli haqida, mustaqillik yillaridai davriy nashrlarida tarixiy ma'lumotlar yoritib borildi.

Buxoro amirligining iqtisodiy va moliyaviy ahvoli tarixining ko'pgina masalalarini o'rganish O'zbekiston tarixchilarining oldida turgan muhim vazifalardan biri hisoblanadi.

XIX asr oxiri - XX asr boshlarida Buxoro jahon taraqqiyotidan ancha orqada qolib ketdi. Yarim mustamlakachilik sharoitida Buxoro amirligida paxtachilikning rivojlanishi, temir yo'llar qurilishi, banklarning ochilishi, turli firma va zavod fabrikalarning vujudga kelishi amirlikda Tovar-pul munosabatlari rivojiga turtki bo'ldi. Rossiya imperiyasi markazidan amirlikka tashrif buyurgan rus korchalonlari yangi konlarni ochish, yer osti va yer usti boyliklarni o'zlashtirish va o'rganish uchun harakat qildilar.

Tovar-pul munosabatlarining o'sishi bilan mahalliy tadbirkorlik shakllanib bordi. Rossiyaning Buxoro amirligiga nisbatan moliyaviy, iqtisodiy siyosati o'z mustamlakachilik mohiyatini saqlab qoldi. Ushbu masalalar biz maqolada o'rgangan mualliflarning ishlarida ilmiy jihatdan manbalar tahlili orqali ochib beriladi. Tarixshunoslikning bu sohasida istiqbolda tadqiqotlar oldida muhim vazifalar turibdi.

## ADABIYOTLAR

1. **Karimov I.A.** Xavfsizlik va barqaror taraqqiyot yo'lida. – T.: Fan, 6-jild. – 1998. – 366 b.
2. **Azamat Ziyo.** O'zbek davlatchiligi tarixi. – T.: Shar, 2001. – 228 b.

3. Ziyoyev H. O'zbekiston mustamlaka va zulm iskanjasida. – T.: Sharq, – 2006. – 347 b.
4. Hayitov Sh.H, Xaitova O.S, Hasanova A.S, Berdiyev N.O. O'zbekiston kon sanoati: o'tmish va bugun. – Buxoro. – 2015. – 68 b.
5. Rashidov Umar, Rashidov Ulmas. XX-asr boshlarida Buxoro amirligidagi siyosiy va iqtisodiy jarayonlar. – Buxoro, – 2011. – 37 b.
6. Hayitov Sh. Fransuz muhandisining armoni //Buxoro mavjlari, 2009. – №4. – B. 36-40.
7. To'raev H. Biz bilgan bilmagan tarix. Sulolaning ettinchi hukmdori //Buxoronoma. 2002, 30 noyabr.
8. Rashidov U. XX asrning boshlarida Buxoro amirligi //Buxoronoma. – 2001. 28 aprel.
9. Rasulov D. Buxoro amirligida zarb qilingan pullar //Moziydan sado. – 2008. – № 2. – B. 34-35.
10. Sobirov H. Rossiya siyosati va Buxoro amirligi moliyasi //Buxoronoma. – 2002. 11-noyabr.

УДК 32

### БУХОРО-РОССИЯ ДИПЛОМАТИК МУНОСАБАТЛАРИДА АҲМАД ДОНИШНИНГ МАВҶЕИ ВА ЎРНИ (XIX АСРНИНГ 50-70 ЙИЛЛАРИ)

**Жумаев Рустам Ғаниевич**

*БухДУ Миллий ғоя, маънавият асослари ва ҳуқуқ таълими кафедраси ўқитувчиси*

**Таянч сўзлар:** делегация, элчи, котиб, сиёсий элита, музокара, дипломатик қоида, ислохот, вазирлик, дипломатик амалиёт.

**Ключевые слова:** делегация, посол, секретарь, политическая элита, переговоры, дипломатические правила, реформа, министерство, дипломатическая практика.

**Key words:** delegation, ambassador, secretary, political elite, negotiation, diplomatic decree, reform, ministry, diplomatic practice.

*Ушбу мақолада улуг мутафаккирлардан бири Аҳмад Донишнинг Бухоро ва Россия ўртасидаги ўзаро дипломатик муносабатлардаги иштироки илмий тадқиқ қилинган.*

*В данной статье подробно исследовано участие великого мыслителя Ахмада Дониша в развитии дипломатических отношений между Бухарой и Россией.*

*The article scientifically analyzes the participation of Ahmad Donish, one of the outstanding scholars in the diplomatic relations between Bukhara and Russia.*

**Кириш.** Тарихдан маълумки, Марказий Осиё ҳудудида жойлашган давлатлар асрлар давомида кўшни ва хорижий мамлакатлар билан ўзаро миллий манфаатлардан келиб чиқиб, икки томонлама амалий ҳамкорлик асосида савдо-сотиқ, маданий алоқалар ҳамда дипломатик муносабатларни ўрнатиб келганлар. Марказий Осиё цивилизацияси халқаро муносабатлар ва халқаро ҳуқуқнинг вужудга келиши ҳамда ривожланишида тутган ўрни беқиёс ҳисобланади. Истиқлол йилларида шаклланаётган янгича тарихий тафаккур ўтмиш саҳифаларни холисона, ҳаққонийлик руҳда ёритишга қаратилган. Бухоро амирлигининг XIX аср иккинчи ярмидаги дипломатик муносабатлар тарихи ўзининг серқирралиги, ижтимоий-сиёсий жараёнларнинг ўзига хослиги билан алоҳида ажралиб туради. Шу нуқтаи назардан амирликнинг кўшни давлатлар, хусусан Россия билан икки томонлама дипломатик муносабатлари тарихини ўрганиш алоҳида тадқиқот объекти ҳисобланади. Бунда энг аввало аждодларимиз томонидан ҳаққоний ва холисона ёзилган нодир манбалар, ҳамда икки давлат ўртасидаги ўзаро ёзишмалар муҳим ўринни эгаллайди.

Тадқиқ этилаётган давр Бухоро-Россия дипломатик муносабатлари тарихида бевосита Аҳмад Дониш (1827-1897 йиллар)нинг ўрни беқиёсдир. Мутафаккир дипломатик муносабатларда ва элчилар таркибида бевосита иштирок этиб қолмасдан, балки ушбу йўналишга доир ўзининг қимматли илмий ғояларини билдирган. Амирликнинг дипломатик амалиёти, элчиларни танлаш ва улар фаолиятини ташкил этиш, элчиликка тайёргарлик жараёни билан боғлиқ фикр-мулоҳазалари ҳозирги замон халқаро сиёсий ва иқтисодий муносабатларида назарий асос бўлиб хизмат қилади.

Шуни алоҳида таъкидлаш жоизки, Аҳмад Дониш Бухоро амири элчилари сафида уч маротаба – 1857, 1869, 1873-74 йиллари Россияга борган ва сафар чоғида Петербург ҳамда Москвада кўрган-кечирганлари ҳақида махсус рисола битган [1]. Аҳмад Дониш

Петербургда биринчи марта 1857 йилнинг 9 ноябридан 1858 йилнинг 12 январигача бўлди. Бунда Бухоро амирлигининг делегацияси амир Насруллонинг Китоб, Шаҳрисабз ва Ҳаттапа устидан қозонилган ғалаба хабарини ва рус императори Николай I вафоти муносабати билан амирнинг таъзияномасини билдириш ҳамда Александр II нинг тахтга ўтириши шарафи билан табрикномасини топшириши лозим эди. Шунингдек, делегация зиммасига Россия ва Бухоро ўртасидаги савдо муносабатларини ривожлантириш ҳамда бухоролик савдогарларга шарт-шароитлар яратиш борасида музокаралар олиб бориш ҳам юклатилган эди. Ушбу элчилик таркиби мирохўр Мулложон ибн Ашуржон бошчилигидаги 40 нафар ҳайъатдан иборат эди [2]. 30 ёшли Аҳмад Дониш мазкур делегацияда мирзо котиблик вазифасини ижро этиши лозим эди. Бундан ташқари Бухоро амири Аҳмад Донишга Россиядаги ҳаёт ва давлат бошқарув тизими масалаларини ўрганишни ҳам топширган эди. Кейинчалик Аҳмад Дониш ёзган эди: «Менга шундай топшириқ берилган эди: «У мамлакатнинг ички тартибларини ўрган, давлат тузилишига эътибор бер ва амир жаноб олийларига ҳисобот бер. Чунки, биз кўшни давлатлардаги ишлар ҳақида фақат савдогарлар ва сайёҳлардан эшитамиз» [1].

Петербургда Аҳмад Дониш Россия вазирлари ва давлатнинг юқори раҳбар кадрлари (сиёсий элита) билан расмий учрашувлар ва музокаралар олиб борди. Ушбу шаҳарнинг диққатга сазовор тарихий жойларини бориб кўрди. Бухорога қайтиб келгач, Аҳмад Дониш Россияда кўрган-билганларини батафсил ҳисобот тариқасида баён қилиб, Россия давлати аппарати тузилиши, мамлакатни идора қилиш тизими унинг ижобий ва ибратли томонлари ҳақида амирга чуқур таҳлилий маълумот берди. Аммо, маърифатпарвар Донишнинг ислохотчилик ғоялари, мамлакатни модернизация қилишга бўлган саъй-ҳаракатлари зое кетди. Мутафаккирнинг мамлакатни бошқаришда Европадаги илғор давлатлар давлатчилик низомларининг ижобий томонларини тарғиб қилиши самарасиз яқунланди. Шундай бўлсада, мутафаккир ислохотчилик ғояларини давом эттирди ва уни ўз асарларининг мазмун-моҳиятига сингирди. Натижада унинг демократик ғоялари кейинчалик шаклланган жадидчилик ва маърифатпарварлик ҳаракати учун манба ҳамда ғоявий асос бўлиб хизмат қилди.

1869 йилда шароит тақозоси билан Амир Музаффар Петербургга яна элчи юборди. Бу элчилик делегациянинг миссиясига Россия билан дўстона муносабатда бўлган ҳолда Тошкент, Самарқанд ва Жиззах каби Россия томонидан эгалланган ерларни қайтариб олиш тўғрисида музокаралар олиб бориш эди. Унинг ҳам котиблигига Аҳмад Дониш танланди. Афзал Пирмастийнинг сўзларига қараганда, амир Музаффар бошқаруви даврида Аҳмад Дониш Россияга мухтор вакил сифатида юборилган эди, чунки у ўз даврининг юқори мартабали шахси ҳисобланган.

Бу ҳақда рус архив фондларидан баъзи бир ҳужжатлар, манбалар ҳамда матбуот гувоҳлик беради. Масалан, мутафаккирнинг Петербургга қилган биринчи сафарига тааллуқли архив ҳужжатларининг бирида элчихонада хизмат қилган Аҳмад Донишнинг исми, фамилияси ва мансаби тўғрисида маълумотлар мавжуд.

Унда амир элчихонаси аъзоларининг фамилиялари санаб ўтилган бўлиб, улар орасида “Элчихона котиби Мир Аҳмад Мирзо Мир – Носиров” бу ерда Аҳмад Донишнинг номи кўрсатиб ўтилган. У балки ўша пайтда рус амалдорлари ўртасида ва Бухорода Мир Аҳмад исми билан машҳур бўлган. Аҳмад Донишнинг ўзи эса “Наводир ул- вақое” асарида исмини қуйидагича ёзган: “Мен бухоролик Носир ўғли Аҳмад Абу Бақр авлодидандирман” [3]. Аҳмад Дониш кўп ҳолларда оддийгина қилиб ўзини Мир Аҳмад деб номлаган. Буни унинг дўстлари ва шогирдлари хусусан шоир Ҳайрат (1878-1902) ҳам инкор этмаган. 1869 йил Аҳмад Дониш амир элчихонасининг котиби сифатида яна Петербургга келади. Элчиларнинг бошлиғи қилиб амирнинг қариндоши бўлган Абдулқосимбий тайинлаган эди. У эса дипломатик қоидалардан хабари йўқ киши эди. Элчилик таркибида шунингдек, амир Музаффарнинг ўғли – Саид Абдул Фаттоҳ ҳам бор эди. Шу муносабат билан рус матбуотида қуйидагича маълумот ёзилган эди. 18 санада (октябрь 1869 йил – Р.Ж) Оренбургга Бухоро амирининг учинчи ўғли Мир-Саид – Абдул Фаттоҳ ёки уни бу ерда атайдиганларидай Тўражон етиб келди. Унинг ҳамроҳлари мўйсафид, кексайган бобоси – онасининг отаси, котиб ва бир неча бухороликлардан иборат. Ушбу котиб Аҳмад Дониш деб ўйлаш мумкин. Аҳмад Дониш исмини биз, шунингдек рус китобларида ҳам учратамиз.

Рус генерали, дипломат ҳамда шарқ ҳарбий санъатининг билимдони Л.Ф.Костенконинг “Путешествие в Бухару русской миссии в 1870 году” номли асарида Аҳмад Дониш ҳақида қуйидагиларни келтиради. “1870 йил 7 июнда амир (амир Музаффар – Р.Ж.) полковник Носович раҳбарлигидаги рус миссиясининг олдида Абдулфаттоҳоннинг элчилигида котиб бўлган, бухороликлар орасида ўзининг зийраклиги билан ажралиб турадиган ва “оддий одамлар” орасидан чиққан Мир Аҳмад (Аҳмад Дониш – Р.Ж.) исмли ишончли одамни юборди” [4]. Аҳмад Дониш амир ҳукумати номидан рус маъмурлари билан музокаралар олиб борган ва ўз навбатида миллий қадриятларимизга мос келмайдиган айрим омиллар хусусида тўхталиб ўтган. Мир Аҳмад рус агентлигининг қўшбегига йўллаган ва амирга етказилган хатига жавобни олиб келган. Амир 8 та йўналиш бўйича рус ҳукуматининг шартларига қўнган. Аҳмад Донишнинг дипломатик маҳорати ҳамда олиб борган музокаралари натижасида миссия аъзоларини Бухоронинг муқаддас қадамжойлари бўйлаб отда юрмаслик масаласини ижобий ҳал қилган. Бу билан маърифатпарварнинг Бухоро халқининг маънавий урф-одатлари ҳамда анъаналарига ўзаро ҳурмат билан қараганлигидан далолат беради. Шу билан бир қаторда мутафаккир амирликнинг сиёсий-ҳарбий ҳолати ва уни модернизация қилиш хусусида музокаралар олиб бориб, ўзининг бир қатор дастурларини ўртага ташлайди. *Биринчидан*, икки давлат ўртасида кенг қамровли ўзаро дўстлик ва ҳамкорликни йўлга қўйиш, *иккинчидан*, амирлик ҳарбий қўшинларини юксалтириш ва уларнинг малакасини ошириш, *учинчидан*, бухороликларга металл қуюшни, замонавий ҳарбий қуролларни ишлаб чиқаришни, аскар ва ҳарбий бошлиқларни ўқитиш ва тажриба алмашиш учун рус ҳарбий кадрларини юборишлари хусусида музокаралар олиб боради [4]. Шунингдек, мутафаккир бу таклифларни амирга ҳам етказган эди [5]. Аҳмад Дониш 1869-1870 йиллардаёқ илғор рус зиёлилари ўртасида ақлли ва билимли бухоролик сифатида машҳур бўлган.

1873 йилнинг охирида Аҳмад Дониш учинчи маротаба элчилик таркибида Русияга йўл олди. 1874 йил январь-март ойларида Петербургда туриб қайтди. Амир Музаффарнинг элчилик вакиллари рус қўшинларининг Хива хонлиги устидан қозонган ғалабаси билан табриклаш ҳамда Александр II нинг қизи Мариянинг шаҳзода Альфред билан бўладиган никоҳ тўйига катта совға-саломлар билан етиб борган эди. Делегациянинг бошлиғи Абдуқодир Додхоҳ бўлиб, Аҳмад Дониш унинг биринчи ўринбосари эди. Элчи – вакиллар 1874 йилнинг 6 январида Петербургга етиб келишди ва ўша йилнинг февралига қадар Пётр шаҳрида бўлишди. Александр II билан учрашишди. 1874 йил февраль-март ойларида Россияда чиқадиган «Голос», «Новое время» газеталарида унинг билим-савияси ва сиёсатдонлиги таърифланган фикрлар босилган [6]. Қолаверса, мутафаккир тўғрисида ўз даври сиёсатдонлари ва маърифатпарварлари унинг шахсига холисона баҳо берганлар.



**Аҳмад Дониш (1827-1897) Бухоро элчилари таркибида Петербургда. (1874 йил) Аҳмад Дониш ўртада. («Всемирная иллюстрация» журнали, 1874 йил, 11 –том, № 265, 84-бетдан олинган)**

Россия ташқи ишлар вазирлигининг масъул ходими Козимбек билан яқин илмий алоқада бўлиб, кўп масалаларда ҳамфикрлик туйғуларининг бирлигини изҳор қилишди. Шуни алоҳида таъкидлаш керакки, Аҳмад Дониш ҳам ўзининг соғлом ижтимоий-сиёсий, фалсафий ва илмий қарашлари билан Россия давлатининг сиёсий етакчилари ва сиёсий элитасига катта таассурот қолдирди. Бухоро амири маъмурияти Аҳмад Донишга Россия сиёсий элитасининг мулозаматини кўриб, унга ҳайрат билан қараганлар. Аҳмад Дониш сафар таассуротларини мароқ билан ўзининг «Абдулқодир элчилиги ва рус тантанали байрамлари баёни» хотираларида ёзган эди.

Мутафаккир Аҳмад Дониш қолаверса, юқорида айтганимиздек, амирликнинг дипломатик амалиёти, элчиларни танлаш ва уларнинг фаолиятини ташкил этиш бўйича ўзининг назарий ва амалий фикр-мулоҳазаларни келтиради. Жумладан, элчиликка танланган шахс хусусида тўхталиб, у “кимда-кимнинг сўз қуввати, фаҳм қуввати кўпроқ бўлса, ҳукмдор ундай одамни элчиликка тайинласин”, деб уқтиради. Подшоҳ чет мамлакатга элчи юбормоқчи бўлса, унинг юборадиган элчиси теран фикрли, ўткир тилли, ширин сўзли, юмшоқ хулқли бўлсин. Бунинг устига ҳар сўзни ўз ўрнида сўзлайдиган бўлсин. Элчининг бораётган жойидаги халқнинг динига ва расми-одатларига тушунган киши бўлиши шартдир. Чунки, элчилар уларни юборган подшоҳларининг тиллари кабидирлар. Тилининг юмшоқлигини эшитганлар дилларининг юмшашига сабаб бўлади [3]. ... Шу нуқтаи назардан, Аҳмад Донишнинг сиёсий қарашларида Бухоро амирлигининг раҳбар-кадрларига нисбатан танқидий фикрлар кўплиги билан характерланади. Зеро, танқид йўл қўйиладиган камчиликларнинг олдини олади. Мутафаккир танқидий фикрларини ўз асарларига очикдан-очик баён этади. Жумладан, иккинчи сафари чоғида элчиликнинг бошлиғи бўлган Абдулқосимбий ҳақида қуйидагиларни баён этади. “Ақли калта, кексайган одам эди. У томоғи қуриб, доимо сармаст эди. Ҳаддан ортиқ гиёҳванд модда истеъмол қилгани учун ўзи билан ўзи овора эди. У якка ўзи йўлнинг четидан борар ва бошқа барча одамларга иши йўқ эди. Агар бирор киши бирор нарса ҳақида сўраса у: “бор, шаҳзодага айт”, деб айтар. Шаҳзода эса (ўз навбатида): “Ота биладилар, ўша кишининг ёнларига бор”, деб жавоб берар эди. Бирор киши йўл совғаси сифатида бирор нарса олиб келганда: “Элчи бу мен учун келтирилган. Шаҳзода эса мен учун, деб айтар эди ва бу совғалар кимга тегишлилигидан қатъий назар қолганлар нега уларга бир қисм ажратилмади, дея жанжал кўтарганлар” [1].

Аҳмад Дониш элчиларга ҳукмдор ҳузурига дипломатик қонун-қоидаларни тушунтиришига қарамасдан элчилар унга амал қилмадилар ва ўз мақсадларига эриша олмадилар. “Ҳақиқатдан, ўша мавридда элчи маъноли гапирганда эди, ҳукмдорнинг ўзи биздан кетган баъзи вилоятларни қайтариб бериши ҳақида фармон берган бўларди. Агар жимгина ўтирганда ҳам, амирзоданинг ташрифи муносабати билан вазирларнинг ўзи баъзи вилоятларни қайтаришни рад қилмас эдилар. Ёхуд, ҳеч бўлмаганда, биз билан рус давлати ўртасида юз йил мобайнида низо ва урушмаслик бўйича имзо чекилган, муҳрланган аҳднома қўлга киритилган бўлар эди” [5]. Шу ўринда, 30 йил ҳалол вазирлик қилиб, адолат ва инсофнинг буюк меъмори бўлган буюк аллома Низомулмулкнинг элчилар ва уларнинг иш тартиби тўғрисидаги қуйидаги фикрларини келтираемиз: “Агарда подшоҳлар ўртасида зиддият ё душманлик вужудга келса ва шу шароитда элчилар келиб, фармон бўйича иш юритсалар, ҳеч қачон улар (ҳукмдорлар) хафа бўлмайдилар ва яхшилиқни улардан дариф тутмайдилар... Элчи ҳам подшоҳлар хизматида бўлган, сўзлашда жасур, жаҳон кўрган, донишманд, ўткир хотирли, андишали ва чиройли бўлсин... Элчининг сийрати ва фикри-зикри подшоҳнинг ақли-заковатидан далилдир” [7].

**Хулоса** қилиб айтганда, бизнинг фикримизча, Бухоро-Россия дипломатик муносабатларида Аҳмад Донишнинг ўрни беқиёсдир. Шуни ҳам таъкидлаш ўринлики, ўтган асрлардаги Бухоро амирлигининг дипломатик муносабатларини фақат ҳозирги кун нуқтаи назаридан эмас, балки ўз даври ижтимоий муҳити ҳамда тарихийлик позициясидан туриб таҳлил қилиш ҳам мақсадга мувофиқдир. Амирликнинг амалга оширган ўзаро манфаатли ва амалий ташқи сиёсати натижасида амирлик мутлақ Россия империяси таъсирига тушиб қолмади. Бундай хулосага келиш учун қуйидаги жиҳатлар асос бўлганлигини қайд этиш ўринли деб ҳисоблаймиз:

- **биринчидан**, мутафаккир Аҳмад Дониш рус императори ва нуфузли давлат амалдорлари орасида ўзининг саводчилиги ҳамда очикдан-очик фикр - мулоҳазаларини билдириши билан амирликнинг бошқа раҳбар кадрларидан ажралиб турарди;

- **иккинчидан**, тадқиқ этилаётган даврда маҳаллий халқ ўртасидаги парокандалик, қабилачилик ва уруғчилик кайфиятининг кучайиши ҳамда хонликларнинг ўзаро ички низолари ва келишмовчиликларига қарамасдан Бухоро амирлиги Россия билан дипломатик муносабатлар олиб боришга муайян даражада кенг эътибор қаратди;

- **учинчидан**, амир мутафаккир кўрсатган сифатларга эга бўлган кишиларни элчиликка тайинлаганда, Россия билан келишув ва тинчлик ҳақида эллик ёки юз йиллик ёзма шартнома тузишлари мумкин эди. Натижада амирликнинг Россия ва бошқа давлатлар билан олиб борган ташқи сиёсати алоҳида аҳамият касб этар эди;

- **тўртинчидан**, амирликнинг дипломатик амалиёти, Аҳмад Донишнинг элчиларни танлаш ва уларнинг фаолиятини ташкил этиш билан боғлиқ фикр-мулоҳазалари ҳозирги замон халқаро муносабатларида назарий асос бўлиб хизмат қилади;

**Ниҳоят**, Аҳмад Донишнинг Россияга элчилиги ва сафарлари маълум натижаларга эришди. Жумладан, бухоролик савдогарларнинг Россия ҳудудидига эркин савдо қилишга, бож миқдорини камайтиришга, Бухоро фуқароларининг Россия орқали ҳаж зиёратларига боришга, карвонларнинг хавфсизлигини таъминлашга, Самарқанд ва Бухоро ўртасида сув тақсимотини тенг бўлишга ҳамда мамлакатга фойда келтирадиган бошқа ийжтимоий-иқтисодий ва ҳарбий-сиёсий масалалар юзасидан музокаралар олиб борди. Маърифатпарвар Аҳмад Дониш томонидан илгари сурилган бунёдкорлик, бағрикенглик, кадрлар сиёсати, дипломатик муносабатлар назарияси ҳамда ташқи сиёсат соҳасидаги ғоялари мустақил Ўзбекистоннинг эришилаётган улкан муваффақиятларида ўзининг ёрқин ифодасини топмоқда.

#### АДАБИЁТЛАР

1. **Аҳмад Дониш**. Путешествие из Бухары в Петербург. – Сталинабад: Избранное, 1960. – С. 300.
2. **Аҳмад Дониш**. Наводир ул-вақое. (Нодир воқеалар). И.М.Мўминов таҳрири остида. – Т.: Фан, 1964. – Б. 415.
3. **Аҳмад Дониш**. Рисола ёхуд манғитлар хонадони салтанатининг қисқача тарихи. Тожик тилидан таржима, изоҳлар ва кириш сўзи муаллифи Қиёмиддин Йўлдошев. – Т.: Ўзбекистон Миллий энциклопедияси, 2014. – Б. 144.
4. **Костенко Л.Ф.** Путешествие в Бухару русской миссии в 1870 году. С подробным маршрутом от Ташкента до Бухары. – СПб: Изд-во Бортиевского, 1871.
5. **Низомулмулк**. Сиёсатнома (Сияр ул-мулук). Иккинчи тўлдирилган, қайта ишланган нашри. – Т.: Янги аср авлоди, 2008. – Б. 239.
6. **Ходизода Р.** Аҳмади Дониш. – Д.: Маориф, 1967. – Б. 156.
7. **Ҳаққул Иброҳим**. Тақдир ва тафаккур: Эсселар ва адабий-танқидий мақолалар. – Т.: Шарқ, 2007. – Б. 336.

UDK. 633/635(575.1)/19-20/(09)

#### XIX ASR 2-YARMI XX ASR BOSHLARIDA TURKISTON O'LKASIDA EKIN NAVLARIDAGI O'ZGARISHLAR

**Hayitov Jahongir Shodmonovich**

*BuxDU Tarix kafedrası o'qituvchisi*

**Tayanch so'zlar:** Turkiston, Rossiya imperiyasi, yangi ekin navlari, amerika paxtasi, ko'chiruvchilik siyosati, qishloq xo'jaligi, dehqonchilik, bog'dorchilik, polizchilik, dukkakli ekinlar, donli ekinlar, transformatsiya.

**Ключевые слова:** Туркестан, Российская империя, новые сорта, американский хлопок, переселенческая политика, сельское хозяйство, крестьянство, бахчеводство, зерновые посевы, бобовые сорта, трансформация,

**Key words:** Turkistan, Russian Empire, new crops, American cotton, resettlement policy, agriculture, peasantry, melon growing, grains, legume sorts, transformation.

*Mazkur maqolada tarixiy manbalar va adabiyotlar tahlili orqali Turkiston mintaqasida yangi ekin navlaridagi o'zgarishlar tarixi tadqiq qilingan.*

*В данной статье на основе анализа исторических источников и литературы исследуются вопросы распространения новых сортов культур на территории Туркестана.*

*The article deals with the history of changes in the new crop sorts in Turkestan region through historical sources and literature analysis.*

**Kirish.** XIX asr oxiri - XX asr boshlarida Turkiston mintaqasiga an'anaviy mahalliy ekinlar bilan birga yuzlab yangi ekin navlari joriy qilingan. Bu esa xo'jalik hayotiga, mintaqadagi faunaga hamda etno-sotsial jarayonlarga o'zining sezilarli ta'sirini o'tkazdi.

Mazkur maqolada yangi ekin navlari mintaqaviy viloyatlariga keltirilishi, ekilishi, tarqalishi va mahalliy hamda ko'chirilgan aholi xo'jalik hayotiga ta'siri masalalari manbalar qiyosiy tahlili orqali imkon qadar ochib berilishiga harakat qilinadi.

Imperiya hukumatining ko'chkindichilik siyosati (1870-yildan – J.H.) tufayli o'lkadagi viloyatlarda bir qator rus qishloqlari vujudga kelib, ular dehqonchilik, chorvachilik, bog'dorchilik, sabzavotchilik bilan shug'ullana boshladilar. Ko'chirilgan aholi bilan asosan Turkistonga yangi ekin navlari kirib kelganligini tarixiy adabiyotlar tahlili tasdiqlaydi. Ma'lumki, azaldan Turkistonda qishloq xo'jaligining donli ekinlar yetishtirish, shuningdek, paxtachilik, polizchilik, bog'dorchilik tarmoqlari rivojlangan bo'lib, mustamlakachilik tartiblari o'rnatilgunga qadar donli ekinlar yer maydonlarining asosiy qismini tashkil etgan. Yangi ekin navlari haqida ma'lumot beruvchi manbalar tahlili shuni ko'rsatadiki, ularni shartli ravishda ikki guruhga ajratish mumkin.

1. O'lkada azaldan yetishtirib kelingan donli ekinlar va paxta yangi navlarining joriy etilishi.
2. O'lkada dehqonchilik madaniyatida mutlaqo yangi ekin navlarining tarqalishi.

Yangi ekin navlarining birinchi guruhiga bug'doy, arpa, javdar, tariq, makkajo'xori va paxta navlarining yangi turlarini kiritish mumkin.

Donli ekinlar yetishtirish Turkistonda an'anaviy muhim xo'jalik turi hisoblanib, bug'doyning "Oq bug'doy", "Qizil bug'doy", "Qora moqdor", "Shashqirra", "Cho'l bug'doy" kabi navlari keng tarqalgandi. Bug'doy ekiladigan yerlar yer maydonlarining 3/1 qismini tashkil etib, ruslar o'lkaga kirib kelguncha mahalliy aholi yuqoridagi bug'doy navlaridan hosil yetishtirishgan. Yevropalik aholi o'lkaga kirib kelganidan so'ng, ular bilan birga bug'doyning "Poltava", "Kuban" (Kubanka) navlari kiritilib, A.Shaxnazarovning yozishicha, rus xo'jaliklarida 20-50 foiz yerlarga bug'doyning kuban (kubanka) navi ekilib, har bir tanob yerdan ko'pi bilan 20 pud, hosil cho'g'i past bo'lgan yillarda 15-10 pud hosil olingan. "Kuban" bug'doy navi o'lkada iqlimiga tezda moslashib, mahalliy navlardan ko'ra salmoqli hosil berish bilan birga, kasallanish darajasi ham past edi [11].

Bug'doyning yangi navlari asosan lalmikor yerlarda ekilib, sinovdan o'tkazilgan. Shuningdek, navlarning yangilanishi arpa, makkaxo'jori kabilarda ham kuzatilib, "Himolay" arpasi, makkajo'xorining "Chikvintino", "Kutaisi gibridi", "Amerika makkajo'xori", "Kanada makkajo'xori" navlari ham kirib kelgan. O'rta Osiyoda azaldan yetishtirilgan "Oq arpa", "Qora arpa" kabi navlardan ham hosil olishda, yerni o'g'itlashda o'zgarishlar ro'y berdi. Ayniqsa, makkajo'xorining "Amerika", "Kanada" navlarining hosildorligi yuqori bo'lib, aholi va chorva iste'moli uchun ham qulay bo'lgan [7].

Donli ekinlarning yangi navlarini nafaqat ko'chirilgan aholi, qolaversa, mahalliy dehqonlar ham o'z xo'jaliklarida ekib, sinovdan o'tkazganlar. Boshqoqli ekinlardan javdar, tariq, zig'ir, shuningdek, kanop kabilarning barcha navlari ham Turkiston iqlim sharoitiga moslashmagan. Ulardan asosan past darajada hosil olingan.

Paxtachilik Rossiya imperiyasi Turkistonni mustamlaka qilgunga qadar ham o'lkada dehqonchilik hayotida muhim xo'jalik turlaridan biri hisoblangan. Rossiya hukumati Turkiston mintaqasida paxtachilikni kengaytirish orqali sanoatni xom ashyo bilan ta'minlashdagi ichki imkoniyatlarni qidirgan. Mustamlaka yillarida Turkiston paxtasi Rossiya to'qimachilik sanoatining atigi 36 foizini tashkil etardi. Misr va AQSH paxtasiga ehtiyoj hamon mavjud bo'lib, arzon xom ashyo bazasini yaratish yo'llari qidirilardi. 1861-1865-yillarda AQSH dagi 2-fuqorolar urushi tufayli bu mamlakatdan Rossiyaga paxta kelishi to'xtab qoldi. Misr paxtasi Rossiya imperiyasi bilan Angliya ziddiyatlari kuchayganligi tufayli kamaydi. Chor Rossiyasi hukumati Turkiston mintaqasidan tashqari Qora dengiz bo'ylarida, Kavkaz mintaqasida paxta maydonlarini

kengaytirish choralarini ham ko'rdi. Biroq bu o'lkalarda aholining paxtachilikka nisbatan salbiy munosabati, paxta yetishtirish tannarxining balandligi ishchi kuchi qimmatligi kabi omillar soha rivojiga muhim to'siqlar bo'lib kelayotgandi. Shu sababli asosiy e'tibor Turkiston o'lkasiga qaratilib, 1884-yildan paxta ekinning yangi navi sifatida "Amerika" paxtasi yetishtirish joriy qilindi. Yildan-yilga paxta maydonlari ko'payib, paxta ekiladigan umumiy yer maydonining 30 foiziga "Amerika" paxta navi ekiladigan bo'ldi. Paxta hosildorligi bir desyatina yerdan 15-20-sentnerga etib, sanoat uchun ham "Amerika" paxtasi qulay bo'lib chiqdi.

1908-yil ma'lumotlaricha Turkiston general-gubernatorligining Farg'ona viloyatida 6.762.736 pud, Kaspiy viloyatida 768.714 pud, Sirdaryo viloyatida 505.758 pud, Samarqand viloyatida 510.879 pud, Buxoro va Xiva xonliklarida 2.023.504 pud, ya'ni butun O'rta Osiyo mintaqasida 10 mln.571 ming 591 pud paxta yetishtirilgan. Ko'rsatilgan yilda Kavkaz mintaqasida yiliga 1 mln. 147 ming 390 pud paxta yetishtirilgan. Xullas, o'sha yili imperiyada 11 mln.718 ming 98 pud paxta xom ashyosi olingan [1].

Mahalliy paxta navlari va "Amerika" paxta navi ekiladigan maydonlar yildan-yilga oshib, 1889-1911-yillarda butun Turkiston o'lkasida paxta maydonlari 7 barobar kengaydi. 1916-yilda paxta sug'oriladigan yerlarning 31 foizini egallab, 680-811 desyatina yerga ekildi. Farg'onada paxta maydonlari yuqoridagi yillarda 60-80 foiz, ayrim viloyatlarda 95 foiz ekin maydonlarini egalladi. 1915-yilga kelib Turkistonda paxta xom ashyosi 20 mln pud miqdorda yetishtirildi, non chetdan keltirila boshlandi. Bir vaqtning o'zida yangi xo'jalik turlari: asalarichilik, tamaki ishlab chiqarish kabilar vujudga kelib, yangi ekin turlari masalan, pomidor joriy qilindi, deb yozadi, tadqiqotchi T.V.Kotyukova [4].

Turkiston mintaqasidagi yangi ekin navlari haqida fikr yuritilar ekan, kartoshka va uning o'lka bo'ylab tarqalishi haqida rus sayyohlari, olim va tadqiqotchilari o'zlarining asarlari, esdaliklarida qiziqarli ma'lumotlarni keltiradilar. Kartoshka Turkiston aholisi xo'jaligiga qiyinchilik bilan kirib borayotganligini qayd etish bilan birga, uning kelajakda asosiy ekin turlaridan biriga aylanishi shubhasizligi, ayrim joylarda kelgindi va mahalliy aholi kartoshka ekiladigan maydonlarni kengaytirganligi V.I. Masalskiy, L.F. Middendorf kabilarning kitoblarida qayd etilgan [8].

Kartoshkani mahalliy aholi vakillari o'z xo'jaliklarida yetishtirsa-da, ahyon-ahyonda o'zlari iste'mol qiladi, asosan bu ekinni xristianlarga sotish uchun yetishtirishadi. Yevropalik aholi sariq sabzi va undan tayyorlangan sabzi sokini kasalliklarga davo deb, ko'p iste'mol qilishadi. Farg'ona viloyatining Olmos qishlog'ida har yili 300 ming desyatina maydonga kartoshka ekiladi, hosil to'planganidan so'ng, asosan shahar aholisiga yuqori baholarda sotiladi, deb yozadi, A.Shaxnazarov [11]. 1865 yilda imperiya harbiylari Toshkentni istilo qilganda tatar aholi xonadonlaridan ko'p miqdorda kartoshka chiqqan.

XIX asr oxiri - XX asr boshlarida Turkiston o'lkasiga boshqoqli ekinlar bilan birga kungaboqar, qand lavlagi(qizilcha), kartoshka, karam, pomidor, sarsabil (sparja), artishok baqlajon, marjuman(grechixa), fasol (rus loviyasi), kaparsa, gulkaram kabi yangi ekin navlari kirib kela boshladi. Ushbu yangi poliz ekinlarini mahalliy aholi dastlab o'z xo'jaligida ekishdi, iste'mol qilish haqida esa so'z bo'lishi ham mumkin emasdi. Asta-sekin ushbu poliz ekinlarini kelgindilarga sotib, ulardan daromad olish maqsadida o'zbek va tojik dehqonlari o'z yerlariga ekishga kirishdilar. Aytish mumkinki, kartoshka, qand lavlagi, kungaboqar, pomidor, baqlajon, karam va gulkaram kabilarni yetishtirish mahalliy aholi tomonidan tez o'zlashtirilib, ular ommalashgan bo'lsa, sarsabil, artishok, kaparsa, qo'ziqorin kabilar xalq orasida keng tarqalmadi. Manbalarda qand lavlagi 10-12 foiz shakar berishi, uni ekish foydali ekanligi ko'rsatilgan. Biroq, bu o'lkada qand lavlagi ekish sekinlik bilan joriy qilinganligi haqida manbalar uchraydi.

O'lkaga kirib kelgan yangi ekin navlarining mahalliy aholi taomlariga kirib kelishi uchun esa, ma'lum bir yillar kerak bo'ldi. Yangi ekin navlari ishlatilgan oziq-ovqatlar iste'mol qilish mahalliy aholi kundalik turmushiga asta-sekinlik bilan kirib kela boshladi [6].

XIX asrning 2 yarmidan boshlab imperiya sanoat taraqqiyotidagi jadal siljishlar, o'zgarishlar xom ashyoga bo'lgan ehtiyojni kuchaytirdi. Bu esa Rossiya imperiyasi turli mintaqalarida zamonaviy sanoat rivojiga ta'sir ko'rsatuvchi ekinlar yetishtirish uchun sinov-tajriba ishlarini kuchaytirdi. Jumladan, Turkistonda ilk bor kauchuk daraxti o'stirish, kauchuk daraxtini mahalliy iqlim sharoitiga moslashtirish chora-tadbirlari ko'rilgan.

Ashxobod yaqinidagi xususiy xo'jalik yurituvchilardan biri Suxumi botanika bog'idan olib kelgan kauchuk ko'chatlarini mahalliy sharoitga moslashtirish uchun o'z xo'jaligida ikki yil

davomida ularni parvarish qilgan. Ushbu muddat ichida kauchukning bo'yi 16 fut (bir fut-0,33 metr ga teng- J.H.)ga yetgan. Biroq, kauchukni o'stirish uchun namli yer va suv ko'p talab qilinib, ariq va kanallar bo'yida uni o'tkazish, nihollarni qo'y va qoramollar payhon qilishdan asrash haqida maslahatlar berilganligi ham muhimdir [10].

Nazarimizda, kauchuk yetishtirishga urinish kutilgan natijani bermagan. Bu Turkistondan Amerikaga ajiriq o'simligini ko'chirib borib, uni ekishni ommalashtirish yoxud Peruda Buxoro qorako'l qo'ylarini ko'paytirish tajribasi samarasiz bo'lganligi kabidir.

Mustamlaka yillarida imperiyadan o'lkaga tashrif buyurgan havaskor botaniklar, o'simlikshunos, tabiatshunos ziyolilar, tadbirkor sanoatchilar o'z bog'larini tashkil etib, ularda o'nlab yangi ekin navlarini sinab ko'rishgan.

D.L.Filatov va D.S.Poroxovskiylar bog'larida zaytun, vengerka, fransuz tuxumsimon zaytuni, uzum navlaridan: Pti-vedro, Frank-pino, terlo, sapperani, muskat, yakrima-kresti, yakrima-dolche, izobella kabi qora uzum turlari, oq uzum turlaridan: soteren, risming, oq uzum kabilarning navlari keltirilib ko'paytirilgan [4]. Yangi nav uzum turlarini ko'paytirib, uzumzorlar barpo etishdan ko'zlangan maqsad: Rossiyani jahon andozasidagi sifatli, tiniq vinoni chetdan keltirilgan uzumlardan emas, balki ichki mahsulotlar hisobidan qondirish bo'lgan.

Rossiya imperiyasi hukumatining vino ishlab chiqarish sanoatini yo'lga qo'yish, Fransiyada ishlab chiqariladigan va jahon bozorida yuqori baholangan Shampan vinosi sortlari darajasida sifatli spirtli ichimlik olish maqsadi uzumning yangidan-yangi turlarini o'lka faunasiga kirib kelishini kuchaytirgan. Uzumlarning yuqorida ta'kidlangan merlo, grenali, murket kabi navlari qatorida Fransiyaning Pino-fran, Pino-Gri, Pino-Blan kabi hududlarida yetishtirilgan o'nlab navlarining ko'chatlari o'lkaga olib kelib, uzumzorlar tashkil etish harakatlari ham bo'lgan [2].

Manbalardan birida: "Kaspiy orti temir yo'lini qurishda boshchilik qilgan, harbiy injener, general M.N.Anenkov Qorako'l shahri yonidagi temir yo'l stansiyasi yaqinida o'z mablag'i hisobiga vino ishlab chiqaradigan zavod barpo etgan. U vino beradigan uzum sortlarini Rossiyaning Qrim, Kavkaz hududlaridan keltirib o'tkazgan. Ushbu zavodni Anenkov keyinchalik fransuz ishbilarmoniga sotib yuborgan,-deb ma'lumot beriladi [3]. Merlo, Grenash, Murved, Matras kabi uzum navlari (Kavkaz va Qrimdan keltirilgan – J.H.) hosildor, shirinligi yomon bo'lmasa-da, fransuz uzum navlari singari emasligi adabiyotlarda qayd etilgan. Mahalliy uzum navlari quruq, chang-to'zonli ob-havo sharoitida pishib yetilgani tufayli ulardan toza, xushta'm, bozorboq vino olish imkoniyati cheklanganligi haqida fikr-mulohazalar bildirilgan.

XIX asr ikkinchi yarmidan boshlab olma daraxtining yangi navlari ham o'lkaga kirib kela boshlaydi. Olmaning grafenshtenskiy, perensevskiy, shuningdek, shilva, kataranga, grek yong'og'i, yapon behisi kabi mevalar daraxtlarini ham o'stirish boshlangan.

Nafaqat mevali daraxtlar, shu bilan birga o'rganilayotgan davrda manzarali daraxtlarning o'nlab navlari ham o'lkaga yangi nav ekinlar bilan bog'liq xo'jalik hayotiga kirib keldi.

Bu o'rinda "Yolg'on" (Aldamchi) akatsiya, Ayland, Gladechiya, Tavr sosnasi, tojevelnik, bargli daraxtlardan Lenkorn akatsiyasi, oq bargli klen, yavor, qizil rangli yavor, neklen, otlarning yolg'on kashtani, Xitoyning yasen daraxti, amorda, yovvoyi uzum hisoblangan begnona, barbaris oddiy beryozasi, samishit, Kavkaz palmasi, sariq akatsiya, Yevropa buki, Kanada bonduki, Suriya ketliyasi, yolg'on apelsin, yunon obyonuki, Amerika platoni, Vavilon sevasi, Yapon sakurasi, Yevropa lipasi, Andalusiya yeli, Avstriya sosnasi kabi o'nlab manzarali daraxtlarni mahalliy iqlimga moslashtirish uchun amaliy harakatlar bo'lgan [5].

Shuningdek, O'rta Osiyoning cho'l va sahrolardan iborat hududlarida qum ko'chishi hamda chang-to'zonlar oldini olish uchun parvarish qilinadigan mahalliy butasimon o'simlik hisoblangan yulg'un o'rnini bosadigan butasimon ekin navlarini ham xorijdan keltirib o'tqazish xatti-harakatlari bo'lgan. V.I.Masalskiyning yozishicha, ekin navlaridagi o'zgarishlar ayniqsa, Farg'ona vodiysida keng tarqalgan. Ayrim hududlarda 20-25 foiz yer maydonlarini bunday ekinlar egallagan [12].

Turkiston mintaqasida yangi ekin navlarining tarqalish tarixi masalalari tadqiq qilinar ekan, bu mustamlaka davrida Rossiya imperiyasining ko'chiruvchilik siyosati bilan uzviy ravishda bog'liq ekanligini tasdiqlaydi. Turkiston general-gubernatorligi hukmronligi davrida imperiyaning o'nlab markaziy viloyatlaridan Yevropa millatiga mansub (rus, ukrain, belorus v.h.k. – J.H.) minglab yersiz va kam yerli dehqonlar davlat rejasi asosida ko'chirildi. Shu bilan birga o'z ixtiyori bilan ham ko'chib kelganlar ko'chirilganlarning uchdan birini tashkil qiladi. Rossiya hukumati ko'chirilgan rus dehqonlariga bir qator imtiyozlar berdi. Ularni 5 yil soliqdan ozod qilish, har bir

dehqonga 10 desyatina (1 desyatina 0,9 ga teng – J.H.) yer ajratdi. Tarixiy manbalar ma'lumoticha ko'chirilgan dehqonlar o'zlari bilan Kuban, Tavriya bug'doy urug'larini, Amerika makkajo'xorisini, sabzavot ekinlaridan pomidor, kartoshka, bodring, baqlajon, marjumak kabi ekinlarning o'nlab navlarini olib kelishgan. Ular dehqonchilik xo'jaligida yangi ekin navlarini yangi iqlimga moslashtirish, urug'chilikni yo'lga qo'yish ishlari, hatto ayrim tajriba stansiyalarida ham sinab ko'rilgan. Demak, Turkiston mintaqasida yangi ekin navlarini tarqalishi ko'chiruvchilik siyosati bilan bog'liq ekanligiga barcha asoslarimiz bor. Rossiya imperiyasining to'rt bosqichdan iborat ko'chiruvchilik siyosati davrida yangi ekin navlarini sinash, tajribadan o'tkazish, ularni saralash, hosildorligini oshirish borasida ishlar uzluksiz davom etgan.

Tarixiy adabiyotlarda 1867-1881, 1881-1886, 1886-1902, 1903-1917-yillarda ya'ni yuqorida qayd qilingan ko'chiruvchilik siyosatining to'rt bosqichi bu borada alohida xronologik izchilikda tadqiq qilinishi kerak.

Xullas, XIX asr 2-yarmi-XX asr boshlarida Turkiston o'lkasi faunasida keskin o'zgarishlar ro'y berib, mintaqaga yuzlab ekin navlari kirib keldi. Yangi ekin navlari donli ekinlar, texnik ekinlar, bog'dorchilik va sabzavotchilik xo'jaligiga tegishli ekinlar va manzarali daraxtlar kabi guruhlariga bo'linadi. Ayrim ekin turlari mintaqaga iqlim sharoitiga moslashtirildi va ulardan yuqori darajada hosil olindi. Ba'zi ekin navlari (kartoshka, karam, pomidor va hokazo) aholi orasida qisqa vaqtda keng tusda ommalashib ketdi, bir qatorlari mintaqaga tabiati va iqlimiga moslasha olmadi. Yangi ekin navlarining mintaqada joriylanishi aholi moddiy va ma'naviy hayotiga o'zining sezilarli ta'sirini o'tkazdi. Mahalliy aholi dastlab ko'pgina ekin turlarini o'z xo'jaliklarida ekmadi. Asta-sekinlik bilan kartoshka, pomidor, karam kabilar yetishtirib Yevropa tilli aholiga sotildi. Keyinchalik mahalliy aholi o'z ovqatlarida ulardan foydalandi. Bu yo'nalishda transformatsion jarayonlar kechdi.

#### ADABIYOTLAR

1. Вероятный урожай хлопка в России //Туркестанский сборник. – СПб. – Т. 496.
2. **Ковренко М.** По поводу Туркестанских красных вин //Туркестанский сборник. – СПб. – Т. 542.
3. Каракульская овца //Туркестанский сборник. – СПб. – Т. 543.
4. **Котюкова Т.В.** Туркестанское направление думской политики России (1905-1917). – М., 2008.
5. **Комаров В.** Краткие сведения о полезных растениях, встречающихся дико в горной стране верхнего Зерафшана //Туркестанский сборник. – СПб. – Т. 525.
6. **Kuzikulov I.U.** XIX asr oxiri-XX asr boshlarida Farg'ona vodiysi milliy taomlari tarkibidagi o'zgarishlar haqida /Farg'ona vodiysi tarixi yangi tadqiqotlarda" mavzusidagi IV ilmiy-nazariy konferensiya materiallari. Farg'ona. – 2017. – B. 93-96.
7. **Кушелевский В.И.** Материалы для медицинской географии и санитарного описания Ферганской области. – Новый Маргелан, 1890. – Т. 1.
8. **Миддердорф А.Ф.** Очерки Ферганской долины. – СПб., 1882.
9. **Невесский М.** Список деревьев и кустарников, произрастающих в Самаркандской области //Туркестанский сборник. – СПб. – Т. 525.
10. Опыт посадки в грунт каучукового дерева //Туркестанский сборник. – СПб. – Т. 432.
11. **Шахназаров А.** Сельское хозяйство Туркестанского края. – СПб. – 1898.
12. **Масальский В.И.** Туркестанский край. – СПб., 1913.

УДК 94:057.68(575.146)

#### АНТОНИЙ ЖЕНКИНСОН КУНДАЛИГИДА БУХОРО ТАВСИФИ

**Равшанов Ўқтамали Рустам ўғли**

*БухДУ магистри*

**Таянч сўзлар:** Антоний Женкинсон, примроз, сўфийлар, хонлар, йўл харитаси, гижжа, татар, савдо-сотик, пул муомаласи.

**Ключевые слова:** Энтони Дженкинсон, «Примроуз», суфий, правители, дорожная карта, червяк, татарин, торговля, денежное обращение.

**Key words:** Anthony Jenkinson, primrose, sufi, khans, road map, worm, tatar, commerce, money.

*Ушбу мақолада Антоний Женкинсоннинг 1558-1559 йилларда Ўрта Осиёга, жумладан, Бухорога уюштирган саёҳати илк марта ўзбек тилида таҳлилий ва танқидий тақдим этилмоқда.*

*В данной критической статье впервые на узбекском языке представлен анализ экспедиции Антони Дженкинсона в Среднюю Азию, в том числе в Бухару в 1558-1559 гг.*

*The article presents critical analysis of the visit of Anthony Jenkinson to Central Asia, including Bukhara in 1558-1559.*

**Кириш.** Жаҳон тарихини ўрганишда кундаликлар алоҳида ўрин тутди. Уларнинг алоҳида қимматли томони муаллифлар ўз юртлари ва ташриф буюрган ўлкаларини таққослашда ҳамда танқидий фикрларини маҳаллий тарихчиларга нисбатан очиқроқ билдиришди. Аммо, кундаликларнинг кўпчилиги субъектив аҳамиятга эга бўлиб, уларнинг қай даражада тарихий ҳақиқатга тўғри келишини ўрганилаётган даврнинг кўплаб манбалари билан таққослаш керак бўлади.

Ўрта Осиёга ташриф буюрган биринчи инглиз сайёҳи ва элчиси Антоний Женкинсон (1525,29,30, - 1611й.) саёҳатларини 1546 йил 2 октябрдан бошлаб, 1572 йилда Россияга сафари билан тугаллади. Шу давр ичида у Европа, Шимолий Африка, Кичик ва Олд Осиёни, шунингдек, Марказий Осиёни ҳам айланиб чиқди. Турли халқларнинг урф-одатлари ва тарихини ўрганди. 1555 йилда ташкил топган “Москва савдо компанияси” таркибида Россияга уч марта (1557, 1566, 1571) саёҳат уюштирди [4]. Дастлабки саёҳатида у Ўрта Осиёга ҳам ташриф буюрди (саёҳатга уч кема билан чиқди ва ўзи “Примроз”<sup>1</sup> кемасида адмирал эди). Саёҳат 21 ой давом этди (1558 йилнинг апрелидан 1560 йилнинг сентябрь ойигача). У Ўрта Осиёга саёҳатини “Россиянинг Москва шаҳридан Бақтриянинг Бухоро шаҳрига” деб номлади (кундалик 1562 йилда Лондонда нашр этилган). Антоний Женкинсон кундалигида ёзганидек, ўзаро урушлар туфайли Хитойга бора олмасдан Бухородан қайтишга мажбур бўлди [4]. Кундалигининг ҳам юқоридаги сингари номланишига айнан ушбу омил сабаб бўлган. Женкинсон саёҳати давомида тузган йўл харитасини “Nova absolutaque Russiae, Moscoviae et Tartariae Descriptio” (“Rossiya, Muskoviya va Tartaryoning mutlaqo yangi ta'rifi”) номи билан 1562 йилда Лондонда кичик ҳажмда эълон қилди. 1570 йилда Абраҳам Артели “Ер шарининг манзаралари” номи харитасига ушбу харитадаги баъзи суратларни қисқартирган ҳолда киритган<sup>2</sup>. Харитада Бухоро ҳукмдорининг ҳам суратини кўриш мумкин. Сурат остига “Blag Chan” деб ёзилган<sup>3</sup> [5]. Ушбу асарда Бухородан ташқари Ўрта Осиёнинг Урганч (Urgence), Вазир (Sellisure), Қиёт (Kait), Тошкент (Taskent) шаҳарлари ва уларнинг ҳукмдорлари ҳақида қизиқарли маълумотлар келтирилган [1]. Бухорода ўтган икки ойдан ортиқ вақт ичида Женкинсон шаҳар савдоси ва пул муомаласи борасида аниқ фикрларни билдирган ҳолда [3], ҳукмдорнинг қочиб кетиши, шаҳар аҳолиси ҳақидаги баъзи фикрлари тарихий ҳақиқатга тўғри келмайди. Бухоронинг жойлашув ўрни, дарёлар ва бошқа баъзи хабарларни ёзишда Женкинсон бу ерга келишидан олдин ўзига маълум бўлган маълумотлардан фойдаланади. Унинг гижжа касаллиги ҳақидаги маълумотларидан кейинги даврда келган сайёҳлар ҳам фойдаланишган. Айнан ушбу касаллик турли даврда келган сайёҳларни қизиқтирган. Женкинсон ўз кундалигида Бухоро ҳақида қуйидагиларни ёзиб қолдирган:

23 декабрь куни биз Бақтрия<sup>4</sup> худудидидаги Бухоро (Boghar) шаҳрига келдик. Ушбу шаҳар ўлканинг пастлик қисмида жойлашган бўлиб, баланд девор ва дарвозалар билан ўралган. Дарвозаларнинг иккитаси бизни хон қароргоҳига, биттаси эса савдо расталарига олиб боради<sup>5</sup>. Бу ерда ҳар бир хунарманд ўзининг жойи ва алоҳида дўконига эга эди. Шаҳар жуда катта, уйлар, асосан, хом ғишт ва гувалалардан қурилган. Аммо, тошдан қурилган уйлар ҳам кам эмасди. Ибодатхона ва саройлар салобатли ва жим-жимадор қилиб қурилган. Айниқса ҳаммомлар моҳирона ишланган бўлиб, уларнинг тенги бошқа жойда йўқ<sup>6</sup>. Улар ҳақида тўлиқроқ гапирадиган бўлсам, узоқ ҳикоя бўлади. Шаҳарнинг ўртасидан кичик анҳор оқиб ўтади<sup>7</sup>. Анҳорнинг суви лойқа бўлиб, Бухорода туғилмаган ҳар қандай киши унинг сувидан ичса, тирноқлари остида ва этида қурт (гижжа<sup>8</sup>) пайдо бўлади. Уни фақат маҳоратли жарроҳгина эт орасидан олиши мумкин. Агар шу жараёнда қурт

узилса, ҳар куни бир дюм<sup>9</sup>га ўсиб бораверади. Қуртнинг қолган қисми охири келмагунча айлантириб олинаверади. Муолажа жараёнида беморга тоза сув ва отсудан бошқа ҳеч нарса берилмайди. Кимдир қондани бузиб бошқа бирор бир ичимликни истеъмол қилса, очиқ бозор майдонларида қамчи билан уриб жазоланган. Алоҳида шу иш билан шуғулланадиган ҳарбийлар ҳар бир уйни тинтиб, уйдан топилган спиртли ичимлик, вино ёки асалга турли махсулотлар қўшиб ишланган ичимликларни топишса, идишларни синдиришган ва ичимлик таркиби бузилган. Агарда уй эгасининг нафасидан ҳам ичимлик хиди сезилса, ўша ерда уриб жазоланган.

Бухоронинг диний раҳнамоси (metropolitane<sup>10</sup>) бу қонуннинг амал қилишини қатъий назорат қилган. У хондан ҳам юқори турган, у хоҳлаган вақтида хонни алмаштира олган. Ҳозирги ҳукмдор ҳам унинг ихтиёрига кўра давлатни бошқаряпти<sup>11</sup>. Унинг буйруғи билан олдинги ҳукмдор ўз ётоғида ўлдирилган<sup>12</sup>.

Форслар ҳам мусулмон бўлишига қарамасдан, Бухоро шу кунларда улар билан шафқатсиз диний уруш олиб бормоқда<sup>13</sup>. Форсларнинг бухоролик ёки баъзи татарлар<sup>14</sup> каби соқолларини қўймасликлари урушга сабаб бўлган. Бу эса мусулмонларда катта гуноҳ ҳисобланган. Шунинг учун форсларга ишонишмаган ва христианлар каби уларни ҳам кофир деб билишган.

Бухоро ҳукмдори у қадар бой ҳам қудратли ҳам бўлмаган. Унинг даромади кўп бўлмай, хазинанинг катта қисми шаҳар ҳисобидан тўлдирилган. Хунарманд ва савдогарлардан даромадининг 1/10 қисми солиқ сифатида олинган. Бу эса халқнинг тобора камбағаллашувига олиб келган. Солиқлар йиғилиши устидан ҳукмдор қаттиқ назорат қилган. Хазина камайган тақдирда, ҳукмдор дарҳол амалдорларни юбориб, ноқонуний тарзда савдогарларнинг молларини ҳам қарзи эвазига тортиб олган. Мен олиб келган ўн тўққиз бўлак [тўп] матонинг пулини тўлаш учун ҳам ҳукмдор худди шундай йўл тутди. Хонлиқда кумуш ва мис тангалар ишлатилиб, олтин умуман ишлатилмаган. Бир кумуш танга 12 инглиз пенсига, мис танга пул (Poole) деб аталиб, 120 пул 12 пенсга тенг бўлган. Тўловларда кумушга нисбатан мис тангалар кўпроқ ишлатилган. Кумушнинг баҳосини хон ҳар ойда бир марта ўзгартирган<sup>15</sup>. Баъзан нарх ойига икки марта ҳам ўзгартирилган. Халқни қийналиши билан ҳукмдорнинг иши ҳам бўлмаган. У ҳатто қанча вақт ҳукмронлик қилишини ҳам билмаган. Хонлар 2 ёки 3 йил давлатни бошқаришган, баъзан уларни халқ ҳайдаб юбориши ҳам мумкин бўлган. Буларнинг барчаси халқни ва савдогарларни хонавайрон бўлишига олиб келган.

26 декабрда менга хон ҳузурига келиш буюрилди ва мен унга рус подшоси томонидан берилган ёрлиқларни тақдим этдим. У мени мулойимлик билан қабул қилди ва биргаликда тушлик қилишга таклиф этди. Хон менинг орқамдан бир неча бор одам юбориб, подшоҳнинг қудрати [Иван IV] ва турк султони, шунингдек бизнинг мамлакатларимиз, қонунларимиз ва динимиз ҳақида мен билан махфий хонада суҳбат олиб борди ҳамда мени бизнинг қуролларимиздан унинг олдида отишни буюриб, ўзи ҳам улардан отишни машқ қилар эди<sup>16</sup>.

Шундай бўлса-да, мен варвар<sup>17</sup> ҳукмдорини мақташга мажбурман, ҳолбуки у Бухорога келаётганимизда бизни талаган ўғриларга қарши 100 нафар яхши қуролланган аскарларни юборди ва ўғриларни топиб қатл қилишни буюрди. Саҳронинг ичкарасидан топилган ўғриларнинг бир қисми уриб жазоланди, қолгани эса қочиб кетди<sup>18</sup>. Ўғриларнинг 4 тасини хоннинг ҳузурига олиб келишди. Уларнинг икkitаси биз билан бўлган тўқнашувда оғир яраланган эди. Хон бизга одам юбориб, ўғриларни аниқлашни буюрди. Шундан сўнг бу тўртталасини сарой дарвозаси юқорисига осиди. Қароқчилар обрўли кишиларнинг фарзанди бўлишига қарамасдан, хон ушбу ишни амалга оширди. Ўғриланган молларнинг озгина қисмини олишга муяссар бўлдик. Хондан фақат шу яхшилиқни кўрдим.

Ҳар йил Бухорода бир мартаба савдогарларнинг йиғилиши бўлади. Ҳиндистон, Эрон, Балх (Balgh) ва бошқа бир қатор йирик мамлакатлардан катта савдо карвонлари келади. Олдинлари тинч ва чегаралар очиқ вақтда Хитойдан ҳам карвонлар келган. Савдогарлар шу қадар камбағал эдики, уларнинг кам миқдордаги моллари 2-3 кунлаб сотилмай қоларди. Чунки, бу товарлар катта фойда келтирмаган. Халққа зарур моллар куйидаги давлатлардан олиб келинган.

Ҳиндлар татарлар бошларига ўрайдиган харир оқ мато ва бошқа сифатли матолар, пахтадан тикилган кўйлақлар олиб келишган, аммо улар олтин, кумуш ва қимматбаҳо тошлар ва хушбўй зираворларни олиб келишмаган. Менинг аниқлашимча, бу моллар португаллар назорати остида океан орқали бошқа жойларга олиб кетилган. Ҳиндлар Бухородан ипак мато, тери хом-ашёси, қул, отлар ва мовут олиб кетишган. Бу моллар уларга жуда кам даромад келтирган. Мен Ҳиндистоннинг турли жойларидан, Бенгалия ва Ганг бўйларидан келган савдогарларга ўзимдаги матоларни олишларини таклиф қилдим, аммо улар олишмади.

Форслар Бухорога мато, қоғоз, қалин газлама, рангли ипақлар, арғумоқлар (Argamacus) ва шунга ўхшаш товарларни келтиришган. Бухородан тери, рус товарлари, турли халқлардан бўлган қулларни олишган. Аммо, Бухородан газмоллар олиб келинмаган сабаби форслар бу молларни Алеппо, Сурия ва Туркиядан олиб келишган. Бухорога рус савдогарлари қўй териси, ипак матолар, жун матолар, ёғоч идишлар, эгар-жабдуқлар, рус ерларига эса пахта маҳсулотлари, турли сифатли ипак матолар ва бошқа буюмларни элтишган. Россия билан савдо ҳажми жуда кам бўлган. Хитойдан (Cathay) тинч ва йўллар очиқ бўлган даврда мушк, доривор гиёҳлар, атлас, кимхоб (ипакдан) ва бошқа моллар олиб келинган. Бухорода бўлганимда Хитойдан ташқари кўплаб турли буюк давлатлардан карвонлар келди. Сабаби мен келишимдан уч йил олдин Хитой томонда уруш бошланган экан. Бу уруш ҳозир ҳам давом этмоқда. Уруш икки татар давлатлари ўртасида Хитой чегарасидаги чўл ҳудудларида бўлаётган эди. Урушаётган шаҳарларнинг бири Тошкент (Taskent)<sup>19</sup>, иккинчиси Қошғар (Cascar) дейилган. Тошкентда яшовчи халқлар қозоқлар (Cassack) бўлиб, улар ислом динига сиғинган, уруш олиб бораётган Қашғарни Хонлар (Qings) бошқарган. Уларнинг тили ҳам дини ҳам бир бўлган. Бу варвар халқлари жуда кучли эди, улар чўлда яшашган. Уларнинг доимий уйи ҳам, шаҳри ҳам бўлмаган<sup>20</sup>. Аммо, улар катта шаҳарларни талашган. Бу халқлар йўлни шундай тўсишган эдики, ҳеч бир карвон таланмасдан ўта олмасди. Биз шу ердалигимизда бир нарсага амин бўлдимки, уруш давомида ҳеч ким ушбу йўлдан ўтаётган карвонларни ҳимоя қилмаган. Хитойдан чиққан карвонлар йўл очиқ вақтда ҳам 9 ойда Бухорога келишган.

Мен Хитой ҳақидага ҳикояларни ва эшитганларимни бизнинг учрашувимизда айтишни афзал кўрдим. Бухорода қиш мавсумида дам олаётиб, бу ердаги савдо ҳақида кўп суриштирганимдан сўнг, бу ерда ҳам савдо бошқа ўлкалар савдо-сотифига ўхшашлиги билан танишдим. Барча карвонларнинг кетиш вақти келди, бошқа томондан, хон урушга отланган ёки қочиб кетганлиги ҳақида гап тарқалди<sup>21</sup>. Диний раҳнамо шаҳарда қамал қилиниши мумкинлиги ҳақида мени огоҳлантириб, шаҳардан чиқиб кетишимни тавсия этди. Мен эса ўз саёҳатимни бошқа йўналиш бўйича давом этишга қарор қилдим ва Бухородан Эронга бориб, у ерда олиб борилаётган савдо-сотикни кўриш учун отландим, ваҳоланки, мен у ҳақида Астрахань ва Бухорода етарли даражада маълумотга эга бўлиб, Эрон савдоси кўп жиҳатидан Татаристонникига ўхшашлигига ишонч ҳосил қилдим. Биринчидан, сўфийлар<sup>22</sup> ва татар хонлари ўртасида катта уруш бошланган эди. Натижада йўллар тўсилган ва Ҳиндистон ҳамда Эрондан ёрлиқ билан келаётган савдо карвони таланган экан. Бухорогача 10 кунлик йўл нарида карвоннинг катта қисми ўғрилган ва ўлдирилган эди<sup>23</sup>. Бошқа томондан, хондан ҳам юқори турган Бухоронинг диний раҳнамоси рус подшоси томонидан менга берилган ёрлиқни олди, ушбу ёрлиқсиз мени ҳар қандай мамлакатда қул қилишлари мумкин эди. Ва ниҳоят, хон ва амалдорлар қарзлари эвазига олган мовут ва моллар Эронда ҳам сотилмади. Юқоридаги вазият ва турли сабабларга кўра мен Каспий денгизига бориб, шу ердан ортга қайтишга мажбур бўлдим. Шундай қилиб, биз 1559 йил 8 мартда Бухородан 600 туя билан йўлга чиқдик. Белгиланган вақтда чиқмаганимизда эди, мен ва дўстларимнинг ҳаёти ва моллари хавф остида қолиши мумкин эди. Биз йўлга чиққанимиздан 10 кун ўтиб, Самарқанд ҳукмдори Бухорога келди<sup>24</sup>. Ҳукмдор мамлакатни 2 ёки 3 йилдан ортиқ бошқариши мўжиза ҳисобланган. Бирор бир юрт ҳукмдори бошқа ерга кетганда, шу сулоланинг бошқа вакили бу ерни 3-4 йил қамал қилиб турган. Бундай босқинчилик хонлар ўртасида одатга айланган эди. 25 мартда биз Урганчга [қайтиб] келдик” [2].

**Хулоса.** Антоний Женкинсоннинг ушбу саёҳати Европа олимларини, айниқса, картограф ва этнографларни бугунги кунгача қизиқтириб келмоқда. Кейинги асрларнинг

машхур сайёҳларига ушбу кундалик қўлланма вазифасини бажарди. Кундалик Абдуллахон II нинг ҳокимиятга келиши ва ҳукмронлигининг дастлабки даври муаммоларини ўрганишда асосий манбалардан ҳисобланади. Шунингдек, Ўрта Осиёнинг ўрта асрлар тарихида мавжуд бўлган муаммолар (ўзаро сулолавий курашлар, диний урушлар) ўлканинг савдосига, маданиятига, умуман олганда, янги тарихий тараққиёт босқичига кўтарилишига салбий таъсир этганлиги кундаликда ўз баҳосини топган.

### Изоҳ:

1. Маъноси: “бир даста атиргул”.
2. Бухоро давлат музей-қўриқонасининг чет эл сайёҳлари кўрғазмасида ушбу харитадан нусха намоиш этилмоқда (Арк кўрғонида).
3. Бухорони Абдуллахон II (1557-1598) бошқарган.
4. Женкинсон Шайбонийлар давлати ҳудудини Бақтрия деб аташига сабаб ундан олдин Европадан ташриф буюрган сайёҳларнинг (антик дунё олимлари бошлаб берган) юртларида бу ўлка шу ном билан танилган.
5. XVI аср биринчи ярмида Бухоронинг 11 та дарвозаси шаклланган эди.
6. Хиёбон кўчасида Абдуллахон мадрасаси қаршисида Абдуллахон II ҳаммоми бўлган.
7. Зарафшоннинг Шоҳруд номли ирмоғи.
8. Бухорога ташриф буюрган сайёҳларнинг аксарият қисми айнан ушбу касаллик ҳақида кундаликларида ёзиб қолдиришган. Илмий номи *Filarial medinensis*. Қаранг: Л.И.Яворскаго Путешествіе русскаго посольства по Авганистану и Бухарскому ханству въ 1878-1879 г. Туркестанскій сборникъ томъ 315. Петербургъ., 1883 г. С – 338; Путевые очерки Туркестана (1913 г.). Часть VI. Бухара. М., 1914.
9. 2,5 сантиметрга тенг.
10. Шайх ул-ислом.
11. 1557 йилда шайх ул-ислом Муҳаммад Ислом Бухоро шаҳрини эндигина эгаллаган Бурхон Султон ва шаҳарга ҳужум қилган Абдуллахон II ни яраштириб қўйган.
12. Муҳаммад Ислом топшириғи билан Мирзо Акабий Бурхон Султонни тунда ўз уйида ўлдирган (Абдуллонома. Т.1999 й., 148 б.; Шунингдек қаранг: Вяткин “Шайх Жўйбори” С.14.).
13. Бу вақтда Эронни Тахмосп I (1524-1576) бошқараётган эди.
14. Женкинсон Эрон чегарасигача бўлган ҳудудда яшайдиган халқларни татарлар деб атаган [5].
15. Абу Мансур Кўчкнчи Баҳодирхон – 1527-28, Абу Саидхон – санаси номаълум, Убайдуллахон – 1537-38, Абдулатиф – 1540-41, 1548-49, Саид Бурхон – санаси номаълум даврларида кумуш тангалар зарб қилинган. Қаранг: Давидович А.Е. Клады древних и средневековых монет Таджикистан. М., 1979. С – 380-402.
16. Бу вақтда ўт очар қуроллар саройда мавжуд эди.
17. Женкинсон барча татар ҳукмдорларини шундай атаган. Ваҳоланки Бухоро қадимдан атрофдаги халқлар (асосан шимол) учун маданият маркази бўлган.
18. Қизилқум саҳросига.
19. Тошкентни Наврўз Аҳмадхоннинг тўнғич ўғли Дарвешхон бошқараётган эди (Абдуллонома 167 бет).
20. Женкинсон бу ерда бошқалардан эшитган нотўғри маълумотларни келтирмоқда.
21. Балхга (Абдуллахоннинг амакиси Пирмуҳаммад бошқараётган эди) Бадахшон волиси Сулаймон ва ўғли Иброҳимнинг ҳужуми туфайли шу ерга кетган эди.
22. Эронда шиалик масхабидаги Сафавийлар сулоласини Европада шундай аташган.
23. Бадахшон ҳукумдори Балх атрофидаги қишлоқ ва савдогарларни талон-тарож қилган эди.
24. Бу вақтда Самарқандни Султон Саидхон (1557 йил сентябрдан) бошқарган.

### АДАБИЁТЛАР

1. **Лунин Б.В.** История Узбекистана в источниках. (Известия путешественников, географови учёных XVI – первое половине XIX вв.). – Т.: Фан, 1988. – С. 22.
2. **Готье Ю.В.** Английские путешественники в Московском государстве в XVI веке. – М.: ОГИЗ, 1937. – С. 167-193.
3. **Иванов П.П.** Очерки по истории Средней Азии (XVI – середина XIX вв.). – М.: ИВЛ, 1958. – С. 76.
4. **Бартольд В.В.** История изучения востока в Европе и в России. – Л., 1925. – С. 111-177.
5. **Szykula K.** The Jenkinson Map of Russia (1562) P. 60. – Cf.: Oakeshott W. A Tudor explorer and his map of Russia. – P. 704.

## ISLAM KARIMOV IS THE FOUNDER OF MODERN LEGAL-DEMOCRATIC AND ECONOMICALLY FLOURISHED COUNTRY

**Toshimov Umidjon Hakimovich**

*The student of Tashkent State University of Law*

**Таянч сўзлар:** президентлик, Олий Мажлис, ЯИМ, иқтисодий ўсиш, ислохот, иқтисод.

**Ключевые слова:** президентство, Олий Мажлис, ВВП, экономический рост, реформа, экономика.

**Key words:** presidency, Supreme Council, GDP, economic growth, reform, economy.

*Мақолада Ўзбекистон Республикаси Биринчи Президенти Ислам Каримов раҳбарлигида Ўзбекистонда амалга оширилган кенг қамровли ислохотлар ва уларнинг натижалари тадрижий жиҳатдан ўрганилган, асосланган ҳолда хулосалар берилган. Шу жумладан, Ислам Каримовнинг бевосита раҳбарлигида сиёсий ва иқтисодий соҳалардаги ислохотлар ва уларнинг демократик фуқаролик жамияти ҳамда бозор иқтисодиёти асосларини яратишдаги ҳал қилувчи роли ва аҳамиятига муҳим эътибор берилган.*

*В статье на основе изученных материалов даётся обоснованное заключение по осуществлённым реформам в период правления первого Президента Республики Узбекистан Ислама Каримова. Кроме того, определены решающая роль и значение данных реформ в создании основ демократического гражданского общества и рыночной экономики.*

*This article examines Presidency period of the First President of the Republic of Uzbekistan by the historical-hierarchical facts and legal background. The economic development of the country is compared with the proper data of neighboring countries in the given period.*

“We consciously rejected the revolutionary option of reforms by the methods of “shock therapy” in favor of evolutionary and phased development. By this we have saved our people from the severest economic and social turbulences”.

### Islam Karimov

Being fair and foresighted are the best qualities of a good governor or a leader. Every nation has its vital ‘phenomena’ in every single period of its existence. The first Prime Minister of Singapore Lee Kuan Yew, for instance, governing the state for three decades is recognized as the nation’s founding father [1], with the country described as transitioning from the “third world to first world in a single generation” until 1992. Comparing to this historical figure Islam Karimov also has led his country almost for 30 years. Although, some leaders have been given titles by the legislative chambers (a law passed by Tajikistan's parliament gave Emomali Rahmon the title "The Founder of Peace and National Unity, Leader of the Nation"[2]), the Uzbek leader had no title, but the nation itself in the bottom of their heart recognized him as the “Father of Nation”. In paragraphs below it will be explained why the nation distinguishes him with honor and pride on the profile of core reformations.

The President of Uzbekistan Islam Karimov came to power on July 23, 1989 in Soviet Social Republic of Uzbekistan when social-economic environment was catastrophically destroyed by GDP rate of country. We suppose that the period before the announcement of Independence was characterized by the legal events, which might be divided into five stages. One could see that the **first step** of legal reforms started by the Law “**On State Language**” on October 21, 1989, during the first year of his governance career. The essence of that legal document lays on that the core rights of nation for using language no more prohibited by other normative-legal acts. Meanwhile, being part of USSR Supreme Council of Republic (Oliy Sovet or Oliy Kengash) signed a decree on the establishment of presidency in Uzbekistan SSR and Islam Karimov was elected as the President of the country on March 24, 1990. It was a huge

step taken by the Uzbek leader. By this step the Republic firmly announced that it intended to go along the path of sovereignty and independence. The Communist Party, which had lost its influence, was reformed into the National Democratic Party of Uzbekistan on the initiative of the President Karimov. The party changed its ideology to become essentially new. The power gradually was passing from the cabinets of party bosses to a new line: President – government – local authorities (khokimiyats) and it was the **second step** towards Independence. **The third step** was the establishment of the Committee of Constitutional supervision, which was also adopted the day when Karimov's Presidency officially started. Currently, the committee is functioning as the Constitutional Court of the Republic. **The fourth step** was the preparation stage of the Declaration of Independence, adopted on 20<sup>th</sup> of July, 1990. According to section 12 of Declaration it is determined that “this document shall be ground for adopting the Constitution”[3]. From that day, a working group was established in order to make a constitution draft, which completed by adopting the Constitution of the Republic on the 8<sup>th</sup> of December, 1992. Prior to the Constitution of Uzbekistan new legal guarantees of the new society were formed and assured by the first Constitution of Uzbekistan, which was adopted in a democratic way, after an all–nation discussion. The final step was the announcement of state Independence during 12<sup>th</sup> convocation, 6<sup>th</sup> special session of the Supreme Council.

The speech which Islam Karimov made on the X<sup>th</sup> session of the Supreme Council of the Republic of Uzbekistan during the 12<sup>th</sup> convocation (held on July 2-3, 1992) should be specially noted. It was entitled “**The Road to Independence: Problems and Plans.**” The President gave a short account of the first year of independence. He underlined that the Republic was entering the world arena and establishing relations with other countries and world organizations; that it was gaining prestige in the world. This was the result of independent foreign policy based on the principles of peace and cooperation. We made the world realize that Uzbekistan, with its economic and spiritual potential, was a great country. Also, that domestic and foreign policy were mutually connected. Stability and a peaceful atmosphere existed in the country.

The first volume of Islam Karimov's book collection called “**Uzbekistan: national independence, economy, policy, ideology**” contains the work, the speeches of the President, in which he reveals the main tasks, problems and difficulties standing before the independent Uzbekistan during its first years. The President gave a speech, “**Uzbekistan is the state with a great future**”, during the XI<sup>th</sup> session of the Supreme Council of the Republic of Uzbekistan on December 8-10, 1992. Speaking on the main tasks the President emphasized the tasks of introduction of national currency and assured that the money would have some value and would be stable and assured means of payment. On February 12, 1993, “*Komsomolskaya Pravda*” interviewed the President. He showed his approach to the economic reforms in the country. The article was published under the title “**Don't ruin the old house until you have built the new one**”[4]. Direct and acute questions were given to the President concerning the attitude of opposition to his policy. The President gave direct and motivated full answers.

The principles and priorities of the reforms being carried out in the young state are shown in detail in the President's speech at the session of the Cabinet of Ministers of the Republic of Uzbekistan held on July 25, 1996. They find their reflection in the book “**Uzbekistan on the way to an economic upswing**” (p. 77). The author analyses the results of the first half of 1996 and says that they “**... have become a turning point in our life, have become a vivid proof of progressing improvement of our economy**” and makes the following conclusions:

- we have gained macroeconomic stability; money circulation has strengthened; financial conditions of enterprises and of the state as a whole have become more stable;
- the national currency som has become firm;
- the scale of privatization has deepened and widened;
- energy power independence of the republic has been ensured;
- heavy industry of ferrous and non-ferrous metallurgy textile industry, building materials, services have developed;
- import-substituting branches of industry are being developed;
- formation and development of market infrastructure is taking place;
- there is a palpable change in the social sphere, in the conditions and level of life of the population [5].

All these facts are the foundation making it possible to create an opinion on “wealth and potential existing in Uzbekistan”. The President of the Republic of Uzbekistan Islam Abduganievich Karimov drew attention to those facts at the seminars held in 1998 and arranged for the diplomatic corps of Uzbekistan working in different countries of the world. Specifically, he remarked that our representatives abroad play an important role in the cause of further raising the international prestige of Uzbekistan. Therefore, each diplomat must make his own contribution in increasing the glory of Uzbekistan.

The 9<sup>th</sup> session of the Oliy Majlis 2<sup>nd</sup> convocation opened with the report called “The basic directions of further deepening of democratic transformations and formation of the basis of civil society in Uzbekistan.” It laid out 7 priority tasks of further development. **The main priority** is independence and independent development. **The second priority** is guaranteeing security in the country, territorial integrity, strong borders, peace for our citizens. Only by preserving stability in the country there can be progress and development. **The third is** the further deepening of market reforms and creating a strong market infrastructure, realizing the principles of free economy as the most important condition for forming a stable and balanced economy. **The fourth** is the realization of democratic principles not only in words but also in practical life, guaranteeing citizens’ rights and freedoms, freedom of speech and the press, and transparency of reforms. **The fifth** is strengthening the role of NGOs and social institutions. This is the realization of the principle “From a strong state to a strong society”. **The sixth,** is legal reforms. The most important tasks here are guaranteeing independence and active work of the legal system. **The seventh** is the human factor, which determines the final results of the reforms. The most important factor in the basis of civil society is constant work in the sphere of education and spirituality, improving people.

One of the main legal reforms was the liberalization of Criminal and Criminal Procedure legislations of the country. Talking about that we can list some laws on this matter. August 29, 2001, the day of acceptance of the Law **“On introduction of amendments and additions in Criminal, Criminal-Procedural codes and liberalization of criminal punishments”** began to be carried out at qualitatively new level - at a level of fundamental democratization of criminal policy which is being conducted gradually step by step. The adoption of the Decree **“On abolition of death penalty in the Republic of Uzbekistan”** since January 1, 2008 by the President of the Republic of Uzbekistan on August 1, 2005, directed to further liberalization of criminal punishments, gives a new impulse to the development of judicial - legal reform, testifies radical character of the transformations performed in the sphere of justice realization step by step. The Decree provisions completely solve one of the vital issues of society democratization - the question of death penalty. Death penalty represented and represents the most severe criminal punishment ever applied by the state to criminals. Its use is irrevocable both concerning the condemned, and society as a whole. For this reason, the question on abolition of death penalty has always been of great public significance everywhere, including Uzbekistan [6]. According to the data on the official web site of Office of the High Commissioner Human Rights more than 160 members of United Nations with a variety of legal systems, traditions, cultures and religious backgrounds, have either abolished the death penalty or do not practice it.

To assess economic growth of the country we should make an analytical comparison of statistical data of Uzbekistan and neighboring countries according to World Bank Organization’s figures during the period of Islam Karimov’s presidency [7]. Prior to data in 1991 for instance, GDP growth (annual %) was -7.5% in Kyrgyzstan, -11% in Kazakhstan and -0.4% in Uzbekistan. These data in 1995 were -54%, -8.2%, and -0.9% accordingly in these neighbor countries. Further analysis shows that in 2005 the rate of GDP growth improved positively in Uzbekistan and Kazakhstan (7% and 9.7% accordingly) while the proportion of GDP growth in Kyrgyzstan fell down to -0.1% the decline related to political instability of this country in this period. After half-decade, period the data was slightly improved comparing with the data of 2005 and the rate of GDP growth in Uzbekistan reached to 8.5%, there was a slight decrease in Kazakhstan 7.3% comparing with the annual growth in 2000 and in Kyrgyzstan -0.4%. In 2015 the rate of GDP annual growth finally changed clearly good with 3.8% in Kyrgyzstan and in Kazakhstan this proportion dropped rather than previous period while the rate of GDP growth remained stable with 8% annual progress in Uzbekistan despite of World Economic Crisis’ influence. One could

see that socio-economic development in Uzbekistan was regulated systematically without sharp reforms that might have brought about reverse outcome on the whole social, economic, and political life of country.

According to “Jahon” Information Agency, the country has achieved dramatic changes in the dynamics and structure of economy, development of production and export capacity, social sphere, level and quality of life. Suffice it to say that between 1990 and 2014 the Republic's GDP at purchasing power parity increased by 6.3 times – from 27.1 up to 171.416 billion US dollars, and its growth rates over 11 years remain at around 8%.

The national economy has changed quantitatively and qualitatively. The proportion of industries and services has been consistently increasing in the structure of GDP. The indicators, respectively, 17.6% and 33.8% in 1990 reached to 33.5% and 54.5% in 2015. In turn, through the optimization of structure of sown areas and increase in productivity, efficient use of modern technologies in agriculture, the share of agricultural sector gradually decreased from 33.4% in 1991 to 16.6% in 2015. At the same time the country achieved enormous progress in the sphere of food security. Today, the republic's agriculture not only covers domestic demand for food products, but also provides significant expansion of export capacity.

When the First President Islam Karimov passed away, he inherited the country that is full of ambitious, peaceful, and open-hearted nation. At the joint session of the Chambers of Oliy Majlis dedicated to a Solemn Ceremony of Assuming the Post of the President of the Republic of Uzbekistan President Shavkat Mirziyoyev reminisce Islam Karimov saying *“Today, as I assume the post of the President of the Republic of Uzbekistan, I comprehensively and deeply feel and realize as a head of state the very enormous responsibility on my shoulders and to what extent it is difficult and responsible to govern the big nation and the big country of 32 million people as continuing the work of the great state and political figure, our dear teacher Islam Karimov. Our first President with his multifaceted political activity and noble humane qualities has left an indelible and bright trace in the centuries-long history of our Motherland”* [8]. People always will remember him as the person who established new independent country with stable economy and wealthy history with more than 32 million population. He will be remembered as the **“symbol of hope for bright and prosperous future”** as he said: **“When there is life and mankind, a person will live striving for good deeds, liberty and a bright life, and wish that goodness and justice will reign in the world.”**

To conclude, establishing Presidential Republic in Uzbekistan and Islam Karimov's governing period was crucial for our country. Having exercised a wide-range of democratic reforms in this period the leader showed the potential of nation and these have been recognized by world community. The outcome of those reforms, without no doubt, indicates that the chosen path by our First President is true which leads us towards leading G20 countries.

#### BIBLIOGRAPHY

1. Condolence Message from Our Partners: David G. Booth Chairman & CEO, Dimensional Fund Advisors (<http://www.gic.com.sg/CondolencesMessages.html>)
2. <http://www.prezident.tj/taxonomy/term/5/950>
3. “The death penalty has no place in the 21st century.” (<http://www.ohchr.org/EN/Issues/DeathPenalty/Pages/DPIndex.aspx>)
4. First volume of collection of works by I.A. Karimov. «Uzbekistan: national independence, economy, policy, ideology». – P. 133.
5. Fifth volume of the collection of works by I.A. Karimov. «To Think and to Work in a New Way - Dictates of the Present Time». – P. 77.
6. Abolition of capital punishment in Uzbekistan: Doctor of Law, Professor M.Rustambaev <http://uzbekistan.org/newsite/post/bbfe5a14/abolition-of-capital-punishment-in-uzbekistan>
7. The data of World Bank Organization. <https://data.worldbank.org/indicator/NY.GDP.MKTP.KD.ZG?end=2016&locations=KG-UZ-KZ&start=1987&view=chart>
8. We will build free, democratic and prospering Uzbekistan with our courageous and magnanimous people: Address by Shavkat Mirziyoyev at the joint session of the Chambers of Oliy Majlis dedicated to a Solemn Ceremony of Assuming the Post of the President of the Republic of Uzbekistan <http://president.uz/en/lists/view/111>

УДК 338.242

## МИНТАҚА ЭКСПОРТ САЛОҲИЯТИ ВА УНИ ЯНАДА РИВОЖЛАНТИРИШ ЙЎНАЛИШЛАРИ

**Явмутов Дилшод Шойимардонқулович**

*БухДУ Иқтисодиёт кафедраси доценти, иқтисод фанлари номзоди*

**Таянч сўзлар:** экспорт салоҳияти, иқтисодий ислоҳотлар, ривожланиш стратегияси, минтақа, актив экспорт салоҳияти, пассив экспорт салоҳияти, товар таркиби, жаҳон бозори, ташқи савдо айланмаси.

**Ключевые слова:** экспортный потенциал, экономические реформы, стратегия развития, регион, активный экспортный потенциал, пассивный экспортный потенциал, товарная структура, мировой рынок, внешнеторговый оборот.

**Key words:** export potential, economic reforms, development strategy, region, active export potential, passive export potential, commodity structure, world market, external trade circulation.

*Мақолада мамлакат минтақаларининг экспорт салоҳияти ҳолати ва уларни яхшилаш борасидаги мавжуд муаммолар, ривожлантириш йўналишлари, уларни самарали ташкил этиш бўйича мавжуд актив ва пассив имкониятлар хусусида фикр юритилган.*

*В статье рассматриваются особенности экспортного потенциала страны и ее регионов, нынешняя ситуация и проблемы в сфере, пути улучшения, активные и пассивные потенциалы экспорта, перспективные направления в области внешнеторгового оборота.*

*The article deals with the peculiarities of the export potential of the country and its regions, current situation and problems in the sphere, the ways of improvement, active and passive export potentials, as well as a promising direction in the field of foreign trade.*

**Кириш.** Ҳозирги даврда жаҳон иқтисодий ривожланишининг энг муҳим ўзига хос хусусиятларидан бири – турли мамлакатлар ва хўжалик минтақалари ўртасидаги ўзаро боғлиқликнинг ўсиб бориши ҳисобланади. Узоқ йиллар давомида барча Марказий Осиё давлатларининг экспорт товарлари асосан, минерал ресурслар ва қишлоқ хўжалик маҳсулотларидан иборат эди. Қозоғистонда асосан нефть ва нефть маҳсулотлари, қора ва рангли металллардан, Қирғизистонда - олтин, тамаки ва жун, Тожикистонда - алюминий ва пахта толаси, Туркманистонда - табиий газ, пахта толаси, нефть ва нефть маҳсулотлари, Ўзбекистонда - пахта толаси, олтин, табиий газ ва рангли металллар экспорт қилинади [2].

Импортга келганда эса, у асосан озиқ-овқат маҳсулотлари ва бошқа истеъмол моллари, шунингдек нефть ва нефть маҳсулотлари (Ўзбекистон, Қирғизистон ва Тожикистонда, кейинги икки мамлакатда эса яна газ)дан иборат бўлган. Кейинчалик, импорт таркибида дон, озиқ-овқат маҳсулотлари ва хом ашё улуши камайиб, машина-ускуналар кўпая бошлади. Бироқ, мамлакат ичкарисида фойдаланиш учун импорт қилинаётган истеъмол товарларининг ўрнини қопловчи қайта ишлаш саноати товарлари ишлаб чиқаришни йўлга қўймай туриб, импорт қилинадиган машиналар ва ускуналар улушини кўпайтириш, баъзи давлатларда жорий операциялар счетлари бўйича катта сурункали тақчилликка, бошқаларида эса истеъмол моллари импорти ҳаддан ташқари қисқартирилишига олиб келди. Шу сабабдан, ташқи алоқаларни, айниқса экспортни самарали ривожлантириш ҳар бир мамлакат ва унинг минтақаларини иқтисодий тараққиётини белгиловчи муҳим омиллардан биридир.

Ўзбекистонда барқарор иқтисодий ўсишни таъминлаш кўп жиҳатдан унинг жаҳон хўжалигига интеграциялашуви, экспорт салоҳиятини кенгайтириш бўйича амалга оширилаётган чора-тадбирларнинг аниқ натижаларига боғлиқ. Республикамизда иқтисодий ислоҳотларни чуқурлаштиришнинг ҳозирги босқичида ташқи иқтисодий

фаолиятни эркинлаштириш XXI аср бошида мамлакатимиз ривожланиш стратегиясининг устувор йўналишларидан бири ҳисобланади.

Ташқи савдони эркинлаштириш иқтисодиёт очиқлик даражасининг ўсишига, ишлаб чиқариш самарадорлигининг ошишига ва рақобатнинг кучайишига, мамлакат экспорт салоҳиятининг ички имкониятларини кенгайтиришга ёрдам беради.

Мамлакат ва унинг минтақаларининг табиий, ижтимоий-иқтисодий ресурслар билан таъминланганлик даражаси уларнинг экспорт салоҳиятини, шу билан бирга иқтисодий ривожланишини белгилаб беради. Ўзбекистон ва унинг минтақалари катта экспорт салоҳиятига эгаллиги билан ажралиб туради.

Экспорт салоҳиятини баҳолаш бўйича олимлар ўртасида турли қарашлар мавжуд. Экспорт салоҳиятини баҳолаш мураккаб жараён бўлиб, у ўз ичига табиий хом ашё базаси, минтақанинг иқтисодий ҳолатини тавсифлайдиган экспорт ишлаб чиқаришининг барқарор суръатларда ўсиши ҳамда аҳолининг яшаш даражасини кўтаришга эришишни таъминловчи илмий-техник, технологик, иқтисодий, ижтимоий ва маданий ривожланишни ўзида мужассамлаштиради. Экспорт салоҳияти мураккаб воқелик бўлиб, у ўз ичига табиий-ресурс базасини олиши билан бирга, минтақа иқтисодиёти ҳолатини ҳам қамраб олади.

Экспорт салоҳияти 2 хил кўринишга, 2 хил таркибий қисмга эга ҳисобланади: экспортнинг актив ва пассив салоҳияти. Актив экспорт салоҳияти бу ялпи экспорт салоҳиятидан фойдаланилаётган қисми. Яъни, жаҳон бозорларига ёхуд хорижий давлатларга экспорт қилинаётган товар ва хизматларни ишлаб чиқаришдаги имкониятлар тушунилади.

Пассив экспорт салоҳияти эса маълум бир жаҳон стандартига мос рақобатбардош товар ва хизматлар ишлаб чиқариш имкониятлари, бироқ маълум сабабларга кўра улардан вақтинча фойдалана олмаслик. Масалан, Ўзбекистон ва унинг минтақалари мисолида жаҳон бозорлари талабларидаги товар ва хизматларни ишлаб чиқариш мумкин бўлса-да, уларни ўша бозорларга етказиб беришда қулай, арзон транспорт тизимининг мавжуд эмаслиги ёки хорижий бозорларнинг техник талабларига мос эмаслиги эвазига экспорт қила олмаётганлигини кўрамиз [5].

Мамлакатимизда, жумладан, Бухоро вилоятида пассив экспорт салоҳияти катта, потенциал имкониятларга эга. Агар солиштириб кўрсак, пассив салоҳият актив салоҳиятдан бир неча карра катта имкониятларга эгаллигини кўришимиз мумкин.

Жаҳон молиявий-иқтисодий инқирози шароитида халқаро тажриба шуни кўрсатдики, қайси мамлакат экспортида хом ашё маҳсулотлари етакчи бўлса, бу мамлакат иқтисодиётининг барқарор ривожланишига ўзининг салбий таъсирини кўрсатади. Чунки, жаҳон бозорида хом ашё нархлари беқарор, тез ўзгарувчан ва унда тебранишлар даражаси юқори ҳисобланади.

Ўзбекистон экспортининг, шу жумладан, Бухоро вилоятининг товар таркиби ҳам сўнгги йилларда сезиларли даражада ўзгариб бораётган бўлса-да, ҳали ҳануз хом ашё товарлари улуши юқорилигича қолмоқда. Буни 1-жадвал маълумотларидан ҳам кўришимиз мумкин.

1-жадвал

Ўзбекистон экспортида товар таркиби ва унинг ўзгариши\*

№	Экспорт товарлар таркиби	2000 йил	2005 йил	2015 йил
1	Пахта толаси	27,5	19,1	11,3
2	Озиқ-овқат маҳсулотлари	5,4	3,8	9,7
3	Кимёвий маҳсулотлар	2,9	5,3	5,3
4	Энергетика манбалари	10,3	11,5	24,8
5	Рангли ва қора металллар	6,6	9,2	6,8
6	Машина ва асбоб-ускуналар	3,4	8,4	5,5
7	Хизматлар	13,7	12,2	9,1
8	Бошқалар	30,2	30,5	27,7

Ўзбекистонда экспорт борасидаги муҳим муаммолардан яна бири, бу минтақалар ўртасида экспортдаги улуш кўрсаткичларининг турли-туманлиги ва айрим минтақалар ўртасида тафовутнинг юқорилигидир. 2-жадвалдаги маълумотлардан ҳам кўринадики, бу кўрсаткич баъзи минтақалар ўртасида 15-20 каррани ташкил этади.

**2-жадвал**

**Минтақаларнинг экспорт салоҳияти ва унинг динамикаси\*\***

Минтақалар	2000 йил, экспорт		2015 йил экспорт	
	млн. АҚШ доллари	% ҳис.	млн. АҚШ доллари	% ҳис.
Тошкент	1169,9	35,8	6696,1	51,3
Фарғона	389,9	11,9	1417,3	10,9
Мирзачўл	160,5	4,9	335,6	2,6
Жанубий	208,6	6,4	605,6	4,6
Қуйи Амударё	121,6	3,7	235,9	1,8
Зарафшон	544,4	16,7	994,8	7,6
Минтақаларга тақсимланмаган улуш	669,8	20,5	2759,2	21,2
Жами	3264,7	100	13044,5	100

Бу ўз навбатида мамлакат ва унинг минтақалари ижтимоий-иқтисодий ривожланишига салбий таъсир ўтказиши маълум. Шу билан бирга, айрим минтақалар ўзининг экспорт салоҳиятидан қай даражада фойдаланаётганини ҳам кўришимиз мумкин, ўз навбатида уларнинг кўплари пассив экспорт салоҳиятига эга эканлигини маълумотлар кўрсатмоқда.

Юқоридаги муаммолар мамлакатнинг аксарият минтақаларида, жумладан, Бухоро вилояти экспортида ҳам намоён бўлмоқда. Вилоятимиз экспорти таркибида рақобатбардош тайёр маҳсулот салмоғининг барқарор ўсиш тенденцияси ва хом ашё етказиб берувчи тармоқлар маҳсулотлари улушининг камайиб бораётгани яққол кўзга ташланмоқда.

Бухоро вилояти 2016 йил якунлари бўйича ташқи савдо айланмаси 815 АҚШ долларига тенг бўлиб, бу 2015 йил (1004,6 АҚШ доллари)га нисбатан 81 фоизни ташкил этди. Бунда экспорт ҳажми 352,3 млн. АҚШ долларини ташкил этган ҳолда, ўтган йилга нисбатан 89,4 фоизга тенг бўлди. Вилоят ташқи савдо айланмасидаги яна муҳим бир жиҳат, иқтисодий жиҳатдан самарали бўлмаган ҳолат, яъни, ҳанузгача импорт ҳажми экспорт ҳажмидан юқорилигини кўришимиз мумкин. Солиштириб кўрсак, 2016 йил якунларига кўра, вилоятда импорт ҳажми 462,7 млн. АҚШ долларига тенг бўлиб, унинг камайиш тенденциясига эга эканлигини кўрамыз, яъни ўтган йилга нисбатан 75,6 фоизни ташкил этди. Бухоро вилояти ташқи савдо айланмасининг 56,8 фоизи, яъни катта улуши импорт товар ва хизматлар улушига тегишли бўлиб қолмоқда. Вилоятда фаолият кўрсатаётган қўшма корхоналар сони 2017 йил январь ҳолатида 81 тани ташкил этади ва бу рақамнинг ўтган йилга нисбатан ўзгариши 120,9 фоизни (2016 йилда 67 та) ташкил этди.

Бухоро вилояти туманлари кесимида қараганимизда ҳам ҳудудларда экспорт прогноз кўрсаткичларининг турли кўринишда бажарилганини кўришимиз мумкин (3-жадвал маълумотлари). Айрим туманлар прогноз режани ортиғи билан бажаришган бўлса (Когон шаҳар, Бухоро, Вобкент туманлари), баъзи ҳудудлар режани бажара олганини кўрамыз. Айниқса, Қоровулбозор, Шофиркон, Ромитан туманларидаги аҳвол аянчлидир.

Айни вақтда, Бухоро вилояти учун анъанавий экспорт хом ашёси бўлган пахта толасининг экспортдаги улуши 2004 йилдаги 87,7 фоиздан 2015 йилда 44,6 фоизга тушди. 2004 йилда Бухоро вилояти экспорти 196 млн. долларни ташкил қилган бўлса, 2015 йилда 376,2 млн. долларга етди. 2015 йилда экспорт ҳажми 2004 йилги ташқи савдо айланмасидан қарийб 4 марта, экспорт ҳажмидан эса 2 марта кўпдир\*\*\*.

**Бухоро вилояти туманларида экспорт прогноз кўрсаткичларнинг бажарилиши  
(2017 йил 1 январь ҳолатида, минг АҚШ доллари ҳисобида)**

№	Шаҳар ва туманлар	Прогноз	Амалда	Прогноз бажарилиши, % ҳисобида
1	Бухоро шаҳар	10 686,3	9 804,2	91,7
2	Когон шаҳар	150,0	425,1	283,4
3	Олот	7 289,7	1 385,5	19,0
4	Бухоро	5 336,7	8 309,6	155,7
5	Вобкент	2 694,0	11 095,9	411,9
6	Ғиждувон	6 054,1	836,0	13,8
7	Жондор	5 135,8	660,6	12,9
8	Когон	6 382,8	1 579,2	24,7
9	Қорақўл	4 526,6	450,8	10,0
10	Қоровулбозор	1 469,4	41,6	2,8
11	Пешкў	4 934,8	849,9	17,2
12	Ромитан	5 603,9	477,2	8,5
13	Шофиркон	5 066,3	277,6	5,5
	<b>Жами</b>	<b>128 530,8</b>	<b>109 661,0</b>	<b>85,3</b>

Бугунги кунда Бухоро вилояти дунёнинг 90 га яқин давлатлари билан ташқи савдо алоқаларини ўрнатган бўлиб, уларнинг асосийлари Россия, Хитой, Эрон, Украина, Жанубий Корея, Туркия, Германия каби дунёнинг етакчи мамлакатларидир.

Экспорт географиясини кенгайтириш ва товар таркибини деверсификациялаш мамлакат ташқи савдосида муҳим аҳамиятга эга. Бунинг учун эса жаҳон тажрибасидан фойдаланиш муҳим ҳисобланади. Шу нуқтаи назардан Бухоро вилояти экспорт географиясини товар таркибини такомиллаштиришнинг самарали илмий-услубий асосларини ишлаб чиқиш, унга таъсир этувчи омилларни аниқлаш ҳамда уни амалга ошириш юзасидан таклиф ва тавсиялар тайёрлаш муҳим илмий ва амалий аҳамиятга эга.

Бу кўрсаткичларнинг барчаси, аввало, экспорт таркибида юқори қўшимча қийматга эга бўлган рақобатдош тайёр маҳсулот улушининг изчил ошиши, биринчи навбатда, иқтисодиётимизнинг ўсиб бораётган салоҳияти ва имкониятларидан далолат беради. Шу билан бирга, бундай ҳолат вилоят экспортининг хом ашё ресурслари нархи тез-тез ўзгариб турадиган жаҳон бозори таъсирига боғлиқлигини камайтиришда муҳим йўналиш бўлиб хизмат қилади.

Бухоро вилояти иқтисодиётининг қайси бир тармоғини олиб қараманг, унда экспорт салоҳиятини оширишнинг пассив имкониятларини учратиш мумкин. Жумладан, қишлоқ хўжалигининг барча тармоқларида, саноат ишлаб чиқаришининг барча тармоқларида, туризм соҳасида, хизматлар ва сервиснинг барча тармоқларида бунинг гувоҳи бўламиз.

**Хулоса.** Экспортни янада кенгайтириш мақсадида маҳаллий, минтақавий ва глобал савдо-сотиқни кенгайтириш зарур. Бу Ўзбекистон ва унинг минтақаларига нисбатан аввало, савдо мижозларини, товарларнинг турларини ва экспорт географияси йўналишларини кенгайтириш ва ўзгартиришни ўз ичига олади. Лекин, бу шароитларнинг ҳаммаси зарур бўлса ҳам, бозор ислохотлари давом эттирилмаса ва ташқи савдо эркинлаштирилмаса, улар етарли бўлмайди. Жаҳон бозорига интеграция бўйича янги имкониятлардан кўпроқ фойдаланиш учун мамлакатимиз ва минтақаларда, аввало, қуйидаги асосий йўналишларда тадбирларни такомиллаштириш зарур: корхоналар ўртасида бевосита ташқи савдони қўллаб-қувватлаш; ташқи савдо ва инвестиция инфратузилмасини, айниқса, ички ва халқаро тўлов тизимини такомиллаштириш; валюта алмашуви сиёсатини ислоҳ қилиш. Акс ҳолда инвестицияларни жалб этиб, мамлакат ва унинг минтақаларида экспортни ривожлантириш имкониятларидан тўла фойдаланиб бўлмайди.

Экспорт таркибини диверсификациялаш ва қўшилган қиймат даражаси юқори бўлган товарлар улушини ошириш мамлакатимиз, жумладан, Бухоро вилояти иқтисодиёти олдида турган энг асосий вазифалардан ҳисобланади.

Бухоро вилоятининг экспорт салоҳиятини ошириш учун қуйидагиларни амалга ошириш зарур деб ҳисоблаймиз:

- иқтисодиётнинг барча тармоқларида жаҳон бозорларида рақобатбардош маҳсулотлар ишлаб чиқаришни ташкил этиш;
- экспорт товарлари таркибида қўшилган қийматга эга товарларни ишлаб чиқаришни кенгайтириш, хом ашё эмас, тайёр товарларни экспорт қилишни кучайтирмақ зарур;
- қишлоқ хўжалик маҳсулотларини чуқур қайта ишлаш соҳаларини ривожлантириш;
- туризм соҳасини ривожлантириш, халқаро ва ички туризмнинг замонавий инфратузилмасини яратиш учун зарурий чора-тадбирларни амалга ошириш;
- Бухорода туризмнинг ноанъанавий турларини (караванинг, фестиваль туризми, агротуризм, диний туризм ва ҳ.к.) ривожлантиришда катта имкониятлар мавжуд, истиқболда уларни кенг жалб қилиш эвазига экспорт салоҳиятини оширишда потенциал йўналишлар мавжуд;
- транспорт ва телекоммуникация инфратузилмасини ривожлантириш;
- экспорт географиясини ривожланиб бораётган Осиё қитъаси бозорлари ҳисобига сифат жиҳатидан такомиллаштириш;
- Ўзбекистон товарлари етиб бормаган бозорларни тадқиқ этиш ва уларга кириб бориш йўллари ишлаб чиқиш;
- экспорт таркибини машина ва ускуналар, озиқ-овқат ва кимё саноатида қайта ишланган тайёр маҳсулотларни миқдор ва сифат жиҳатидан яхшилаш эвазига диверсификация қилиш;
- экспортдан тушган валюта тушумлари ҳисобига ривожланган давлатлардан сўнгги моделдаги технологиялар сотиб олиш эвазига мавжуд ресурслардан фойдаланган ҳолда ички ва ташқи бозорга юқори қўшимча қийматга эга бўлган рақобатбардош маҳсулотлар ишлаб чиқариш;
- янги маҳсулот турини яратишда ички илмий салоҳиятдан фойдаланиш;
- экспорт қилувчи корхоналарга солиқ имтиёзларини бериш ва уларнинг устав капиталини ошириш;
- юқоридаги санаб ўтилганларни амалга оширишда зарур бўлувчи кадрлар тайёрлаш тизимини, олий таълимни замонавийлаштириш, модернизациялаш.

\* Ўзбекистон Республикаси Давлат статистика қўмитаси маълумотлари асосида муаллиф тайёрлаган.

\*\* Ўзбекистон Республикаси Давлат статистика қўмитаси маълумотлари асосида муаллиф тайёрлаган.

\*\*\* Бухоро вилояти ҳокимлиги Иқтисодиёт бошқармаси маълумотлари асосида муаллиф тайёрлаган.

### **АДАБИЁТЛАР**

1. **Алексеев И.С.** Управление внешнеэкономической деятельностью: Учебное пособие. – М.: Дашков и К., 2012. – 304 с.
2. **Ибодуллаев Э., Ражабов А.** Минтақа экспорт салоҳиятини оширишнинг баъзи бир жиҳатлари. – Урганч.: Илм сарчашмалари, 2015. – 186 б.
3. **Потиенко Л.И.** Основы внешнеэкономической деятельности: Учеб. пособие. – Владивосток: Изд-во ВГУЭС, 2003. – 102 с
4. Современная внешнеэкономическая деятельность /Под ред. Б.М. Смитиенко. – М.: МГПУ, 2012. – 234 с.
5. **Худайбергенов Д.Т.** Минтақа экспорт салоҳиятини юксалтиришда товар ва хизматлар бозорини ривожлантиришнинг ўзига хос хусусиятлари. // [www.iqtisodiyot.uz](http://www.iqtisodiyot.uz). “Иқтисодиёт ва инновацион технологиялар” илмий электрон журнали. – № 5. сентябрь-октябрь, 2015.

УДК 371

## РАЗВИТИЕ МЕТОДИКИ ПРЕПОДАВАНИЯ ИНОСТРАННЫХ ЯЗЫКОВ В ЗАРУБЕЖНЫХ СТРАНАХ И РЕСПУБЛИКЕ УЗБЕКИСТАН: ОБЗОР ОСНОВНЫХ НАПРАВЛЕНИЙ

**Салиева Заррина Ильхомовна**

*Старший научный сотрудник-соискатель СамГИИЯ, канд. филол. наук*

**Таянч сўзлар:** хорижий тил, ўқитиш усуллари, грамматик таржима, текстуал таржима, табиий, тўғри, аудиолингвал, аудиовизуал, онгли қиёсий, коммуникатив усул.

**Ключевые слова:** иностранный язык, методика преподавания, грамматика перевода, перевод текста, натуральный, прямой, аудиолингвальный, аудиовизуальный, сознательное сравнение, коммуникативный метод.

**Key words:** foreign language, teaching methods, grammar-translation, text-translation, natural, direct, audio-lingual, audiovisual, conscious-comparative, communicative method.

*Ушбу мақола хорижий давлатлар ва Ўзбекистонда хорижий тилларни ривожланиши масалаларига бағишланган. Муаллиф томонидан маҳаллий ва хорижий методист олимларининг тил ўқитишида қўлланган тарихий ва замонавий ўқув усуллари таҳлил қилинган. Шунингдек, ҳар бир усулнинг афзалликлари ва камчиликлари ўрганилган. Ёндашувларнинг тил ўқитишидаги аҳамияти алоҳида кўриб чиқилган.*

*В данной статье рассматриваются вопросы развития методики преподавания ИЯ в зарубежных странах и РУз. Автором изучены как исторические, так и новейшие методы преподавания ИЯ зарубежных и отечественных ученых-методистов. Также проанализированы достоинства и недостатки исследованных методик, определена особая значимость каждого подхода в развитии методики обучения ИЯ.*

*The article discusses the development of the methodology of teaching foreign languages in other countries and in Uzbekistan. The author has studied both the historical and the newest methods of teaching foreign languages using foreign and native methodologies. In addition, she has analyzed the advantages and disadvantages of the methods, the special significance of each approach has been determined in the development of the teaching foreign languages.*

**Введение.** На сегодняшний день одним из лидирующих мест в поликультурном мире занимает английский язык как межнациональное средство общения в разных областях жизни, науки и знания. В современном Узбекистане также большое внимание уделяется изучению иностранных языков, в особенности английского. Несмотря на неоднозначные процессы, происходящие в современном отечественном образовании, остается актуальной, важной и ответственной, задача обучению иностранному языку - на всех этапах образовательной системы, начиная с дошкольной ступени и заканчивая профессиональным обучением. Полноценное овладение иностранным языком, развитие языковых способностей молодежи Узбекистана рассматриваются как основа формирования будущего нашего государства, так как изучение иностранного языка является средством академической мобильности и не только способствует дальнейшему самообразованию и самосовершенствованию, но и обеспечивает доступ к новым знаниям и качественному разностороннему развитию. Первый Президент РУз И.А.Каримов в своем выступлении отметил: «В условиях мировой интеграции и в условиях широкого внедрения в повседневную жизнь компьютерных технологий и Интернета мы понимаем, что знание иностранных языков – залог эффективного сотрудничества с иностранными государствами» [10]. В связи с этим актуальным представляется вопрос о нахождении и внедрении в преподавание иностранных языков в Узбекистане более эффективных методов и технологий.

Целью данной статьи является рассмотрение вопроса развития методики преподавания ИЯ в зарубежных странах и РУз. Далее нами будут рассмотрены как исторические, так и новейшие методы преподавания ИЯ зарубежными и отечественными

учеными-методистами; проанализированы достоинства и недостатки исследованных методик; определена особая значимость каждого подхода в развитии методики обучения ИЯ.

Роберт Ладло определяет «изучение иностранного языка» как овладение умением использовать его структуру на материале общеупотребительной лексики в естественных условиях общения с носителями данного языка, протекающего в нормальном разговорном темпе [15]. Изучение языка в данном случае – это усвоение способов выражения, смыслового содержания, и использование данного арсенала в подходящий момент времени. В публикациях последних лет особо анализируется вопрос о методах преподавания ИЯ как зарубежными исследователями, так и отечественными. К зарубежным методистам можно отнести таких специалистов, как Пенни Ур(2007), Ричардс Дж.и Роджерс Т.(2006), Ларсен Д.(2008), Элизабет М.и Рао Д., Скотт Торнбури(2005) и др.

В России также были сделаны попытки найти наиболее эффективный метод в обучении ИЯ. В бывшем союзе основоположником методики преподавания ИЯ является академик Л.В.Щерба. Далее этим вопросом занимались такие ученые, как И.В.Рахманов, А.А.Миролюбов, Г.И.Китайгароцкая, К.А.Ганшина, Н.И.Гез, Е.И.Пассов, В.Бабаева и другие. В своей книге А.А.Миролюбов систематизировал опыт и анализировал развитие методики обучения иностранным языкам в период с 1860 года по 80-е годы XX столетия и разделил его на 5 периодов.

В Узбекистане вопрос развития методики преподавания ИЯ изучался и рассматривался ещё в далеком прошлом. Полигlossия (знание множества языков) была одним из преимущественных качеств таких великих ученых и мыслителей, как Абу Наср Фараби, Абу Райхан Беруни, Аль-Хорезми, Алишер Навои и др. Не секрет, что узбекский народ является многоязычным, и иностранному языку обучали во всех семьях и во все времена. Изучение европейских языков началось в XIX веке [13]. По вопросу развития методики преподавания ИЯ имеются такие работы ученых, как Р.Зарипова, Ж.Ж.Жалолов, И.Ёкубов, Г.Х.Бакиева, Б.С.Раджабов, И.Э.Тарсина, А.Парпиев, Ю.Э.Темиров, А.А.Абдуазизов, М.Э.Умархуджаев, Т.Сатторов, Г.Махкамова, Л.Ахмедова и др.

В целом история развития методики преподавания ИЯ в РУз рассматривалась в работе Риммы Зариповой, которая разделила ее на 6 периодов. Она проанализировала периоды, начиная с 70-х годов XIX века до периода независимости республики Узбекистан.

Но как показывает анализ научной литературы, в отечественной методике на сегодняшний день не проводилось специальных работ по рассмотрению исторических и новейших методов преподавания ИЯ, а также не проанализированы достоинства и недостатки методик обучения ИЯ. Отмечая важность теории и практики обучения ИЯ, Китайгароцкая Г.А. утверждает, что «теория обучения ИЯ, в основу которой положены достижения науки, плодотворно освещает практику, показывает оптимальные пути продвижения к поставленной цели» [2]. Взаимодействие теории и практики имеет огромное значение в преподавании ИЯ, т.к. для достижения цели – «обучить языку» - преподаватель должен все свои теоретические знания воплотить в практике. Ведь как свидетельствуют многие исследователи, успех занятия во многом зависит от методики обучения ИЯ, а также от умения преподавателя пользоваться различными методами в зависимости от уровня подготовки студентов и от конкретных образовательных задач [8].

В истории методики преподавания ИЯ в основном различали четыре группы методик: переводческую, правильную, сравнительную, смешанную [13]. Но, как показывает анализ научной литературы, на сегодняшний день насчитывается десятки эффективных методов и способов в преподавании ИЯ. Алекс Тейлор утверждает, что нет единого одного лучшего метода в преподавании ИЯ для обучающихся во всех контекстах, и не один обучаемый метод по существу не превосходит другого [11]. Иными словами некоторые методы достигают широкую популярность в определённый момент времени, а потом спустя некоторое время заменяются более эффективными и новейшими теориями в преподавании. В этом плане преподаватели ИЯ должны комбинировать некоторые подходы и методы для более эффективного и плодотворного обучения иностранному

языку. Далее рассмотрим методы и приемы, которые были основными и господствовали в определенный период времени в преподавании иностранных языков.

Начнем с грамматико-переводного метода, который доминировал в XVIII-XIX вв. Европе на протяжении многих лет и использовался весьма удачно, так как предполагал развитие логического мышления, памяти и кругозора обучаемых. В основном изучалась грамматическая сторона курса обучения ИЯ. Особое внимание уделялось заучиванию правил, грамматическому анализу текста и переводу в процессе обучения. Кроме этого, обучающие оценивались по результатам переведенных текстов с родного языка на иностранный или наоборот. Как показывает практика обучения, данный метод не обеспечивал даже элементарного владения ИЯ. Но, несмотря на все недостатки, грамматико-переводной метод давал положительные результаты в обучении аналитическому чтению и переводу. Возникает вопрос: почему данный метод доминировал в течение продолжительного периода? Это объясняется традициями, унаследованными от латинских школ, и формальными целями обучения [4,9]. Сегодня в Узбекистане использование данного метода прослеживается в отдельных уголках сельских местностей, где обучение основывается на переводе и чтении. Для устранения подобного явления преподаватели иностранных языков проходят тренинги по ознакомлению с новыми методами и технологиями обучения.

Следующий метод, который господствовал в конце XVIII века, - текстуально-переводной. Целью обучения ИЯ посредством этого метода являлось общее развитие обучаемых с помощью изучения подлинных художественных произведений на иностранном языке. Представители этого направления в основу обучения заложили оригинальный иностранный текст, на примере которого отрабатывалось произношение, изучалась грамматика и лексика. Несмотря на схоластический подход к обучению, ряд приёмов текстуально-переводного метода вошёл в арсенал последующих методических направлений. Далее в методику вошла практика обратных переводов, работа над иноязычным текстом послужила основой для формирования методики обучения аналитическому чтению [6]. На сегодняшний день данный метод используется в основном в обучении переводческой деятельности и является плодотворным для конкретных ситуаций – переводов объяснений реалий, фразеологических единиц и др.

В практике обучения ИЯ данный метод утратил своё место в конце XIX века в связи с противоречием социального заказа общества, развитием международных отношений, борьбой за рынок сбыта. Был разработан метод, получивший название «натуральный». Представителями данного подхода являются М.Берлиц, Ф.Гуэн, М.Вальтер и др. В основу данного подхода они заложили обучение устной речи, которое должно осуществляться так, как в жизни ребёнок усваивает родной язык. В основном этот метод применялся в семьях состоятельных людей, которые приглашали для образования и воспитания своих детей носителей языка – иностранцев. Как правило, приглашенные плохо владели языком, и занятия с первых уроков велись с детьми на иностранном языке, что давало возможность изучать язык в естественной среде. Обучение проводилось в форме подражания речи преподавателя, занятия были нацелены на формирование речевых навыков и умений – в результате повторения образцов речи и их использования в различных ситуациях повседневного общения [15,16]. Что касается грамматики, она исключалась и изучалась посредством общения с преподавателем. Наследием натурального метода в современной методической науке являются различные способы беспереводной семантизации, систематизация лексики по тематическому принципу, а также комментирование действий и разыгрывание сцен.

На основе натурального метода возникает другой метод, который от других методик отличался принципами, обоснованными данными лингвистики и психологии. Этот метод назывался «прямым методом», создателями являлись известные учёные-лингвисты: О.Есперсен, П.Пасси, Г.Суит, В.Фиестери др. Суть метода заключалась в том, что его сторонники требовали слово иностранного языка связывать непосредственно с понятием, минуя слово родного языка. Целью обучения посредством этого метода представители обозначили обучение практическим умениям и навыкам изучаемого языка. Основополагающими принципами данного направления являются:

- исключение родного языка и перевода;
- понимание важности постановки произношения при обучении иностранному языку;
- изучение слова в контексте, изучение грамматики на основе индукции.

Прямой метод имеет как свои положительные стороны в обучении ИЯ, так недостатки. К недостаткам можно отнести игнорирование мышления учащихся при обучении и опору исключительно на память и чувственное восприятие, а также полное исключение родного языка при обучении [16,17].

Очередным методом, который начал развиваться в конце 50-х начале 60-х годов, явился аудиолингвальный метод. Создателями метода являлись лингвист-структуралист Ч.Фриз и методист Р.Ладо, опиравшиеся на работы крупного лингвиста Л.Блумфилда. Они считали, что между знаниями о языке и владением им нет никакой связи. В концепцию данного метода входят: приоритет устной речи над письменной; преобладание в учебном процессе тренировочных упражнений типа DRILL для формирования речевых навыков; интуитивное восприятие языкового материала; широкое использование страноведческой информации. Для развития речевых умений - следующие этапы работы:

1. Заучивание тщательно отобранных структур.
2. Сознательный выбор новой модели при её сопоставлении с уже усвоенными.
3. Практика в употреблении модели.
4. Употребление усвоенных образцов в различных ситуациях общения.

Следует отметить, что первые языковые лаборатории и лингафонные кабинеты были разработаны в рамках аудиолингвального метода [3]. К положительным сторонам данного метода относятся: тщательная разработка методики занятий, ведущая к автоматизации учебного материала; страноведческая направленность занятий; органическое включение в систему обучения лингафонной техники. К отрицательным сторонам относятся ориентация занятий на формирование речевых автоматизмов, а не на развитие на их основе умений, которые являются конечной целью обучения языку, а также преобладание интуитивных форм работы над сознательными.

Наряду с аудиолингвальным методом в США и во Франции развивается аудиовизуальный метод. Его разработчиками стали учёные Р.Губерния, П.Риван, Ж.Гугенейм и Р.Мишеа. Название этого метода отражает основные его принципы: весь языковой материал воспринимается длительное время только на слух, а семантизируется почти исключительно на основе зрительной наглядности с помощью современной техники. Представители этого методического направления не выдвинули новых оригинальных методических принципов, т. к. были повторены положения прямого метода и аудиолингвального. Несмотря на это, данный метод имеет свои заслуги перед методикой обучения иностранным языкам. Во-первых, это впервые проведённое определение языкового материала для изучения в результате анализа живого языка, сопровождение изучаемых диалогов ситуациями, отражающими реальную жизнь страны изучаемого языка, её особенности, обычаи, культуру, что очень важно для обучения реальному общению [9].

В конце 40-х гг. прошлого столетия развивается сознательно-сопоставительный метод обучения ИЯ. Этот метод предполагает осознание учащимися значения языковых явлений и способов их применения в речевой деятельности, а также опору на родной язык для более глубокого понимания как изучаемого, так и родного языков. Лингвистическая концепция метода опирается на идеи Л.В.Щербы и коммуникативной лингвистики. В соответствии с ними выделяются три объекта обучения (язык, речь, речевая деятельность), утверждаются направленность занятий на овладение средствами и деятельностью общения, приоритет принципов сознательности и коммуникативности, важность учёта родного языка в процессе овладения иностранным [7]. Психологическое обоснование метода было предложено с позиции теории деятельности и теории поэтапного формирования умственных действий, согласно которым оптимальным был признан путь сознательного усвоения единиц языка и правил их применения с последующей автоматизацией усвоенных единиц и их переносом в ситуации общения. Основными методическими принципами метода считаются: параллельное (взаимосвязанное) овладение видами речевой деятельности при наличии устного опережения;

организация обучения в последовательности от приобретения знаний к речевым навыкам и умениям; разграничение учебного материала на активный и пассивный. Концепция сознательно-сопоставительного метода реализована в большом числе учебников и учебных пособий и сохраняет позиции ведущего метода в вузовской методике [4,9].

Язык является средством общения. И в этом плане большое значение в обучении английскому языку как иностранному занимает "коммуникативный подход", появившийся вслед за традиционным методом. Коммуникативный подход зародился в конце 60-х годов XX века в Британии, когда традиционная методика обучения английскому языку перестала отвечать потребностям взрослого населения Европы. История возникновения коммуникативного подхода наиболее полно исследована и описана в работах Г.А.Китайгородской, А.А.Миролюбова, Е.И.Пассова, И.В.Рахманова, И.Л.Бима, С.К.Фоломкина, Н.И.Геза, Дж.Ричарда и Т.Роджерса, Ч.Лоува и др. Коммуникативное обучение стало одним из ведущих подходов в преподавании английского языка, так как получила поддержку ведущих британских лингвистов, филологов, методистов различных институтов, включая Британский Совет. На основе принципов коммуникативного обучения построен выпущенный в 2001 году проект «Общеввропейские компетенции владения иностранным языком: изучение, обучение, оценка» (Common European Framework of Reference-система уровней владения иностранным языком, используемая в Европейском Союзе). В центре внимания коммуникативных методик находится формирование коммуникативных компетенций. Уделяется внимание учету личностных особенностей студентов, коммуникативной мотивированности учебного процесса, базируется на живом общении. Основной акцент делается на формирование и развитие устной речи (speaking skills), а грамматические структуры вводятся поэтапно, в связи с какой-либо темой, обогащая при этом разговорную речь. Обучение проходит в интегрированной форме, т.е. преподаватель систематически развивает у студентов все языковые навыки (аудирование, устная речь, чтение и письмо) с помощью ролевых игр, работы с партнером, коллективных обсуждений и др. Основополагающими преимуществами коммуникативно направленной методики являются:

- использование языка, в нашем случае английского, без языка-посредника (узбекского или русского);
- английский используется студентами в реальных жизненных ситуациях;
- студенты быстро преодолевают языковой барьер;
- грамматика изучается в процессе живого общения на изучаемом языке;
- формируется внутренняя мотивация у студентов;
- быстро развиваются навыки устной речи у студентов.

В России данный метод был обоснован Е.И.Пассовым, в основу легли идеи коммуникативной лингвистики, психологической теории деятельности, концепция развития личности в диалоге культур, которая определяет конечную цель обучения иностранному языку – овладение иноязычной культурой в процессе межкультурной коммуникации [10]. Особенность метода проявляется в попытке приблизить процесс обучения языку к процессу реальной коммуникации. Одним из основных методических принципов метода является речевая направленность обучения, означающая активное вовлечение учащихся в процесс общения и использование упражнений, максимально воссоздающих ситуации общения. В качестве важного условия разработки коммуникативного метода выдвинули проблемность как способ организации и представления учебного материала. Идеи коммуникативного метода реализованы в большинстве учебных курсов в средней школе. Заслугой коммуникативного метода является представление иноязычного образования как процесса передачи иноязычной культуры. В современной методике этот тезис получил дальнейшее развитие в рамках лингвокультурологического направления в обучении и обосновании содержания межкультурной компетенции учащихся [9,17,18].

Коммуникативный подход, с целью обучения учащихся свободно ориентироваться в иноязычной среде, а также уметь адекватно реагировать в различных языковых ситуациях, используется и в современном Узбекистане. Анализ педагогической литературы и собственный опыт показал, что данный метод занимает лидирующее место

среди методов в обучении иностранным языкам. В нижеследующей таблице приведены результаты сравнения традиционных методов обучения ИЯ и коммуникативной методики.

Традиционное обучение	Коммуникативный подход
Обучение строится с опорой на родной язык	Использование родного языка сведено к необходимому минимуму
Отсутствие высокой мотивированности и заинтересованности	Высокая мотивированность и заинтересованность
Застенчивость, боязнь аудитории	«Погружение» в языковую среду, преодоление «языкового барьера»
Учитель дает прямые указания	Учитель выступает в роли помощника, фасилитатора, друга
Речевые ошибки исправляются не сразу, а после беседы	Ошибки исправляются сразу
Взаимодействие с учителем: «вопрос – ответ»	Работа в группах (ролевые игры, диалоги, дискуссии), расширение компетенции одного участника коммуникации за счет общения с другими участниками
Процесс обучения ограничивается рамками урока и домашнего задания	Значительное увеличение процесса обучения за счет самообразования

Из приведенной выше таблицы очевиден ряд преимуществ использования коммуникативной методики в процессе обучения английскому языку.

**Заключение.** Суммируя все вышесказанное хотелось бы отметить: появление каждой новой методики обучения ИЯ означает, что педагогическое сообщество ищет и пытается освоить ещё неиспользованные области возможностей развития иноязычной коммуникативной компетенции. Приоритет грамматики, анализ иноязычного текста, развитие устной речи, интенсивное или сознательное изучение языка, развитие проблемных методов обучения – всё это значительные вехи в истории развития методики обучения ИЯ. Каждый метод в определённых обстоятельствах обладает объективной ценностью. Прямые методы целесообразно использовать в небольших по численности группах, где преподаватель является основным носителем языка. Сопоставительные методы возможны только в одноязычной аудитории, и когда ставятся широкие образовательные цели, то методы обучения должны избираться в зависимости от потребностей учащихся в языке и их психологических особенностей. Исторический обзор развития методов обучения ИЯ позволяет утверждать, что повышение эффективности обучения языку специалисты видят в овладении общением на изучаемом языке и иноязычной культурой и в активизации резервов личности обучаемого.

#### ЛИТЕРАТУРА

1. Бабаева В., Ахмедова Н. История методов обучения иностранным языкам//Наука. Мысль. – 2014. – № 3.– С. 18-29. (URL: [wwenews.esrae.ru/3-33](http://wwenews.esrae.ru/3-33))
2. Китайгароцкая Г.А. Интенсивное обучение иностранным языкам: теория и практика. – М.: Русский язык, 1992.
3. Миролюбов А.А. Аудиолингвальный метод //Иностранные языки в школе. – 2003. – № 4. – С. 42-45.
4. Миролюбов А.А. Сознательно-сопоставительный метод //Иностранные языки в школе. – 2003. – № 6. – С. 39-43.
5. Основные направления в методике преподавания иностранных языков в XIX–XX вв. /Под ред. И.В.Рахманова. – М.: Педагогика, 1972. – 320 с.

6. **Рахманов И.В.** Очерк по истории методов преподавания новых иностранных языков: Автореф.дисс... док. пед. наук. – М., 1949.
7. **Щерба Л.В.** Преподавание иностранных языков в средней школе. Общие вопросы методики. – М.: Высшая школа, 1974. – Изд. 2.
8. **Гусевская Н.Ю.** Эволюция методов обучения иностранному языку //Ученые записки ЗабГУ. – 2013. – № 6(53). – С. 167-171.
9. **Кашина Е.Г.** Традиции и инновации в методике преподавания иностранного языка. – Самара: Изд-во Универс-групп, 2006. – 75 с.
10. **Пассов Е.И.** Основы коммуникативной методики обучения иноязычному общению. – М.: Русский язык, 1989. – 276 с.
11. Постановление Президента Республики Узбекистан И.А.Каримова «О мерах по дальнейшему совершенствованию системы изучения иностранных языков». – № 1875. – 2012.
12. **Alex Taylor:** Language Teaching Methods: An Overview (<http://blog.titaylor.net/teaching-methods>)
13. **Elizabeth M.E. S., Rao D.B.** (2007): Methods of Teaching English. Discovery Publishing House. – 355 p.
14. **Jalolov J.J.** (2012): Chet til o'qitish metodikasi: chet tillar oily o'quv yurtlari talabarlari uchun darslik. – Toshkent: O'qituvchi. – 432 b.
15. **Lado R.** (1964) Language Teaching: A scientific approach. McGraw-Hill.
16. **Larsen-Freeman D.** (2000): Techniques and Principles in Language Teaching. Oxford University Press. – 191 p.
17. **Richard J., Roger T.** (2001): Approaches and Methods in language teaching. – Cambridge university press. – 270 p.
18. **Scott Th.** (2007): How to teach speaking. Pearson Education Limited.

UDK 398 (575.1): 811.111:372.881.512.133

## O'ZBEK VA INGLIZ TILI MASHG'ULOTLARIDA FOLKLOR NAMUNALARIDAN FOYDALANISHNING QIYOSIY TAHLILI

**Qurbonova Gulnoz Negmatovna**

*BuxDTI Tillar, pedagogika va psixologiya kafedrasida dotsenti*

**Rajabova Dildora Raximovna**

*BuxDTI Tillar, pedagogika va psixologiya kafedrasida assistenti*

**Tayanch so'zlar:** xalq og'zaki ijodi, folklor, inson qadriyatlarini, tarbiyaviy, qiziqish, badiiy janr, milliylik, o'xshashlik.

**Ключевые слова:** народное творчество, фольклор, значение человека, поучительный, интерес, литературный жанр, национализм, сходство.

**Key words:** folklore, values, educational, interest, belles-lettres style, nationalism, similarity

*Ushbu maqola tibbiyot oliy o'quv yurti talabalarining o'zbek va ingliz tili darslarida folklor namunalari o'tilishining ahamiyati, dolzarbligi va dars o'tish jarayonida har ikkala til folklor namunalari qiyosiy tahlili o'rganilib chiqiladi.*

*Эта статья на основе сравнительного анализа определяет важность и актуальность изучения фольклорных образцов на уроках узбекского и английского языка в медицинских вузах.*

*The article focuses on the importance of introducing folklore samples in the process of teaching Uzbek and English languages to students studying at Medical institutions. The comparative analysis of folklor samples in these two language have also been presented.*

**Kirish.** Bugungi globallashuv jarayonida yurtimiz kelajagi bo'lgan yoshlarni turli yot g'oyalardan himoya qilish, ommaviy madaniyatning salbiy ta'sirlariga qarshi kurashish uchun ularning ma'naviyatini yuksaltirish, milliy ruhda tarbiyalash biz pedagoglarning ta'lim jarayonidagi asosiy maqsadlarimizdan biriga aylangan. Bu borada dars jarayonida o'quvchilar uchun

tushunarli bo'lgan, oddiy, qisqa va mazmunli, tarbiyaviy ahamiyatga ega bo'lgan, milliy ruhda insoniylik tamoyillarni aks ettirgan, yoshlarning ma'naviy yuksalishga chorlaydigan materiallardan foydalanish maqsadga muvofiqdir.

Xalq ma'naviyatining ajralmas tarkibiy qismlaridan biri bu xalq og'zaki ijodidir. Xalq og'zaki ijodi shunday bir xazinadirki, unda muayyan bir xalqning o'z orzu intilishlari, hayot tarzi, mehnat faoliyati o'z ifodasini topadi. Xalq og'zaki ijodining yana bir ahamiyatli jihati shundaki, u insonlardagi fazilatlarini shakllantirishda muhim omil bo'lib xizmat qiladi. Xalq og'zaki ijodida yosh avlodni ma'naviy-axloqiy tarbiyalash masalalari keng qamrovli bo'lib, o'z zamirida tarbiya usullari, insoniy qadriyatlar va yurtsevarlik tarbiyasi; do'st-birodarlik, ahillik, mehnatsevarlik, kasb-hunarga muhabbat, yaxshilik va yomonlikning ta'rifi, yaxshi va yomon so'zning oqibati, halollik, to'g'rilik, olijanoblik tarbiyasi, adolat, insof va insofsizlik, og'a-inichilik va qon-qardoshchilikning ahamiyati, botirlik va qo'rqqoqlik, odob-odobsizlik, mehmon va mehmondo'stlik kabi kategoriyalar talqin qilinadi.

«Milliy qadriyatlar faqat bugun emas, balki hamma zamonlarda ham eng dolzarb siyosiy-ijtimoiy masalalar, jamiyatni sog'lom, ezgu maqsadlar sari birlashtirib, uning o'z muddaolariga erishishi uchun ma'naviy-ruhiy kuch-quvvat beradigan poydevor bo'lib kelgan. U har bir kishining oilasi, jamiyat, el-yurt oldidagi burch va mas'uliyatini qay darajada ado etayotganini belgilaydigan ma'naviy mezondir» [1].

Tibbiyot oliy o'quv yurtlarida o'zbek va ingliz tili darslarida talabalarning nutq madaniyati va uslubini shakllantirish va rivojlantirishga birinchi kursdan boshlab alohida e'tibor beriladi. Ingliz va o'zbek tili darslarida mutaxassisliklariga doir matnlardan tashqari ajdodlarimizning milliy qadriyatlarini, tilning jozibasini o'zida yorqin ifoda etuvchi folklor namunalariga tayanish katta ahamiyatga ega. Zero, darslarda xalq og'zaki ijodiga mansub ertak, naql, afsona, rivoyat, aytishuv, o'lan, yor-yor, askiya, maqol, topishmoq, olqish singari qator badiiy janrlardan o'rinli foydalanish talabalarning tilga bo'lgan qiziqish va og'zaki dialogik nutqining o'sishiga katta yordam beradi. Shuningdek, ular talabalarning axloqiy qarashlarini shakllantirishga va boyitishga ham samarali ta'sir ko'rsatadi.

Shuning uchun tibbiyot institutlarida til o'rgatish masalasiga juda jiddiy e'tibor beriladi. Ayniqsa, ularning og'zaki monologik va dialogik nutqini o'stirish juda muhim vazifalardan biri sanaladi.

Talabalarning og'zaki dialogik nutqini o'stirishda quyidagilarga amal qilish ijobiy samara beradi:

1. Mashg'ulotlarni an'anaviy qolipda emas, yangi pedagogik texnologiyalar asosida, o'qituvchi fantaziyasi va tajribasi, bilim va mahoratidan kelib chiqib, tashkil etishga, noan'anaviy darsni biror marosim senariysi asosida o'tkazish;

2. Talabalarning og'zaki dialogik nutqini o'stirish uchun o'zbek va ingliz folkloridagi ertak, masal, maqollar, frazeologik iboralar va boshqa janr imkoniyatlaridan keng foydalanish.

O'zbek tili darslarida aytishuv, o'lan, yor-yor, lapar, askiyalarning soha bilan bog'liq jihatlari borini tanlab yodlatib, dialogik shaklda, ya'ni ikkita-ikkita bo'lib ijro qilib berishlari talab qilinadi. Masalan, "Boshginam og'riydi" xalq laparida ona va qizning "bosh og'rig'i", "bo'yin og'rig'i", "ko'z og'rig'i", "quloq og'rig'i", "oyoq og'rig'i" va hokazo haqidagi yumoristik dialogik aytishuvi ifoda etilgan:

Onajon, onajon  
 Boshginam og'riydi-ya  
 Boshginangdan onang aylansin,  
 Nimalarga og'riydi-ya?  
 Bozorlarda bo'lar ekan,  
 Zargarlarda turar ekan,  
 Uning oti zar tillaqosh,  
 O'shanga og'riydi-ya.  
 O'shanga og'risa-ya alamo-alamo!

Agar ushbu laparni hattoki rusiyzabon talabalar o'rgansalar, ularda lapar ohangidan zavqlanish hissi paydo bo'lishi barobarida o'z kasblariga oid o'zbekcha so'zlarni tez o'zlashtirish imkoniyati ham yaratiladi.

Shuningdek, quyidagi lapar matni orqali ham talabalar o'zbek ayollari ko'ziga surtadigan "surma" nomli bo'yoqning shifobaxshligidan ogoh bo'ladilar. Chunki bu bo'yoq yo mol suyagi iligi yoki bodom yog'ini kuydirib olinadi va u ko'z nurini ravshanlashtirishga xizmat qiladi.

Onajon, onajon  
 Ko'zginam og'riydi-ya.  
 Ko'zginangdan onang aylansin,  
 Nimalarga og'riydi-ya?  
 Bozorlarda bo'lar ekan,  
 Attorlarda turar ekan,  
 Do'konda sotilar ekan,  
 Uning oti qora surmacha,  
 O'shanga og'riydi-ya.  
 O'shanga og'risa-ya alamo-alamo!

Tanlangan materialga talabalarning qiziqishini orttirish uchun folklor asarlariga xos rangli rasmlar va videotasmalardan namunalar namoyish etiladi.

Darslarning samaradorligini ta'minlashda monologik ko'rinishda ijro qilinadigan ertak, naql, maqol, topishmoq singari janrlarni dialogik shaklda ijro qilishni o'rganish, xususan, shaklan ixcham va mazmunan teran bo'lgan maqollar asosida ham o'zbek tilida ham ingliz tilida kim ko'p maqol aytish musobaqasini tashkil qilish mumkin. Bunda ham talabalar maqollardan tozalik, sog'lik va bemorlik bilan bog'liqlarini tanlab, yoddan aytadilar:

Boylikning boshi – sog'lik.  
 Dard filni pashshadek qilar.

Dardingning vaqti o'tsa,  
 Tabibdan o'pkalama.

Zardoli ye-da, suv ichgin,  
 Zirillamasang, menga kel,  
 Olma ye-da, suv ichgin,  
 Og'rimasang, menga kel.

Izzat tilasang, ko'p dema,  
 Sihat tilasang, ko'p yema.

Ko'zing og'risa, qo'lingni tiy,  
 Tishing og'risa – tilingni.

Rang ko'r – hol so'r.

Salomatlik – tuman boylik.

Til, falsafa va badiiy ijodning o'ziga xos hodisasi sifatida yuzaga kelgan xalq maqollari folklorning ixcham shakl, ammo teran mazmunga ega bo'lgan bir janridir. Har biri tilimiz ko'rkini, nutqimiz nafasatini, aql-farosat va tafakkurimiz mantiqini hayratomuz bir qudrat bilan namoyish etgan va eta oladigan bunday badiiyat qatralari xalqimizning ko'p asrlik hayotiy tajribalari va maishiy turmush tarzining bamisoli bir oynasidir. Bu badiiy oynada uning hayotga, tabiatga, inson, oila va jamiyatga munosabati, ijtimoiy-siyosiy, ma'naviy-ma'rifiy, axloqiy-estetik va falsafiy qarashlari, qisqasi, O'zligi to'la namoyon bo'ladi. Shuning uchun ham maqollar g'oyatda keng tarqalgan bo'lib, asrlar davomida jonli so'zlashuv va o'zaro nutqiy munosabatlarda, badiiy, tarixiy va ilmiy asarlarda, siyosiy va publitsistik adabiyotda doimiy ravishda qo'llanilib kelgan va qo'llanmoqda. Maqollar ko'p asrlik hayotiy tajribalar, doimiy kundalik kuzatishlar xulosasini tugal fikr tarzida qat'iy qutbiylikda ifodalar ekan, ularda har bir so'zning ma'no xilma-xilligi, iboralarning turg'unligi, shakliy barqarorlik ustunlik qiladi. Ammo qo'llanish o'rniga qarab ularning ma'no doirasi doimiy ravishda kengayib boradi. Shuning uchun ham maqoldagi har bir so'zga alohida e'tibor berish kerak. Maqollar so'zlarning ma'no imkoniyatlari naqadar kengligini ko'rsatadi.

O'zbek tilida bo'lganidek, ingliz tilida ham xalq og'zaki ijodining yorqin namunasi bo'lgan maqollar borki, ulardan biz tarbiyaviy maqsadda foydalanishimiz mumkin. Ular yosh avlodda insoniy fazilatlarini shakllantirishga va salbiy xislatlarni tark etishga yordam beradi. Qolaversa, darslarda chet tilidagi maqollardan foydalanish chet tillarini o'rganishga o'zgacha qiziqish

bildirayotgan o'quvchilar qiziqishlarning yanada oshishiga sabab bo'ladi. Shuningdek, o'zgacha ohang hamda badiiy sayqallarga boy bo'lgan ingliz, rus yoki nemis tilidagi maqollarni yod olish orqali o'quvchilarda xotirada saqlab qolish, mushohada yuritish, o'z fikrlarini sodda, tushunarli va mazmunli qilib ifodalab berish qobiliyatini hamda tarjima mahoratini ham rivojlantirib boradi. Zeroki, har bir maqol o'zining ta'limiy va tarbiyaviy ahamiyatiga egadir.

Quyida tibbiyot oliy o'quv yurtlari talabalari uchun qo'llanilish doirasi keng bo'lgan ayrim maqollarning ingliz tili va o'zbek tilidagi talqinini keltirib o'tamiz:

- After dinner sit a while, after supper walk a mile. Tushki ovqatdan so'ng bir oz o'tir, kechkisidan keyin bir chaqirim yur. Qorning ochmasdan ovqat yegin, Qorning to'ymasdan qo'l artgin.
- Apple a day keeps the doctor away. Har kuni bittadan olma yegan odam sira tabibga uchramas.
- Bir anor ming dardga davo.
- Eat at pleasure, drink by measure.
- Rohatingga yegin, me'yorida ichgin.  
Sharobning ozi – dori, ko'pi – og'u.
- Eat to live, but do not live to eat.  
Yashash uchun yegin, ammo yeyish uchun yashamagin.  
Yeyish uchun yashama, yashash uchun ye.
- Eye for on eye and a tooth for a tooth.  
Ko'zga – ko'z, tishga – tish.  
O'chakishgan it qopmay qolmas
- Eye sees not, What the/the heart rues not.  
Ko'z ko'rmagan narsaga yurak qayg'urmaydi.  
Ko'zdan nari – ko'ngildan nari.
- Eyes are the mirror of the soul.  
Ko'z – inson qalbining ko'zgusi. .  
Ko'z – ko'ngil darchasi.
- Eyes see more than two, Four.  
To'rtta ko'z ikkitadan ko'proq ko'radi.  
Bir bosh - balo bosh, Ikki bosh – mardona.
- Eyes are bigger than one's belly.  
Ko'zi qornidan ham kattaroq.  
Ochko'z eshak to'rva teshar.
- Eye does not see the heart cannot grieve.  
Ko'z ko'rmasa, qalb ham qayg'urar
- God heals, and the doctor takes the fee.  
Xudo shifo beradi, tabib pul oladi.  
Kasal jonning harakatida, tabib pulning harakatida.
- Health is better than wealth.  
Sog'liq boylikdan afzal.  
Salomatlik – tuman boylik.
- Health is not valued till sickness come.  
Dard kelmaguncha sog'liqning qadri yo'q.  
Dard kelar, dard ketar, jon qadrini anglatar.
- Healthy mind in a healthy body.  
Sog' aql sog' tanda. Sog' tanda sog'lom aql.
- *Don't look a gift horse in the mouth.*  
*Bir kun tuz totgan joyga qirq kun salom ber.*
- *As you sow, so shall you reap, Do to others as you would have them do to you, Give as good as one.*

Nima eksang shuni o'rasan, Har kim ekkanin o'rar, Salomga yarasha alik bo'ladi, Musht ursang, shapaloq kut.

- A burnt child dreads the fire.

Sutdan og'zi kuygan qatiqni ham puflab ichadi.

- An open door may tempt a saint.  
O'zingga ehtiyot bo'l, qo'shningni o'g'ri tutma.
- Curses, like chickens, come home to roost.  
Birovga choh qazisang, o'zing tushasan, Yoqma – pisharsan, qazima – tusharsan.
- If you run after two hares, you will catch neither, yoki Between two stools you fall to the ground.

Ikki kemanding boshini tutgan g'arq bo'ladi, Ikki quyonni quvlagan birini ham tutolmas.

- Everyone's faults are not written in their foreheads, There is no garden without its weeds.  
Gulning tikoni ham bor, Guruch kurmaksiz bo'lmaydi, Odamning olasi ichida.
- Fire that's closest kept burns most of all. Kasalni yashirsang isitmasi oshkor qiladi.
- Courtesy on one side only lasts not long, Friendship cannot stand always on one side.  
Qars ikki qo'ldan chiqadi.
- Don't let your right hand know, what your left hand is doing.  
O'ng qo'ling bersin, chap qo'ling bilmasin. Yaxshilik qilsang, yashir.

Folklor janrlaridan yana biri ertakdir. Ingliz va o'zbek xalq ertaklari orasida o'xshash mavzularni ko'plab uchratish mumkin. Bu jihatdan ertakdagi o'xshash mavzular sayyor sujetlar qatoriga kiritiladi. Bu sujetlardagi o'xshashlik, milliy jihatlardagi moslik adabiy aloqalar sohasida o'rganilishi kerak bo'lgan asosiy masalalardan biridir. Chunki har bir millat va elat vakili o'z tarixida boshqa millat vakili tarixi namunalarini uchratishi mumkin.

Sanoq tizimidagi dastlabki an'analar uch raqami bilan bog'liq. Ertaklarda bu raqam sujetni kengaytirish, ertak motivini bo'rttirish, rivojlantirish uchun foydalanilgan. Masalan, "Three Little Pigs", "Goldilocks and the Three Bears" kabi ingliz xalq ertaklarida, "Ota vasiyati", "Uch og'ayni-botirlar" kabi o'zbek xalq ertaklarida uch raqamining ertak rivojini kengaytirishdagi rolini ko'rish mumkin. Chunki bu ertaklarda sujetdagi holat uch marotaba takrorlanadi.

Ingliz va o'zbek xalq ertaklarida yetti raqami ham alohida sehrli qudratga ega. Sehrli ertaklardagi bu raqam ertak sujetini yakuniga yetaklaydi. "Snow-White and Seven Dwarfs" – "Oppog'oy va yetti gnom" Umuman, yetti gnom singari g'ayrioddiy ko'makchilar qahramonning mifologik tabiatini tashkil etadi. M.Jo'rayevning fikricha, folklorda yetti raqami sehrli raqam sifatida an'anaviylashuvi ajdodlarimiz tabiatidagi ibtidoiy qarashlarga borib taqaladi. Ma'lumki, harakatning yetti marta takrorlanishi uning davomiyligidan tashqari qo'shimcha semantik belgiga ega [4]. Devning yetti yil kasal yotishi va yetti kunda tuzalishi ham shu belgi bilan ifodalanadi. O'zbek xalqi orasida yetti raqami bilan bog'liq aqida ham mavjud bo'lib, «yetti - ketdi» ko'rinishidagi bu aqidaga, asosan, yettidan o'tsa, har qanday kasal tuzaladi yoki aksincha, deb qaraladi. «Hunarli yigit» ertagida ana shu aqida nazarda tutilgan bo'lib, yetti yil kasal yotgan devning yetti kunda tuzalishi raqamning xuddi shu "sehrli xususiyati" bilan bog'liq.

Ingliz va o'zbek xalq ertaklarida o'xshash mavzular – o'gay ona, o'gay qiz, dev, sehrli oyna, pari va boshqa obrazlar ham darslarda keng taqqoslanadi.

Ikki millat folklor asarlarining yetakchi janrlaridan biri bo'lmish dostonlarda qahramonlik va vatanparvarlik g'oyalarining estetik mohiyati alohida ahamiyatga ega. Bunda ingliz xalq og'zaki ijodi namunalari bo'lmish "Beovulf". "Meldon jangi", "Robin Gud" dostonlaridagi qahramonlik g'oyalari "Alpomish", "Malika Ayyor" kabi o'zbek xalq dostonlari bilan taqqoslanadi. Ushbu o'xshashlik hamda tafovutlarni topib izohlashda talabalar ham o'zbek tili ham ingliz tilida milliylik xususiyatlarining saqlanishini yaqqol payqaydilar.

**Xulosa.** Xalqning donoligi va ko'p asrlik turmush tajribalari asosida ravon til va o'ynoqi vaznda yaratilgan bunday folklor namunalari talabalarning xotirasida uzoq saqlanib qoladi. Qolaversa, ular tez va oson yod olinadi. Shuning uchun og'zaki shaklda yaratilib, og'izdan-og'izga o'tib kelayotgan folklor asarlari talabalarning og'zaki nutqini rivojlantirishda qulay vosita hisoblanadi. Bundan tashqari, folklor asarlari qatiga joylangan purhikmat qarashlar, umuminsoniy-axloqiy g'oyalar, vatanparvarlik, chin do'stlik va sadoqat, vafodorlik, halollik, mardlik singari oliy tushunchalar talabalarning dunyoqarashini boyitib, ularni insoniylik sari da'vat etadi.

Xalq ruhiyatini o'zida aks ettirgan folklor namunalari chuqur g'oyaviyligi va badiiyligi bilan e'tiborga tushgan. Ularda ajdodlarning erk, ozodlik, tinchlik, farovon turmush uchun olib borgan kurashlari, o'ziga xos an'analari milliy mentalitetni ifoda etuvchi muhim belgi sifatida ko'zga tashlanib turadi. Ikkala til folklor namunalari ona Vatanni sevish hamda uni har qanday ichki

va tashqi dushmandan saqlash, Vatanga bo'lgan muhabbat va sadoqat, uni qadrlash g'oyasi asosiy o'rinni egallaydi. Shu sababli talabalarga folklor namunalarini o'rgatish bugungi kunning muhim vazifalaridan biri sanaladi.

#### ADABIYOTLAR

1. Milliy istiqloq g'oyasi: asosiy tushuncha va tamoyillar. – Toshkent: Yangi asr avlodi, 2001. – 131 b.
2. **Razzoqov X., Mirzayev T.** O'zbek xalq og'zaki poetik ijodi. – Toshkent: – 1990 y.
3. O'zbek xalq maqollari. Ikki jildlik. – Toshkent. 1988-1989.
4. **Mirzayev T., Safarov O., Jo'rayeva D.** O'zbek xalq og'zaki xrestomatiyasi. – T.: Aloqachi, 2008. – B. 79-80.
5. **Жўраев М.** Рақамларда яширинган олам. – Toshkent: Ўзбекистон, 1986. – B. 14-15.
6. **Andrew Lang.** The blue fairy book. 5th ed. – London: Longmans, 1991.
7. **Арзамасцева И.Н., Николаева С.А.** Детская литература. – М.: Академия, 2000.
8. **Дюришин Д.** Теория сравнительного изучения литературы. – Москва: Прогресс, 1979. – С. 320.
9. **Қаюмов О.** Чет эл адабиёти тарихи. – Toshkent: Ўқитувчи, 1979.
10. **Qo'ng'irov R., Begmatov E., Tojiyev Yo.** Nutq madaniyati va uslubiyati asoslari. – T.: O'qituvchi, 1992. – b. 4-7.
11. **Saydahmedov N.** Yangi pedagogik texnologiyalar. – T.: Moliya, 2003.
12. 101 English proverbs- Harry Collins NTC Publishing Group-1992 © Z.X.
13. www.art.com
14. www.folklore.com

УДК: 159.99 ББК: 88.2

#### КОПИНГ ХУЛҚ-АТВОР – ПСИХОЛОГИК ҲИМОЯ МЕХАНИЗМИ СИФАТИДА

**Олимов Лазиз Ярашович**

*БухДУ Психология кафедраси катта ўқитувчиси*

**Жумаев Нодир Зайниддинович**

*БухДУ Психология кафедраси ўқитувчиси*

**Таянч сўзлар:** копинг хулқ-атвор, психологик ҳимоя, сенсор психологик ҳимоя, перцептив психологик ҳимоя, шахсининг психологик ҳимояси.

**Ключевые слова:** копинг-поведения, психологическая защита, сенсорная психологическая защита, перцептивная психологическая защита, психологическая защита личности.

**Key words:** copying, psychological defence, sensory psychological defence, perceptive psychological defence, psychological defence of a person.

*Мақолада копинг хулқ-атвор психологик муҳофаза механизми сифатидаги талқини таҳлил қилинган.*

*В данной статье дан анализ копинг-поведения как механизма психологической защиты.*

*The article analyzes the interpretation of copying behavior as a mechanism of psychological defence.*

**Кириш.** Копинг хулқ-атвор муаммоси замонавий психологиянинг энг долзарб муаммоларидан биридир. Кундалик турмуш тарзида динамиклик, мураккаблик ва қарама-қаршилиқлар мавжуд, шунинг учун инсон доимий равишда турли кўринишдаги қийинчилик ва қаршилиқни енгиб ўтиши, вазиятга мослашиши, мураккабликка энг яхши йўл топиши керак. Бунда инсон ўзига керакли барча ресурслардан унумли фойдаланиши керак, бу эса инсоннинг вазиятга мослашаётганини ва кўпроқ ёки камроқ хавфсизликни ҳис қилишига олиб келади. Психологик копинг хулқ-атвор инсоннинг мураккаблашган қийин вазият

талабига кўникишидан иборат. Енгиб ўтиш ўзида динамик когнитивликни ҳамда шахс хулқ-атвори кучини намоён этиб, ташқи ёки ички факторларни бошқаришга йўналиб унда таҳдидли баҳо юзага келади. Табиийки, бу борада кўплаб илмий тадқиқот ишларини олиб боришни талаб қилади.

Психологияда копинг хулқ-атвор XX асрнинг 2-ярмида вужудга келган тушунча бўлиб, копинг хулқ-атвор инглиз тилидан таржима қилинганда “соре, то сорел” – “енга олиш, бартараф қилиш” деган маъноларни англатади. Ушбу тушунчани биринчи бўлиб Л.Мерфи 1962 йилда болалардаги кризис (инқироз) даврида муаммони қандай қилиб енгишни ўрганиш шароитида фойдаланган. Бу терминни фанга биринчи бўлиб А.Маслау киритган. Умуман олганда, копинг хулқ-атвор индивиднинг ҳаётини муаммоларни ечишга тайёргарлиги билан характерланади.

У ўзида енга олиш имкониятларидан, муҳим воситаларидан фойдаланишни намоён этади, бу эса стрессли хулқ-атворни бартараф этиш билан тушунтирилади.

Кўпчилик психолог-мутахассисларнинг фикрига кўра, копинг хулқ-атворнинг хилма-хил стратегия ва стиллари мавжуд бўлиб, жамият аъзолари улардан ҳаётини мураккаб ва зиддиятли вазиятларда кенг фойдаланадилар. Копинг стилларини тадқиқ этган етакчи мутахассислардан бири Р.С.Лазаруснинг фикрича, копинг стратегияларининг иккита глобал типи мавжуд (стрессни бартараф этиш усули): муаммога мўлжал олиш, субъектив мўлжал олиш.

**Муаммога мўлжал олувчи тип** - қийин вазиятни рационал ҳал қилишга йўналган бўлиб, уларнинг хулқ-атворида ҳолатни мустақил таҳлил қилишга, бошқалардан кўмак олишга, бошқа манбалардан маълумот топишга нисбатан мойиллик кузатилувчи тип эгаларидир.

**Субъектив мўлжал олувчи тип** - стрессни енгишда вазиятни эмоционал ҳал қиладилар, уларда аниқ вазифани бажаришга, муаммо ҳақида ўйлашга мутлақо хоҳиш-истаклари бўлмайдилар, улар ўзларининг ғам-қайғуларини салбий ҳис-туйғуларини билан компенция қилиб, спиртли ичимлик истеъмол қилиш, уйқу, овқат воситасида чиқарадилар. Улар ўзларининг ҳиссий мувозанатларини тиклашда пассив стратегиялардан жадалроқ фойдаланадилар, мабодо инсонда бу борада ҳеч қандай тушунчага, тасаввурга эга бўлмаса ёки мавжуд имкониятларидан фойдалана олмаса стрессор босими пасаяди [1].

Ҳаммамизга маълумки, “ҳаётини муаммоларни енгиш” тушунчасининг ўзи ҳам кўплаб мазмунни касб этади. Биринчи навбатда бу доимий ўзгарувчи жараён дир. Т.Уиллс ва С.Шифман бу жараённи уч босқичга бўлиш мумкин, деб ҳисоблайдилар.

**Биринчи босқич** - огоҳлантириш. Бу босқичдаги фаолиятда инсон ҳаётини негатив ҳолатни бартараф этиш орқали яна бир содир бўлиши мумкин бўлган муаммонинг олдини олади;

**Иккинчи босқич** - муаммони тўғридан-тўғри ҳал қилиш. Бунда аниқ муаммони ҳал қилишда когнитив ва хулқ-атвор кучидан фойдаланилади.

**Учинчи босқич** - инсон воқеа натижаларига танқидий муносабатда бўлади. Ушбу босқичнинг мақсади - ўзига оладиган зарбаларни камайтириб, олдинги нормал ҳолатига тезроқ қайтишдан иборат. Бу тикланиш босқичи ҳисобланади.

А.Хаймер ва М.Зейднерлар ҳаётини мураккаб вазиятларни ҳал қилиш ресурсларига доир таснифларини ишлаб чиққанлар - у ўзида инсон ҳаёти фаолиятининг бешта жабҳасини акс эттирган бўлиб, бу босқични “сиқиб” чиқаради:

- 1) англаш ва акс эттириш;
- 2) сезиш;
- 3) инсонлар билан мулоқот қилиш;
- 4) психологик кураш;
- 5) физик кураш.

Муаммоли ҳолатнинг самарадорлиги бевосита унинг тузилиш шартига боғлиқ.

Шахс ўзидаги шахсий конструктларига эга бўлиб, унинг ёрдамида инсон ўзида вазиятга мос қийинчиликни енгиш стратегияларини ривожлантирар экан. Шунингдек, то индивидда чигалликни ечиш шакллангунига қадар унда аниқ бир фойдаланувчи воситалари мавжуд бўлмайди. Бу хусусият шахс феномени билан боғлиқ бўлиб, “Мен концепцияси, локус назорат, рефлексия, эмпатия” кабилар киради. Уларнинг барчаси

биргаликда шахснинг барқарор хусусиятларини ташкил қилиб, мазкур жараёнлар ижтимоийлашув, хулқ-атвори бошқариш, шахсдаги барча ички маъқуллаш ёки маъқулламаслик сингари хусусиятларни шакллантиради. Шахс характерининг номланиши ёқимсиз ҳодисани бартараф этишда фойдаланадиган стратегияларини саралашга жиддий таъсир кўрсатади ва фаолият натижаси ҳам шунга ўхшаш бўлади. Шу боисдан ҳам, шахс хусусиятларидан бири “ҳаётий қийинчиликни енгиш” тушунчасини талқин қила бошланган. Танланган стратегия нафақат вазиятни муваффақиятли ёки муваффақиятсиз енгишга, балки шахснинг мақсадли муваффақиятга эришишига ҳам таъсир ўтказди.

Психологик ҳимоя ва енга олиш хулқ-атвори кўпроқ экстремал вазиятларда юзага келиб “ички низони бартараф этиш” функциясини амалга оширади ҳамда, онглилик ва онгсизлик ўртасидаги зиддиятда воситачи вазифасини бажаради. Психологик ҳимоя механизми ўзида: инкор этиш, ўрин алмашиш, рационаллик, тушкунлик, идентификация, катарсис ва бошқа тажриба маҳсули, ихтиёрсиз ўзлаштириш усулини ҳам олиб кирган. А.Фрейднинг ҳимоя механизмларининг таърифларини ёритиб бергани таҳсинга сазовордир: “Ҳимоя механизмлари “Мен” фаолияти ҳисобланиб, “Мен” ҳаддан ортиқ жадал кўзғалишга учраши орқали ёки аффектив ҳолатга нисбатан хавфсизликни намойиш қилиш билан юзага келади. У кўплаб формаларни акс эттиради. Ҳимоя механизмлари хавотирдан қутилиш ва кўрқувдан халос бўлишдаги кучли мезонлари орқали ўз ишини самарали олиб боради. Зигмунд Фрейд фикрига кўра “инсоният мавжудлиги турли вазиятларда вужудга келган кўрқув ва хавотирлар билан курашиши орқали характерланади”.

Анна Фрейд психологик ҳимоя ҳақидаги билимларни умумлаштириб, З.Фрейднинг захиравий концепциясига тузатишлар киритган. Унинг фикрича, ҳимоя механизмларига нафақат туғма, балки индивидуал онг билан келишмаган ҳолда автоматик тарзда ўз функциясини амалга оширади”.

Анна Фрейд ҳимоя механизмларининг кўриқловчи тавсифини алоҳида таъкидлаб, улар хулқ-атвори парчаланишини ва издан чиқишининг олдини олиб, шахснинг меъёрий психик статуси мавжуд бўлишига имкон яратишини кўрсатиб ўтган.

Концептуал асосга эга феноменал хулқ-атвордаги ҳимоя ҳақидаги фикрлар И.Д.Стоикол томонидан алоҳида эътироф этилган. У психологик ҳимояни таҳлил қилишда турли босқичдаги психик фаолликни эътиборга олади. Унингча, психологик ҳимоя барча мавжудот, индивидларда ўзига хос хусусият сифатида қаралиб унга “ҳимоя психиканинг эволюцион ривожланишининг барча босқичларида инсоннинг онтогенезда ривожланишида яширин ҳолатда бўлиб фаолият бошқарувида акс этади” [6], - деб таъриф беради.

Психик ҳимояни функционал вазифаси ва ёш босқичларидаги мураккабликларига кўра учга ажратиш мумкин:

1. Сенсор психологик ҳимоя – хулқ-атвордаги психосенсор бошқарувни амалга ошириш орқали организмда ҳимоя вужудга келади;

2. Перцептив психологик ҳимоя – перцептив психологик бошқарув йўлидан фойдаланиши натижасида индивидда ҳимоя пайдо бўлади.

3. Шахснинг психологик ҳимояси – шахснинг хулқ-атвор, фаолият ва анланган хатти-ҳаракатлар натижасида шахсда ҳимоя вужудга келади.

Шахсдаги перцептив ва сенсор ҳимоялари инсондаги биологик эҳтиёжлари алоқаси орқали туташади (индивидликни сақлаган ҳолда ўзининг мавжудлигини давом эттириш). Маълумки юқорида келтирилган ҳимоя турлари барча тирик организмлар учун характерли ҳисобланиб, шахсдаги ҳимоя механизмлари инсоннинг ўзига хос ҳимоя структурасининг юқори кўринишидир. Унинг мақсади инсондаги шахс онтогенезда психологик ривожланиши давридаги зиддиятлар, шахслараро муносабатлардаги ўзаро алоқани сақлашга, ҳимоялашга йўналтирилган. Ушбу зиддиятларда инсон организм ёки индивид сифатида эмас, балки шахс сифатида иштирок этади [2].

“Копинг” сўзини кенгроқ талқин қилганда, ўзига субъектнинг барча ўзаро таъсирини акс эттириб, у ички ёки ташқи вазифалари билан характерлидир. Муаммоли вазият талабидан ишғол этиш ёки юмшатишга уриниш ўрнини четга олиш ёки мослашиш орқали амалга оширилади. Кўшимча шароитда эса ташқи ва ички вазифалар ўзида копинг

тузилмасини ўзлаштириб, шу орқали субъектга психологик характеристика берилади ва ундан фарқли ўлароқ унга мослашади.

Психологик ҳимоя ҳамда копинг хулқ-атвор хусусиятларини қиёсий ўрганиш баъзи бир муаллифлар томонидан тўғридан-тўғри ёндашилиб, копинг хулқ-атвор англамаган ҳимоянинг англамаган варианты сифатида баҳоланади. Бошқа муаллифларнинг фикрига кўра, ҳимоя механизмлари ва копинг хулқ-атвор ўртасидаги алоқа анчайин мураккаб. Копинг хулқ-атвор анчайин кенг маънодаги туғма хусусият бўлиб, у ўзида англамаган ва англамаган ҳимоя техникаларини акс эттиради [2].

Р.Лазарус копинг хулқ-атворга пассив психологик ҳимоя сифатида қараб, ҳимоя механизмлари ҳамда копинг механизмлари ўртасидаги параметрларни дифференциялаб, белгилаб чиққан:

**1. Вақтинчалик йўналганлик.** Ҳимоя қондасига биноан вазиятни “ҳозир” ҳал қилади, актуал вазият кейинги вазиятга ҳеч қандай алоқаси бўлмайди, яъни, актуал психологик ҳимоя актуал психологик комфортга хизмат кўрсатади;

**2. Инструментал йўналганлик.** Бунда ҳимоя фақатгина ўзи ҳақида “ўйлайди”, агар унинг қизиқишлари теварак-атрофга йўналганда ҳам у биринчи навбатда ўзининг қизиқишларини муҳокама қилади;

**3. Мақсад-функцияли аҳамияти.** Бунда механизм атроф-муҳит ва инсонлар билан муносабатлардаги бузилишлар функциясини назорат қила оладими (копинг хулқ-атвор) ёки, фақат эмоционал ҳолатни назорат қилиш функциясини амалга оширадими (ҳимоя механизмлари);

**4. Бошқарувнинг модаллиги.** Маълумотларни қидиришдаги ҳаракатнинг ўрни тўғридан-тўғри амалга ошадими, рефлексия (копинг хулқ-атворга алоқадор) ёки босим остида вужудга келадими ва ҳ.к.

Психологик ҳимоя ва англамаган копинг стратегияларини чегаралаш учун В.А.Ташликов анализ схемасини қуйидагича талқин қилади:

**1. Инерсиаллик.** Психологик ҳимоя механизми ригид (статик) вазият талабига мослашмаган. Ўз-ўзини назорат қилишнинг англамаган техникаси эса пластик ва вазиятга мослашган бўлади.

**2. Бевосита ва кечиктирилган эффе́ктлар.** Психологик ҳимоя механизмлари юзага келган ҳиссий зўриқишни имкон қадар жадалроқ камайитиришга ҳаракат қилади. Инсон ўзи англамаган назоратдан фойдаланиш орқали эса балки кўпроқ қайғуришга ва ҳаттоки баъзида сиқилишга олиб келиши ҳам мумкин.

**3. Тактик ва стратегик эффе́ктлар.** Психологик ҳимоя механизмлари “калтабинлик”, (“шу ерда ва ҳозир” принципига кўра) фақатгина сўзлашув жараёнидагина зўриқишни бартараф этиш мумкин, бунда копинг стратегиялари эҳтимолий ҳисобида қаралади.

**4. Объектив вазиятни идрок қилишдаги турли ўлчовлар.** Психологик ҳимоя механизмлари ҳақиқий ҳолатни нотўғри идрок қилишга олиб келади. Ўз-ўзини назорат қилиш реал идрок ҳамда ўзига объектив муносабатда бўлиш қобилияти билан алоқадор.

Копинг стратегия ва усуллари ҳимоя механизмларидан фарқланганда конструктив фаол зарурат назарда тутилади ва вазият орқали ёқимсизликлардан четлашишга ҳаракатдир. Психологияда копингнинг предмети мавжуд бўлиб, у махсус тадқиқот ҳудудида инсондаги эмоционал механизм ва рационал регуляцияни ўрганишда ўзининг мақсадли оптимал хулқ-атворига кўра ҳаётий ҳолатларни ўзининг мақсадларига мувофиқ қайта қуришни амалга оширади.

Мутахассисларнинг қайд қилишича, “копинг стратегиядан ҳимоя автоматизмининг асосий фарқи копинг стратегиялари биринчи ишга тушганида англамаган бўлиб, ундан фойдаланиш жараёнида англамаганлик даражасига ўсиб ўтади” [3]. И.М.Николскаянинг таъкидлашича, копинг хулқ-атвор бу - “мослашув, мақсадга йўналган ва англамаган потенциал ҳаракат” [3].

Г.С.Коритованинг фикрига кўра [4] - копинг хулқ-атвор ва ҳимоя механизмларининг ўзаро алоқаси бу икки жараён умумкопинг – “ҳимоя стили” деб номланган. Копинг - шахс фаолиятини қўллаб-қувватлаб шахс ресурслари ва талаблар ўртасидаги мувозанатни сақлашга хизмат қилади. Психологик ҳимояга эса, барвақт юзага келувчи, шу билан бир

қаторда анчайин барқарор базисли асосида типологик хусусиятларни шакллантирувчи эмоционал динамик шахс йўқотишидир.

Копинг хулқ-атвор ҳаётий қийин вазиятларда (ёки стрессда) шахснинг анланган стратегия, ҳаракатлари орқали субъект аниқ ижтимоий хулқ-атворга таяниб адекват ҳал қилади. Бу анланган феъл-атвор фаол ўзгаришга йўналган бўлиб, вазиятни бошқариб туришни имкони бўлмаса уни тубдан ўзгартиради, яъни назорат остида ушлаб туради ёки унга кўникади. Бундай ёндашувда копинг стратегиялари анланган ижтимоий феъл-атворнинг алоҳида элементи сифатида қаралади ва унинг ёрдамида инсон ҳаётий қийин вазиятни бартараф эта олади. Копинг хулқ-атвор доирасидаги кўпчилик мутахассисларнинг таъкидлашича, мазкур жараённинг жадаллашиши айнан ўсмирлик ва ўспиринлик даврларига тўғри келар экан.

Биринчи навбатда, ўсмирлардаги копинг стратегиялари худди катталарники сингари асосан, хулқ-атвор, эмоционал ва когнитив тарзда намоён бўлади.

В.В. Лебединскийнинг таъкидлашича, болалар ва ўсмирлар учун ёш нормаси 12 ёшдан ҳисобланиб, бу босқич ҳаётий “қаршиликка” эмоционал сезгирлик палласи ҳисобланади. Болалар ва ўсмирлар асосан стресс билан курашда эмоционал усулни танлайдилар, шахснинг эмоционал хусусиятларининг ўткирлашуви эса унинг хулқ-атвор хусусиятларига боғлиқ. И.М.Николский ва Р.М.Грановскийлар “...эмоционал копинг стратегиялари турли вазият кўринишларидаги ноадекват вазиятларда юзага келади, қайғуришдан ғазабга олиб келувчи қаршилик, қаҳр ёки қайд қилинган оптимизм қийин вазиятни бартараф этишдаги ишонч ҳисобланади. Баъзида қайғуриш ўрнини ўз-ўзини айблаш ҳисси эгаллайди, ўзидан норозилик кучайиб кетади, баъзида эса аксинча, барча жадал эмоционал реакциялар бутунлай рад қилиниб, барча жавобгарлик ўзидан соқит қилинганда ва кимгадир юклаганда пассив йўналишда иштирок этади, яъни проекция қила бошлайди [3].

Хулқ-атвор стратегияларининг юзага келиши ўз фаолиятини ўзгартириши ёки унинг шаклини ўзгартириш орқали юзага келади. Масалан, жароҳатловчи вазият доирасидан чиққанда (ёлғиз, осойишта) ёки жадаллик турини психикдан физикка алмаштириш (спорт, айланиш). Бошқа бир ўсмирлар ўртасида кенг тарқалган усуллардан бири қийинчиликдан қочиб, дўстлари ва тенгдошлари билан мулоқотда бўлиш ҳисобланади. Ўсмирлар фаол тарзда ўз йўналишларини далда қидиришга ўзгартира оладилар.

Ўрта ўсмирлик даврида инфантил стратегия самарадор ёрдам беради, “тирноғини тишлаш”, “ақлдан озиш” ва бошқалар. Катта ўсмирларда эса, “сиғинаман” ва “қучоқлайман, ғижимлайман, текислайман”. Буларнинг барчаси ёш босқичи билан боғлиқ ўсмирликка мансуб ҳавас бўлиб, унинг асосида эркаланиш, майинлик каби физик контактга доир эҳтиёж этади. “Сиғиниш” бу худога мурожат қилиш орқали ҳар нарсага қодир ижодкордан чуқур анланган тарзда унинг марҳамати ва ҳимоясига эга бўлиш функцияси саналади.

Ўсмирлик ёшида кам учрайдиган реакциялар ҳам мавжуд бўлиб, улар “айблаш” ўзига ёки атроф-муҳитга йўналган, шунингдек, “психосоматик реакция”, “кўнгилчанлик” ва “ички масофавийлик” сингарилар киради. Ушбу факторлар “реакциялар иерархиясига” бўйсунган ҳолда ижтимоий-иқтисодий, тарихий, тиббий, авлодий вазиятларда ўз ифодасини топади.

М.Тышкованинг фикрича, ўсмирларда негатив вазиятни енгиш учун жавоб реакцияси қарши реакцияси саналиб, бунда ўсмир экстремал вазиятдан рамзий маънода узоқлашади ёки аввалги омадсизлигидан конструктив хулоса чиқариб оптимал ёндашишга уринади.

Психологик таҳдидли вазиятларга яна бир махсус жавоб реакцияларидан бири болалар ритуализм формаси саналади. Бу психик бузилишнинг бешикаст намоён бўлиш симптоми орқали ёки хулқ-атворнинг анланган конструктив стратегия формасида ўз ифодасини топиши мумкин.

Интеллектуал стратегия эса ўсмирларда назарий жиҳатдан босқичма-босқич ривожланиб, у эса ўз навбатида абстракт-мантиқий тафаккурга ўсиб ўтади.

Катта ўсмирлик ёшида инсон ички зўриқишларни енгишнинг аниқ механизмидан фойдаланишни ўрганади ва уларнинг бу усулидан катталар ҳам доимо фойдаланадилар. Секин-аста ўсмир қийин вазиятдан қочишдан кўра уни таҳлил қилиб, мантиқий мушоҳада қила бошлайди. Баъзида ўзининг тенгдошлари орасидаги шахслараро муносабатда ўсмир

турли энг қийин мураккабликлар хусусида баҳс юритишни ва шу орқали баъзи муаммоларини ҳал қилишни хоҳлайди.

Шуни қайд қилиш лозимки, ўсмир зўриқиш, дискомфорт, стресс кабилардан ҳимоя воситасини излаганда кўпинча аддиктив (тобе) хулқ-атвор стратегиясига ошиқади.

Ўсмирлар учун аддиктив хулқ-атвор қийинчиликни бартараф қилиш хусусияти билан характерлидир. Бу улар учун шартли гедонистик бағишловчи установкадир. Шунинг билан бир қаторда бундай ўсмирларда кўпинча яширин нотўлиқлик комплекси кузатилиб, у кайфиятнинг тез-тез ўзгариб туриши, ишончсизлик, вазиятдан қочиш, ўз қобилиятига ишонмаслик тарзида намоён бўлади. Яна бундай ўсмирлар атрофдагиларда ижобий таассурот қолдиришга ҳаддан ортиқ интиладилар.

Шу билан бир қаторда яна бир жиҳати муҳим ҳисобланади, ёш босқичлари ўз асосига кўра табиий шартланганлиги ва мавжудлигига кўра турли жинс роллари орқали аниқроқ фарқланади, бу эса қиз болалар ва ўғил болаларни турли ривожланиш ёш босқичида табиий генетик дастур асосида ишлайди.

Субъектнинг танлаган энгиш стратегиясига мавжуд социомаданий ўзгариш ўз таъсирини ўтказиши. Бунга ижтимоий ўзаро алоқа ҳамда шахслараро муносабатлар кириб уларни: фарзанд, ота-она, эр-хотин, дўстлик, профессионал-касбий; маданий контекста мустақил детерминант сифатида мувафақиятли-мувафақиятсиз копинг хулқ-атвор турларига бўлиниши мумкин.

Ўсмирларда копинг хулқ-атвор стратегияларининг шаклланишини тушунишдаги ёрдам берувчи муҳим аспект оила ва оиладаги фарзанд, ота-она муносабатларининг таъсирини ўрганиш саналади. П.Екманнинг қайд қилишича, ҳимоя ва копинг хулқ-атвор механизмларининг индивидуал тўпланиши аниқ бир ҳаётий шароитга боғлиқ бўлар экан, булар кўплаб ички оилавий вазиятлардаги факторлар билан боғлиқ бўлиб, у орқали бола фарзанд ота-она муносабатларида ёки уларни намоён қилувчи йўқотишлардан фойдаланганда болани ҳаракатга келтириб, у ҳимояни назоратда ушлайди.

Ота-оналар томонидан кўрсатилаётган негатив таъсир болада захиравий эҳтиёжларини етарлича қониқтирмаслигига, бунинг оқибатида сурункали касаллик ҳолати, зўриқиш, психик депрессия юзага келиши мумкин. Боладаги психологик ҳимоя ва копинг хулқ-атвор тузилишига она томонидан кўрсатилувчи болани босимда ушлаб туриш, ҳаддан ортиқ меҳрибонлик, боланинг эркинлик ва мустақиллик истагини чеклаш, ота-оналарнинг шафқатсиз ва авторитарлиги, эмоционал таҳқирлаш, мулоқотдаги тўсиқлар ўз таъсирини кўрсатар экан.

Копинг ижтимоий ташувчи ҳисобланиб, унинг асосида авлоддан-авлодга ўтувчанликни кўришимиз мумкин. Т.Л.Крюкованинг ёзишича: “Ижтимоий тажрибани ўзлаштириш, етказиш учун биргина таълим ва тарбия жараёнининг ўзи ҳам етарли саналади, бу гўё махсус ташкил қилинган жараёнга ўхшайди. Бошқа томондан қараганда бундай ёндашув кичикларнинг катталар билан мулоқоти мобайнида тўғридан-тўғри тақлид қилаётганларининг гувоҳи бўлишимиз мумкин. Бу шундан далолат берадики, авлодлар орасидаги бундай “ворисийлик” усули оилада копинг хулқ-атворнинг шаклланиши жараёни орқали ҳар бир оилада ўзининг копинг моделини яратади, улар сирасига тажриба, билим, малака, кўникма, энга олиш хулқ-атворлари кириб, бу сифатларнинг юзага чиқиши инсоннинг қийин вазиятга тушганда уни бартараф қила олиши (ёки қила олмаслиги) да рўёбга чиқади” [5]. Бу жараён асосини нима ташкил қилади, у нимага таянади – унинг таянч нуқталари таълим ва тарбия ёки ўзлаштириш ва тақлид, ижтимоий копинг “ворисийлиги”нинг экологик (социомаданий) ёки регулятив факторлари субъектнинг копинг хулқ-атворини ташкил қилади.

Шуниси аҳамиятлики, кўпинча энга олиш стратегияларини ишлаб чиқишда аксарият ҳолларда ўсмирларга профессионал ёрдам зарур бўлади. Бу эса ўз навбатида мутахассисларнинг энг катта ва муҳим вазифаларидан биридир, улар билан ҳамкорликда иш олиб борувчи “ёрдамчи касб” мутахассислари – педагоглар, психологлар, ижтимоий соҳа вакиллари, шифокорлар, психотерапевтлар шахсни мослашув жараёнида кузатувчилик ва ёрдамчилик вазифасини олиб борадилар.

Ўсмирлик даврида энга олиш стратегияларининг асосий жабҳаларини таҳлил қилишда шуни кузатишимиз мумкинки, ўсмир вазиятга мос оптимал қарорлар қабул

қилишни, излашни инқирозли вазиятда қобилиятлари ривожланаётганда катта инсонлар сингари ҳаётини тажрибаси ошиб борган сари вужудга келади. Енга олиш стратегияларини танлашдаги муҳим аспектидан бири қарор қабул қилишдан олдин бола когнитив қобилиятларига боғланган ҳолда ўзининг муаммоларига чуқур рационал тафаккур орқали ёндашиб, уларни бартараф қила олади.

### АДАБИЁТЛАР

1. **Lazarus R.S.** Transactional theory and research on emotions and coping / Lazarus R.S. and Folkman S //European journal of personality, 1987. – № 1. – P. 141-169.
2. **Стоиков И.Д.** Анализ защитных проявлений личности: Дисс... канд. психол. наук. – М., 1986. – 160 с.
3. **Грановская Р.М., Никольская И.М.** Защита личности: психологические механизмы. – СПб.: Знание, 1999. – 352 с.
4. **Корытова Г.С.** Защитное и совладающее поведение личности: теоретические основания. – Улан-Удэ: Изд-во БГУ, 2006. – 292 с.
5. **Крюкова Т.Л.** Психология совладающего поведения: Монография. – Кострома: Студия оперативной полиграфии, 2004. – 205 с.
6. **Михайлова Л.А.** Психологическая защита в чрезвычайных ситуациях. – Москва, 2009.

УДК 378.14

## BO‘LAJAK PEDAGOGLARDA KASBIY KOMPETENTLIKNI SHAKLLANTIRISH USULLARI

**Fayziyeva Umida Asadovna**

*BuxDU Pedagogika kafedrası o`qituvchisi*

**Nazarov Akmal Mardonovich**

*BuxDU Psixologiya kafedrası o`qituvchisi*

**Tayanch soʻzlar:** xarakter, ehtiyoj, kompetentlik, kompetentsiya, pedagogik texnologiya, kasbiy kompetentlik, refleksiya, intellekt.

**Ключевые слова:** характер, потребность, компетентность, компетенция, педагогическая технология, профессиональная компетентность, рефлексия, интеллект.

**Key words:** character, demand, competence, pedagogical technology, professional competence, reflection, intellect.

*Mazkur maqolada boʻlgʻusi talaba pedagoglarning kompetentligi, shuningdek kompetentlik muammosining oʻrganilishiga doir ilmiy mushohadalar keltirilgan.*

*В данной статье рассмотрены научные концепции, связанные с изучением проблемы педагогической компетентности студентов.*

*The article presents scientific reflections on the pedagogical competence of prospective pedagogues and the history of studiedness of the problem of competence.*

**Kirish.** Taʼlim muassasalarida yoshlarning mustaqil fikrlash, ijodkorlik, faollik, ijtimoiy psixologik munosabatlarining chuqurlashib hamda boyib borishi, xarakter hamda dunyoqarashlarining turgʻunligi, oʻz-oʻzini nazorat qilish va tarbiyalashga boʻlgan ehtiyojlarning shakllanishi kabi holatlar bilan tavsiflanadi.

Boʻlajak kasb egalari uchun taʼlim muassasalarida taʼlim olish jarayoni – bu insonda mehnat faoliyatini muvaffaqiyatli amalga oshirishda ahamiyatli sanalgan kasbiy bilim, sifat, kompetentlik va mezonlar asosida rivojlantirish hamda oʻz-oʻzini takomillashtirishning eng maqbul davridir. Taʼlim oluvchilar ushbu jarayonda bilimlarni jamlash, saqlash, uzatish, ularning mantiqiy tuzilmasini yaratish va istiqbolda kasbiy faoliyatini tashkil etishda ulardan samarali foydalanish kabi holatlarni oʻzida mujassam ettiradi.

Oliy ta'lim muassasalari talabalari ongida pedagogik faoliyatga oid zarur ko'nikmalarni shakllantirish hamda malakalar bilan qurollantirish dolzarb masalaga aylanib ulgurdi. Bo'lajak pedagoglarni tayyorlashda, ularda kasbiy kompetentlikni shakllantirish zamonaviy boshqaruv uslublarini o'zlashtirishning pedagogik texnologiyalaridan xabardor bo'lish zaruratini ham qo'yimoqda. Fan va texnikaning rivoji ilmiy bilimlarning hajmiga va xarakteriga ta'sir ko'rsatib, ta'lim tizimida o'z aksini topmoqda. O'zgarishlar sharoitida ta'lim jamiyatning rivojlanishi va me'yorida boshqarilishi uchun asos bo'lib xizmat qilishi lozim. Bunda aynan ta'lim bo'lg'usi o'qituvchi-pedagoglarni kasbiy kompetentligini shakllanishida asosiy o'rinni egallaydi. Shuning uchun ham barcha tarixiy inqiroz, yangilanish va yuksalish bosqichlarida aynan ta'lim tizimini isloh qilish muhim ahamiyat kasb etadi. Hozirga kelib bo'lg'usi o'qituvchi-pedagoglarni tayyorlashda ilg'or pedagogik texnologiyalardan foydalanish tadbirlar (islohot)ji esa, talaba shaxsining va akademik guruhlarda mashg'ulotlarni tashkil etishning psixologik jihatlarini hisobga olgan sharoitdagina ijobiy samara berishi mumkin.

Global o'zgarishlarga qarshi islohotlar amalga oshirilayotgan sharoitda kasbiy kompetentli yoshlarning mavjudligi davr taqozosi hisoblanib, o'z shaxsiy dunyoqarashiga ega bo'lgan insonlargina jamiyat taraqqiyotini ta'minlashga xizmat qiladigan ko'plab loyihalarni ishlab chiqishga qodir ekanligini ko'rsatadi.

Ilmiy adabiyotlarning tahliliga qaraganda, kasbiy kompetentlik tushunchasiga doir turli yondashuvlar mavjud.

Kompetensiya – samarali ish jarayonining asosida yotgan insonlarning o'zgaruvchan kayfiyat va o'zini tutish holatining o'lchanishidir.

So'nggi 20 yil davomida «kompetensiyalar» so'zi boshqaruv samaradorligi bilan bog'liq bo'lgan barcha atamalarni o'zida jamlagan tushuncha sifatida talqin qilindi. Oxir-oqibat, bunday umumlashtirish qator chalkashlik va tushunmovchiliklarga olib keldi. Bunday tushunmovchiliklarning asosiy sababi «kompetensiya» va «kompetentlik» so'zlarining noto'g'ri qo'llanilishi bo'lishi mumkin.

Kompetensiya – shaxsning qobiliyat, qiziqish, motivatsiya kabi sifatlarini o'z ichiga oluvchi kuzatilayotgan xulq-atvor modellarining kompleksi sifatida tasvirlanadi. Kompetensiya ta'rifi yuqoridagi barcha psixologik atamalarni o'z ichiga olishi mumkin.

Professor N.A.Muslimov bu borada keng qamrovli tadqiqotlarni olib borib, kasbiy kompetentlikni yettita turga bo'lib o'rganadi. Olimning fikricha, (1) global kompetentlik; (2) ijtimoiy-madaniy kompetentlik; (3) ijtimoiy faoliyatga oid kompetentlik; (4) axborot olishga kompetentlik; (5) kommunikativ kompetentlik; (6) o'quv-bilishga oid kompetentlik; (7) amaliy faoliyatga oid kompetentlik turlari mavjud bo'lib, fikrimizcha, bular shaxs kompetensiyalari, kasbiy individual xislatlari va sifatlarini aniqlovchi mezon bo'lib xizmat qilishi mumkin.

Quyida ana shu kasbiy kompetentlikning qisqacha tavsifi keltirilgan:

1. Global kompetentlik. Ijtimoiy borliqni his eta bilish va tushunish qobiliyati, mustaqil hayot yo'lini topa olishi, o'zining ijtimoiy jamiyatdagi roli va o'rnini anglab yetishi, harakatlarni tashkil etishda aniq maqsadni belgilash hamda qaror qabul qilish malakasi, dunyoqarashi.

2. Ijtimoiy-madaniy kompetentlik. Chuqur o'zlashtirilishi zarur bo'lgan bilim va faoliyat tajribasining doirasi: milliy va umuminsoniy madaniyatlar xususiyatlari, inson va insoniyat hayotining ma'naviy-axloqiy asoslari, oilaviy va ijtimoiy an'analarning madaniy asoslari, inson hayotida fan va dinning roli, ularning moddiy borliqqa ta'siri, turmush va dam olish borasidagi bilimlar majmuasi.

3. Ijtimoiy faoliyatga oid kompetentlik. Fuqarolik (fuqaro, kuzatuvchi, saylovchi, vakil vazifasini bajaruvchi), ijtimoiy-mehnat sohasi (iste'molchi, xaridor, mijoz, ishlab chiqaruvchi huquqlari), oilaviy munosabatlar va majburiyatlar, iqtisod va huquq masalalari, kasbiy, shuningdek, shaxsiy mavqeini aniqlash borasidagi bilim va tajribalarni egallash.

4. Axborot olishga kompetentlik. Audio-video ko'rsatuv vositalari va axborot texnologiyalari (internet va boshqalar) yordamida mustaqil izlanish, tahlil qilish va zarur axborotlarni tanlab olish, ularni tahlil etish, o'zgartirish, saqlash va uzatish mahorati.

5. Kommunikativ kompetentlik. O'zaro munosabatlar, ularning usullari, muloqot jarayonida ustuvor o'rin tutuvchi tilni o'zlashtirish, guruhlarda ishlash ko'nikmalari, jamoada turli xil ma'naviy-ma'rifiy tadbirlarni tashkil qilish va o'tkazishni bilish.

6. O'quv-bilishga oid kompetentlik. O'rganilayotgan aniq ob'yektlar bilan bog'liq mantiqiy,

metodologik va ijtimoiy faoliyati elementlaridan iborat bo'lgan mustaqil fikrlash kompetentliklarining to'plami: maqsadni ko'ra bilish, faoliyatni rejalashtirish, uning mazmunini tahlil qilish, refleksiya, faoliyatga shaxsiy baho berish borasidagi bilim va malakalar majmuasi.

7) Amaliy faoliyatga oid kompetentlik. Bir harakat holatidan ikkinchi harakat holatiga ko'chira olish, harakat va amallarni yangi vaziyatlarda qo'llay olish, yangi axborotlar ichida tez yo'nalish olish ko'nikmalari.

Professor E.G'.G'oziyevning ilmiy qarashlaridan ma'lum bo'lishicha, ijtimoiy yetuklik darajasi – bu shaxsning ota-ona va jamiyatni katta yoshli a'zosi sifatida kelajak avlodga munosabati, tarbiyachilik xususiyatlari, axloqiy sifatleri shakllanganlik darajasini belgilovchi sifatlardir. Bu sifatlarning mohiyatini shaxsning umumiy intellekt va ilmiy bilimlar darajasi bir tomondan belgilasa, boshqa tomondan, ijtimoiy jarayonga bo'lgan munosabat, sezgirlik darajasi hamda mas'uliyat hissining shakllanganligi belgilab beradi.

Shaxsning kasbiy yetukligi (professionalizmi), bu nafaqat yuksak kasbiy natijalarni ko'rsatib qolmasdan, balki zarur bo'lgan psixologik komponentlarning mavjud bo'lish shartligi, ya'ni mehnatga bo'lgan ichki intilish va shaxs psixik xususiyatlarining uzviy bog'liq holatidir.

Kasbiy yetuklikning mohiyati – kasbda shaxsni nima yuksaklikka yetaklaydi-yu, u qanday bebaho ichki hislarga tayanadi, nima uni bu ish bilan shug'ullanishga undaydi-yu, qaysi ichki resurslarni o'z xohishi bilan qilayotgan mehnatiga baxshida etadi kabi masalalar yechimi bilan uzviy bog'liq bo'lib, shaxsning kasbiy kompetentlik darajasiga aloqadordir.

Kasbiy kompetentlikning bunday uch xili: (1) faoliyatni; (2) shaxslilikni; (3) motivatsiyani tashkil qiluvchi kompetensiyalar majmuida ko'rinadi.

Tahlillar natijasiga ko'ra, kompetentlik – inson faoliyatini uning eng yaxshi bajargan amallariga nisbatan baholashda yordam beradigan standart, deb aytish mumkin. Sababi, bunday baholanish, o'z navbatida, o'zgarishlar sharoitida tashkilot faoliyatini yaxlit holda ijobiy tomonga o'zgarishiga olib keladi. Oxir oqibat, muvaffaqiyat egalari – bu tashkilot, jamiyat va muayyan shaxslar hisoblanishadi.

Umuman olganda, kompetensiya muayyan shaxs doirasida o'rganilganda, insonning rivojlantirishi zarur bo'lgan kuchli tomonlarini, sifatlarini yuzaga chiqarishda va ishni eng yaxshi, samarali bajarish mumkin bo'lgan usullarini aniqlashda yordam bersa, tashkilot miqyosida esa hamkasblarni o'qitishga bo'lgan ehtiyojlarni va berilgan maslahatlar natijasida to'lmay qolgan «bo'shliq»larni to'ldirishda asqotadi.

*Kompetentlik* – ta'lim-tarbiya jarayonining uzluksizligini ta'minlash uchun, ya'ni muayyan kishilar (guruhlar) malakasini oshirish va ish(o'qish)-faoliyatini yaxshilash, kasbiy kompetentlik mutaxassis shaxsi shakllanishida o'ziga xos indikator sifatida xizmat qiladi.

Yuksak ma'naviyatli shaxsga qo'yiladigan talablar majmuining tarkibiy qismi sifatida kasbiy mahorat ham belgilangan. Kasbiy kompetentlik – bo'lg'usi o'qituvchi-pedagog kasbiy mahorati o'lchovchi muhim mezonlardan biri sanaladi hamda uning kompleksligini ta'minlaydi.

Shaxsda kasbiy mahoratni shakllantirish quyidagi mazmunda amalga oshirilishi mumkin:

- ta'lim muassasalarida yoshlarning intellektual, hissiy, jismoniy, axloqiy va ruhiy xususiyatlarini rivojlantirishda kasbiy bilimlarga ega bo'lishlarida nazariy bilim va amaliy faoliyatga undovchi ma'lumotlarni berish, innovatsion axborot texnologiyalarini o'rgatish, xorijiy tillarni o'zlashtirishlariga imkoniyat yaratish, jarayon hamda tizimlarni tahlil qila olishga yo'naltirish, amaliy harakatchanlik va kasbiy faoliyatiga moslashuvchanlik malakalarini shakllantirish;

- jamiyatda amalga oshirilayotgan islohotlar talablariga to'la javob beruvchi, ishlab chiqarish sohasida yuzaga kelgan raqobatga bardoshli, keskin o'zgarishlarga moslasha oluvchi, shuningdek, mehnat bozorida mutaxassislar malakasiga qo'yilayotgan talablar darajasida samarali faoliyat yurituvchi barkamol shaxsni shakllantirish;

- kasbiy mahoratni belgilovchi fazilatlarini shakllantirish va rivojlantirish muammolarini uzluksiz va uzviy, bosqichma-bosqich amalga oshirishni ta'minlash;

- ta'lim oluvchilarda mehnatsevarlik, qiziquvchanlik, intizomlilik, tashabbuskorlik, ijodiy fikrlash va tashkilotchilik sifatlarini shakllantirish;

- ta'lim oluvchilarga o'zining ijtimoiy jamiyatdagi roli va o'rnini anglab yetish, o'zlashtirishi zarur bo'lgan bilim va faoliyat tajribasini o'zlashtirish, maqsadni ko'ra bilish, faoliyatni rejalashtirish, uning mazmunini tahlil qilish, axborot vositalari va texnologiyalari yordamida

mustaqil ishlash, jamoada turli xil ma'naviy-ma'rifiy tadbirlarni tashkil qilish va o'tkazishni bilish;

- ma'naviy, motivation, intellektual va amaliy jihatdan o'zini rivojlantirish, irodaviy va hissiy jihatdan o'z-o'zini boshqara olish ko'nikmalarini shakllantirish;
- bo'lajak yetuk mutaxassislarda, ya'ni kasbiy mahoratni egallagan yoshlarda jamoatchilik, millatlararo do'stlik, insonparvarlik, o'zgalarni tushuna olish, har qanday vaziyatlarda muammolarni to'g'ri hal qila olish, har bir bajariladigan ishning natijasini oldindan ko'ra olish va to'g'ri xulosalar chiqara olish, o'z ustida doimiy ishlab yangiliklardan boxabar bo'lib borish kabi fazilatlarini tarbiyalashdan iborat.

Kasbiy mahoratni shakllantirishda umuminsoniy va milliy qadriyatlar asosida yoshlarni tarbiyalash, mamlakatimiz mustaqil taraqqiyotini yanada takomillashtirishda ishlab chiqarish sohasini rivojlantirish, zamonaviy texnika va texnologiyani muayyan sohalarga tatbiq etish, ulardan samarali foydalanish yo'llari haqida to'liq bilimga ega bo'lishlari ochib beriladi. Zamonaviy mutaxassis (jumladan, o'qituvchi-pedagog ham) o'z kasbiy faoliyati sohasidagi yangiliklarni egallab borishi, istiqboldagi taraqqiyot yo'nalishlari hamda yuzaga keluvchi muammolarni yechish yo'llarini ko'ra bilishi lozim. Kasbiy mahorat yoshlarni kasbga yo'naltirish va tayyorlashda kasb egalariga nisbatan hurmat hissini, kasbiy g'ururni shakllantirishdan iborat.

Kasbiy kompetentlikning takomillashuvi bevosita o'qituvchilarning o'z faoliyati muvaffaqiyatiga bergan baholariga, ya'ni oldilarida turgan muammolarni yechishlaridagi shaxsiy imkoniyatlarga va qiyinchiliklarni bosib o'tishlariga bog'liqdir. Shu bois, bo'lajak o'qituvchi-pedagoglar orasida o'tkazilgan so'rov natijalariga ko'ra, 75% talabalar o'z imkoniyatlarini yuqori baholagan bo'lsalar, 25%i o'z imkoniyatlariga aniq baho berishga ikkilanishgan.

Tadqiqot natijalarining ko'rsatishicha, har ikkala guruh bo'lajak o'qituvchi-pedagoglarning aksariyat qismi o'z imkoniyatlari va muvaffaqiyatlarini bir-biriga yaqin hamda o'xshash baholashdi. Bu esa, bugungi kun talabasida kelajakdagi faoliyati yuzasidan muvaffaqiyatga erishish motivatsiyasi o'z imkoniyatlarini ko'ra bilish va mustaqillikning muhim o'rin tutishidan dalolat beradi.

Tahlillar bizga quyidagicha xulosa va tavsiyalarni ilgari surish imkoniyatini beradi:

1. Pedagogik kompetentlik bu – pedagogik kasbiy moslik va pedagogik mahorat orqali shakllanadi, shu bois o'qituvchi har kuni, o'z o'quvchilari tomonidan berilishi mumkin bo'lgan barcha va turli yo'nalishdagi savollarga javob berishga tayyor bo'lishi uchun muntazam tarzda o'z ustida ishlashi, mustaqil ta'lim olishi zarur.

2. Pedagogik muloqotni amalga oshirishda demokratik usuldan foydalanish, dars materialini o'quvchilarga chuqur singdirishda interaktiv uslubdan foydalanish yaxshi natijalar berishi mumkin.

3. O'qituvchi o'zining pedagogik kompetentlik darajasini yuqori darajada ushlab turishi uchun muntazam tarzda ilmiy-uslubiy ishlari bilan chiqib turishi maqsadga muvofiq.

4. Pedagogik jamoatchilik bilan hamqadam bo'lish maqsadida radio va televideniye, shuningdek, kundalik vaqtli matbuotda e'lon qilinadigan, pedagogika va psixologiya fanlariga oid materiallardan boxabar bo'lib turish lozim. Bu ilmiy-uslubiy tajribani tezkor ilmiy pedagogik yangiliklar bilan boyitishga imkon yaratadi.

#### **ADABIYOTLAR**

1. **Karimova V.M., Hayitov O.E., Umarova N.Sh.** Boshqaruv sohasidagi professional kompetensiya asoslari. Monografiya. /Prof. V.M.Karimova tahriri ostida. – T.: Fan va texnologiya, 2008. – 120 b.
2. **Hakimova M.** Kasb pedagogikasi. O'quv qo'llanma. – T.: Fan va texnologiya 2008. – 252 b.
3. [www.psixologiya.uz](http://www.psixologiya.uz)

УДК 94(575.1)

## ОБРАЗ АМИРА ТЕМУРА В ИЗОБРАЗИТЕЛЬНОМ ИСКУССТВЕ

**Абдуллаев Сухроб Сайфуллаевич***Доцент кафедры Изобразительного искусства и инженерной графики БухГУ***Бобомуродова Мадина Вохид кизи***Студентка БухГУ***Таянч сўзлар:** тасвирий санъат, портрет ўхшашлиги, санъат ва меъморчилик, санъатшунослик, бадий образ, фреска (деворий асар).**Ключевые слова:** изобразительное искусство, иконография портрета, искусство и архитектура, искусствоведение, художественный образ, фрески.**Key words:** Fine art, portrait iconography, art and architecture, art history, artistic image, frescoes.*Мақолада тасвирий санъатда Буюк Амир Темур образига бағишланган ўзбек мўйқалам усталари бадий асарлари кенг тарзда таҳлил қилинган. Машҳур рассом Жавлон Умарбеков асарларига алоҳида эътибор берилган.**Авторами статъи проанализированы произведения узбекских мастеров кисти, посвящённые образу Амира Темура. Особое внимание уделено произведениям известного художника нашей страны Жавлона Умарбекова.**The authors of the article have analyzed the works of Uzbek artists dedicated to the image of Amir Temur. A special attention has been paid to the works of a famous painter Javlon Umarbekov.***Введение.** Образ нашего великого предка Сохибкирона Амира Темура занимает в изобразительном искусстве Узбекистана особое место. Художников привлекает прежде всего его место в истории развития цивилизации, роль Амира Темура в создании централизованного государства, личные качества воина и полководца, государственного деятеля.

Современное искусствоведение насчитывает большое количество иконографических образов – портретов в изобразительном искусстве начала XV - конца XIX веков. По свидетельству летописных источников и средневековой мемуарной литературы, в частности, записок одного из последних представителей династии Темуридов, Захириддин Бабур пишет: «В саду Дилкушо он также соорудил великолепный дворец. В этом дворце были изображены битвы Темурбека в Индии» [1]. На этом основании делается вывод, что в этих фресках несомненно центральное место занимали изображения великого полководца. Подтверждают существование фресок с изображением Амира Темура и записи средневекового трактата Ибн Арабшаха. «В одном из дворцов Самарканда на стенах были изображены многочисленные сюжеты из жизни Амира – сцены охоты, битв, приёмов иноземных послов в окружении своих сыновей», - указывает Ибн Арабшах. Причём, по утверждению летописца, персонажи соответствовали реальным лицам и реальным событиям. К сожалению, время не пощадило росписи и они не дошли до наших дней.

Самые ранние рукописи с изображениями Амира Темура, дошедшие до наших дней, датируются искусствоведом XV веком. Миниатюры этого времени приписываются специалистами кисти гениального Бехзода.

Портреты Амира Темура в миниатюрах XVI, XVII веков разнятся, отсутствует их схожесть, идентичность. Видимо, это связано со специфическими канонами миниатюрной живописи. Наиболее идентичны портреты Амира в рукописи Шарафуддина Али Язди «Зафарнома» XVII века. Но так или иначе образ великого «потрясателя вселенной» всегда привлекал внимание художников всех эпох.



К.Бехзод. Амир Темур. Миниатюра XV века



Амир Темур. Миниатюра XV века

Независимость Узбекистана дала огромный творческий импульс художникам. Уже в первые годы образ нашего великого предка стал центральной в творчестве многих известных мастеров кисти Узбекистана. Амир Темур предстаёт в произведениях эпохи независимости яркой личностью, символом мудрости, справедливости, гениальным государственным деятелем и величайшем полководцем. Трактовка его образа, в отличие от «герасимовской», советской трактовки 20-90-х гг. прошлого столетия, где он предстает как жестокий, кровожадный завоеватель, в корне изменилась.

Амир Темур в произведениях узбекских художников прежде всего историческая личность, великий представитель узбекского народа, просвещённый мудрый правитель.

Таким он предстает в произведениях известных художников: Чингиза Ахмарова, Жавлона Умарбекова, Малика Набиева, Рузи Чориева. Наиболее известны у нас и за рубежом исторические портреты Амира Темура кисти профессора Малика Набиева, аксакала узбекской живописи. Народный художник Малик Набиев – яркий представитель

исторического жанра, в частности жанра исторического портрета в изобразительном искусстве Узбекистана. Его кисти принадлежат портреты Ал Беруни, Абу Али ибн Сины, Алишера Навои и др. великих просветителей нашего народа [2].



**М.Набиев. Амир Темура. 1994 год**

Портрет Амира Темура в исполнении Малика Набиева является по существу хрестоматийным образом Сохибкирона. Художник проделал громадную подготовительную работу в процессе создания образа, ознакомился с миниатюрными изображениями средневековых трактатов, изучил историческую литературу, описания внешности Амира. В его картине Амир Темура изображён сидящим на троне в царской одежде, короне. В портрете, парадном по своей сути, Амир Темура – выдающаяся личность, далеко опередившая своё время. На портрете он – властелин народов, мудрый собиратель, выразитель чаяний узбекского народа.

Над созданием образа Амира Темура много трудился и один из национальных по своей творческой сущности художников нашей страны – Чингиз Ахмаров. Живописца больше привлекает не столько парадный, оригинальный портрет великого предка, сколько его внутренний мир, психологическое состояние, обыденная жизнь. И поэтому самая любимая картина известного художника – портрет Амира Темура в старости. Великий Темура изображен в домашней обстановке со своей любимой женой и советчицей Сарай - мульк ханым.

На другой картине художник показывает духовную близость повелителя с простыми людьми. Царственный Амир Темура, сидя на троне, ведёт задушевную беседу со своим сверстником – простым человеком из народа (возможно дервишем).

Очень интересна жанровая композиция Чингиз Ахмарова, посвящённая раскрытию некоторых черт характера великого Амира Темура – уважения к поверженному врагу, милосердия. После победы над турецким султаном Баязитом и его пленения, как известно, Амир Темура оказывал пленному султану большой почёт и уважение.

На картине запечатлён именно один из таких эпизодов: шутливая беседа двух великих личностей, намекающих на хромоту одного и слепоту на один глаз другого.

Не менее известен своими историческими картинами об эпохе Темуридов крупный узбекский живописец Жавлон Умарбеков.

В его произведениях «Повелитель семи планет» «Всемогущий Амир Темура» великий предок предстаёт объединителем народов; центром, вокруг которого собрались учёные - мудрецы того времени; повелителем, чьи деяния благословлены самим небом [3]. На картине изображены послы чужеземных государств, философы, мудрецы, учёные, музыканты, над головой – ангелы с крыльями. Композиция впечатляет своим замыслом, мастерским исполнением.



**Ж. Умарбеков. Повелитель семи планет. 1995 год**

Над созданием образа Амира Темура в разные времена работали художники Рузи Чориев, современные мастера кисти Содик Рахмонов, создавших серию картин «По дорогам Амира Темура». Особенно интересна такая композиция, как «Амир Темура принимает послов», где художник воспроизвел эпизод приёма испанского посла Руи Гонсалеза Клавихо, записки которого воссоздают эпоху Амира.

Многогранной и сложной деятельности великого Амира Темура посвящены фрески – панно современных мастеров кисти Топира Болтабаева, Гайрата Камалова, Содика Карабаева, Хуршида Назарова (интерьер зала приёмов в правительственной резиденции, интерьер Музея Амира Темура). Необходимо отметить работы представителя монументальной живописи Темура Саъдуллаева, философскую картину Ортикали Казакова «Дух Амира Темура» и других.

Таким образом, можно констатировать, что образ великого предка Амира Темура служит постоянным источником творческих замыслов узбекских мастеров кисти. Их картины занимают достойные места в экспозициях как музеев Узбекистана, так и известных музеев за рубежом.

#### ЛИТЕРАТУРА

1. **Умаров А.** Образ Амира Темура в изобразительном искусстве: Иконографический анализ// Сборник статей «Проблемы искусствознания Узбекистана». – Т.: Фан, 1997. – 181 с.
2. **Эгамбердиев А.** Жанровая живопись Узбекистана: – Т.: Изд-во лит. и искусства, 1989. – 152 с.
3. **Хакимов А.** Искусство Узбекистана: история и современность. – Т.: Искусство, 2010. – 504 с.

UDK 515

#### MUHANDISLIK GRAFIKASI DARSIDA AUTOCAD 2D DASTURIDAN FOYDALANIB AKSONOMETRIYADA QIRQIMNI BAJARISHNING IMKONIYATLARI VA AFZALLIGI

**Mamurova Dilfuza Islomovna**

*BuxDU Tasviriy san'at va muhandislik grafikasi kafedrasida o'qituvchisi*

**Aminov Akmal Shavkatovich**

*BuxDU Tasviriy san'at va muhandislik grafikasi kafedrasida o'qituvchisi*

**Tayach soʻzlar:** aksonometriya, qirqim, AutoCAD, muhandislik grafikasi, chizma, kompyuter, chizish, oʻzgartirish, proyeksiyon chizmachilik, oʻquv jarayoni, detal.

**Ключевые слова:** аксонометрия, разрез, AutoCAD, инженерная графика, чертёж, компьютер, рисование, изменение, проекционное черчение, учебный процесс, деталь.

**Key words:** axonometry, section, AutoCAD, engineering graphics, sketch, computer, drawing, change, projection drawing, educational process, detail.

*Ushbu maqolada "Aksonometriyada qirqim bajarish» mavzusini o'tishda AutoCAD 2D dasturidan foydalanib, o'rgatish va fazoviy grafik tafakkurlarini rivojlantirish haqida so'z yuritilgan.*

*В статье говорится о развитии графического мышления и рассмотрении темы «Разрезы в аксонометрии» в программе AutoCAD 2D.*

*The article deals with the usage of the program AutoCAD 2D for teaching the topic "Cutting in axonometry" and developing spatial graphic thinking.*

**Kirish.** O'zbekiston Respublikasi o'z mustaqilligiga erishgandan so'ng iqtisodiy, ijtimoiy ma'naviy sohalarida, ayniqsa ta'limni isloh qilish, uni o'tmishdan qolgan mafkuraviy qarashlar va sarqit-lardan to'la xalos etish, rivojlangan demokratik davlatlar darajasida, yuksak ma'naviy va axloqiy talablarga javob beruvchi yuqori malakali kadrlar tayyorlashning Milliy tizimini yaratishdan iborat. Dunyoga yangi ko'z bilan qaraydigan, ishning ko'zini biluvchi, buyuk kelajagimiz poydevorini quruvchi va yuksaltiruvchi mutaxassis kadrlarni tayyorlash, respublikamiz pedagoglari oldida turgan eng muhim va mas'uliyatli vazifadir. Hozirda bunday ulkan vazifani sharaf bilan bajaradigan, zamonaviy va jahonning eng ilg'or ta'lim texnologiyalari bilan qurollangan pedagog kadrlarga bo'lgan ehtiyoj kundan-kunga ortib bormoqda. Bunda o'qituvchi (yoki muallim)ning vazifasi insonlarga yangi bilim va ko'nikmalarni egallashga yo'naltirishdan va insonlarning o'zida mavjud bo'lgan bilim hamda ko'nikmalarni takomillashtirishdan iborat.

Hozirgi zamon ta'limi juda ham serqirrali bo'lib, yangi pedagogik texnologiyalar va kompyuter texnologiyalardan foydalanib darsni o'tish taqozo etmoqda. Shuni aytish zarurki o'qituvchi serqirrali ijodkor bo'lishi uchun albatta o'z ustida ishlashi kerak. Dars jarayonida real voqealarni namoyish etib o'quvchilarga hayotiy misollar keltirib o'tilsa o'quvchining bilimi kengayadi. Hozirda chizmachilik fani bo'yicha animatsion dasturlar keng tarqalib borilib, o'quvchilarning o'zlashtirishi samarali bo'lmoqda. Bu esa hozirgi zamon talabiga mos va kelajak uchun samarali bo'ladi. Proyeksiyon chizmachilik mavzularidan biri qirqim mavzusini AutoCAD grafik dasturida modellashtirish va loyihalashtirish yo'llari haqida ma'lumotga ega bo'lish. Grafik dasturlardan foydalanib animatsiyalar yaratish va bu bo'yicha chizmachilik fanini rivojlantirishga hissa qo'shadi. Bunday grafik dasturlar o'zining dorzarbligini yo'qotib qo'ymaydi. Grafik dasturlar orqali o'quvchilar va talabalarning fazoviy tasavvurlari va grafik madaniyatlarini oshadi.

Ma'lumki, an'anaviy usulda (qo'lda) obyektlarning yaqqol tasvirlarini qurish, ularni ikki o'lchamli chizmalarini tuzishga nisbatan bir necha marta ko'p mehnat talab qiladi. Lekin ularni kompyuterda zamonaviy grafik dasturlar yordamida bajarish oson va qulaydir.

AutoCad – chizmani kompyuterda tahrirlash dasturi Amerikaning *Autodesk* firmasi tomonidan ishlab chiqilgan bo'lib, dastlabki versiyalari o'tgan asrning 80-yillarida chiqarilgan va keng ommalashib ketgan.

AutoCAD dasturida ikki o'lchamlidan uch o'lchamli loyihalash «3D karkas»ga o'tish uchun «Визуальные стили»dagi 2 - tugma yuklanadi. Undagi 1 - tugmani yuklash bilan ikki o'lchamli loyihalash «2D karkas» ga qaytadi. AutoCAD da obyektlar va ularning elementlari bo'lgan sirtlar karkas ko'pyoqlik (1- rasm, 3 - tugma yordamida), yoki ravon yuzali qattiq jism ko'rinishida (1- rasm, 4, 5 - tugmalar yordamida) tasvirlanishi mumkin.

Bunday qattiq jismlarni va ularning birikmalaridan iborat bo'lgan obyektlarni loyihalashda ikki o'lchamli asosiy ko'rinishlardan va uch o'lchamli izometrik tasvirlardan foydalaniladi.



1-rasm. Пиктограммалар

Muhandislik grafikasi fanida aksonometrik proeksiyalar mavzusini o'qitishda AutoCAD dasturi yordamida o'qitish o'rinnidir. AutoCAD grafik dasturida aksonometrik proyeksiyalarni bajarishda, avvalambor, detal ko'rinishlariga kerakli qirqim bergan holda aksonometrik proyeksiya quriladi. Aksometrik proyeksiya izometrik proyeksiya, ya'ni 30° qiyalik ostida bajariladi (2-shakl).

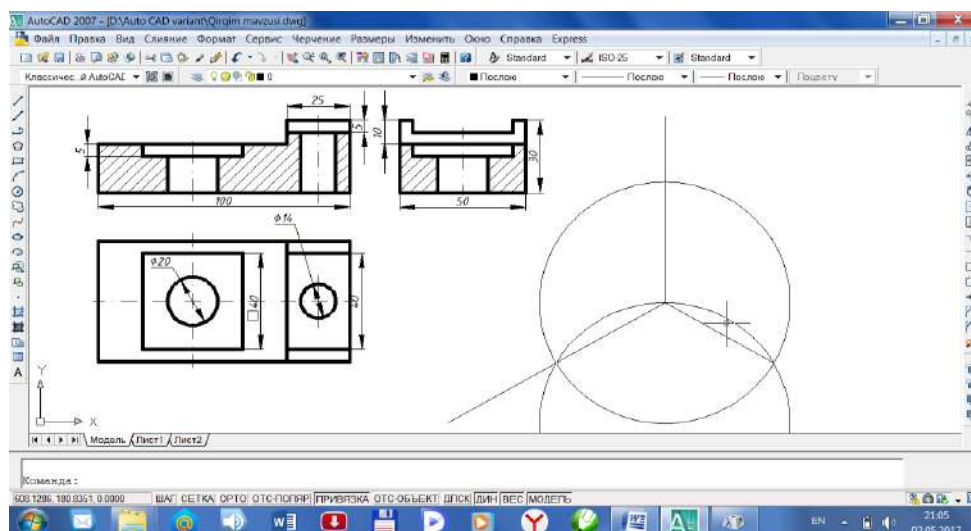

**2-shakl. Aksometrik proyeksiya izometrik proyeksiya, ya'ni  $30^{\circ}$  qiyalik ostida bajarish**

Proyeksiya o'lchamlarini aksonometrik o'qlariga o'lchab qo'yib, paralliped jismdan iborat bo'lgan detal tasviri chiziladi. Paralliped jisimga bajariladigan detalning kichik qismlari masofasini chizib, to'g'ri burchakli shaklni tanlab, nusxa olib qo'yiladi. Detal yaqqol tasvirini ayrim joy qismlarni kesib tasvirlashda proyeksiyalardagi o'lchamlardan foydanib bajariladi. Bu amallarni bajarishda AutoCAD grafik dasturdagi chizish, o'zgartirish va holatlar panelidan unumli foydaniladi (3-shakl).

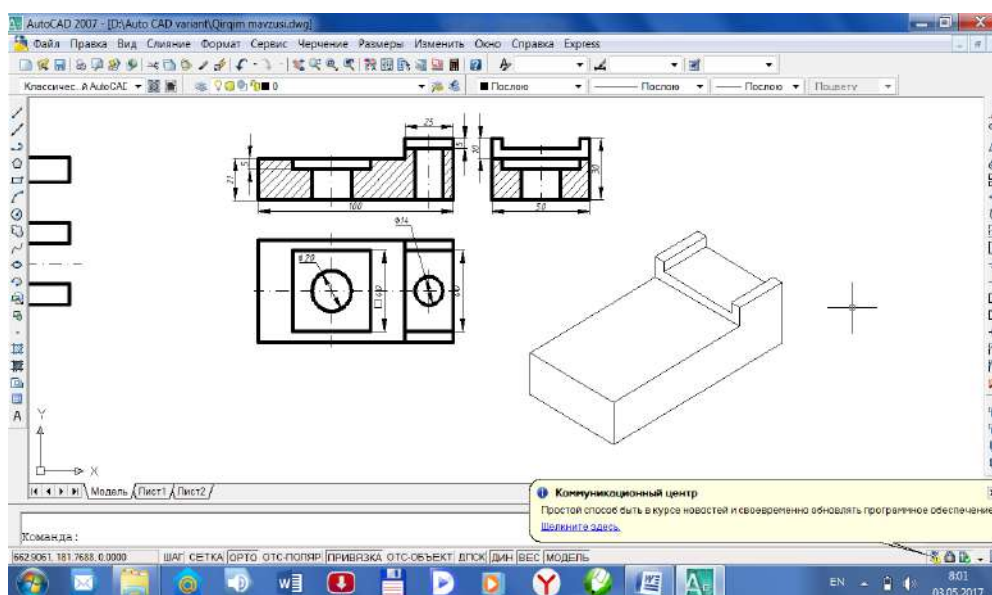

**3-shakl. Detal yaqqol tasvirini ayrim joy qismlarni kesib tasvirlash**

Detal yaqqol tasviriga o'yiq va teshiklarni proyeksiyalarga o'lchamlari bilan ko'rsatilgandek bajariladi. Yaqqol tasvirning markazini topib bajariladi (4-shakl).

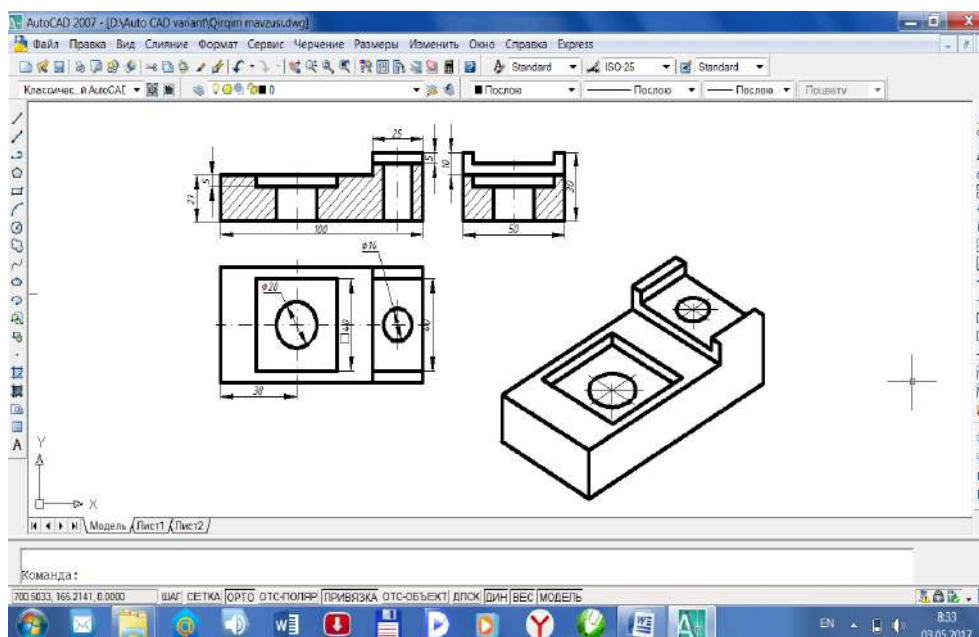

4-shakl. Detal yaqqol tasviriga o`yiq va teshiklarni proyeksiyalarga o`lchamlari bilan ko`rsatilgandek bajarish

AutoCAD grafik dasturida aksonometrik proyeksiyaga qirqim berishda yaqqol tasvirning to`rttdan bir qismini olib qo`yiladi. Yaqqol tasvirning simmetrik o`qlaridan kesib olish uchun yordamchi chiziqlar o`tkazish amallari bajariladi. Yaqqol tasvirda o`tkazilgan yordamchi chiziqlar bo`ylab detalning yaqqol tasviridan to`rttdan bir qismi kesib olinadi (5-shakl).

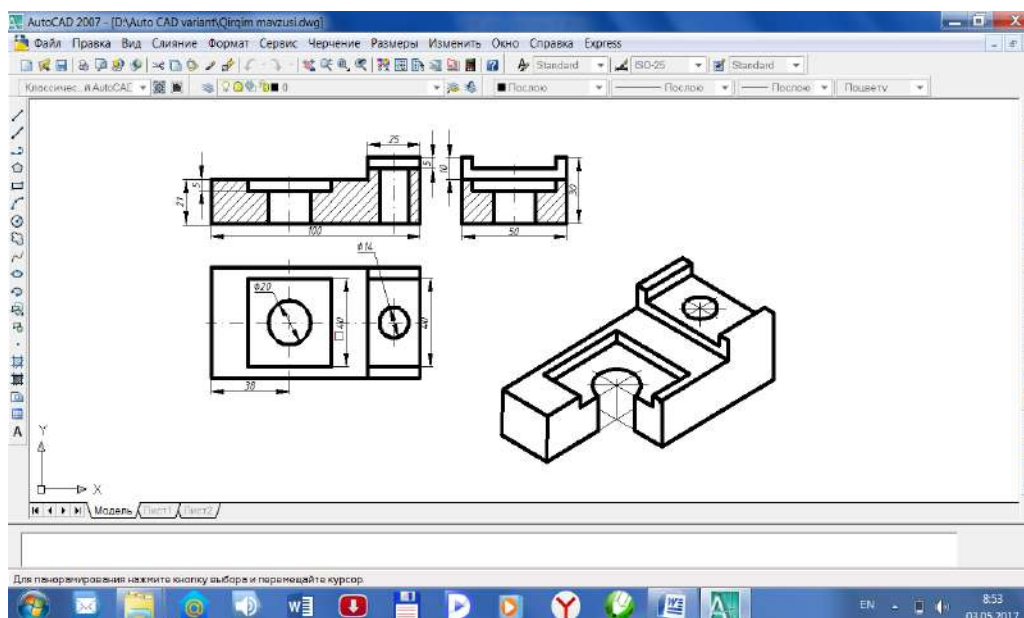

5-shakl. Yaqqol tasvirda yordamchi chiziqlar bo`ylab detalning yaqqol tasviridan to`rttdan bir qismini kesib olish

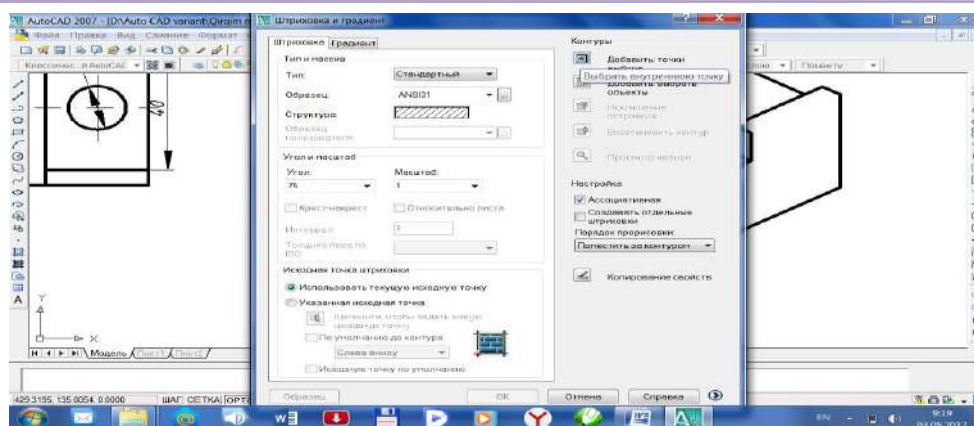

6-shakl. Shtrix berish tartibini dasturdagi chizish paneli

Yaqqol tasvirda bajarilgan qirqimda shtrix berish tartibini dasturdagi chizish panelidan shtrix tugmasini bosib, oynadan shtrix turi tanlanadi. Shtrix oynasida yaqqol tasvirning frontal qismida  $15^{\circ}$  ostida qo'yib, qirqim joyini tanlab tasdiqlanadi. Yaqqol tasvirning keyingi profil qismiga  $75^{\circ}$  burchak ostida belgilab tasdiqlanadi (6-shakl).

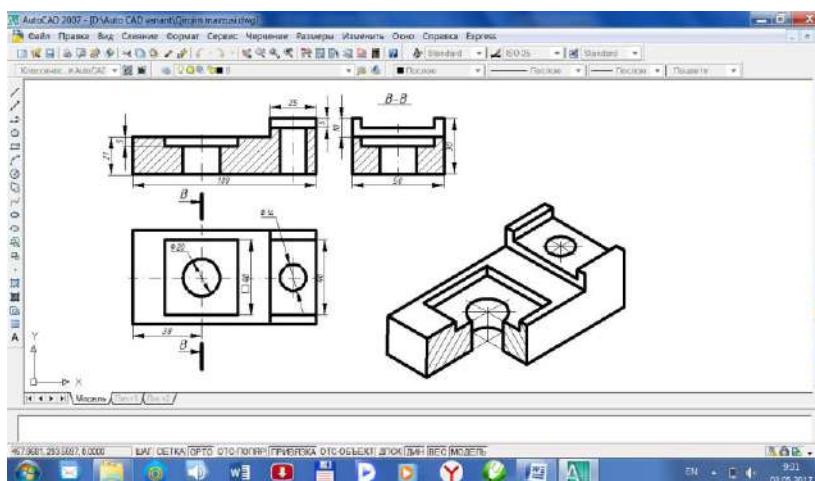

7-shakl. Qirqimning to'liq bajarilgani

Проексияlarda oddiy qirqim yaqqol tasvirda to'rtidan bir qismi olib tashlangan qirqim to'liq bajarilgani ko'rsatilgan (7-shakl).

Shu misoldan ko'rinib turibdiki, proyeksiyon chizmachilikka doir chizmalarni tushunishda bizga o'quv jarayoniga kerak bo'ladigan detal moduli yoki detal yaqqol tasvirlari orqali o'quvchi va talabalarga ma'lumot yetkaziladi. Modelni tayyorlashda ko'p vaqt talab etilib, detal modeli bitta yoki ikkita tayyorlanadi. Hozirgi zamon texnika asrida bunday detallarni maxsus kompyuter grafikasi dasturida osongina bajarish mumkin.

**Xulosa** qilib shuni aytish mumkinki, AutoCAD grafik dasturidan foydalanib, talaba barcha turdagi oddiy va murakkab detallarning yaqqol tasvirini bajarib, uni qanday bo'lishi haqida tasavvurga ega bo'lishi mumkin. Bu dastur orqali ta'lim dargohlarida chizmachilik darslarida video taqdimot namoyish etib, darsni yaxshi samarali holda o'tkazish mumkin.

#### ADABIYOTLAR

1. Aripov M., Haydarov A. Informatika asoslari. – T.: O'qituvchi, 2002. – B. 52.
2. Yuldashev U.Yu., Boqiyev R.R., Zokirova F.M. Informatika. – T.: G'afur G'ulom, 2002. – B. 13-14.
3. Razzoqov Sh.I., Yo'ldoshev Sh.S., Ibragimov U.M. Kompyuter grafikasi. – T.: Noshir, 2013. – B. 44.
4. Qulnazarov B.B., Ibragimov X.M. Chizmachilik va kompyuter grafikasi asoslari (o'quv qo'llanma). – Samarqand, 2006. – B. 38-39.

**2017-2021 ЙИЛЛАРДА ЎЗБЕКИСТОН РЕСПУБЛИКАСИНИ РИВОЖЛАНТИРИШНИНГ  
БЕШТА УСТУВОР ЙЎНАЛИШИ БЎЙИЧА ҲАРАКАТЛАР СТРАТЕГИЯСИДА  
БЕЛГИЛАНГАН ВАЗИФАЛАРГА МУВОФИҚ ЭНЕРГИЯ РЕСУРСЛАРИ ЕТКАЗИБ БЕРИШ  
ҲАМДА ИСТЕЪМОЛ ҚИЛИШ СОҲАСИДА ТЎЛОВ ИНТИЗОМИНИ МУСТАҲҚАМЛАШ,  
ШУНИНГДЕК, ИЖРО ИШИ ЮРИТИШ ТИЗИМИ ТАКОМИЛЛАШТИРИЛДИ**

**Камолов Шуҳрат Маратович**

*Ўзбекистон Республикаси Бош прокуратураси ҳузуридаги Мажбурий ижро бюроси  
Бухоро вилояти бошқармаси масъул ходими*

**Жўраев Садриддин Насриддинович**

*Ўзбекистон Республикаси Бош прокуратураси ҳузуридаги Мажбурий ижро бюроси  
Бухоро вилояти бошқармаси масъул ходими*

Мамлакат ёқилғи-энергетика комплексини модернизация қилиш ҳамда технологик қайта жиҳозлаш, электр энергияси ва табиий газ етказиб бериш ҳамда истеъмол қилиш соҳасида шартнома мажбуриятларига сўзсиз риоя этишнинг таъсирчан механизмларини яратиш – юртимизда амалга оширилаётган, энг аввало, иқтисодиётнинг барча тармоқларини, шу жумладан, тадбиркорликни жадал ривожлантириш, инвестициявий муҳитни яхшилаш, ишлаб чиқариш ва хизматлар кўрсатиш соҳасини кенгайтиришга қаратилган кенг кўламли ислохотларнинг муҳим шартларидан бири ҳисобланади.

Сўнгги йилларда электр энергияси ва табиий газ ишлаб чиқариш ҳажминини ошириш, аҳоли ва иқтисодиёт тармоқларининг энергия ресурсларига бўлган эҳтиёжини тўлиқ ҳамда узлуксиз таъминлаш, технологик жиҳатдан ва маънавий эскирган инфратузилмаларни модернизация қилиш бўйича амалий чораларни кўришга алоҳида эътибор қаратилмоқда.

2017-2021 йилларда Ўзбекистон Республикасини ривожлантиришнинг бешта устувор йўналиши бўйича Ҳаракатлар стратегиясига мувофиқ, Ўзбекистон Республикаси Президентининг 2017 йил 29 майдаги “Электр энергияси ва табиий газ етказиб бериш ҳамда истеъмол қилиш соҳасида тўлов интизомини янада мустаҳқамлаш, шунингдек, ижро иши юритиш тизимини тубдан такомиллаштириш чора-тадбирлари тўғрисида”ги ПФ-5059-сонли Фармонида электр ва газ таъминоти соҳасида бошқарув тизими, назорат қилиш ҳамда ҳисобга олиш механизмларини янада такомиллаштиришга, тўлов интизомини мустаҳқамлаш ва жавобгарликни кучайтиришга, шунингдек, ижро иши юритишнинг самарадорлигини оширишга қаратилган комплекс чора-тадбирларни амалга ошириш назарда тутилди.

Хусусан, мазкур Фармон билан: Ўзбекистон Республикаси Бош прокуратураси ҳузурида энергия ресурслари учун тўловларнинг ўз вақтида ва тўлиқ ундирилишига, электр ва газ тақсимлаш тармоқларига ноқонуний уланиш ҳамда талон-торож қилиш ҳолатларини аниқлаш, бартараф этиш ва олдини олишга, шунингдек, суд ҳужжатларининг сўзсиз ижросини таъминлашга масъул бўлган Мажбурий ижро бюроси ташкил этилди.

Энергия ресурсларини етказиб бериш ҳамда истеъмол қилиш соҳасидаги вазибаларни амалга оширишда Мажбурий ижро бюросига қуйидаги ваколатлар берилди:

- энергия ресурслари етказиб берилиши ва истеъмолини ҳисобга олишнинг тўлиқлиги ҳамда ҳаққонийлиги, улар учун ҳисоб-китобларнинг ўз вақтида амалга оширилиши юзасидан текширишлар ўтказиш;

- етказиб берилган энергия ресурслари учун қарздорликни истеъмолчилар – юридик шахслар ва яқка тартибдаги тадбиркорларнинг банк ҳисоб рақамларидан сўзсиз ундириш;

- етказиб берилган энергия ресурслари учун энг кам ойлик иш ҳақининг икки бараваридан кўп бўлмаган миқдордаги қарздорликни истеъмолчиларнинг иш ҳақидан ушлаб қолиш тўғрисида иш берувчиларга талабномалар юбориш;

- энергия ресурсларини етказиб бериш ва фойдаланиш соҳасидаги қоидаларни бузганлик учун юридик шахсларга белгиланган тартибда молиявий жарима қўллаш;

- ҳисоб-китоблар ўз вақтида амалга оширилмаган ҳолларда, истеъмолчиларни электр ва газ тармоқларидан узиш;

- энергия ресурсларидан фойдаланиш соҳасидаги ҳуқуқбузарликлар учун айбдор шахсларни жавобгарликка тортиш.

Суд департаменти тугатилди, «Ўзбекэнерго» ва «Ўзтрансгаз» компанияларининг истеъмолчилар билан ишлаш бўйича электромонтёр ҳамда табиий газни ҳисобга олиш ва реализация қилиш бўйича назоратчи штат бирликлари қисқартирилди.

Мажбурий ижро бюросининг давлат ижрочиларига – суд ҳужжатлари ва бошқа органларнинг ҳужжатлари ижросини, давлат инспекторларига эса – етказиб берилган энергия ресурслари учун тўловларни ўз вақтида ва тўлиқ ундиришни амалга ошириш юклатилади.

«Ўзбекэнерго» ва «Ўзтрансгаз» компанияларида тузилган шартномаларга асосан истеъмолчиларни энергия ресурслари билан таъминлаш, электр ва газ тақсимлаш тармоқларига техник хизмат кўрсатиш вазифа ҳамда функциялари сақланиб қолинди.

Ўзаро ҳисоб-китобларни амалга ошириш, шунингдек, энергия ресурслари учун қарздорлик мавжуд бўлганда истеъмолчиларни тармоқдан узиш тартиби аниқлаштирилди. Унга мувофиқ, 2017 йил 1 июлдан бошлаб истеъмолчи - жисмоний шахслар ҳар ойнинг 10 санасига қадар ўтган ойда фойдаланилган энергия ресурслари учун тўлиқ ҳисоб-китоб қилишлари шарт.

Юридик шахслар ва яқка тартибдаги тадбиркорларга энергия ресурслари олдиндан 100 фоизлик ҳақ тўлаш асосида етказиб берилади.

Тўловлар ўз вақтида амалга оширилмаган тақдирда, истеъмолчилар тармоқдан мажбурий узилади, бунда қайта улаш учун жисмоний шахслардан энг кам ойлик иш ҳақининг икки баробари, юридик шахслардан энг кам ойлик иш ҳақининг ўн баробари миқдорида тўлов ундирилади.

Бундан ташқари, Фармонда электр энергияси ва табиий газдан фойдаланишни ҳисобга олиш ва назорат қилишнинг автоматлаштирилган тизимини ҳамда бошқа замонавий ахборот-коммуникация технологияларини кенг жорий этишга қаратилган комплекс чора-тадбирлар назарда тутилди.

Хусусан, истеъмолчилар билан ўзаро ҳисоб-китобларнинг ҳолати ҳақидаги ҳаққоний маълумотларни берадиган ва электрон тўлов тизимлари билан интеграция қилинган уй-жой коммунал, электр ва газ таъминоти хизматлари кўрсатишнинг ягона биллинг тизими ташкил этилди.

Мазкур тизим истеъмолчиларга қарздорлик мавжудлиги тўғрисидаги маълумотларни электрон шаклда олиш ҳамда тўловларни амалга ошириш имконини беради.

Шу билан бирга, қарздорликни ундириш масалалари бўйича идоралараро электрон ҳамкорликнинг ягона тизими ҳам яратилади. Ушбу тизим жисмоний ва юридик шахсларнинг мулкӣ ҳолати ҳақидаги маълумотлар базасидан фойдаланган ҳолда қарздорликни ундириш самарадорлигини оширишга хизмат қилади.

Фармон ижроси доирасида манфаатдор вазирлик ва идоралар томонидан энергия ресурслари истеъмолчилари хатловдан ўтказилмоқда. Бунда кадастр ҳамда лойиҳа ҳужжатлари, шартномалар, тармоқларга уланиш схемалари, ҳисобга олиш асбоблари ва уларнинг созлиги ўрганилиб, амалий ёрдам кўрсатиш ҳамда ушбу соҳада қонунийликни таъминлаш чоралари кўрилади.

Жамиятда энергия ресурсларидан оқилона фойдаланиш ва ҳисоб-китобларни ўз вақтида амалга ошириш муҳитини ҳамда энергия ресурсларини талон-торож қилиш ҳолатларига нисбатан муросасиз муносабатни шакллантириш, шунингдек, энергия ресурсларидан фойдаланиш қоидаларини бузганлик учун жавобгарликни кучайтиришга алоҳида эътибор қаратилмоқда.

Шу муносабат билан, Бош прокуратурага энергия ресурсларини етказиб бериш, истеъмол қилиш ва ўзаро ҳисоб-китобларни амалга ошириш соҳасидаги ҳуқуқбузарликлар учун жавобгарликнинг муқаррарлиги принципига сўзсиз риоя этилиши устидан назорат самарадорлигини ошириш бўйича аниқ вазифалар юклатилди.

Фармонда белгиланган чора-тадбирларнинг самарали амалга оширилиши – электр энергетика ва газ тармоқларини модернизация қилишга, истеъмолчиларни энергия ресурслари билан узлуксиз таъминлашга, мамлакат иқтисодиётини, шу жумладан, тадбиркорлик фаолиятини жадал ривожлантиришга, суд қарорлари ижросининг самарадорлигини, аҳолининг турмуш даражаси ва фаровонлигини оширишга ҳамда жамиятда қонунийликни мустаҳкамлашга хизмат қилади.

## ПЕДАГОГИКА ФАНИНИНГ ТОЛМАС МЕХНАТКАШИ



Педагогика фанлари номзоди, Бухоро давлат университети доценти **Ходжаев Болта Қурбонovich** 70 ёшга тўлди.

Б.Қ.Ходжаев 10 ноябрь 1947 йилда Бухоро вилояти Пешкў туманидаги Чибугони маҳалла фуқаролар йиғинига қарашли Гулхалон қишлоғида темирчи-косиб оиласида таваллуд топган.

1955-1965 йилларда шу туманга қарашли 12-сонли умумий ўрта, 1966-1971 йилларда Бухоро давлат педагогика институти (ҳозирги Бухоро давлат университети)да таҳсил олиб, уни аъло баҳоларда тамомлади. Иш фаолиятини 1971 йилда Ромитан туманидаги 12-сон ўрта мактабда рус тили ва адабиёти фани ўқитувчиси сифатида бошлайди. 1977 йилдан

Бухоро давлат педагогика институтининг “Педагогика ва психологияси” кафедрасида ўқитувчи лавозимида давом эттирди.

1982 йилда Москва шаҳрида собиқ СССР Педагогика фанлари Академияси қошидаги “Бадий тарбия” илмий тадқиқот институтида аспирантурада ўқиб, 1986 йилда “Ўзбек мактабларининг юқори синфларида рус-совет адабиётини ўқитиш жараёнида ўқитувчиларда ахлоқий-эстетик идеални шакллантириш (А.А.Фадеев ҳаёти ва ижоди мисолида) мавзусида номзодлик диссертациясини муваффақият билан ҳимоя қилди.

Бухорога қайтиб, 1986-1994 йилларда Бухоро давлат педагогика институти қошидаги “Мактабни илмий асосда бошқариш” кафедрасида ўқитувчи, доцент, кафедра мудири лавозимларида ишлади. 1994-1997 йилларда Бухоро вилоят педагог ходимларнинг малакасини ошириш ва қайта тайёрлаш институтида “Педагогика ва психология” кафедрасини ташкил қилиб, унда кафедра мудири лавозимида ишлади. 1997-1998 йилларда Бухоро индустриал-педагогика техникуми директорининг маънавий-маърифий ишлар бўйича ўринбосари ва сўнгра Бухоро вилоят педагог ходимларни малакасини ошириш институтида маънавий-маърифий ишлар проректори вазифасида ишлади. Бу даврларда мактаб ўқитувчилари ва мактаб раҳбарлари учун “Ўқитувчининг педагогик фаолиятини такомиллаштириш; – “Дарсни педагогик таҳлил қилиш, “Аҳолининг маънавий ўқувларини ташкил қилиш” каби ўқув-услубий рисоалари ва ишлаш жараёнида олишни кўпроқ умумий ўрта мактабда ўқув-тарбия, маънавий-маърифий ишларни такомиллаштириш, ўқитувчи-тарбиячи касбий маҳоратини юксалтириш, аҳоли ўртасида маънавий-маърифий фаолиятни кенг йўлга қўйиш ва юксалтириш муаммолари хусусида тадқиқот ишларини олиб борди. Ўз илмий фаолияти юзасидан ... ва ўқитувчи шахсини касбий такомиллаштириш ҳамда инсонпарварлаштириш, педагогик компитент-лигини илмий-амалий асосда ёритишга интилди ва уни маълум даражада ҳал қилди. Олиб борилган изланишлар, илмий амалий тадқиқотлар натижасида 2008 йилда Ўзбекистон Олий ва ўрта махсус таълим вазирлигининг грифи асосида М.Аҳмеджанов, З.Ҳасановлар билан ҳамкорликда “Педагогик маҳорат ўқув қўлланма”сини чоп эттирди. Уни тўлдириб 2010 йилда қайта нашр эттирди.

“Таълим тўғрисида”ги Қонун ва “Кадрлар тайёрлаш миллий дастури” қабул қилингандан сўнг мамлакатимиз маорифи тизимида ўзгаришлар, янгилıklar рўй берди. Жумладан, таълим тизими янгиланди. Янгиланган таълим тизими асосида узлуксиз таълимнинг мазмуни ҳам янгиланди. Энди янги мазмундаги маълумотларни ўқувчиларга етказишнинг янги технологияларини яратиш вазифаси педагогика фани олдида турар эди. Шунини инобатга олган изланувчан олим Б.Хўжаев, шогирди Ш.Олимов билан ҳамкорликда 2004 йили “Бухоро” нашриётидан 7,5 босма табоғли “Янги педагогик технологиялар: назария ва амалиёт” ўқув қўлланмасини чоп эттирди.

Янги ташкил этилган, истиқлол меваси ҳисобланган касб-ҳунар коллежлари ўқувчи-тарбиячилари учун касбий фаолиятнинг ташкил этишнинг назарий-методологик асослари бўйича йўлланма, кўрсатма ва маълумотлар зарурияти республикада пайдо бўлди. Буни инобатга олган Б.Хўжаев, доцент М.Аҳмеджанов билан ҳамкорликда касбий

фаолиятнинг назарий-методологик асослари, ташкилий омиллари, шакллари ва инновацион технологияларини ёритувчи “Касбий фаолиятни ташкил этиш” монографияси (2008 й.) чоп этириб, касб-хунар коллежлари ўқувчиларини ўқув услубий-амалий маълумотлар билан қуроллантиришни амалга оширди.

Б.Хўжаев – серқирра педагог-олим. У Педагогика фанининг турли йўналишлари бўйича фикр юрита олади ва ижод қилади. У 2009 йил “Тошкент” нашриётидан устози У.Маҳкамов билан ҳамкорликда ўқув-тарбия жараёнини таълим воситалари билан бойитишни инobatга олиб, “Дидактик воситалар мажмуи” ўқув дарслигини чоп эттирди. Бу дарслик ҳам Ўзбекистон Республикаси Олий ва ўрта махсус таълим вазирлигининг грифи асосида чоп этилди. Дарсликда, асосан дидактик воситалар мажмуининг умумметодологик асослари, ўқитишнинг техник воситалари, дидактик воситалар фанининг амалий-методик асосларининг мазмун-моҳияти очиб берилган.

Б.Қ.Хўжаев 2005-2011 ўқув йилларида университетнинг Педагогика кафедрасини бошқарган пайтларида “Педагогика”, “Педагогик технологиялар”, “Педагогик маҳорат” фанларидан ўқув ҳамда ўқув-услубий қўлланмалар чоп эттирди, улар айна вақтда ўқитувчилик касбига тайёрланаётган талабаларнинг илмий-назарий ва амалий билимларини оширишга катта хизмат қилмоқда.

Б.Қ.Хўжаев айна вақтда “Олий ўқув юртлири талабаларида фуқаролик маданиятини шакллантиришнинг назарий ва амалий асослари” мавзусида докторлик диссертацияси устида иш олиб бормоқда. Мавзу доирасида тадқиқотчининг 40 га яқин илмий, амалий-методик мақолалари чоп этилган. “Талабаларда фуқаролик маданиятини шакллантириш” монографияси нашр этилиши арафасида. 2010 йилнинг 27-28 апрель кунлари Б.Хўжаев докторлик ишининг опробацияси учун Республика миқёсида “Фуқаролик” жамияти асосларини қуриш шароитида бўлажак мутахассисларнинг фуқаролик маданиятини шакллантириш: муаммолар ва истиқболлар” мавзусида илмий-амалий конференция ташкил этди.

Ҳозирги кунга қадар педагогиканинг турли йўналишлари бўйича 110 дан ортиқ илмий мақола, 5 та ўқув қўлланмалари чоп этилган.

70 йиллик ёшни қаршилаётган юбиляр БОЛТА ҚУРБОНОВИЧ ХЎЖАЕВга илмий парвозлар, чексиз соғлиқ-саломатлик тилаб, 70 йиллик ёшингиз муборак бўлсин, кўп қиррали фаолиятингизга ҳамиша омад ёр бўлсин, деб қоламыз.

**Нуруллаев Ф.Ф.**

*Шогирдлар номидан Педагогика факультети магистри*

## “ЎЗБЕК КИЙИМЛАРИ АТАМАЛАРИ ИЗОҲЛИ ЛУҒАТИ” КИТОБИ ҲАҚИДА

**Қурбонова Манзила Боқиевна**

*БухДУ Тарих кафедраси доценти, тарих фанлари номзоди*

Мустақиллигимиз шарофати билан барча илм соҳаларида бўлгани каби тарих фанида ҳам анча янгиликлар содир бўлмоқда. Маълумки, атамалар сўз бойлигининг ноёб хазинаси ҳисобланади. Шунинг учун бу хазинага мурожаат этиш жараёнида жамият тараққиётининг турли босқичларига оид ахборотга эга бўлинади.

Бугунги кунда этнология илмига қизиқишнинг кучайиши натижасида этнографик мазмундаги луғатларга эҳтиёж ортмоқда.

ЎзР ФА Тарих Институти катта илмий ходими, тарих фанлари номзоди Саодат Давлатованинг “Ўзбек кийимлари изоҳли луғати” китоби нафақат тарихчилар, балки этнолог, тилшунос, шарқшунос мутахассислар, ҳунармандчилик тарихини ўрганувчи тадқиқотчилар учун мўлжалланган. Шунга мувофиқ луғат этнология фанидан ўқув кўлланимлар тайёрлашда ва илмий-тадқиқот ишлари соҳасида асқотади.

Ушбу луғатнинг ўзига хос фарқли жиҳати ўн беш бетли (4-18 бетлар) сўз боши, ва “Ўзбек миллий кийимлари семантикаси ранглар талқинида” деб номланган ўн бетли (19-29-бетлар) муаллифнинг илмий мулоҳаза ва таҳлилининг тақдим этилишидир.

Луғатнинг сўз боши қисми (4-5-бетлар)да ўзбек халқи анъанавий кийим-кечаги этногенез, этник тарих ва маданият тарихини ўрганишнинг муҳим манбаи эканлиги алоҳида таъкидланиб, кийимлар тарихини ўрганишда нафақат тарихий манбалар, балки ёзма ёдгорликлар, фольклор асарлари, тарихий обидалар, археологик топилмалар, тасвирий санъат намуналаридан фойдаланиш зарурлиги уқтирилган. Хусусан, луғатда қадимий миллий кийимларимиз ҳақида қимматли маълумотлар келтирилган асарлар аҳамияти ва уларнинг муаллифлари номлари (5-7 бетлар) бирма-бир тилга олинган.

Диққатга сазовор ўрни шундаки, луғатда Советлар (XX-асрнинг 20-40 йиллари ва 50-60 йиллари) ҳамда ундан кейинги даврларда, хусусан, мустақиллик даврида ўзбек халқи анъанавий кийимларини ўрганиш мавзуида олимлар яратган илмий тадқиқотлар тарихий-хронологик аспектда (8-15-бетлар) таҳлил этилган. Бундан ташқари, ушбу изоҳли луғатнинг яна бир ижобий жиҳати, уни яратишда фойдаланилган манбалар хусусида (16-18-бетлар) муаллиф батафсил маълумотларни бера олганлигидадир.

Луғатнинг “Ўзбек миллий кийимлари семантикаси ранглар талқинида” деб номланган қисмида кийимлар семантикаси оид масалалар ёритилган. Хусусан, кийимлардаги ранглар ўзига хос маъно ва мазмун касб этиши, ушбу рангларнинг ўзаро боғлиқлиги, инсонларнинг ўзаро муносабатларида ҳам рангларнинг муҳимлиги, ранглар талқини кўпроқ аёллар кийимларида яққол кузатилиши ва бу ҳолатнинг локал хусусиятларга эгаллиги батафсил очиб берилган.

Ўзбекистоннинг барча ҳудудларида бугунги кунда учрайдиган ва аҳоли кундалик ҳаётида ишлатиладиган кўплаб ранглар (26-27-бетларда) номлари бирма-бир қайд этилган.

Муаллиф сўнгги йилларда моддий маданиятда ғарблашиш жараёнининг рўй бериши, бирхиллашув (унификация) стандартлашув ва турли инновацияларнинг кириб келиши кийимларда янги рамзларнинг пайдо бўлишига имконият яратаётганини алоҳида таъкидлаб, ранглар у ёки бу халқнинг уни қуршаб турган олам, ижтимоий-маданий ҳаёт, урф-одат, маросимга оид қадимий қарашлари билангина эмас, балки космоготик, мифологик, диний-ахлоқий тушунча ва тасаввурлари билан боғланиб кетганлигига ишора қилади.

Ранглар ўзбек халқи этногенези ва этник тарихида муҳим ўрин тутганини ўрганиш жараёнида муаллиф мутахассис сифатида масалага оид якуний хулосаларини келтиради.

“Кийим-кечак номларининг изоҳли луғати” қисмида ўзбек тили алифбосининг 33 ҳарфига оид кийим-кечак атамалари изоҳи (30-151-бетларда) берилган. Чунончи, А ҳарфига тегишли сўзлар 51 та, Б ҳарфига оид сўзлар 74 та, В ҳарфига оид 7 та, Г ҳарфига оид 22 та, Д ҳарфига оид 42 та, Е ҳарфига оид 4 та, Ё ҳарфига оид 3 та, Ж ҳарфига оид 21

та, З ҳарфига оид 13 та, И ҳарфига оид 16 та, Й ҳарфига оид 3 та, К ҳарфига оид 61 та, Л ҳарфига оид 13 та, М ҳарфига оид 24 та, Н ҳарфига оид 14 та, О ҳарфига оид 8 та, П ҳарфига оид 40 та, Р ҳарфига оид 8 та, С ҳарфига оид 47 та, Т ҳарфига оид 36 та, У ҳарфига оид 10 та, Ф ҳарфига оид 7 та, Х ҳарфига оид 10 та, Ц ҳарфига оид 1 та, Ч ҳарфига оид 32 та, Ш ҳарфига оид 25 та, Э ҳарфига оид 5 та, Ю ҳарфига оид 1 та, Я ҳарфига оид 4 та, Ў ҳарфига оид 6 та, Қ ҳарфига оид 35 та, Ғ ҳарфига оид 2 та, Ҳ ҳарфига оид 6 та. Жами 650 та ўзбек кийимларига оид атамалар изоҳи, яъни мазмуни турли манбаларга асосланиб очиб берилган.

**Хулоса** қилиб айтганда, Саодат Давлатованинг “Ўзбек кийимлари изоҳли луғати” номли китоби ўзбек халқи кийим-кечаклари анъанавий ва маҳаллий номларини ўрганиш жараёнида нафақат мутахассисларни, балки ушбу соҳага қизиқувчи китобхонларни ўзбек маданияти тарихи саҳифаларидан хабардор қилади.

**“BUXORO DAVLAT UNIVERSITETI ILMIIY AXBOROTI” JURNALIDA MAQOLA E'LON QILISH TALAB VA SHARTLARI**

**Hurmatli mualliflar!** Mazkur ilmiy jurnalda maqola e'lon qilish uchun Siz shaxsan o'zingiz yoki elektron pochta orqali maqola matnini hamda muallif(lar) haqidagi quyidagi ma'lumotlarni (alohida faylda) jo'natishingiz kerak: muallif(lar)ning ism-sharifi (to'liq), ilmiy darajasi, ish joyi va lavozimi, e-mail, aloqa telefoni bo'lishi lozim.

**Maqolani rasmiylashtirishga oid talablar**

Maqola tahririyatga Arial shrifti 11 o'lchamida, 1 interval oraliqida, MS Word formatida 2 nusxa (bosma va elektron variant)da yuboriladi. Taqdim etiluvchi maqolalarning **hajmi** 5 betdan kam bo'lmasligi kerak. Shuningdek, maqolada UDK raqami, tayanch so'zlar va annotatsiya (o'zbek, rus, ingliz tilida) berilishi lozim.

**Maqolani rasmiylashtirish namunasi**

УДК 398(09)894.322 ўзб. - 1(575.1)

**БАДИЙ АДАБИЁТДА ХИЗМАТКОР ОБРАЗИНИНГ ТИМСОЛЛАШТИРИЛИШИ ХУСУСИДА**

**Ўраева Дармон Саидахмедовна**

*БухДУ Ўзбек тили ва адабиёти кафедраси профессори, филология фанлари доктори*

**Таянч сўзлар:** фольклор, бадий адабиёт, хизматкор образи, бадий тип, хронотоп, тимсол.

**Ключевые слова:** фольклор, художественная литература, образ раба, художественный тип, хронотоп, символ.

**Key words:** folklore, literature, the character of a servant, literary type, chronotope, symbol.

*Мақолада оғзаки ва ёзма асарларда хизматкор образининг ўрни, бадий вазифасига кўра типлари, “учинчи одам” сифатида тимсоллаштирилиши хусусида фикр юритилган.*

*В статье рассматриваются особенности раскрытия образа раба в устной и письменной литературе, определена символика художественного типа «третий человек».*

*The article deals with the role of the character of a servant in oral and written literature, its types according to its literary function and its symbolization as «the third person».*

**Kirish.**

**Asosiy qism.**

**Xulosa.**

**ADABIYOTLAR**

1. **Yo'ldoshev M.** Badiiy matn va uning lingvopoetik tahlili asoslari. – T.: Fan, 2006. – 76 b.
2. **Fitrat A.** Adabiyot qoidalari. Tanlangan asarlar. V jildlik. – T.: Ma'naviyat, 2006. – IV jild. – B. 11-88.
3. **O'zbek tilining izohli lug'ati.** V jildli /A.Madvaliev tahriri ostida. – T.: O'zME, 2006-2008.
4. **Muxamedov A.** O'zbek kompyuter lingvistikasi: rivojlanish tarixi, bugungi va kelajagi //O'zbek tili va adabiyoti. – Toshkent, 2001. – № 3. – B. 37-41.
5. **Rustamov Sh.** Kuzgi bug'doy begona o'tlari va ularni yo'qotish omillari //Agrar fani: yutuqlari va istiqbollari /SamQXI ilmiy ishlar to'plami. – Samarqand, 2001. – B. 27-30.
6. **Raxmonova N.Sh.** Revmatoid artritli bemorlarni davolashda past chastotali ultratovushning samaradorligi //Revmatologiyaning dolzarb muammolari. – T.: TTA, 2004. – B. 26-30.
7. **Küpper H.** Wörterbuch der deutschen Umgangssprache. – 3 Bände. – Hamburg, Classen Verlag, 2003. – 964 p.

**Maqolalar, tahrir hay'ati tomonidan ko'rib chiqiladi.** Maqolaga salbiy taqriz berilganda, nashr etmaslik to'g'risidagi xulosa beriladi va maqola muallifga qaytarilmaydi. **Maqolada keltirilgan ma'lumotlar uchun muallif javob beradi.**

Materiallar quyidagi manzil bo'yicha qabul qilinadi: [tahririyat12@umail.uz](mailto:tahririyat12@umail.uz) (savollar bo'yicha ham shu manzilga xat yozishingiz yoki **0 (365) 221-30-32** raqamiga murojaat qilishingiz mumkin). Shuningdek, batafsil ma'lumotlarni [www.buxdu.uz](http://www.buxdu.uz) saytidan olishingiz mumkin.

**ПЕРЕЧЕНЬ ТРЕБОВАНИЙ И УСЛОВИЙ ПУБЛИКАЦИИ СТАТЕЙ В ЖУРНАЛЕ “НАУЧНЫЙ ВЕСТНИК БУХАРСКОГО ГОСУДАРСТВЕННОГО УНИВЕРСИТЕТА”**

**Уважаемые авторы!** Для того чтобы опубликовать статью(и) в данном журнале, Вам необходимо прислать по электронной почте **текст статьи, сведения об авторе(ах)** (отдельным файлом): ФИО, ученая степень, ученое звание, место работы и должность, *e-mail*, контактный телефон.

**Требования к оформлению статьи**

Текст статьи представляется в редакцию в двух экземплярах (в печатном и электронном виде) в формате MS Word, шрифт Arial, размер 11 (межстрочный интервал - одинарный). **Объем представляемой статьи** – не менее 5 страниц. Текст статьи должен включать номер УДК, ключевые слова и аннотации (узбекском, русском и английском языках).

**Образец оформления статьи**

УДК 517.95

**О РЕШЕНИИ ОБРАТНЫХ ЗАДАЧ ДЛЯ УРАВНЕНИЯ СМЕШАННОГО ПАРАБОЛО-ГИПЕРБОЛИЧЕСКОГО ТИПА: ОДНОМЕРНЫЙ СЛУЧАЙ**

**Дурдиев Дурдимурод Каландарович**

Профессор кафедры математической физики и анализа БухГУ, д.ф.-м.н.

**Меражова Шахло Бердиевна**

*Старший преподаватель кафедры математической физики и анализа БухГУ*

**Таянч сўзлар:** тенгламалар классификацияси, гиперболик типдаги тенглама, параболик типдаги тенглама, масаланинг қўйилиши, коррект қўйилган масала, тўғри масала, тескари масала.

**Ключевые слова:** классификация уравнений, уравнения гиперболического типа, уравнения параболического типа, постановка задач, корректно поставленная задача, прямая задача, обратная задача.

**Key words:** classification of equations, hyperbolic type of equation, parabolic type of equation, state of the problem, correctly stated problem, direct problem, inverse problem.

*Ушбу мақолада аралаш парабола-гиперболик типдаги бир ўлчовли модел тенглама учун тўртбурчак соҳада тескари масалаларнинг қўйилиши ва ечилиши кўрсатилган.*

*В данной работе представлена постановка обратных задач и приводятся решения для модельного уравнения смешанного парабола-гиперболического типа в прямоугольной области в одномерном случае.*

*In this paper inverse problems for model equation of mixed parabolic – hyperbolic type are considered. The solutions of these problems are obtained for one-dimensional case in a rectangular domain.*

**Введение.**

**Основная часть.**

**Заключение.**

**ЛИТЕРАТУРА**

1. Романов В.Г. Обратные задачи математической физики. – М.: Наука, 1984. – 264 с.
2. Седов Л.И. Механика сплошной среды: В 2-х т. – М.: Наука, 1983. – Т.1. – С. 114-125.
3. Кузнецов Ю.И. Построение информативного базиса в задачах общей циркуляции атмосферы: Дисс. ... канд. физ.-мат. наук. – Новосибирск: ВЦ СО РАН, 1997. – 134 с.
4. Бахвалов Н.С. К оптимизации методов решения краевых задач при наличии пограничного слоя //Журнал вычислительной математики и математической физики. – Москва, 1969. – № 4 (9). – С. 841-859.
5. Панов В.Ф. Модели частиц в сильной гравитации. – Томск, 1982. – 7 с. – Деп. В ВИНТИ 27.05.82. – № 2641.
6. Пушков Ю.Г. О нормировании качества жидких электратов при их производстве методом реперколяции //Научно-технический прогресс и оптимизация технологических процессов создания лекарственных препаратов: Тез. докл. Всесоюз. научн. конф. 21-22 мая 1987. – Львов, 1987. – С. 282-283.
7. Küpper H. Wörterbuch der deutschen Umgangssprache. – 3 Bände. – Hamburg, Classen Verlag, 2003. – 964 р.

**Тексты статей подлежат оценке редакционной коллегии.** В случае отрицательной рецензии направляется мотивированный отказ в публикации. Представленные материалы авторам не возвращаются. **Ответственность за содержание статьи несет автор.**

Материалы принимаются по электронной почте: [tahririyat12@umail.uz](mailto:tahririyat12@umail.uz) с вопросами обращаться по тому же адресу, а также по телефону: **0 (365) 221-30-32 (офис)**. Более подробную информацию можно получить на сайте.

