

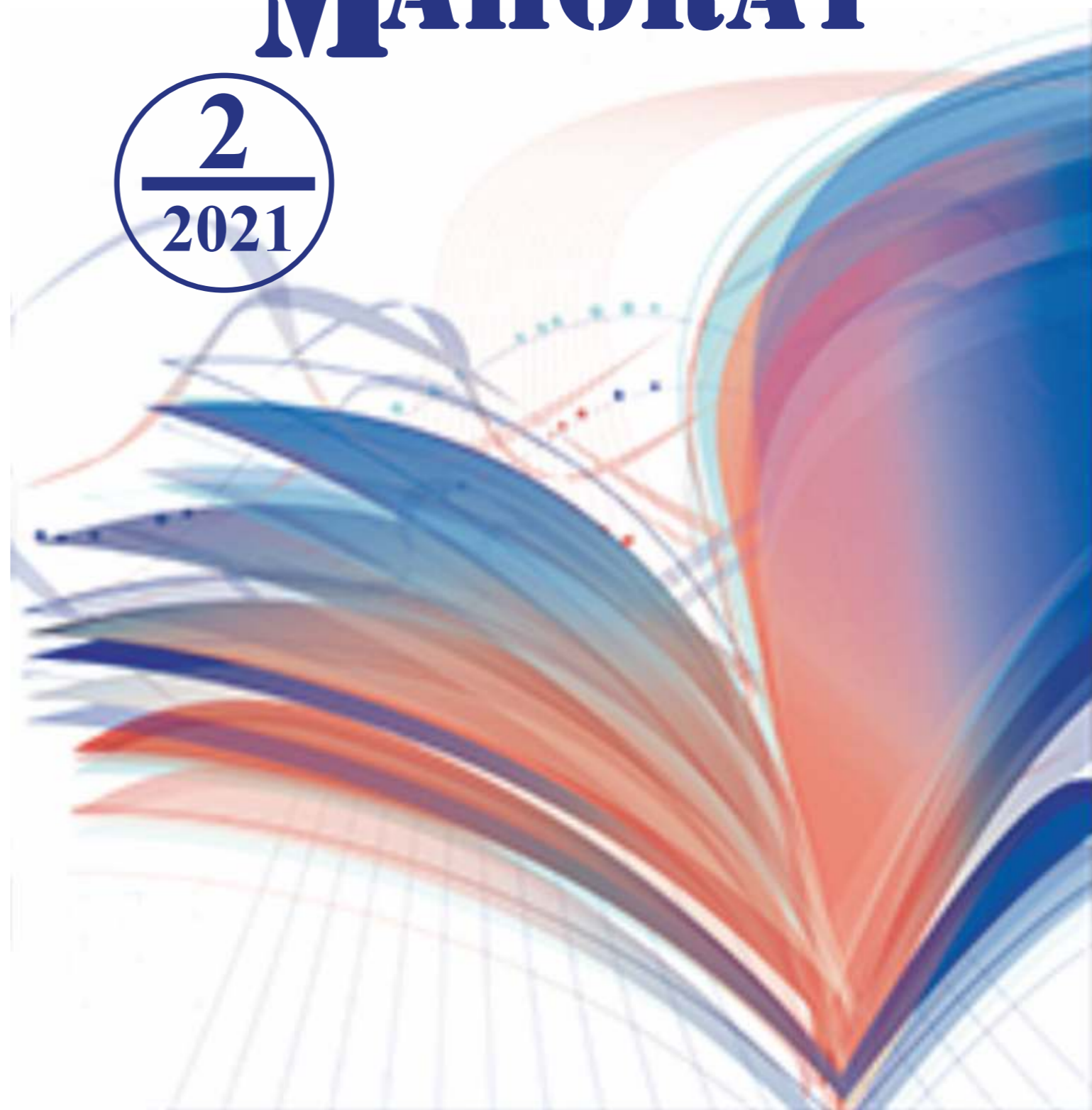

ISSN 2181-6833

PEDAGOGIK MAHORAT

2
2021



ISSN 2181-6883

PEDAGOGIK MAHORAT

Ilmiy-nazariy va metodik jurnal

2-son (2021-yil, aprel)

Jurnal 2001-yildan chiqa boshlagan

Buxoro – 2021

PEDAGOGIK MAHORAT

Ilmiy-nazariy va metodik jurnal

2021, № 2

Jurnal O'zbekiston Respublikasi Vazirlar Mahkamasi huzuridagi OAK Rayosatining 2016-yil 29-dekabrda qarori bilan **pedagogika** va **psixologiya** fanlari bo'yicha dissertatsiya ishlari natijalari yuzasidan ilmiy maqolalar chop etilishi lozim bo'lgan zaruriynashrlar ro'yxatiga kiritilgan.

Jurnal 2001-yilda tashkil etilgan.

Jurnal 1 yilda 6 marta chiqadi.

Jurnal O'zbekiston matbuot va axborot agentligi Buxoro viloyat matbuot va axborot boshqarmasi tomonidan 2016-yil 22-fevral № 05-072-sonli guvohnoma bilan ro'yxatga olingan.

Muassis: Buxoro davlat universiteti

Tahririyat manzili: O'zbekiston Respublikasi, Buxoro shahri Muhammad Iqbol ko'chasi, 11-uy

Elektron manzil: ped_mahorat@umail.uz

TAHRIR HAY'ATI:

Bosh muharrir: Adizov Baxtiyor Rahmonovich – pedagogika fanlari doktori, professor

Bosh muharrir o'rinbosari: Navro'z-zoda Baxtiyor Nigmatovich – iqtisodiyot fanlari doktori, professor

Mas'ul kotib: Hamroyev Alijon Ro'ziqulovich – pedagogika fanlari doktori (DSc), dotsent

Xamidov Obidjon Xafizovich, iqtisodiyot fanlari doktori

Begimqulov Uzoqboy Shoyimqulovich, pedagogika fanlari doktori, professor

Mahmudov Mels Hasanovich, pedagogika fanlari doktori, professor

Ibragimov Xolboy Ibragimovich, pedagogika fanlari doktori, professor

Yanakiyeva Yelka Kirilova, pedagogika fanlari doktori, professor (N. Rilski nomidagi Janubiy-G'arbiy Universitet, Bolgariya)

Qahhorov Siddiq Qahhorovich, pedagogika fanlari doktori, professor

Mahmudova Muyassar, pedagogika fanlari doktori, professor

Kozlov Vladimir Vasilyevich, psixologiya fanlari doktori, professor (Yaroslavl davlat universiteti, Rossiya)

Chudakova Vera Petrovna, psixologiya fanlari nomzodi (Ukraina pedagogika fanlari milliy akademiyasi, Ukraina)

Tadjixodjeyev Zokirxo'ja Abdusattorovich, texnika fanlari doktori, professor

Amonov Muxtor Raxmatovich, texnika fanlari doktori, professor

O'rayeva Darmonoy Saidjonovna, filologiya fanlari doktori, professor

Durdiyev Durdimurod Qalandarovich, fizika-matematika fanlari doktori, professor

Mahmudov Nosir Mahmudovich, iqtisodiyot fanlari doktori, professor

Olimov Shirinboy Sharopovich, pedagogika fanlari doktori, professor

Qiyamov Nishon Sodiqovich, , pedagogika fanlari doktori (DSc), professor

Qahhorov Otabek Siddiqovich, iqtisodiyot fanlari doktori (DSc), dotsent

ПЕДАГОГИЧЕСКОЕ МАСТЕРСТВО

Научно-теоретический и методический журнал

№ 2, 2021

Журнал включен в список обязательных выпусков ВАК при Кабинете Министров Республики Узбекистан на основании Решении ВАК от 29 декабря 2016 года для получения учёной степени по **педагогике и психологии**.

Журнал основан в 2001г.

Журнал выходит 6 раз в год

Журнал зарегистрирован Бухарским управлением агентства по печати и массовой коммуникации Узбекистана.

Свидетельство о регистрации средства массовой информации № 05-072 от 22 февраля 2016 г.

Учредитель: Бухарский государственный университет

Адрес редакции: Узбекистан, г. Бухара, ул. Мухаммад Икбол, 11.

e-mail: ped_mahorat@umail.uz

РЕДАКЦИОННАЯ КОЛЛЕГИЯ:

Главный редактор: Адизов Бахтиёр Рахманович – доктор педагогических наук, профессор

Заместитель главного редактора: Навруз-заде Бахтиёр Нигматович – доктор экономических наук, профессор

Ответственный редактор: Хамраев Алижон Рузикулович – доктор педагогических наук (DSc), доцент

Хамидов Обиджон Хафизович, доктор экономических наук

Бегимкулов Узакбай Шаимкулович, доктор педагогических наук, профессор

Махмудов Мэлс Хасанович, доктор педагогических наук, профессор

Ибрагимов Холбой Ибрагимович, доктор педагогических наук, профессор

Янакиева Елка Кирилова, доктор педагогических наук, профессор (Болгария)

Каххаров Сиддик Каххарович, доктор педагогических наук, профессор

Махмудова Муяссар, доктор педагогических наук, профессор

Козлов Владимир Васильевич, доктор психологических наук, профессор (Ярославль, Россия)

Чудакова Вера Петровна, PhD (Психология) (Киев, Украина)

Таджиходжаев Закирходжа Абдусаттарович, доктор технических наук, профессор

Аманов Мухтор Рахматович, доктор технических наук, профессор

Ураева Дармоний Саиджановна, доктор филологических наук, профессор

Дурдыев Дурдымурад Каландарович, доктор физико-математических наук, профессор

Махмудов Насыр Махмудович, доктор экономических наук, профессор

Олимов Ширинбой Шарофович, доктор педагогических наук, профессор

Киямов Нишон Содикович, доктор педагогических наук, профессор

Каххаров Отабек Сиддикович, доктор экономических наук (DSc)

PEDAGOGICAL SKILLS

The scientific-theoretical and methodical journal

2, 2021

The journal is submitted to the list of the scientific journals applied to the scientific dissertations for **Pedagogic** and **Psychology** in accordance with the Decree of the Presidium of the Ministry of Legal office of Uzbekistan Republic on Regulation and Supervision of HAC (The Higher Attestation Commission) on December 29, 2016.

The journal is published 6 times a year

The journal is registered by Bukhara management agency for press and mass media in Uzbekistan.

The certificate of registration of mass media № 05-072 of 22 February 2016

Founder: Bukhara State University

Publish house: Uzbekistan, Bukhara, Muhammad Ikbol Str., 11.

e-mail: ped_mahorat@umail.uz

EDITORIAL BOARD:

Chief Editor: Pedagogical Sciences of Pedagogy, Prof. Bakhtiyor R. Adizov.

Deputy Editor: Pedagogical Sciences of Economics, Prof. Bakhtiyor N. Navruz-zade.

Editor: Doctor of Pedagogical Sciences(DSc), Asst. Prof. Alijon R. Khamraev

Doctor of Economics Sciences Obidjan X. Xamidov

Doctor of Pedagogical Sciences, Prof. Uzakbai Sh. Begimkulov

Doctor of Pedagogical Sciences, Prof. Mels Kh. Mahmudov

Doctor of Pedagogical Sciences, Prof. Holby I. Ibrahimov

Ph.D. of Pedagogical Sciences, Prof. Yelka K. Yanakieva (Bulgaria)

Doctor of Pedagogical Sciences, Prof. Siddik K. Kahhorov

Doctor of Pedagogical Sciences, Prof. M. Mahmudova

Doctor of Psychology, Prof. Vladimir V. Kozlov (Yaroslavl, Russia)

Ph.D. of Psychology, Vera P. Chudakova (Kiev, Ukraina)

Doctor of Technical sciences, Prof. Mukhtor R. Amanov

Doctor of Technical sciences, Prof. Zakirkhodja A. Tadjikhodjaev

Doctor of Philology, Prof. Darmon S. Uraeva

Doctor of Physical and Mathematical Sciences, Prof. Durdimurod K. Durdiev

Doctor of Economics, Prof. Nasir N. Mahmudov

Doctor of Pedagogical Science, Prof. Shirinboy Sh. Olimov

Doctor of Pedagogical Science, Prof. Nishon S. Kiyamov

Doctor of Economics Sciences Otabek S. Kahhorov

MUNDARIJA

PEDAGOGIKA VA PSIXOLOGIYA.....	7
Зариф УМУРОВ. Таълимни рақамлаштириш шароитида ўқув-билув муаммоларини таълим жараёнига татбиқ қилишнинг шарт-шароитлари	7
Иброҳим УМАРОВ. Хорижий давлатлар ва мамлакатимиз кредит-модуль тизимининг қиёсий таҳлили	11
Зилола РАСУЛОВА. Бўлажак технология фани ўқитувчиларининг креативлигини ривожлантиришда дастурий таълим воситаларидан фойдаланиш.....	15
Муслима БОЗОРОВА. Роль этнопедagogики в подготовке компетентного специалиста в системе педагогического образования.....	21
Зебохон МАМАРАҲИМОВА. Ўспиринларнинг ўзини-ўзи тарбиялаши педагогик муаммо сифатида	26
Mirzomurod NAFASOV. Mobil ta'lim va undan foydalanishning ahamiyati	33
Обод ЭРҒАШЕВА. Ўзбек оилаларида қиз болалар тарбияси.....	38
Вахром URINOV. Ta'limga yevropa integratsiyasining asosiy maqsadi va tamoyillari	45
Nuriddin ACHILOV. Hakim at-Termiziy asarlari vositasida talabalarda ma'rifatparvarlik fazilatlarini rivojlantirish mazmuni.....	48
Зебо ТҶХТАЕВА. Олий таълимда ихтисослик фанлари интеграциясини таъминлаш имкониятлари..	53
Бобиржон ЭРҒАШЕВ. Профессионал таълим тизими битирувчиларининг касбий кўникмаларини эгаллашларида педагогик стратегиялар	60
Зубайда БАХРАНОВА. Корпоративная культура в условиях инновационного развития вуза.....	65
Ғуллом БОҚИЕВ. Педагоглар малакасини оширишда замонавий таълим методларидан фойдаланиш ..	68
Гулноз ҚУРБОНОВА. Дарс машғулотларида талабалар касбий тафаккурини ривожлантиришга инновацион ёндашув	72
Dilnoza AXMEDOVA, Baxtiyor ADIZOV. Pedagogika fanlarini o'qitishda muammoli ta'lim metodlarining o'rni	78
Dilora SIDIQOVA. Masofaviy ta'lim sharoitida talabalarining kasbiy kompetensiyasini shakllantirish.....	81
Сардор ХОДЖАНИЯЗОВ. Сулаймон Боқирғоний ҳикматларида ахлоқий ва маънавий тарбия тўғрисидаги ғояларининг акс этиши	85
Динара АТАДЖОНОВА. Имоми Аъзам Абу Ҳанифа асарларида хулқий ғўзалликни қарор топтиришнинг тарбиявий усул ва воситалари	89
Манзура РАХМЕДОВА. Махмуд аз-Замахшарий асарларида маънавий-маърифий ва ахлоқий масалалар.....	93
Санжар МИРЗАЕВ. Қишлоқ ва сув хўжалигида сувдан фойдаланиш этикасини ўргатиш методикаси	96
Шерзод АБДУРАХМАНОВ. Ўқувчи-ёшларда ватанпарварликни шакллантиришда мутафаккирларнинг таълим –тарбияга оид қарашларидан фойдаланиш.....	103
Марҳабо АШУРОВА. Футовват (жавонмардлик) - ахлоқий тарбия асоси.....	106
Rohila NORQO'CHQOROVA. Pedagogika kolleji o'quvchilarida qadriyatli munosabatni shakllantirish samaradorligini oshiruvchi omillar.....	110
Насиба ЖУМАНИЁЗОВА. Аутизм ташхисли болаларга ота-оналарнинг муносабатини шакллантириш	113
Машхура СУЛТОНОВА. Зўравонликни бошдан кечирган аёлларнинг ижтимоий-психологик хусусиятлари	117
Go'zal YUNUSOVA. Maktabgacha yoshdagi bolalarning kreativ tafakkuri rivojlanishining o'ziga xos xususiyatlari.....	121
МАКТАБГАЧА ВА БОШЛАНГ'ИЧ ТА'ЛИМ.....	125
Maqsuda NORBOSHEVA. Maktabgacha yoshdagi bola shaxsini rivojlantirishda o'yinli texnologiyalardan foydalanishning ahamiyati.....	125
Рустамбек ҚҶЛДОШЕВ. Чапақай ўқувчиларнинг мактабга мослашуви ва унинг ўзига хос хусусиятлари	127
Малика ХАЙДАРОВА. Бошланғич таълим жараёнига индивидуал ёндашувни татбиқ этишининг ўзига хос хусусиятлари	133
Наргиза КУЧКАРОВА. Бўлажак бошланғич синф ўқитувчиларини ўқув фанларида иқтисодий - маданий ривожлантиришнинг модели ва технологияси.....	136
Бибиҳол КАРИМОВА. Меҳрибонлик уйлари бошланғич синф тарбияланувчиларида миллий ғурурни ҳадислар асосида шакллантиришда интерактив методлардан фойдаланиш	139

Farhod JALOLOV, Gulmira SHARIPOVA. Boshlang'ich sinf ona tili darslarida didaktik o'yinlarni multimedia texnologiyasi asosida tashkil etish	143
Umida TOG'AYEVA. "Ona tili o'qitish metodikasi" modulini o'qitishda axborot kommunikatsiya texnologiyalaridan foydalanish.....	145

FILOLOGIYA VA TILLARNI O'RGANISH..... 149

Муқаддас ТЎРАБОЕВА. Она тили таълимида тафаккурни ривожлантирувчи машқлар методикаси	149
Дилноза НАЗАРОВА. Ўзбек тили лексикасининг мустақиллик йилларидаги тараққиёти.....	152
Собит АБЕЗОВ. Алишер Навоий ижодида фольклор анъаналари.....	154
Дилбар ШАРИПОВА, Мурод ХУСЕНОВ. Интерактивные методы при изучении русского языка	157
Muzaffar RAKHIMOV. Modern methods and technologies of teaching english language in higher school	162
Zarifa RO'ZIMURODOVA. Ways of integration wiki technology into foreign language teaching	167
Sirojiddin ABDURAXMANOV. Nemis tilidagi fe'l boshqaruvini talabalarga derivativ ifodalar orqali tushuntirish	169

ANIQ VA TABIIY FANLARNI O'QITISH 172

Покиза ЖАЛОЛОВА. Таълимда рақамли технологияларни қўллаш методикаси	172
Negmurod DONIYOROV. Matematika fanini o'qitishda buyuk ajdodlarimiz ilmiy merosidan foydalanish	177
Олим ТЎРАҚУЛОВ, Ўқтам ҲАЛИМОВ, Техника йўналиши талабаларининг математик билимларини оширишда лойиҳали ёндашувнинг самарадорлиги.....	182
Bobur ISMOILOV. Yangi O'zbekiston – yangicha matematik qarash.....	186
Mehriniso ATOYEVA. Fizika kursi mavzularini fanlararo integratsiya asosida o'qitish metodikasi	191
Эргаш МАХМАНОВ. Физика дарсларида бўлажак муҳандисларнинг касбий компетенцияларини ривожлантириш	195
Gulnora IXTIYAROVA, Charos HAYDAROVA, Ma'murjon AXADOV, Zohida ISHMANOVA. Kimyo fanida zamonaviy ta'limning innovatsion shakllari.....	201
Ma'murjon AHADOV. "D.I.Mendeleyevning kimyoviy elementlar davriy sistemasi"ni 3D texnologiyalar asosida o'qitish metodikasi.....	205
Лобар ШАРИПОВА. Кимё фанини ўқитиш жараёнида экологик тарбия	210

IQTISODIYOT VA TURIZM 213

Gulchexra UMAROVA. Menejerda boshqaruv madaniyatini shakllantirish zaruriyati.....	213
--	-----

TASVIRIY SAN'AT VA MUSIQA TA'LIMI 216

Маърифат УМУРОВА. Традиционное искусство Бухары	216
Ифтихор КАМОЛОВ, Линар ХАЛИЛОВ. График натюрмортни яратишни ўрганиш тажрибалари	223
Tolib SOBIROV, Qavmiddin OMONOV. IX-XV asrlar Markaziy Osiyo allomalarining geometrik yasashlarni zamonaviy ta'limda qo'llash	225
Фаррух НУРУЛЛАЕВ, Бобур НУРУЛЛАЕВ, Нодира НУРУЛЛАЕВА. Мусика таълимида Бухоро фольклор қўшиқларини танлаб олишга қўйиладиган методик талаблар.....	228
Насиба ИНОЯТОВА. Шашмақом тарихидан	233

JISMONIY MADANIYAT VA SPORT 238

Дилноза Рахматова. Спортчилар чидамлилиги мониторинги учун тест	238
Бухоро вилоят футбол жамоаси "Универсиада" совриндори	245
"Педагогик маҳорат" журнали учун мақолаларни расмийлаштириш талаблари.....	247

PEDAGOGIKA VA PSIXOLOGIYA

Зариф УМУРОВ

Бухоро давлат университети катта ўқитувчиси, педагогика фанлари бўйича фалсафа доктори (PhD)

ТАЪЛИМНИ РАҚАМЛАШТИРИШ ШАРОИТИДА ЎҚУВ-БИЛУВ МУАММОЛАРИНИ ТАЪЛИМ ЖАРАЁНИГА ТАТБИҚ ҚИЛИШНИНГ ШАРТ-ШАРОИТЛАРИ

Мақолада таълимни рақамлаштириш шариоитида таълимий муаммоларни таълим жараёнига татбиқ қилишнинг шарт-шариоитлари асосланган. Дарс турлари ва ҳар бир дарс турининг асосий босқичларини ҳисобга олиб, билув муаммоларини таълимга татбиқ этиши ва дарс тури, унинг асосий босқичлари, дарс босқичларига мос билув муаммолари хусусида фикр баён қилинган.

Калит сўзлари: рақамлаштириш, таълимни рақамлаштириш, таълимий муаммолар, билув муаммолари, татбиқ қилиш, дарс тури, дарс босқичи, ўқув муаммолари.

В статье рассмотрены условия применения образовательных задач в образовательном процессе в условиях цифровизации образования. Принимая во внимание типы курсов и основные этапы каждого типа курса, применение когнитивных проблем в образовании и тип курса, его основные этапы, даются проблемы знания, соответствующие этапам курса.

Ключевые слова: оцифровка, оцифровка образования, образовательные проблемы, когнитивные проблемы, приложения, типы уроков, этапы курса, учебные задачи.

The article examines the conditions for the application of educational tasks in the educational process in the context of digitalization of education. Taking into account the types of courses and the main stages of each type of course, the application of cognitive problems in education and the type of course, its main stages, the problems of knowledge corresponding to the stages of the course are given.

Key words: digitization, digitization of education, educational problems, cognitive problems, applications, lesson types, course stages, learning tasks.

Кириш. Восита – бу таълим жараёнида ўқувчи ўзи билан ўқув материали ўртасига қўядиган моддий ва моддийлашган нарсалардир. Таълим воситаси таълим жараёни цикллари аждратишнинг бир ўлчовидир. Ўқувчининг ўқув фаолияти воситаси унинг ўзида. У ёки бу интеллектуал, шунингдек, амалий топшириқни бажаришда ўқувчи ўз билими, ҳаётий тажрибаси, ўзида шакланган ақлий меҳнат усуллари, ўқиш воситаларини ишлатиб, таълимдан кўзланган мақсадга эришади. Ўқиш-ўрганиш воситалари тўғри танланиб, таълим жараёнининг яқин дидактик мақсадларига қанча мос бўлса, ўқувчи ўзлаштириши шунча самарали кечади.

Асосий қисм. Таълим жараёни цикллари аждратишнинг ўлчови таълим натижасидир. Таълим натижаси ўзлаштириш даражалари билан алоқадор методик ҳодисадир. У ёки бу ўқув материални тўлиқ ўзлаштиришнинг уч даражаси фарқланади: 1-даража - ўқув материалнинг умумий қурилиши ва уни айтиб бериш йўллари эгаллаш. Ўзлаштиришнинг дастлабки даражасида ўқувчи қоида, таъриф, аниқликдан амалиётга ўтганда ва аксинча, амалиётдан билимларга қараб борганда секин темпа ишлайди, фаолиятни амалга оширишда камчиликлар ўзлаштиришнинг навбатдаги даражасида баргараф этилади; 2-даража - ўқув материалнинг умумий қурилиши ва сўзлаб бериш усуллари нутқ амалиётига татбиқ қилиш. Ўзлаштиришнинг 2-даражасига кўтарилган ўқувчилар тезкорлик билан билимлардан амалий фаолиятга, амалий фаолиятдан билимларга қараб боради, ўқувчининг фаолиятида тезкорлик бошланади. Бу даражадаги топшириқларни бажаришга аждратилган вақт қисқара бошлайди. Шунга биноан қўйилган интеллектуал, амалий топшириқларни қисқарок муддатда бажариш имконияти ошади. Фаолиятнинг жадаллашуви малаканинг ривожланишини кўрсатади; 3-даража - билим, фаолият усуллари тушунча даражасида ўзлаштириш. Бу даражага етиб келган ўқувчи фаолиятида мустақиллик ошади, ўқувчи ўз фаолияти ва ўзгалар фаолияти натижасини мустақил баҳолаб, ўқув материалларига ўз муносабатини билдириш даражасига етиб келади. Ўзлаштиришнинг учинчи даражасига кўтарилган ўқувчилар фаолияти қатор сифатларга эга бўлади: 1) таъриф, қоида, грамматик аниқликларни, атама ҳамда далилларни пухта билиш; 2) ўз фикрини, она тилидан ўқилган ёки ёддан айтилган таъриф, аниқликларни тушуниш ва тушунтира олиш, мавзу бўйича оғзаки ва ёзма нутқ тузиш, берилган ёки тузилган матнларда ўрганилган мавзуга

оид далилларни онгли ишлатиш; 3) таъриф, қоида, лингвистик аниқликларни айtilган ёки берилган ўқув ҳолатларига тўғри татбиқ қилиш, муаммо, топшириқларни жадаллашган темпда бажариш; 4) ўзаро яқин лингвистик ҳодисалар бўйича умумлашган хулосалар чиқариш, матн (нутқ)ни ўрганилган мавзулар доирасида таҳлил қилиш; 5) ўрганилган мавзу доирасида далил, усул, тамойилларни бирлаштира билиш; 6) ўзининг нутқини, шунингдек, ўзгалар нутқини баҳолай олиш.

Таълим жараёнининг яқин дидактик мақсади таълим воситаси ҳамда таълим натижасини ҳисобга олиб, мактаб таълими жараёнида тўртта цикл ажратилади.

Биринчи циклда мавзу бўйича ахборотлар ўрганилиб, билимларни амалиётга татбиқ қилиш усуллари эгалланади. Унда билимларни ўрганиш ва мустаҳкамлаш кетма-кет ўтказилади. Бу циклда ўқувчилар олдида мавзунинг асосий ғояси ва амалий фаолият учун аҳамиятини тушуниш (а), ўрганилаётган объектнинг асосий хусусиятларини ажратиш (б), ажратилган белгилар бўйича хулосалар чиқариш (в), чиқарилган хулосани нутқ амалиётига татбиқ қилиш (г) вазифалари қўйилади ва ҳал қилинади. Бу вазифаларни ҳал қилишда қатор босқичларга риоя қилинади: ўқувчиларни янги мавзунинг ўрганишга тайёрлаш (1); ўқув материалига оид таъриф, қоидаларни нутқ амалиётини ишлатиш усуллари эгаллаш (2); янги мавзу бўйича ўрганилган билимларни дастлабки мустаҳкамлаш каби фаолият усуллари таркиб топтириш.

Иккинчи циклда ўқув материални янада мустаҳкамлаш давом эттирилади. Бунинг учун мавзу доирасида машқ қилинади, ўрганилган билим ва фаолият усуллари турли ўқув шароитига татбиқ қилишга оид билув топшириқлари бажарилади. Бу циклда уч босқичга қатъий амал қилинади: ўрганилган билим ва фаолият усуллари онгли эсга тушириш (1); эсга туширилган билимларни турли ўқув ҳолатларига татбиқ этиш (2); мавзуга оид билимларни янги ахборотлар билан кенгайтириш (3). Билув муаммоларини бажариш, билим ва фаолият усуллари ҳаётий мисоллар воситасида кенгайтириш, билим ва фаолият усуллари ижодий татбиқ қилиш йўллари билан малакалар такомиллаштирилади.

Учинчи циклда ўтилган мавзу, бўлим бўйича умумий ва якуний хулосалар чиқарилади. Бўлим бўйича ўрганилган атамаларни, таъриф, қоидаларни такқослаш, уларнинг алоҳида ва умумий хусусиятларини ажратиш, билим, фаолият усуллари мураккаб ўқув ҳолатларига татбиқ қилиш. Бу циклда нутқ ва тилга оид икки ёки ундан ортиқ объект (сўз, сўз бирикмаси, гап, урғу, бўғин ва ш.к.)ларни ўзаро такқослаш, такқосланаётган объект (масалан, от ва феълга оид далил)лар учун умумий хулоса чиқариш, чиқарилган хулосани айtilган ёки берилган ўқув ҳолатларига татбиқ қилиш бўйича интеллектуал ва амалий ишлар бажарилади.

Тўртинчи циклда ўрганилган билимлар текширилади, нутқ фаолиятининг заиф томонлари таҳлил қилинади. Билим ва малакаларнинг заиф томонларини аниқлашнинг анъанавий ва замонавий воситалари мавжуд: анъанавий воситалар – назорат баёни, иншо, диктант; замонавий воситалар сирасига рейтинг, тестлар киради.

Таълим жараёни цикллари ахборотларни қабул қилиш, ахборотларга ишлов бериш малакаларини ҳосил қилиш, билимларни тушунча даражасига кўтариш ва уларни назорат қилиш жараёнининг узлуксиз ҳаракатидан иборат.

Ўқувчи таълим шароитида билимларни ўрганишдан малакаларни шакллантиришга, ундан билимларни малака даражасида ўзлаштиришга қараб боради. Таълим жараёнининг циклийлиги ғоясидан назоратни тушунча даражасига кўтарилган билимлар бўйича ўтказиш зарурлиги тўғрисидаги хулоса келиб чиқади. Шу билан бирга ҳар бир циклга битта дарс тури тўғри келиши кўзга ташланади. Таълим жараёни цикллари ва дарснинг ўзаро алоқадорлигини ҳисобга олиб, О.Розиқов дарснинг қуйидаги турларини ажратган: таълим жараёнининг дастлабки циклига оид дарс тури “янги ўқув материални ўргатиш ва мустаҳкамлаш”, иккинчи циклига оид дарс турини “такрорлаш ва малака ҳосил қилиш”, учинчи циклига оид дарс турини “билим ва малакаларни умумлаштириш”, охириги циклига оид дарс турини “билим ва малакаларни текшириш” иборалари билан қайд этган эди. Таълим жараёни цикл(давр)лари ва улар асосида ўтказиладиган дарс турларининг қатор ўзига хос хусусиятлари бор. Биринчидан, дарс турида таълим жараёни логикаси акс этган. Шу туфайли улар ўзаро қўшилиб ягона тизим ҳосил қилган. Таълимнинг бу ташкилий шакллари тартиб билан ўтказилган сари ўқувчилар билимларни ўзлаштиришнинг қуйи даражасидан юқори даражасига кўтарилди боради. Иккинчидан, юқоридаги дарс турида дарсларнинг ҳар бири ўз ўрнида ташкил этилади. Бошқача қилиб айтганда, дарсларнинг ўрнини алмаштириш мумкин эмас. Таснифда дарслар қандай тартибда берилган бўлса, улар шу тартибда амалга оширилади. Дарс турлари тартибига риоя қилиш натижаси ўлароқ ўқувчилар олдин мавзуга оид ахборотларни эгаллашади, сўнгра ахборотлар устида ишлашади, икки ёки ундан ортиқ мавзу бўйича ўрганилган билимларни ўзлаштиради. Учинчидан, дарс турининг ҳар бири ўзига оид воситаларга эга. Биринчи

дарс тури учун восита вазифасини ўқувчиларнинг ҳаётий тажрибалари, ўрганилаётган мавзуга оид ўқувчининг фаолиятидаги мавжуд далиллар, ўқувчида шаклланган ақлий меҳнат усуллари бажарса, иккинчи дарс тури учун восита вазифасида мавзу бўйича ўрганилган билим, фаолият усуллари катнашади.

Тавсифи келтирилаётган типологияда ҳар бир дарс турининг ўз маркази бор: биринчи дарс турининг ядросини уч нарса ташкил этади: а) ўқувчиларни янги мавзунини ўрганишга тайёрлаш. Бунинг учун ўрганилаётган мавзу хусусиятларини инобатга олиб муаммолар қўйилади, мавзу бўйича далиллар таҳлил қилинади; б) мавзуга оид билимларни бевосита (масалан, ўқитувчи тушунтиришини тинглаш) ёки билвосита (масалан, далилларни мустақил таҳлил қилиб, хулосалар чиқариш, дарсликда берилган таъриф, қоида, аниқликларни мустақил ўқиш ўрганиш) эгаллаш; в) ўрганилган билимларни дастлабки мустаҳкамлаш. Бунинг учун дарсликда берилган машқлар бажарилади, оғзаки ёки ёзма нутқ тузилади, берилган ва тузилган матнлар устида иш қилинади; иккинчи дарс турининг ядроси ҳам уч босқичдан иборат: а) мавзу бўйича ўрганилган билимларни онгли эсга тушириш (ўқитувчи айтган саволларга жавоб излаш, топшириқларни бажариш йўллари билан ўрганилган билимларни онгли эсга тушириш таъминланади); б) эсга туширилган билимларни турли ўқув ҳолатларига татбиқ қилиш. Билимлар татбиқ қилинадиган ўқув ҳолатлари қанчалик ранг-баранг бўлса, малакалар шунча пухта эгалланади; в) ўрганилган мавзу бўйича билимларни кенгайтириш, онгли далиллар билан бойитиш; учинчи дарс турининг ядроси ҳам уч босқичдан иборат: а) икки ёки ундан ортиқ мавзуга оид билимларни таққослаш; б) умумлашган хулоса чиқариш; в) чиқарилган хулосани айтилган ёки берилган ўқув ҳолатига татбиқ қилиш.

Муҳокамалар ва натижалар. Дарс турлари ва ҳар бир дарс турининг асосий босқичларини ҳисобга олиб, билув муаммоларини таълимга татбиқ этишни белгилаймиз. Бунинг учун дарс тури, унинг асосий босқичлари, дарс босқичларига мос билув муаммоларини келтираемиз.

Дарс тури ва босқичларига мос билув муаммолари

Дарс турлари	Дарс турларининг асосий босқичлари	Дарс турлари босқичларига мос билув муаммоларини таълимга татбиқ қилиш мақсадлари
Янги ўқув материални ўрганиш ва мустаҳкамлаш дарси	1. Ўқувчиларни янги ўқув материални ўрганишга тайёрлаш.	1. Ўқувчиларни янги мавзунини ўрганишга тайёрлаш.
	2. Янги мавзуга оид ахборотларни ўрганиш.	2. Мавзуга оид билимларни ўрганишни таъминлаш.
	3. Янги ахборотларни дастлабки мустаҳкамлаш.	3. Янги ахборотларни мустаҳкамлаш воситаси.
Ўтганларни такрорлаш ва малака ҳосил қилиш	1. Мавзуга оид билимларни онгли эсга тушириш.	1. Билим, фаолият усуллари интерфаол усуллар воситасида эсга тушириш.
	2. Билим, фаолият усуллари турли ўқув ҳолатларига татбиқ қилиш.	2. Билим, фаолият усуллари турли ўқув ҳолатларига татбиқ қилиш воситаси.
	3. Билимлар доирасини кенгайтириш.	3. Билимларни кенгайтириш, янги далилларни эгаллаш.
Билим ва малакаларни умумлаштириш	1. Икки ёки ундан ортиқ мавзуга оид далил, билимларни таққослаш.	1. Икки ёки ундан ортиқ мавзуга оид билим, далилларни эсга тушириш.
	2. Умумий хулоса чиқариш.	2. Далил, билимлардан умумий хулоса чиқариш.
	3. Чиқарилган хулосани айтилган ўқув ҳолатларига татбиқ қилиш.	3. Тушунчаларо билув муаммоларини бажариш.

Келтирилган жадвал бўйича билув муаммоларининг она тили дарсларида бажарилган функцияларини тартибга тушираемиз.

Ўқувчиларни янги мавзунини ўрганишга тайёрлаш учун ўтказиладиган билув муаммолари ўқувчилар диққатини мавзуга оид далилларга жалб қилиш, далиллар устида фаолият кўрсатиш, ўрганилаётган ҳодиса бўйича далилларни фаоллаштириш, ҳодисанинг ўрганилаётган нуқтаи назарларини қайд қилиш учун зарур бўлади. Таълим шу йўсинда ташкил этилганда таълимнинг

мақсади ўқувчилар учун маълум даражада аниқлашади. Бу эса ўқувчиларни билишга қизиқтиради, мустақил фаолият кўрсатишга етаклайди.

Янги мавзуни бевосита идрок этиш, янги ахборотларни қабул қилиш босқичида ўтказиладиган билув муаммолари ўқувчиларни мавзуни онгли ўрганишга етаклайди. Ўқувчи фаолиятининг эвристик-топқирлик қобилиятини ривожлантиради, ўқувчиларни мустақил хулосалар чиқаришга етаклайди.

Янги мавзуга оид билимларни дастлабки мустаҳкамлашни мўлжаллаб ўтказиладиган билув муаммолари билим, фаолият усуллари янги ўқув ҳолатларига фаол татбиқ қилишни таъминлайди. Ўқувчи билим, фаолият усуллари хусусида ўйлаб, татбиқ қилиш шарт-шароитларини таҳлил қилиб фаолият кўрсатади. Бу билим, фаолият усуллари билан ўқув муаммолари ўртасида боғланишнинг ҳосил бўлишига, мавзу доирасида кўникманинг шаклланишига олиб келади.

Хулоса. Шундай қилиб, дастлабки дарс турида ўқувчиларни мавзуни ўрганишга тайёрлаш, мавзуга оид билимларни бевосита идрок этиш, идрок этилган билимларни илк бор мустаҳкамлаш мақсадида ташкил этилган билув муаммолари фаол таълимни амалга оширишнинг самарали воситасига айланади.

Адабиётлар

1. Адизов Б. Р. Бошланғич таълимни ижодий ташкил этишнинг назарий асослари. –Т.: “Фан”, 2007. – 218 б.
2. Очилов М. О. Таълим-тарбия мақсадларини оддийлаштириш технологияси // Ж. Педагогик маҳорат. 2002. 2-сон. –Б. 19–22.
3. Розиков О. Основы оптимального применения системы учебных задач в обучении. –Т.: “Ўқитувчи”, 1981. – 103 с
4. Zarif Umurov. (2020). TECHNOLOGY FOR PREPARING EDUCATIONAL AND COGNITIVE PROBLEMS FOR PRIMARY SCHOOL STUDENTS. International Journal of Advanced Science and Technology, 29(05), 1465 - 1471. Retrieved from <http://serisc.org/journals/index.php/IJAST/article/view/10050>

Иброҳим УМАРОВ

Олий ва ўрта махсус таълим вазирлиги
Бош илмий-методик марказ
таълим докторанти**ХОРИЖИЙ ДАВЛАТЛАР ВА МАМЛАКАТИМИЗ КРЕДИТ-МОДУЛЬ ТИЗИМИНИНГ ҚИЁСИЙ ТАҲЛИЛИ**

Мазкур мақолада хорижий давлатлар ва мамлакатимиз кредит-модуль тизими ҳақида умумий маълумотлар, тизимларнинг қиёсий таҳлили ҳамда уларнинг афзалликлари ёритиб берилган. Муаллиф мамлакатимиз олий таълим тизимида кредит-модуль тизимининг татбиқи ва аҳамияти хусусида фикр юритади.

Калит сўзлар: кредит-модуль, кредит соат, USCS, ECTS, CATS, UCTS, UMAP, тьютор.

В данной статье рассматриваются общие сведения о кредитно-модульной системе зарубежных стран и нашей страны, проводится сравнительный анализ этих систем и их преимуществ. Автор объясняет применение и значение кредитно-модульной системы в системе высшего образования нашей страны.

Ключевые слова: кредитный-модуль, кредитные часы, USCS, ECTS, CATS, UCTS, UMAP, тьютор.

This article discusses general information about the credit-modular system of foreign countries and our country, and provides a comparative analysis of these systems and their advantages. The author explains the application and significance of the credit-module system in the higher education system of our country.

Key words: credit modules, credit hours, USCS, ECTS, CATS, UCTS, UMAP, tutor.

Кириш. Барчамизга маълумки, кредит соатли таълим тизими биринчи бўлиб Америка қўшма штатларида қўлланила бошланган. АҚШда қабул қилинган USCS (US Credit System) тизимида кредит - бу таълим олиш вақтига асосланган ўлчов бирлиги бўлиб, бакалавр даражасини олиш учун камида 4 йилда 120 кредит, магистр даражасини олиш учун 1-2 йилда - 30-60 кредит, докторлик дастурлари бўйича таълим олишда 3-4 йилда 60-90 кредит йиғиш белгиланган [1].

Асосий қисм. Япония таълим тизими эса Американинг USCS тизими асосида фақат биргина фарқ билан қурилган “кредит-соат” атамаси “синов бирликлари” (units) атамасига алмаштирилган. Адолат нуқтаи назаридан, АҚШнинг бир неча университетлари, хусусан, Массачусетс техника университети бир хил атамадан фойдаланади. Бакалавр даражасини олиш учун япон талабаси университетда 4 йил, бунда 2 йил мутахассислик бўйича кенг қамровли таълим, охириги 2 йилда эса мутахассислик бўйича ўқиши лозим. Фанлар мажбурий ва танлов фанларига бўлинади [2].

Японияда талаба семестр давомида баъзи бир курсларни ҳафтасига бир соатгина эшитиши ва бакалавр даражасини олиш учун 146 синов бирликларини йиғиш талаб этилади.

Японияда пост-университет таълим босқичи 2 қуйи босқичдан иборат: яъни 2 йил давом этадиган ва магистр даражасини олувчи “master course”, 3 йил давом этувчи ҳамда докторлик даражасини олиш билан тугайдиган “doctor course” босқичи.

Хитой таълим тизимини Чингхуа университети, Пекин давлат университети, Пекин техника университети, Жулиан университети мисолида ўрганиш тажрибаси шуни кўрсатадики, Хитойда Америкага ўхшаш 3 босқичли таълим тизими жорий қилинган. Бакалавр даражасини олий учун 120 кредит, магистр даражасини олиш учун 30-60 кредит йиғиш керак. Ўқув йили 2 семестрга бўлинади ва 1 сентябрдан бошланади. Бироқ семестрнинг давомийлиги, Америка тизимидан фарқли равишда 20 ҳафта бўлиши мумкин. Университетларда ўқиш муддати 4-5 йил, тиббиёт университетларида 7-8 йил, маҳорат техника мактабларида эса 2-3 йил қилиб белгиланган [3].

Германияда олий таълим, одатда, беш йил давом этади. Бироқ ҳозирда тўрт йиллик курслар ҳам мавжуд. Олий ўқув юртларига ўқишга киришдан олдин абитуриентлар пуллик тайёрлов курсларида ўқишади. Университет таълими икки босқичдан иборат, булар – “Vordiplom” (дастлабки диплом) лицензиат даражаси бериладиган таянч (3-4 та семестр) босқич ва “Magister Artium” магистрлик даражаси бериладиган асосий (4-6 та семестр) босқич (техник мутахассисликларда бунинг ўрнига мутахассис дипломи тақдим этилади). Таянч таълим босқичи якунида дипломолди имтиҳони ўтказилади. Диплом имтиҳони эса табиий, техник, ижтимоий ва иқтисодий фанлар якунлангандан сўнг ўтказилади. Асосий дипломни олиш учун диплом иши ёзилади, бу давр 1-2 семестрлик даврларда олиб борилиши мумкин.

Швецияда 1 швед кредити университетда 1 ҳафта ўқишга тенг деб қабул қилинган. Бу тизим ўқув режаларини тузишни ва талабаларнинг бажарган ўқув соатларини ҳисоблашни енгиллаштириш учун жорий этилган. Швеция университетларида ўқув йили 40 ҳафта давом этади ва кузги ҳамда баҳорги семестрлардан иборат бўлади. Шундай қилиб, талаба ўқув йили давомида маъруза, яқка тартибдаги ишлар ва бошқа ишларни ҳам қўшиб ҳисоблаганда 40 кредит тўплайди.

Бакалавр даражасини олиш учун 3 йиллик ўқиш давомида 120 кредит олиш керак. Магистратурада ўқиш 1-1,5 йил (60 кредит), докторантурада эса – 2-4 йил давом этади.

Швеция кредитларини Европа ECTS кредитлари билан таққослаш учун улар 1,5 га кўпайтирилади. Масалан, бакалавриятдаги 120 Швеция кредити 180 ECTS кредитига, магистратурадаги 60 Швеция кредити - 90 ECTS кредитига тенг бўлади.

Буюк Британияда таълим тизими Бирлашган Қиролликнинг CATS (Credit Accumulation and Transfer Scheme/System – кредит йиғиш ва алмашиш схемаси/tizими) кредит-модуль тизимига асосланган бўлиб, унинг мақсади кўплаб малака сертификатлари тизимининг ҳар бир турига муайян миқдордаги кредитларни белгилаш орқали уларни тартибга солиш ва бирлаштиришдан иборат. Ушбу кредитларни йиғиш ва узатиш тизими Буюк Британия, Жанубий Африка ва Янги Зеландияда кенг тарқалган [3].

CATSда академик йил 1200 шартли соатни ёки 120 кредитни ўз ичига олади, яъни бундан 1 Британия кредити 10 шартли ўқув соатига тенг эканлигини тушуниш мумкин. Таълимнинг шартли соати сифатида ўқувчининг таълим натижаларига эришиш учун ўртача сарфлаши керак бўлган соатлар миқдори тушунилади. Мазкур шартли вақт аудитория машғулотларини, асосий амалий, лойиҳалар устидаги ишларни, мустақил таълимни, имтиҳонларга тайёрланиш ва топширишни, яъни белгиланган даражадаги натижаларга эришиш билан боғлиқ барчасини ўз ичига олади. Британия университетида бакалавр даражасини олиш учун 3 йил таълим олиш ҳамда 360 инглиз кредитларини йиғиш талаб этилади. Тўртинчи йил талабаларга “имтиёзли бакалавр” даражасини олиш имкониятини беради. Барча университетларда тиббиёт, стоматология ва архитектура факультетларида ўқиш 7 йилгача давом этади [4].

Европа мумкин қадар максимал бирлашиш ва миллий тизимларнинг баҳолаш даражаларини тенглаштириш бўйича умумевропа андазаси ECTS тизимида муқаррар эҳтиёждан келиб чиқиб мантқан тўхталди. Сўнги қарорга кўра, Европа кредити - тьюторнинг талаба билан контакт соатлари ҳажмининг шартли бирлиги бўлди. Ўртача бир ўқув йилида ҳар бир талаба 60 Европа кредитини тўплаши керак бўлди [5].

Европа, Америка ва Британия синови бирликлари тизими билан бир қаторда Осиё - Тинч океани минтақаси учун университет кредитларини узатиш тизими UCTS (University Credit Transfer System) ҳам мавжуд бўлиб, унда бу минтақанинг айрим йирик давлатлари, яъни Япония ва Хитой қўшилмаган. Ушбу лойиҳанинг учувчи схемаси 5 йилга мўлжалланган бўлиб, UMAP (Осиё - тинч океани минтақасидаги университет мобиллиги) фаолиятига ёрдам бериш мақсадида UMAP фаолияти доирасига кирувчи ҳудудларда, шунингдек, дунёнинг бошқа минтақаларида хорижий олий таълим муассасаларида таълим олиш мақсадида олинган кредитларни кафолатли тан олиш орқали талабалар алмашинувини янада самарали амалга оширишга ёрдам беришга қаратилган.

Шунингдек, UMAP университетларни рағбатлантиради ва талабалар алмашинувини амалга ошириш шартлари батафсил баён этилган икки томонлама келишувлар имзолашда уларга ёрдам беради.

UCTS кредит ўлчов бирлигида худди ECTSга ўхшаб бир академик йил 60 кредитга тўғри келади. UCTS кредит ўлчов бирлиги фақат конвертация ўлчови сифатида ишлатилади, у қабул қилувчи ва юборувчи олий таълим муассасаларида мавжуд кредит тизимларини ўзгартириш сифатида ишлатишга мўлжалланмаган.

UCTS бир академик йил учун 60 кредитга ва ECTS моделига асосланган бўлса-да, бу тизим ECTS моделининг анча соддалаштирилган кўринишидир. UCTS фақат институтлар ўртасида талабаларнинг ўқув юқламасини ва баҳосини ўтказиш учун мўлжалланган, у ҳар қандай олий таълим муассасаларида мавжуд бўлган тизимларни ўзгартиришни назарда тутмайди. UCTSда факультет вакили фақат UCTSдан фойдаланиш бўйича умумий тавсиялар амалга оширади ва олий таълим муассасаларининг ўзаро ҳамкорлик воситаси ҳисобланади. Талаба ўзига ўзи чет элда ўқиш учун дастур тайёрлайди. Бундай дастур тайёрлангандагина, юборувчи ва қабул қилувчи институтлар муайян дастур асосида фанни ўзлаштирганлик учун талабага бериладиган кредитларга нисбатан ўзларининг розилиklarини билдирадилар.

Шундай қилиб, нафақат мамлакатларнинг таълим тизимларида “кредит” атамасини тушунишда, балки талқин қилишда ҳам сезиларли фарқлар мавжуд. Агар Европа кредити ўз ҳажми

бўйича барча соатларни худди аудиторияда бўлганидек ундан ташқаридагисини ҳам қамраб олса, Америка кредити талаба мустақил таълим билан ўқитувчи раҳбарлигида икки баробар кўпроқ шуғулланишини инобатга олиб фақатгина аудиториядаги вақтларни ҳисобга олади.

Европа кредитларида талабалар аудиторияда ўқитувчи билан қанча вақт ўтказиши ҳақидаги савол ҳаминша ноаниқлигича қолади ва бу рақамлар эса курсга, университетга ва ўқитувчига қараб ўзгариши мумкин. 2004 йил апрел ойида Ednet таълим тармоғи томонидан ўтказилган “Таълим бозорининг глобаллашуви: Марказий Осиё университетларининг ислохотлари” мавзусидаги 4-халқаро конференциясида Европа таълим дастурларини ўзлаштиришнинг мураккаблиги, шунингдек, фанларни ўрганишнинг аудитория соатлари миқдори билан боғлиқ бўлган нарсаларни аниқ аниқлай олмаслиги қайд этилди. Натижада конференцияда 1 ECTS кредити 24-36 иш соатларини ташкил этиши, аудитория, коллоквиум, кутубхона, конференция ва муҳокамаларда иштирок этиш ва бошқа турдаги барча ўқишда бевосита контактда бўлган машғулотларни ўтказиш шулар жумласига киради деган хулосага келинди. ECTS тизимида 60 кредит - бир йиллик таълимга, 30 кредит - бир семестрга, 20 кредит - трисеместр ўқишга тўғри келади. Америка кредити билан таққослаганда, Европа мамлакатларида талабалар аудиторияларда бир хил миқдордаги вақтни сарфлашади; қолган вақтни ўқитувчининг раҳбарлиги остида талабанинг мустақил таълими дея аташ мумкин. Акс ҳолда, ўнлаб йиллар давомида талабалар Европа университетларидан Америка университетларига қандай ўқишни қўчиришларини ёки аксини тушуниб бўлмас эди. ECTS кредитлари ҳар бир ўқув фани учун умумий ўқув юкмасини назарда тутадиган иш ҳажмини билдиради, иш соатлари негизида эса, эҳтимол барча контакт вақтлари тушунилади [6-7].

Муҳокамалар ва натижалар. Юқорида келтирилган дунёнинг таълим тизимлари таҳлилидан келиб чиққан ҳолда АҚШ кредитлари (USCS), Европа (ECTS) ва Осиё - Тинч океани кредитларига (UCTS) осонгина кўчирилади.

1 Америка кредит соати = 1 Хитой кредитига = 1 Япон синов бирлигига = 2 Европа кредитига = 2 Осиё - Тинч океани кредитига = 4 Британия кредитига тенг.

Кредит таълим тизимини жорий этишни ўрганиш ва таҳлил қилиш дунёнинг турли мамлакатларида ўзига хос хусусиятларга эга эканлигини кўрсатади. Шу билан бирга, таълимда кредит тизимининг самарадорлиги ва фойдалилиги дунёнинг кўплаб давлатларининг таълим тизимида кенг тарқалиши билан асосланади, чунки талабаларнинг мустақил ишлашини ривожлантиришга қаратилган таълим дастурлари ижодий фаоллик даражасини ва билимларни ўзлаштиришда ўз-ўзини ривожлантиришга, бу эса ўз навбатида таълим сифатини оширишга хизмат қилади. Куйида мамлакатимиз ва хорижий давлатлар кредит тизимининг қиёсий жадвали келтириб ўтилган:

№	Мамлакатлар (кредит тизимлари)	Бакалавр		Магистратура		Докторантура	
		таълим йили	кредит соати	таълим йили	кредит соати	таълим йили	кредит соати
1	АҚШ (USCS)	4	120	1-2	30-60	3-4	60-90
2	Германия (ECTS)	3-4 (5)	180-240	1-2	120	3	Кредитсиз
3	Буюк Британия (ECTS)	3(4)	360	2	120	3	Индивидуал
4	Швеция (ECTS)	3	120	1-1,5	60	2-4	Индивидуал
5	Япония (UCTS)	4	180-240	2	32-60	3	12-90
6	Хитой (UCTS)	4	120	1-2	30-60	3-4	60-90
7	Ўзбекистон ТКТИ (ECTS)	4	240	2	120	3	Индивидуал

Хулоса. Кредит тизимининг асосий тамойиллари ва элементлари Ўзбекистон олий таълим тизимида узоқ вақт давомида инновациялар шаклида татбиқ қилиб келинди ва бу жараён ҳозир ҳам давом этмоқда. Масалан, кадрлар тайёрлашда икки босқичли олий таълим – бакалаврият ва магистратура ҳамда икки босқичли докторантура йўлга қўйилди, ўқув режаларида танлов фанлари жорий этилди, мустақил таълим турлари ва уларнинг ҳажми аниқ белгилаб қўйилди, ҳафталик аудитория юктамлари 30 соатгача қисқартирилди, амалий машғулотлар ва малакавий амалиётлар ҳажми оширилди, академик алмашилиш дастурлари ва дипломлар нострификацияси йўлга қўйилди, мутахассисликка алоқаси бўлмаган фанлар сони қисқартирилди ва ҳк. Ушбу амалга оширилган

ишлар кредит-модуль тизимига мос элементлар бўлиб, бизнинг бу тизимга ортикча кийинчиликларсиз ўтишга ёрдам беради.

Адабиётлар

1. Jessica Shedd (2003), “The History of the Student Credit Hour”. New Directions for Higher Education. 122 (Summer) (122).
2. Ескиндилова М.Ж. Основы кредитной системы обучения в странах мира. Евразийский национальный университет им. -Казахстан, 2010.
3. Усмонов Б.Ш., Хабибуллаев Р.А. Олий ўқув юртларида ўқув жараёнини кредит модуль тизимида ташкил қилиш. –“Тафаккур” нашриёти, 2020.
4. Абдыкаримов Б.А., Андасова Б.З. Организация самостоятельной работы студентов по кредитной системе обучения, электронный ресурс.
5. Credit Transfer and Accumulation — the Challenge for Institutions and Students, EUA/Swiss Confederation Conference, ETH Zurich, 11-12 October, 2002.
6. European Commission ECTS Guide of 2015. Available at https://ec.europa.eu/education/ects/users-guide/docs/ects-users-guide_en.pdf
7. Robert Wagenaar, A History of ECTS, 1989-2019. Developing a World Standard for Credit Transfer and Accumulation in Higher Education. International Tuning Academy, 2020. Available at https://www.rug.nl/research/portal/files/111591811/A_History_of_ECTS_1989_2019_PDF.pdf

Зилола РАСУЛОВА

Бухоро давлат университети
таянч докторанти**БЎЛАЖАК ТЕХНОЛОГИЯ ФАНИ ЎҚИТУВЧИЛАРИНИНГ КРЕАТИВЛИГИНИ
РИВОЖЛАНТИРИШДА ДАСТУРИЙ ТАЪЛИМ ВОСИТАЛАРИДАН ФОЙДАЛАНИШ**

Мазкур мақолада таълим жараёнида дастурий таълим воситаларидан фойдаланиш мазмуни ёритилган. “Технологик таълим”нинг умумқасбий ва ихтисослик фанларидан дастурлаштирилган ўқув-методик таъминоти ишлаб чиқилган. “Autodesk Sketchbook”, “NanoCAD” каби компьютер дастурларидан фойдаланиб, фан мазмунлари анимацион таъкил қилинган. Дастурий воситалар асосида моделда турли нақш ва логотипларни жойлаштиришнинг технологик харитаси келтирилган. Компьютер дастурларида тикув буюмларини лойиҳалашнинг асосий афзалликлари, уларнинг қулайлиги, графикавий имкониятлари очиб берилган.

Калит сўзлар: дастурий таълим воситалари, электрон ўқув қўлланма, креативлик, дизайнер, компьютер графикаси, моделлаштириш.

В данной статье описано содержание использования программных средств обучения в учебном процессе. Разработано программное учебно-методическое обеспечение “Технологического образования” по общеобразовательным и специальным дисциплинам. Научный контент был анимирован с помощью компьютерных программ, таких как “Autodesk Sketchbook” и “NanoCAD”. На основе программного обеспечения модель представляет собой технологическую карту размещения различных рисунков и логотипов. Раскрыты основные достоинства дизайнера швейных изделий в компьютерных программах, их удобство, графические возможности.

Ключевые слова: программные средства обучения, электронное учебное пособие, творчество, дизайнер, компьютерная графика, моделирование.

In order to increase the competitiveness of students, the formation of software for designing the educational process through the development of students' creativity, the study of social issues in the process of improving the quality of career-oriented education, optimization of educational content and innovation further improvement of pedagogical mechanisms of educational environment plays an important role. Therefore, the main quality of the development of creativity of future teachers is based on the expediency of the use of software-based teaching aids. In the process of studying the special disciplines, the basis for the preparation of the future teacher of "Technology" for professional activity on the basis of software and educational tools has been developed and didactic opportunities have been revealed.

This article identifies the role and place of virtual learning technologies in the teaching of general and specialized subjects in the field of "Technological Education". On the example of the subject "Methods of teaching technology" in general disciplines developed technology of using 3D animations, software training tools, including virtual practice, to organize and increase the effectiveness of theoretical classes and practical classes in specialty disciplines "Service", "Technology Education Practice".

Key words: Software teaching aids, e-learning manual, creativity, designer, computer graphics, modeling.

Кириш. Мамлакатимизда бугунги глобаллашув жараёнида етук мутахассис кадрларни тайёрлаш зарурати, демократик ўзгаришларни янада чуқурлаштириш ва фуқаролик жамияти асослари концепциясини амалга оширишда, ижодий фикрловчи, инновацион фан-техника ва технологияларни мукамал эгаллаган, олий маълумотли мутахассис кадрларнинг касбий фаолияти бўйича, замонавий таълим тенденциялари асосидаги халқаро педагогик тажрибага кўра, олий таълимда “Технологик таълим” йўналиши талабаларининг креативлигини ривожлантириш тизимида “Autodesk Sketchbook”, “NanoCAD” каби дастурлар асосида ишлаб чиқилган таълим воситаларининг янги авлодини яратиш, мутахассислик фанларини виртуал реаллик қонуниятлари асосида ўқитишда умумқасбий ва методик интегратив билимлар (визуаллаштирилган маълумотлар банки, лаборатория ишланмалари ва умумқасбий характердаги интеллектуал топшириқлар тизими), интерфаол ўқув мулоқотини таъминловчи яхлит тизим сифатида мультимедиали ўқитиш тузилмаси қатта аҳамият касб этади [1].

Ижтимоий-иқтисодий ва сиёсий соҳада рўй бераётган ўзгаришлар билан олий таълим муассасаларида 5112100-Технологик таълим йўналишида ўқитилаётган умумқасбий ва ихтисослик фанларининг илмий-методик, педагогик ва моддий-техник жиҳатдан стратегик талаблар даражасида мажмуавий таъминланишининг номутоносиблиги, умумий ўрта таълим муассасаларида Технологик таълимнинг истиқболли йўналишлари билан олий таълим муассасаларида тайёрланаётган педагог

кадрлар касбий малака даражаларининг номутаносиблиги технологик таълимни тубдан модернизациялаш, ислох қилиш заруратини келтириб чиқарувчи асосий сабаблар бўлиб ҳисобланади.

Талабаларни педагогик фаолиятга тайёрлаш жараёнида дастурий таълим воситаларини самарали қўллаш орқали уларнинг имкониятлари тўлиқ очиб берилмаганлиги, умумкасбий ва ихтисослик фанларини “Autodesk Sketchbook”, “NanoCAD”, “Marvelous Designer” компьютер дастурларидан фойдаланиш методикаси асосида ўқитишни такомиллаштириш амалиётини кенг жорий этиш долзарб муаммолардандир.

Асосий қисм. Юқорида таъкидланган таълим жараёнининг муаммоларини бартараф этишда, дастурий таълим воситаларидан самарали фойдаланишни ташкил қилиш, талабаларнинг касбий фаолиятидаги креативлигига оид технологик билим, кўникмаларни шакллантириш, ўз тажрибаларини ижодий нуқтаи назардан янада мустаҳкамлаш, реал амалиётдаги шароитда синаш ва амалий кўникмаларни инновацион билимлар асосида ривожлантиришда муҳим аҳамият касб этади.

Дастурий таълим воситаларининг психологик ва физиологик жиҳатдан самарадорлиги биринчидан: талабаларнинг ўқув материалларини ўзлаштириши, тарбияланганлик ва интеллектуал ривожланганлиги, ишчанлик кўрсаткичлари, мотивацион барқарорлик даражалари билан белгиланади. Дастурий таълим воситалар ишлаб чиқишда талабаларнинг психологик ва физиологик хусусиятларини ҳисобга олиш алоҳида ўрин эгаллайди. Дастурий таълим воситаларни қўллаш асосида талабаларнинг мустақил таълим олиш кўникма ва малакаларини шакллантиришда уларнинг функционал, психологик ва физиологик имкониятлари инobatга олиниши шарт [2].

Бўлажак мутахассисларнинг креативлигини ривожлантиришдаги билимлар, назарий машғулотларда, кўникмалар амалий ва лаборатория машғулотларида, малакалар эса мустақил таълим жараёни ва амалий фаолиятда эгалланади. Шунинг учун креативликни ривожлантиришда амалий, лаборатория машғулотлари ва мустақил таълим алоҳида аҳамиятга эга ҳисобланади.

Талабалар кийим деталлари конструкция чизмасини ишлаб чиқишда, амалий ва лаборатория ишларини бажариш учун методик тавсияномалар ва компьютер дастурларидан фойдаланадилар.

Замонавий дизайнда *компьютер дастурлари* муҳим ўринни эгаллайди, чунки у инновацион технологияларнинг ривожланиши нуқтаи назаридан энг долзарб вазифалардан бири бўлиб ҳисобланади. Компьютер дастурлари мустақил йўналишга асосланиб, маълумот билан визуал ишлашга асосланган (компьютер графикаси, WEB-саҳифалар).

Фото ва видео кўргазма материаларга компьютер дастурлари асосида ишлов бериш, реклама тарқатувчиларнинг визуал маълумотларни кенг ёйилгани (масалан, мода фотосуратчилар энди ретушдан воз кечишди, энди фотография компьютерда ишлаб чиқарилганда нафақат нуқсонлари йўқотилади, балки моделнинг кўз, соч ва терисини рангини ўзгартириш) кўриш мумкин. Келажакда эҳтимол бу методика тирик фото ва топ-моделлардан воз кечишга олиб келади. Компьютер дизайни хаёлий реал ва виртуал сиймоларни яратишга қаратилган.

Шаклларни дастурлашган ва серияликка асосланган компьютер графикаси кўп турдаги турли хилларини яратишга, буюмни батафсил моделлашга имкон беради. Уч ўлчамли компьютер графикаси мавжуд бўлмаган объектларни ҳажмий тасвирини яратишга имкон беради. Компьютер дастурлари билан тўқимачилар ва трикотаж дизайнерлари (нақш, ранг гаммаси вариантларини яртиш); кийим дизайнерлари (моделлар эскизини ишлаш); конструктор ва технологлар (конструкцияни куриш ва деталларни бириктириш) ишларини амалга оширмақда. Компьютерда моделлаштиришнинг ривожланиши ишлаб чиқаришнинг инновацион технологиялари билан чамбарчас боғлиқ, масалан, реклама ва полиграфияда.

Кийим ишлаб чиқаришда ҳам компьютер дастурлари кенг қўлланилмоқда. Улар янги моделлар жорий этилганда харажатларни камайишга, мослашувини ва ҳаракатчанлигини тезлаштиришга имкон беради. Кийимларни лойиҳалаш ва моделлаштиришни автоматлаштирган тизими, конструкторлик дастурлари стандарт ва шахсий ўлчамлар асосида нафақат базавий асосни тузишга, унга модел хоссаларини киритишга, балки мавжуд бўлмаган моделнинг ҳажмий тасвирини моделлашга ҳам имкон яратади.

Аммо, компьютер моделлашнинг истиқболи ажабли бўлса ҳам, дизайнда янги моделларни яратганда дизайнернинг роли камаймайди. Компьютер ҳеч қачон дизайнернинг ўрнини босмайди, у ижодкорни қўлида фақат мослама сифатида қолади (қалам ёки мўйқалам каби), лойиҳалашнинг баъзи босқичларини тезлаштириш ва енгиллаштириш имконини беради. Энг муҳими - компьютер графикаси дизайнининг моҳиятини асослайдиган янги ғоялар ва тамойилларни ярата олмайди [3].

Кийимларни компьютерда лойиҳалаш ҳам таълимнинг инновацион шакли бўлиб, бу таълим шакли таълим тизимига кириб келганига кўп вақт бўлмаган.

Компьютерда тикув буюмларини лойиҳалашнинг асосий афзалликлари уларнинг қулайлиги, мулоқотнинг оддийлиги ва албатта, графикавий имкониятларидир. Бунда мутахассислар томонидан кенг ассортиментдаги маҳсулотларни, жумладан, тикув буюмларини лойиҳалашда компьютердан фойдаланиш муҳим ўрин эгаллайди. Компьютер ёрдамида лойиҳалаш ишларини амалда қўллаш билимли кадрларни тайёрлаш саноат ишлаб чиқаришини ривожлантириб, уларнинг рақобатбардошлигини оширишга замин яратади.

Компьютерда лойиҳалаш таълим соҳасининг турли йўналишларида катта муваффақият билан қўлланилиши мумкин, масалан, у яратилаётган маҳсулотнинг ташкил этувчи деталларини ва унинг тайёр ҳолдаги виртуал кўринишини таҳлил қилишда жуда қўл келади.

Компьютерда лойиҳалаш бутун дунёда конструкторлик ишларида кенг қўлланилиб, компьютерда лойиҳалаш асосларини таълим тизимида қўллаш, юқори компетентли кадрларни тайёрлашда катта аҳамиятга эгадир. Махсус компьютер дастурлари тасвирларни яратишга, уларни тўғрилаш ва силжитишга имкон беради. Шундай қилиб, компьютер экранда сичқонча ёрдамида, инсон қалам ёки ручка билан қоғозда расм (эскиз, чизма) чизгани каби тасвирлашга имкон яратади. Булар расм чизиш дастурлари ёки график таҳрирлагичлар бўлиб, расм (эскиз, чизма) элементларини бошқаришга имконият яратади.

Компьютерда лойиҳалашнинг тез суръатлар билан ривожланиши ва унинг ҳам техник, ҳам дастурий воситалари янгилашиб туриши сабабли, ушбу жараёни ривожлантириб туриш, бу соҳадаги янги йўналишларни ўрганиш эҳтиёжи туғилади. Охириги йилларда бу соҳада жуда катта силжишлар амалга оширилди. Кейинги йилларда ўн миллионлаб турли хил ранг жилоларини акс эттира оладиган дисплейлар, график ахборотларни киритувчи сканерлар, график ишчи станциялар пайдо бўлди. Натижада дастурий воситалар соҳасида реал воқеликни компьютерда тасвирлай оладиган дастурлар юзага келди. Шахсий компьютерларда амалга оширилган замонавий график тизимли лойиҳавий изланишларда ва берилганларни таҳлил қилишда, олинган натижаларни янада яққолроқ тасвирлашда, тақдимотлар учун материаллар тайёрлашда кенг қўлланилади. Компьютерда лойиҳалашнинг назарий-методик асосларини ўрганиш, шунингдек, амалий малака ва кўникмаларга эга бўлиш, умумқасбий ва ихтисослик фанларидан олинган билимларга боғлиқ [4].

Шу нуқтаи назардан ишлаб чиқариш соҳасида қўлланилиб келаётган, аммо таълим жараёнига тадбиқ этилмаган “Autodesk Sketchbook”, “NanoCAD”, “Marvelous Designer” дастурлари орқали кийимларни лойиҳалаш ва моделлаштиришда ушбу дастурлардан фойдаланишни такомиллаштирилган методикаси ишлаб чиқиб, ўқув жараёнларида фойдаланиш, талабалар учун куйидаги имкониятларни туғдиради:

- компьютер графикаси воситаларини ўрганиш;
- “Autodesk Sketchbook”, “NanoCAD”, “Marvelous Designer” дастурлари ҳақида маълумотларни ўрганиш ва кийимни лойиҳалаш, моделлаштиришда фойдаланиш имкониятларини очиш;
- амалий ва лаборатория машғулотларида ушбу дастурлар орқали лойиҳалаш кўникмаларини ҳосил қилиш;
- талабаларни мустақил ва амалий фаолиятга йўналтириш орқали уларнинг креативлигини ривожлантириш.

“NanoCAD”, “AutoCAD” дастурининг такомиллашган шакли бўлиб бу дастурда кийимларни асос конструкциясини қуриш, моделлаштириш ишларини бажариш мумкин. Ихтисослик фанларидан кийимларни лойиҳалашда ушбу дастурдан кенг фойдаланилади. “NanoCAD” ишчи столи (фойдаланиш интерфейси)га куйидаги элементлар киради.

1. Тушувчи менюлар қатори буйруқлари.
2. Стандарт асбоблар панели.
3. Объект хусусиятлари панели.
4. Чизиш панели буйруқлари.
5. Ўзгартириш панели буйруқлари.
6. Ўлчамлар панели буйруқлари.

1. Тушувчи менюлар қатори экраннинг энг юқорисида жойлашган бўлиб, у куйидаги кичик менюлардан иборат:

1. «Файл»–файллар билан ишлаш;
2. «Правка»–«Windows» столида график майдон қисмларини таҳрир қилиш;
3. «Вид»–экранни бошқариш буйруқларини менюси. Варақ фазосидан моделлар фазосига ўтиш дисплей кўрсаткичларини бошқаришда керакли асбоблар панелини ва бошқа буйруқларни ўрнатади;
4. «Вставка»–иловадаги ва ташқи объектларни блоklarга қўйишни таъминлаш;

5. «Формат»-қатламлар билан ишлашни, ранг ва чизиқ турлари, матн стили ва ўлчамини бошқаришни, мультлиниялар стили, ўлчам бирлигини ўрнатиш ва ўзгартириш, чизма чегараларини аниқлаш каби буйруқлар;

6. «Инструменты»- экрандан фойдаланишда тизимларни бошқариш буйруқлари менюси. Улар ёрдамида мулоқотлар дарчасидан фойдаланиб чизма кўрсаткичларини ва боғламларини ўрнатиш каби буйруқлар юкланади;

7. «Чертеж»-чизма чизиш буйруқларини очади;

8. «Размеры»- ўлчам кўрсаткичларини бошқариш ва уларни қўйиш буйруқларини очади;

9. «Изменить»-чизма элементларини ўзгартириш- чизмани ва ундаги ёзувларни тахрир қилиш буйруқларини очади;

10. «Окно»- бир вақтда фойдаланишда бўлган ахборотларни файлдан файлига ўтиб уларни очади;

11. «Помощь»-инглиз тилида кучли гипертекстли эслатмалар («AutoCAD» дастури ва буйруқлари ҳақида маълумотлар) тизимини очади.

Агарда экранда ҳеч қайси панел бўлмаса, у ҳолда юқоридаги асосий панел ёрдамида, ҳам чизма чизиш мумкин бўлади.

2. Стандарт асбоблар панели, у экраннинг юқорисидан иккинчи қаторда жойлашади. Қуйида стандарт асбоблар панели буйруқлари

туғмалари номи келтирилган:

1. «Создать» - янги файл яратишда янги варақ очиш;

2. «Открыть» - мавжуд файлни очиш;

3. «Сохранить»- файлларни хотирада сақлаш буйруғи;

4. «Печать» -чизмани қоғозга чиқариш;

5. «Предварительный просмотр»- чизмани қоғозга босиб чиқаришдан аввал, уни чизма форматида жойлашувини кўздан кечириш;

6. «Найти и заменить»- чизмадаги сўз ва жумлаларни топиб бошқасига алмаштириш;

8. «Вырезать в буфер»- чизмадан белгилаб олинган элементларни «Windows»буферига кесиб олиш;

9. «Копировать в буфер»- танлаб олинган элементларни «Windows» буферига нухасини олиш;

10- «Вставить из буфера»- «Windows» буферидан нухаларни чақириб қўйиш;

11. «Математические свойства»- объект ҳақидаги маълумотлар;

12. «Отменить»- охири амални бекор қилиш;

13. «Повторить»-охири бекор қилинган амални қайта тиклаш;

14. «Вставить ссылку»- ўзга файлга кўрсатма бериш;

15. «Временная точка трассировки»- объектларни боғловчи буйруқлар рўйхатини очиш;

16. «(ПСК)»- координаталардан фойдаланиш тизимида ишлаш;

17. «Расстояние»-масофани, ХУ текислигида бурчак ва нисбий бурчакни, X, Y, Z ўқларини аниқлаш;

18. «Перечертить все»-экранда чизмани қайта-бошидан чизиш;

19. «Диалог точки вида»-бир нечта кўринишлар экранини яратиш. Масалан устидан, олдидан ва ёнидан кўринишлар;

20. «Изменение виды»-кўринишларни алмаштириш, масалан устидан кўринишни изометрияга;

21. «3D Орбита»- фазода 3D объектини буриш;

22. «Панорама реального времени»- фойдаланувчига модел фазоси чизмасини қулай жойга силжитиш;

23. «Масштаб реального времени»-айни вақтда кўринишларни катталаштириш ёки кичиклаштириш;

24. «Окно измерения масштаба»-катталаштириш ёки кичиклаштиришнинг турли усулдаги асбобларини танлаш. Масалан чизманинг кичик бир бўлагини экран бўйлаб катталаштирилади;

3. «Объектнинг хусусияти» панели-«Свойства объекта» ёрдамида экранда қатламлар яратиш, чизиқлар ранги, тури ҳамда йўғонликларини белгилаш, ўзгартириш ва назорат қилиш мумкин.



1. Экранда қатлам яратиш, бу буйруқ ёрдамида чизилаётган объект учун янги қатлам ҳосил қилинади;

2. Тасвирдаги объектнинг муҳим қисмларини ифодалаш учун ранг бериш;

3. Объектнинг асосий ва ёрдамчи чизиқларини ажратиб кўрсатиш учун чизиқларга қалинлик бериш;

Мисол тариқасида тайёр моделда турли нақш ва логотипларни жойлаштиришнинг технологик харатасини (1-жадвал)да кўриш мумкин.

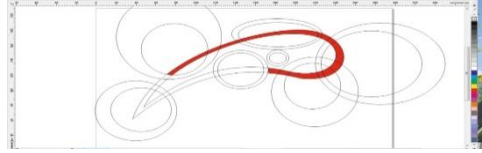
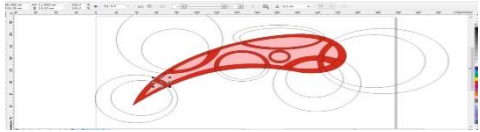
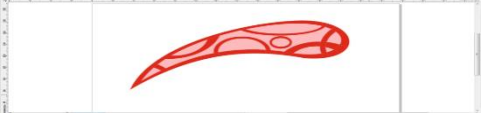
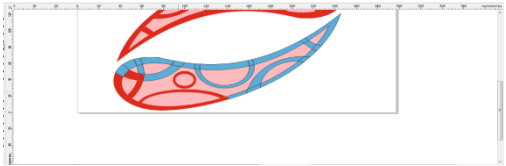
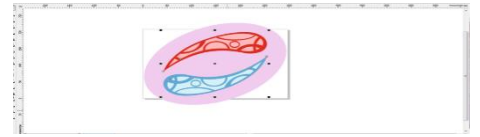
“Autodesk Sketchbook” дастурида либосга логотип чизиш методикаси
1-жадвал

№	Бажариладиган иш мазмуни	Бажарилган ишнинг график кўриниши
1.	Ускуналар панелидаги геометрик шакллар кесишмасидан фойдаланиб керакли шаклни ҳосил қилинади. Ҳосил қилинган шаклга ранг танланиб ранг танлаш менюсидан кист инструменти орқали ранг берилади.	
2.	Кист орқали шаклга фон ранги танланиб ранг берилади.	
3.	Инструментлар панелидан ластик инструменти танланиб ёрдамчи чизиқлар ўчириб ташланади.	
4.	Керакли логотипни шаклини чизиш учун шакл “копировать” амалини бажариш орқали кўчирилади. Янги ҳосил қилинган шаклга ранг берилади.	
5.	Шаклга керакли ранг берилиб шакл текисланиб охириги ишлов берилади.	
6.	Логотип кўйилиши керак бўлган модел танланиб уни асосий экранга жойлаштирилади.	
7.	Тайёр логотип моделни керакли жойига жойлаштирилиб, ортиқча чизиқлардан тозаланadi.	



1-расм. “NANOCAD” дастури асосида, ишлаб чиқилган “Сервис хизмати” фанининг электрон ўқув қўлланма дастури.

Дастурлаштирилган “Сервис хизмати” фани электрон ўқув қўлланма дастурида кириш, меъерий ҳужжатлар, амалий машғулотлар, виртуал жараёнлар, таянч сўз ва атамалар, тақдиротлар, 3D анимациялар, назорат тестлари, фойдаланилган адабиётлар ва муаллифлар ҳақидаги маълумотларни ўз ичига олган бўлиб, битта мавзу мисолида тушунтирадиган бўлсак, Масалан: “Тикув машиналарининг майда механизмлари”, бўлажак мутахассислар тикув машинларининг ишлаш принципларини, тикувчилик-бичувчиликнинг янги технологияларини ўрганибгина қолмай, балки тикув машиналари ҳамда унда бажариладиган ишлар, қўл столлари, машина столлари, машинада ишлашда ўтириш қоидалари, кийимларга қўйиладиган талаблар, газламаларни бичиш ва тикиш усуллари ҳамда кийимларни моделлаштириш, конструкциялаш каби бир қанча ижодий малакаларга ҳам эга бўладилар.

“Технология” фани ўқитувчиларининг касбий компетенцияларининг дидактик хусусиятларига кўра методик-ташкилий, технологик-жараёнли ва креатив турларга ажратиб ўрганилади. Методик-ташкилий креативлик бўлажак “Технология” фани ўқитувчиларига дарс ўтиш учун зарур ўқув-методик ҳужжатлар, ўқитишнинг техник воситаларини ишлаб чиқиш ва улардан фойдаланиш; мустақил таълим ва ижодий изланиш натижасида ўқитилаётган фан ҳамда педагогик фаолият методлари, воситалари ва шакллари тизимида ўз-ўзини мунтазам такомиллаштириб бориш; замонавий ахборот-коммуникация технологияларидан фойдаланиш ва ҳ.к. кўникмаларни ўз ичига олади.

Дастурий таълим воситалари асосида бўлажак технология фани ўқитувчиларининг креативлигини ривожлантириш, ва уларни касбий фаолиятга тайёрлаш тизимидаги энг муҳим методик муаммо бўлиб, бу соҳадаги вазифаларнинг самарали ечими, олий таълим тизимидаги ўқитиш жараёнини инновацион талаблар ва компетентликка асосланган таълим шароитида амалга ошириш билан белгиланади.

Хулоса. “Технологик таълим” йўналишида ўқитилаётган умумкасбий ва ихтисослик фанларидан ўтказиладиган ўқув машғулотларининг дастурий ўқув-методик таъминотини ишлаб чиқиш, амалий машғулотларнинг технологик жараёнлари объектларини дастурлаштириш орқали талабаларнинг мустақил-ижодий ишлаш кўникмаларини ривожланиши, ўқув материалларини ғоявийлик, илмийлик, визуаллик, тизимлилик, ўқув ахборотларининг изчил баён этилиши, талабаларнинг креатив сифатларини ривожлантирувчи метод, шакл, восита ва технологияларнинг мақсадли, изчил қўлланилиши, шунингдек педагогик фаолиятни ташкил этишда ахборот технологиялари имкониятларидан ижодий фойдаланиш, замонавий ахборот технологиялар тизимини яратиш ва улардан фойдаланиш билан боғлиқ бўлган ишлаб чиқариш жараёнлари мониторинги ва сифатини баҳолаш методлари ва механизмларини ишлаб чиқиш кўникмаларини қамраб олади.

Адабиётлар

1. Ўзбекистон Республикаси Президентининг “Ўзбекистон Республикасини янада ривожлантириш бўйича Ҳаракатлар стратегияси тўғрисида”ги Фармони. Ўзбекистон Республикаси Қонун ҳужжатлари тўплами. – Т., 2017 – Б.39.
2. Парпиев А., Марахимов А., Ҳамдамов Р., Бегимкулов У., Бекмурадов М., Тайлоқов Н. Электрон ўқув услубий мажмуалар. Олий таълим муассасалари учун. -Т.: ЎзМЭ давлат илмий нашриёти, 2008. - 144 б.
3. Маматов Д.Қ. Компьютер графикаси. Ўқув қўлланма. - Тошкент: "Наврўз" нашриёти, 2017 й., 200 б.
4. Жураев А.Р., Рауфова Н.Р. Методика использования программы Flash при обучении предмета технологии по направлению “Технология и дизайн”. “Academy”. № 6 (33). 2018. С. 79 – 80.

Муслима БОЗОРОВА

Термезский государственный университет

РОЛЬ ЭТНОПЕДАГОГИКИ В ПОДГОТОВКЕ КОМПЕТЕНТНОГО СПЕЦИАЛИСТА В СИСТЕМЕ ПЕДАГОГИЧЕСКОГО ОБРАЗОВАНИЯ

В статье рассматриваются вопросы организации экспериментальной работы по формированию этнопедагогической компетентности учителя. Анализируется процесс освоения будущими учителями этнопедагогики народов как базы профессиональной подготовки. Определено поликультурное пространство в процессе этнопедагогического образования в новых социокультурных ситуациях в ходе изучения курса «Этнопедагогика».

Ключевые слова: этнопедагогическая компетентность, поликультурное образовательное пространство.

The article deals with the problems of organizing experimental work aimed at the formation of teacher's ethnopedagogical competence. The process of acquiring ethnopedagogical skills is considered as a basis of professional training of future teachers. The value of multicultural environment in ethnopedagogical education in new socio-cultural situations within the context of the modern multicultural pedagogical educational system is determined.

Keywords: ethnopedagogical competence, multicultural educational environment.

Актуальность исследуемой проблемы. Социокультурная ситуация, особенности и противоречия многонационального и поликультурного гражданского общества выдвигают перед системой образования новые требования к подготовке подрастающего поколения к жизни на основе учета многообразных проявлений этничности в жизнедеятельности человека.

Сегодня в контексте обновления содержания образования остро ощущается необходимость повышения качества подготовки специалистов в соответствии с социально-экономическими и глобальными интеграционными явлениями в мировом образовательном пространстве при условии сохранения отечественных традиций образования. С возрастанием напряженности в человеческих отношениях, в условиях всплеска непонимания, межнациональных конфликтов, которые распространились в нашем обществе, изучение процессов взаимодействия в полиэтничной образовательной среде и национального своеобразия воспитания, складывающегося веками, актуализирует важность современных проблем этнопедагогического образования в новых социокультурных условиях.

Современные тенденции формирования этнопедагогической компетентности учителя тесно связаны с необходимостью нового подхода к осознанию проблем его проектирования в изменяющихся социокультурных условиях. Возникает необходимость в новой этнопедагогической парадигме, позволяющей обнаруживать особенности поликультурного образования, в определении основных направлений формирования концепции поликультурного педагогического образования в этнопедагогической среде, представляющей собой “совокупность всех условий жизни с учетом этнических особенностей места проживания, выражающихся в мировоззрении людей, их поведении, народных традициях, обрядах, обычаях, фольклоре, праздниках, быте и т. д.” [6, 20].

Поликультурное пространство в процессе этнопедагогического образования в новых социокультурных условиях достигается изучением педагогики народов России и других стран, в основе которого лежит знание и понимание традиционных культур воспитания разных народов.

Основу этнопедагогики народов России составляют общечеловеческие этнокультурные ценности, главная из которых – любовь. “Педагогика любви – это область, в которой исследуются закономерности взаимовлияния педагогической любви на духовное развитие, сотворчество и саморазвитие как учителей, так и учащихся в процессе обучения и воспитания” [1, 480]. Применительно к области нашего исследования для определения значения этнопедагогики, основанной на примере и любви, в поликультурном образовательном пространстве за основу возьмем представление о любви как о чувстве, которое является побудительной силой духовно-нравственного развития личности, достижения взаимопонимания и единения человека с людьми других национальностей, способствующей эффективному взаимодействию в системе межнациональных отношений.

Взаимопонимание с людьми других национальностей, расположенность к другим людям, доброжелательные отношения к окружающим, познание и нравственность, чуткость, вежливое обращение к окружающим, владение богатством культурного наследия народов России, мира

становятся великими воспитательными средствами и качествами при формировании этнопедагогической компетентности учителя. В поликультурном образовательном пространстве они способствуют конструктивному созидающему разрешению возникающих разногласий, направляют на личностный духовный рост участников межнационального диалога.

Целью данного исследования является формирование этнопедагогической компетентности будущих учителей в системе поликультурного педагогического образования в процессе изучения спецкурса “Этнопедагогика”.

В содержание данной дисциплины входят:

- 1) основные этнопедагогические понятия народа (уход, воспитание, самовоспитание, перевоспитание, наставление, обучение, приучение);
- 2) функции народного воспитания (подготовка к труду, формирование морально-волевых черт характера, развитие ума, забота о здоровье, привитие любви к прекрасному);
- 3) факторы воспитания (природа, игра, слово, общение, традиция, дело, быт, искусство, религия, пример-идеал) [3, 38].

В процессе преподавания курса “Этнопедагогика”, внедрения перспективных образовательных технологий нами разработана модульная форма обучения, которая дает возможность соединить учебные дисциплины “Введение в этнопедагогiku”, “Этнодидактика”, “Воспитание личности в этнопедагогическом процессе”, “Народная педагогика”, “Этническая педагогика”, “Этнопедагогика семьи” и др. При такой форме обучения происходит формирование программы интегрированного обучения. Совокупность нескольких предлагаемых к обучению модулей позволяет раскрыть содержание всей учебной дисциплины “Этнопедагогика”.

Основными задачами образовательной программы по дисциплине “Этнопедагогика” являются:

- приобретение специальных этнопедагогических знаний;
- ознакомление с многообразием и составом этнической культуры, прогрессивными воспитательными традициями;
- развитие у обучаемых понятия единства этнической и общечеловеческой педагогической культуры.

Экспериментальная программа может быть использована в двух вариантах:

- 1) программа-минимум – при подготовке будущих учителей к профессиональной деятельности;
- 2) программа-максимум – на занятиях творческих лабораторий учителей, методических объединений, кафедр той или иной групп предметов, а также на занятиях-семинарах классных руководителей.

Модульное обучение способствует активизации самостоятельной учебной и практической деятельности студентов. Для управления самостоятельной работой будущих учителей по освоению курса “Этнопедагогика” и для использования программы в качестве методического материала при обучении нами составлено учебно-методическое пособие “Организация самостоятельной работы студентов по курсу “Этнопедагогика”. При организации и стимулировании самостоятельной работы студентов по данному курсу (в контексте современной системы поликультурного педагогического образования) мы придерживались следующей формулировки самостоятельной работы как планируемой работы студентов, выполняемой по заданию и при методическом руководстве преподавателя, но без его непосредственного участия [5, 120]:

- подготовка к лекционным, практическим занятиям и выполнение соответствующих заданий;
- работа над отдельными темами учебной дисциплины в соответствии с учебно-тематическим планом программы.

Разделы и темы модулей курса “Этнопедагогика” содержат следующую структуру: объем знаний, содержание образования, отраженное в теме; требования к этнопедагогической компетентности учителя; система заданий для самостоятельной работы студентов (задания для самостоятельной внеаудиторной работы, задания для углубленного изучения по свободному выбору: индивидуальные, групповые и др.). В конце каждого модуля даны темы проектов и рефератов. Содержание дисциплины “Этнопедагогика” включает изучение следующих дисциплин: “История и теория этнопедагогики”, “Общая и аналитическая этнопедагогика», “Сравнительная этнопедагогика”, “Методология этнопедагогики”, “Методы работы этнопедагога в различных институтах воспитания и социализации”, “Организация этнопедагогической деятельности в процессе интеграции традиционных (народных, национальных, этнических) культур с современными воспитательными

системами, создающими воспитательную среду (этнопедагогическое пространство)”, “Этническая педагогика”, “Народная педагогика”, “Этнопедагогическая культура», “Основы народной педагогической культуры», “Этнопедагогика семейного воспитания», “Этнопедагогика народных игр и праздников”, “Этнопедагогическая система воспитания личности”, “Национальная культура и формирование национального самосознания”, “Культура народов-соседей в интересах гармонизации межнациональных отношений в многонациональном государстве”, “Народные традиции”, “Этнопедагогическая среда” и др.

Курс “Этнопедагогика” состоит из трех модулей: введения в этнопедагогическую, этнодидактику, воспитания личности в этнопедагогическом процессе.

В первой части модуля изучаются основы этнопедагогической культуры, формируются основные понятия, дается представление о народном опыте воспитания и традиционной педагогической культуре, этнопедагогике и народной педагогике, традиционной культуре воспитания и народном воспитании, традиционном воспитании и педагогической культуре, этнопедагогической эпистемии и этнопедагогической аксиологии и т. д. “Этнопедагогика” является ключевым понятием специального экспериментального курса и рассматривается прежде всего как “наука о народной педагогике, национальном своеобразии целей, содержания, процесса воспитания и развития личности, как гибридная наука, связанная с антропологией, этнологией, культурологией, социологией, психологией, этнопсихологией, фольклористикой” [4, 6]. Будущие учителя в рамках данного курса также изучают категории этнопедагогической истории родного края; историю религии, его современное состояние, распространенность религиозных учений и течений в регионе; основы народной этики, эстетики, экологии; традиции, обычаи, обряды, народные праздники; факторы народного воспитания, методы традиционной культуры воспитания, средства народной мудрости, приемы народного воспитания и организационные формы учебно-воспитательной работы по их использованию для обеспечения решения педагогических задач; народные промыслы; использование элементов чувашской национальной вышивки в резьбе по дереву; изготовление элементов национального костюма (женского головного убора – хушпу, девичьего – тухья). В данном модуле студентами усваивается понятийно-терминологический аппарат курса.

Во второй части модуля студентами осознаются содержание этнопедагогического образования и его функции, приобретаются этнопедагогические знания, применяются образовательные этнопедагогические технологии, направленные на формирование этнопедагогической компетентности. В построении содержания курса «Этнодидактика» использованы исследования этнодидактического подхода к проектированию содержания национального образования, этнодидактики как технологии практико-ориентированного обучения М. Г. Харитоновой [7] и Ф. Г. Ялалова [8], [9], а также направления проблемы этнопедагогического образования:

- этнопедагогические знания (помогают будущим учителям приобщиться к накопленному народом коллективному опыту, его идеалам, что формирует память культурную, память народную, историческую память и, в конечном итоге, активную жизненную позицию);

- этнопедагогические умения (складываются из соответствующих, уже приобретенных этнопедагогических знаний, простых и сложных навыков и свидетельствуют о развитой способности будущего учителя наиболее правильно использовать имеющиеся этнопедагогические знания и навыки в соответствии со сложившимися обстоятельствами как в период подготовки и проведения занятий, так и в ходе всего процесса обучения и воспитания школьников во время педагогической практики);

- этнопедагогическое мышление (особенность мыслительной деятельности, характеризующаяся целенаправленным использованием методологических и психологических основ познания этнопедагогических принципов, логических конструкций, содержания изучаемых дисциплин, этнопедагогических категорий и закономерностей для осмысления и решения этнопедагогических задач в конкретных педагогических ситуациях);

- этнопедагогическая рефлексия (осмысление собственных действий в процессе этнопедагогической деятельности (решения этнопедагогических задач) путем самонаблюдения, самопознания и критической самооценки) [7].

Этнодидактика – это “дидактика и конкретного этноса, и этнических групп, и народов в целом. Дидактику каждого этноса отличают определенные особенности, но в этнодидактике есть и инвариантное ядро, одинаковое для разных этнических групп и народов” [8, 45]. По мнению Ф. Г. Ялалова, “этнопедагогический подход направлен на формирование человека, которому предстоит жить в условиях межкультурного взаимодействия, глобализации и информатизации всех сфер жизнедеятельности... В соответствии с этнодидактическим подходом представитель любого народа России может получить этнокультурную, межкультурную и поликультурную подготовку,

компоненты которой присутствуют в содержании национального образования детей всех возрастов” [9, 51–52].

В третьей части модуля раскрываются факторы народного воспитания, их взаимосвязь и взаимодействие; рассматриваются методы, средства и приемы традиционной культуры воспитания. Изучение данного модуля позволяет выявить и развить у будущих учителей этнопедагогические качества личности: знание и стремление пополнить народные национальные традиции; уважение к народным традициям и национальной самобытности народа; любовь к народному творчеству, родным местам и природе; знание нацио-нальной культуры; осознание духовной жизни народа; уважительное отношение к народным традициям и обычаям и др.

В процессе изучения курса происходит ознакомление с многообразием и составом этнической культуры, прогрессивными воспитательными традициями и развитие общекультурного специального образования на основе этнической педагогики.

Образовательными и прикладными задачами специального экспериментального курса являются:

- знакомство студентов с содержанием и особенностями изучения науки об этносах;
- выявление приоритетных задач воспитания, решаемых на основе этнопедагогических знаний, умений и навыков;
- усвоение сущности понятийно-терминологического аппарата курса;
- изучение основных отечественных и зарубежных концепций педагогического образования в полиэтническом и поликультурном образовательном пространстве;
- формирование системы теоретических знаний в области этнопедагогики;
- ознакомление с многообразием и составом этнических культур, прогрессивными воспитательными традициями;
- обобщение и систематизация этнопедагогического материала с целью закрепления их для будущей профессиональной деятельности учителя;
- формирование у обучаемых понятия единства этнической и общечеловеческой культур;
- воспитание духовно-нравственной личности, уважающей культуру и историю народов мира, проявляющей черты толерантного поведения.

На практических занятиях по курсу “Этнопедагогика” активно используются деловые игры, дискуссии, этнопедагогические проекты, позволяющие развивать такие навыки, как способность самостоятельно мыслить, принимать решения, действовать в новых социокультурных условиях.

В ходе изучения данного курса происходит сопоставительное рассмотрение культуры цивилизаций народов, их традиционной культуры воспитания, обычаев и обрядов. Реализация технологии изучения педагогических традиций народов предусматривает построение поликультурного пространства этнопедагогического образования. Процессообразующим элементом при этом выступает гуманное отношение к традициям, культуре, искусству разных народов, чужому языку и его представителю как толерантной личности, равноправно-му коммуниканту межнационального этнопедагогического диалога. Поликультурность в преподавании этнопедагогики является важным условием развития этнопедагогической компетентности учителя, учитывающей специфические особенности регионов (духовно-нравственные, культурно-исторические, языковые и др.). Знание и понимание студентами культур разных народов в процессе изучения разработанного нами курса “Этнопедагогика” в контексте поликультурного педагогического образования способствуют интеграции будущего учителя в мировое культурно-образовательное пространство.

На практических занятиях студенты с большим интересом изучают национальное своеобразие воспитания каждого народа. При этом будущие учителя знакомятся с культурой, познают внутренний мир различных народов через сказки, поговорки, пословицы и др. В процессе изучения национального своеобразия воспитания через устное народное творчество студенты получают разносторонние сведения об истории, культуре, быте, обычаях, верованиях, нравах, этических нормах и идеалах народа.

Изучение русского, татарского, чувашского, греческого, украинского, марийского и других фольклоров не только учит ценить и понимать духовный и нравственный мир этих народов, но и раскрывает перед будущими учителями большие возможности для ознакомления с их историей, бытом, обычаями и обрядами.

В ходе занятий со студентами нами разработаны основные требования к этнопедагогической компетентности будущего учителя:

- понимание сущности народного воспитания как общественно-исторического явления и умение раскрыть ее;
- знание истории, предпосылок возникновения и развития этнопедагогической теории;
 - понимание закономерной необходимости связи этнопедагогики с другими науками о человеке и обществе;
 - умение выделять существенные признаки основных категорий этнопедагогики;
 - понимание, умение объяснять и обосновывать взаимосвязь этнопедагогической теории и практики;
 - умение раскрывать основные конкретно-научные подходы, с учетом которых развивается этнопедагогика в условиях поликультурного педагогического образования;
 - знание основных методов изучения этнопедагогической действительности;
 - умение давать качественную характеристику методологических основ национально-региональной концепции воспитания на основе народных традиций и др.

Поликультурное пространство этнопедагогического образования превращается в пространство личностного развития учителя. При этом необходимо соблюдение следующего условия: в содержательном аспекте образовательный процесс должен иметь личностную направленность, которая обеспечивает выработку собственных традиционных национальных ценностей через осмысление общечеловеческих ценностей.

В процессе формирования этнопедагогической компетентности учителя нами использовалась теоретическая концепция регионально-этнической культуры воспитания, являющейся объектом этнопедагогики как науки, разработанная академиком Г. Н. Волковым [2, 24]. Критериями эффективности формирования компетентного специалиста явились уровень сформированности знаний особенностей материальной и духовной культуры этносов, в т. ч. представления об основных хозяйственных занятиях и традиционных ремеслах родного края; понимание особенностей культурной специфики различных этносов, проживающих в различных регионах.

Литература

1. Андреев, В. И. Педагогика : учебный курс для творческого саморазвития / В. И. Андреев. – Казань : Центр инновационных технологий, 2000. – 608 с.
2. Волков, Г. Н. Концепция научно-исследовательского института этнопедагогики / Г. Н. Волков // Эт-нопедагогический ежегодник. – Чебоксары : Чуваш. гос. пед. ун-т, 2005. – Вып. 1. – С. 15–25.
3. Волков, Г. Н. Этнопедагогика / Г. Н. Волков. – М. : Академия, 1999. – 168 с.
4. Волков, Г. Н. Этнопедагогика / Г. Н. Волков. – М. : РАО, 1997. – 54 с.
5. Рубаник, А. Самостоятельная работа студентов / А. Рубаник, Г. Большакова, Н. Тельных // Высшее образование в России. – 2005. – № 6. – С. 120–124.
6. Слостенин, В. А. Этнопедагогические факторы мультикультурного образования / В. А. Слостенин, Г. В. Палаткина. – М. : Прометей, 2004. – 130 с.
7. Харитонов, М. Г. Этнопедагогическое образование учителей национальной школы / М. Г. Харитонов. – Чебоксары : Чуваш. гос. пед. ун-т, 2004. – 330 с.
8. Ялалов, Ф. Г. Этнодидактика как технология практико-ориентированного обучения / Ф. Г. Ялалов // Alma mater (Вестник высшей школы). – 2004. – № 2. – С. 45–46.
9. Ялалов, Ф. Г. Этнодидактический подход к проектированию содержания национального образования / Ф. Г. Ялалов // Alma mater (Вестник высшей школы). – 2004. – № 7. – С. 51–52.

Зебохон МАМАРАҲИМОВА

Термиз давлат университети
педагогика кафедраси ўқитувчиси

ЎСПИРИНЛАРНИНГ ЎЗИНИ-ЎЗИ ТАРБИЯЛАШИ ПЕДАГОГИК МУАММО СИФАТИДА

Мақолада ўспиринларнинг ўзини-ўзи тарбиялаш педагогик муаммо сифатида қаралган. Уларнинг ўз-ўзини тарбиялаш муммосининг бир қанча ечимлари келтирилган.

Калит сўзлар: шахс, ўспирин, таълим, тарбия, ўспирин ёши, ижтимоий муҳит, идеал.

В статье самодисциплина подростков рассматривается как педагогическая проблема. Представлено несколько решений их проблемы самообразования.

Ключевые слова: личность, подросток, образование, воспитание, подростковый возраст, социальная среда, идеал.

In the article, self-education of ospirs was considered a pedagogical problem. Several solutions of their self-education Mummy are presented.

Key words: person, ospirin, education, upbringing, ospirin age, social environment, ideal.

Қириш. Бугунги мустақилликни мустаҳкамлаш даврида мамлакатимизни ижтимоий-сиёсий, маънавий-маърифий жиҳатдан тараққий эттириш учун ақлий ривожланган, юксак маданиятли ёшлар ниҳоятда зарур. Истиқлол даври бугунги тараққиёт уларнинг ижтимоий жиҳатдан ўзини-ўзи англаб етишларини тақозо қилмоқда. Ёшлар ўз ҳаётий фаолиятлари бўйича муҳим қарорлар қабул қилиш жараёнларига нақадар ижодий, фаол, мустақил ёндаша олишлари лозимдир.

Бизнинг демократик ҳуқуқий жамият қуришга асосланган давлатимизда қонун устувор бўлиб, у ёшларнинг ҳақ-ҳуқуқларини ҳимоя қилиш билан бир қаторда, уларнинг ижтимоий мажбуриятларни ҳам аниқ белгилаб берган. Бундай шароитда шахснинг эркинлиги, ўз-ўзини назорат қилиши, интизомга риоя қилиши, беихтиёр, унинг ички маънавий эҳтиёжига айланмоқда.

Жамиятдаги ёшларнинг қонун билан тартибга солинадиган фаолиятларидан ташқари уларнинг ижтимоий-шахсий яшаш соҳаси ҳам мавжуд. Бу жараёнда ёшларнинг ўз-ўзини, ўзлигини намоён қилиши, эркин фаолият кўрсатиши, ўзи ва атрофидагиларни тушуниши ва шу асосда ўз-ўзини тарбиялаши муҳимдир. Шахснинг маънавий ривожланиш даражаси, ўз-ўзини англаши ҳамда мақсадлари, қизиқишлари ва интилишларини жамият манфаатларига мослаштира олиши алоҳида аҳамиятга эга. Ҳар бир шахснинг ўзини англаши ва ўз фаолияти моҳиятини тушуниши, аввало, ўзининг ва, қолаверса, жамият аъзоларининг маънавий камолотига муҳим таъсир кўрсатади. Ҳар бир шахснинг ижтимоий тажрибаси кишилик жамияти тараққиёти маҳсулидир. Бу эса, ўз навбатида, ҳар бир шахс ҳаёти, амалий фаолиятининг мезонини белгилайди.

Асосий қисм. Мустақиллик шароитида ҳар бир шахснинг жамият мақсад ва манфаатларига мос келувчи интилишлари унинг маънавий дунёси, нуқтаи назарлари ва шу асосда шакллланган идеали орқали тартибга солинади. Ёшларда юксак ахлоқий идеалларни шакллантириш бугунги кунда маънавий эҳтиёжга айланди. Чунки маъмурий буйруқбозлик шароитида шахсга ташқи таъсир кўрсатиш, уни хоҳиш ва истакларига қарши қарорлар қабул қилишга ундаш натижасида итоаткор фуқаролар жамияти юзага келди. Маъмурий буйруқбозлик тизимидан воз кечиш натижасида ёшларни ижтимоий-ахлоқий фаоллик, ҳаёт талаблари асосида ўз эҳтиёжи учун эркин қарор қабул қилиш руҳида тарбиялаш имконияти вужудга келди. Бу эса ўспиринларда ўзини ўзи тарбиялаш даражасини таркиб топтириш эҳтиёжини вужудга келтирди. Бу, ўз навбатида, ўспиринлар онгининг ривожланиши, ўзлигини англаши, умумий ижтимоий ва ахлоқий қоидаларни ўзлаштиришнинг ички эҳтиёжга айланишига олиб келади. Ўспирин фаолиятини назорат қилиш ва демократик тарзда баҳолаш, унинг инсоний шаъни, шахсий ғурури асосида тартибга солиш метод ва воситаларини танлаш ижтимоий-педагогик заруриятга айланмоқда.

Ижтимоий-педагогик кузатишлар ва мавжуд тажрибалар шундан далолат берадики, инсоннинг маънавий дунёси демократик ва ўз-ўзини бошқариш воситаларидан биридир. Бунда ҳар бир шахс ўз хулқ-атворини ички майллар ва ахлоқий меъёрлар ёрдамида тартибга солади. Чунки шахснинг амалий фаолиятида майллар унинг хулқ-атворини белгиловчи омил сифатида намоён бўлади. Шахснинг ўзини тушуниши, ўз фаолиятига онгли ёндашиши эса унда ўзини ўзи тарбиялаш истагини кучайтиради. Бу жараёнда ўзини ўзи тарбиялаш ўз хулқ-атворига баҳо бериш мезонига айланади. Инсоннинг ҳаётий мақсадлари унинг ички дунёси ва жамият талабларига мос келишини таҳлил қилиш ва умумлаштириш педагогиканинг муҳим назарий масалаларидан биридир.

Ҳар бир шахс ўзи яшаётган жамият, халқ манфаатлари йўлида фидойлик кўрсатиши, унинг идеали жамият ва ижтимоий тараққиёт талабларига, шахсий ҳамда ижтимоий идеалларнинг мос келишини таъминлайди. Жамият ва халқ ҳаётининг демократик тамойиллар асосида ривожланиши жараёнида ёшларни ўзини ўзи тарбиялаш кўникмасини шакллантириш таълим-тарбия муассаларида амалга ошириладиган тарбиявий ишларнинг моҳияти ва йўналишини белгилаши лозим. Бу масалани шахс ички дунёсининг ҳаётий идеалларга мос келиши нуқтаи назаридан қараган ҳолда диалектик алоқадорликда ўрганиш мақсадга мувофиқдир. Ўспиринларнинг идеалларини ижтимоий тараққиёт талаблари асосида шакллантириш, уларнинг маънавий дунёсига янгича ёндашишни тақозо этади.

Бундай янгича ёндашув усуллари билан бири - уларда ўзини ўзи тарбиялаш эҳтиёжлари ва кўникмаларини таркиб топтиришдан иборат. Ўзини ўзи тарбиялаш шахс маънавий маданиятининг таркибий қисми бўлиб, шахс ўз ҳаётини мураккаб вазиятларда ҳам тартибга солиши, бошқара олиши, ижтимоий воқеликка нисбатан аниқ муносабатини белгилаб олишига хизмат қилади. Шу асосда ўспиринларни янгича педагогик тафаккур асосида ўз-ўзини тарбиялашга ўргатиш мақсадга мувофиқдир. Чунки улар бугунги кунда демократик муносабатларга асосланган жамиятда яшаш ва фаолият кўрсатишга тайёр бўлишлари лозим. Ўспиринлар жамиятдаги воқеа-ҳодисалар, ўзгаришларга ўз муносабатларини билдиришлари наҳоятда зарур. Чунки бугунги кунда жамиятдаги иқтисодий-сиёсий ўзгаришлар, иқтисодий ривожланиш имкониятлари ҳар бир шахсга ўзини ўзи тарбиялаши учун кенг қўламли ижтимоий-педагогик майдонни вужудга келтириш имконини бермоқда. Ўспиринлар ўзларида қайдай сифатларни тарбиялашлари, мавжуд ижтимоий муносабатлар тизимида ўз ўринларини белгилашлари, қандай ҳаётий мақсадни ўз олдларига қўйишлари, биринчи навбатда, уларнинг ўзларини англаш даражаларига боғлиқ. Ўспирин худди мана шу асосда ўзини ўз ахлоқи ва маънавиятини такомиллаштиришга киришади. Чунки шахсга таъсир кўрсатишнинг ташқи воситалари бир қадар чекланган имкониятларга эгадир.

Ўспириннинг хатти-ҳаракати, ахлоқи ва қарашларини тизимлаштириш учун педагогик таъсир воситалари билан бир қаторда, унинг ўз ички имкониятларидан, биринчи навбатда, ўз-ўзини тарбиялаш имкониятидан унумли фойдаланиш керак. Бунинг учун эса ўспириннинг ички имкониятлари билан педагогик имкониятлар бир қадар ўзаро мос келиши лозим. Бунда, биринчи навбатда, инсон вужудининг биологик ҳамда ижтимоий таъсирларга мослашиш хусусиятидан келиб чиқилади. Ўспириннинг хатти-ҳаракатини фақат буйруқ билан бошқариш, унинг эркинлик, ўрганаётган ҳодисаларга ижодий ёндашиш, мураккаб вазиятларда тўғри йўл топиш, доимий изланиш каби имкониятларини чеклаб қўяди.

Таълим-тарбия жараёнида ўспиринларни ўзгарувчан ҳаётий вазиятлар, жумладан, бозор иқтисодиёти шароитларида фаолият кўрсатишга тайёрлаш педагогиканинг муҳим масалаларидан биридир. Таълим-тарбия жараёнида ўспиринларни ижтимоий ҳаётга тайёрлаш жуда муҳимдир. Бу эса уларда эркинлик, мустақил фикрлаш, ўз-ўзини тарбиялашни таркиб топтириш орқали амалга оширилади. Ўзбекистон Республикасининг Биринчи Президенти И.А.Каримов “Баркамол авлод - Ўзбекистон тараққиётининг пойдевори” асаридасида таълим-тарбия жараёнини қайта қуришда мустақил фикрловчи, эркин, озод шахсни тарбиялаш энг муҳим вазифа эканлигини таъкидлаб, шундай деган эди: “Демократик жамиятда болалар, умуман, ҳар бир инсон эркин фикрлайдиган этиб тарбияланади. Агар болалар эркин фикрлашни ўрганмаса, берилган таълим самараси паст бўлиши муқаррар. Албатта, билим керак. Аммо билим ўз йўлига. Мустақил фикрлаш ҳам катта бойликдир”. Кўриниб турибдики, ўспиринларда мустақил фикр ва ижтимоийликни тарбиялаш демократик ҳуқуқий давлатнинг муҳим масаларидан бири бўлиб ҳисобланади.

Мустақиллик шароитида инсон омилига алоҳида эътибор берилмоқда. Ўспиринни ижтимоий ҳаётга тайёрлаш учун унга мазкур жамиятда ўрнатилган ахлоқий меъёрларни синдириш лозим. Мустақил, эркин, озод бўлиш натижасида ўспирин ўзининг хатти-ҳаракати, хулқ-атворини ўзи тартибга солиш кўникмасини эгаллайди. Бундай мустақиллик ва ўз-ўзини тартибга солиш нафақат шахсий турмуш ва ижтимоий ҳаётда, балки жамият ва халқ манфаати йўлида фаоллик кўрсатиш, ҳуқуқий меъёрларга риоя қилиш имкониятларини таъминлайди.

Шахснинг фаолланувчан илмий-техникавий тараққиёт, ахборот оқимининг ошиши, жамият тараққиётининг тезлашуви шароитида ривожланиши шунинг тақозо қилмоқда. Бугунги кунда жамиятдаги турли оқимлар, жумладан, терроризм, ахборот хужумлари, нарқобизнес, СПИД хавфининг кучайиши ҳам ўспиринларни хушёрлик ва ўз-ўзини тарбиялашга даъват этишни талаб қилмоқда.

Ўспиринларнинг ўзини ўзи тарбиялаши масаласи уларнинг келажакдаги шахсий ҳамда ижтимоий фаолиятлари учун зарур бўлган маънавий-ахлоқий сифатларини, сиёсий-ҳуқуқий ва илмий дунёқарашини шакллантириш, уларнинг саломатликларини мустаҳкамлаш учун ҳам зарурдир.

Таълим-тарбия ҳамда бу жараёнда ўспириннинг ўзини ўзи тарбиялаши учун педагогик восита - ахлоқий меъёрлар ва шахсий сифатлардир. Улар ёрдамида ўспиринларнинг шахсияти тарбияланади. Бунда ўспириннинг ҳиссий олами, иродавий сифатлари, бардошлари, ўз хис-туйғуларини бошқара олишлари ва билим ҳамда тажрибаларини мақсадли йўналтира олишларини тарбиялаш уларнинг келажакдаги ҳаётлари учун ниҳоятда муҳимдир. Таълим-тарбия жараёнида педагогик-психологик хусусиятлар билан бир қаторда, ўспириннинг психофизиологик хусусиятлари ҳам муҳим ўрин эгаллайди. Бу ўспиринларнинг руҳий олами, жисмоний ўзига хослиги, билиш имкониятлари, хотира, ирода, диққат, фикрлаш даражалари ва саломатликларида ўз ифодасини топади. Ўспириннинг мижози, уларнинг муайян ҳаётий вазиятларга мослаша олиши, жисми ва руҳиятига таъсир қилиши, буларни ўзгартира олиши алоҳида аҳамиятга эга. Ўспиринларнинг мижозларини ҳисобга олган ҳолда уларнинг ўз камчиликларини тузатишга ундай олиши ниҳоятда зарурдир. Ўзини ўзи тарбиялашда ўспирин ўзининг сифатларини қандай йўллар билан такомиллаштириши учун аввал ўзининг руҳий, биологик, психофизиологик имкониятларини билиши лозим.

Биобарин, А.И. Кочетов таъкидлаганидек, ўзини-ўзи тарбиялаши – бу психологик ва педагогик ҳодиса сифатида ўзини-ўзи англаши, ўзини -ўзи тушуниши, ўзини- ўзи учун яратишидир.

Ўспиринларнинг ўзини-ўзи тарбиялаш жараёнини ташкил қилишда қуйидагилар муҳим аҳамиятга эга.

Ўқитувчи-тарбиячининг педагогик маҳорати. Ўқитувчи-тарбиячи педагогик назарияларга таянган ҳолда инсон ўзини ўзи тарбиялай олишининг илмий-методик, ташкилий-педагогик, психофизиологик асосларини билиши зарур. Шу билан бир қаторда, у мазкур соҳадаги билимларини ўзида синаб кўриши, сўнг тажрибани ўспирин билан давом эттириши лозим. Ўспиринларнинг ўзини-ўзи тарбиялашида муваффақиятли натижани таъминлаш учун жуда катта педагогик куч-ғайрат сарфланади. Бунинг учун ўқитувчи-тарбиячи ўспиринларнинг ўзини-ўзи тарбиялашига йўналтирилган педагогик жараёнда турли метод ва воситалардан фойдаланиши талаб этилади. Бу жараёнда ҳар бир педагогик тадбир, гарчанд у синовдан ўтган бўлсада, турлича натижалар бериши мумкин. Чунки таълим-тарбия жараёнининг субъекти бўлган ўспиринлар ўзига турли хос характер-хусусиятларга эгадирлар. Шунга кўра ўспиринларнинг ўзини ўзи тарбиялашига йўналтирилган педагогик жараёни ташкил этишда гуруҳдаги ўспиринларнинг ўзига хосликларини ҳисобга олган ҳолда янгидан-янги метод ва воситалардан фойдаланиш лозим. Маълумки, янги усул мактаби тарафдорлари бўлган жаҳидлар бутун ақл-идроқи ва тафаккурини халқи, ватани истикболи йўлига тиккан Туркистон маърифатпарварларни ўз даврининг жасур, фидойи, халқпарвар, миллатсевар сиймолари деб аташ мумкин. Элим, юртим, порлоқ истикболим деб қуйиб-ёниб яшашни ўзлари учун буюк, олийжаноб мақсад, эзгу ният деб билмаганларида бошларидан кечган азоб-уқубутларга, тазйиқларга, камситишларга, ватандан қувғин-у дарбадарликларга, қатағонларга мардонавор бардош бера олмаган бўлар эдилар. Халққа, ватанга қўлларидан келгунча хизмат қилишни улар ўзлари учун буюк шараф деб билдилар. Ана шу ниятда улардан бири ўзининг ўткир сатирик асари билан, бошқаси чуқур маъноли шеърлари, ғазаллари, рубоийлари, фалсафий ҳикматлари, ахлоқий-таълимий ўғитлари, панд-насихатлари билан юрт қайғусини, халқ дард-у ҳасратини баён этдилар.

Жаҳид маърифатпарварлари юксак маънодаги илмий-фалсафий, бадиий, тарихий асарлари, ўзларининг амалий фаолиятлари билан миллий истиклолимизга замин яратдилар.

Демак, ҳар қандай ўқитувчининг ўзида истак бўлса, ўзини шахс ва касб соҳиби сифатида ҳурмат қилса, тарбия ва ўзини ўзи тарбиялашнинг назарий ва амалий асосларини эгаллаши мумкин.

Ўспиринлар яшаётган ва ўқиётган оила ва таълим-тарбия муассаси муҳити. Шахс доимий ўзгарувчан муҳитда ўзгармасдан қолмайди. Чунки у мунтазам равишда ўзини ўраб олган ижтимоий ва табиий муҳит билан алоқа ўрнатади ва муносабатга киришади. Баъзан эса у мавжуд муҳитни ўзгартиради, бу жараёнда ўзи ҳам ўзгаради. Бундан ташқари, инсон онгли мавжудот сифатида ўз онги ва иродаси, хулқ-атвори, инсоний хислатларини ташқи талабларга мувофиқ фаол тарзда ўзгартира олади. Бу ўринда фикр ўспириннинг фикрлаш ва ҳаёт тарзини ижтимоий талабларга мос тарзда таркиб топтириш, уларни ўзини ўзи тарбиялашга ундаш ҳақида бормоқда. Албатта, ёшларнинг ўзини ўзи тарбиялашида ижтимоий муҳит, жамият ҳаёти алоҳида аҳамият касб этади.

Ёшларнинг дунёқараши жамиятдаги ижтимоий-сиёсий, иқтисодий-мафкуравий муносабатлар асосида юзага келадиган ахлоқий, ҳуқуқий, миллий ва умуминсоний кадриятлар ҳамда диний эътиқодлар таъсирида ўзгаради. Бироқ тажрибалар шунини кўрсатмоқдаки, жамиятдаги ижтимоий муносабатларнинг унда яшаётган кишиларга таъсири маълум педагогик воситалар ёрдамида тартибга солинади. Кўриниб турибдики, тарбия ва унинг ҳосиласи бўлган ўзини ўзи тарбия жамият эҳтиёжидан келиб чиқадиган ижтимоий-педагогик заруратдир. Ўспиринларнинг ўзини ўзи тарбиялаши жараёнини ижтимоий талаблардан келиб чиққан ҳолда миллий ғоя, ахлоқий қарашлар,

ижтимоий-руҳий ўзига хосликлар, ҳуқуқий меъёрлар, диний эътиқот, ижтимоий фаолликни таркиб топтириш асосида ташкил этиш талаб этилади. Ўспиринларни ўзини ўзи тарбиялашга ўргатиш жараёнининг мақсади, мазмуни, шакл, метод ва воситалари худди мана шу талабларни ҳосибга олган ҳолда танланади. Ўспиринларни ўзини ўзи тарбиялашга ўргатиш жараёни айни замонда уларнинг миллий ўзликларини англашларига ҳам хизмат қилиши керак. Бу жараёнда амалга оширилаётган муҳим педагогик вазифалардан бири ўспиринларни бозор иқтисодиёти муносабатлари шароитида фаолият кўрсатишга тайёрлашдан иборат. Бунинг учун уларнинг иқтисодий билимдонлигини ривожлантириш, муайян соҳада амалий фаолият кўрсатишга тайёрлаш, турли сиёсий, иқтисодий, ҳаётий вазиятларда тўғри қарорлар қабул қилиш кўникмасини шакллантириш муҳимдир. Шунингдек, ўспиринларни ўзини ўзи тарбиялашга ўргатиш жараёнининг мазмуни, шакли, методлари ва воситалари уларда мустақил, ижодий, танқидий фикрлаш, топқирлик ва тежамкорлик, табиат неъматлари, захиралари, маънавий кадриятлар ва атроф-муҳитни асрашга тайёрлашга хизмат қилиши лозим. Шу билан бир қаторда, ўспиринларни ўзини ўзи тарбиялашга ўргатишда уларнинг руҳий, физиологик хусусиятларига таяниб, ўзларининг камчиликларини шахсий, ижтимоий талаблардан келиб чиққан ҳолда бартараф этишга одатлантириш зарур.

Ўспириннинг ўзини ўзи тарбиялашга бўлган ички эҳтиёжлари. Ўспиринлар таълим жараёнида ўзларининг “мен”ларини фаол тарзда ўзгартирувчи субъектлар сифатида намоён бўладилар. Ўспиринларнинг ўз атрофдагилар, курсдошлари ва ўқитувчилар билан ўзаро мулоқотлари давомида уларда янги эҳтиёжлар пайдо бўлади. Улар ўз ҳаракатлари орқали бу эҳтиёжларни қондиришга интиладилар. Ўспиринлар ўқув фаолиятига киришиш асосида янги шахсий сифатларни эгаллашга эҳтиёж сезадилар. Жумладан, масъулиятлилик, қатъийлик, фаоллик, мустақиллик каби. Ўз навбатида, бу сифатлар уларнинг ўқув-билув фаолиятларида намоён бўла бошлайди. Ўспиринлар томонидан эгалланган сифатлар ижтимоий тажрибаларига сингиб, уларнинг шахсий сифатларини бойитади. Ўспиринларнинг эҳтиёжлари уларни фаол изланишларга ундайди. Бу ҳолатга ўспиринларнинг ўзларини ўзлари тарбиялашлари нуқтаи назаридан ёндашадиган бўлсак, улар ўзларининг фаолиятларини амалга ошириш учун етишмайдиган сифатларни эгаллашга эҳтиёж сезадилар. Натижада уларда “Мен хоҳлайман, уни эгаллаш учун ҳаракат қиламан, мен бу йўлда учрайдиган зиддиятларни енга оламан” тарзидаги хоҳиш ва унга интилиш пайдо бўлади. Шу тариқа ўспирин шахсининг тараққиёти ва ўзини ўзи тарбиялаш имконияти вужудга келади.

Инсонда ҳар доим моддий ва маънавий эҳтиёжлар мавжуддир. Мазкур тизимда маънавий эҳтиёжлар устувор бўлиб, у шахснинг атрофдагилар, жамият ҳаётига бўлган муносабатида ифодаланади. Мен атрофдагилар, жамият аъзоларига керакли инсон бўлишим лозим, деган фикр ҳар бир инсонни маънавий етуклик сари ундайди. Кўриниб турибдики, ўспиринларнинг ўзларини ўзлари тарбиялашларининг моҳияти ижтимоий, миллий, инсонпарвар ҳамда демократик моҳият касб этиши керак. Ҳар бир ўспирин ўз моҳиятини тушунган ҳолда ўзини янгидан кашф этса, келажакда жамиятда муносиб ўрин топа олади.

Ўспиринлар ўзларини-ўзлари тарбиялашлари зарурлигини тушуниб етишлари учун унинг ҳаракатлантирувчи кучларини билишлари муҳимдир. Диалектиканинг қарама-қаршиликлар бирлиги ва кураши қонуни ҳамда шахснинг ижтимоий моҳияти, унинг онги ва фаолияти ривожланишида зиддиятларнинг ўрни ҳақидаги таълимот ҳаракатлантирувчи кучларни очишга имкон беради.

Л.И.Рувинский ўспиринлар ўзини-ўзи тарбиялашнинг ҳал қилувчи омилларини кўрсатиб шундай ёзади: “...ўз-ўзини тарбиялаш ҳодисасининг асосини бир-бирига ўзаро боғлиқ бўлган инсон нуқтаи назарининг шаклланиши ва ҳаракати ташкил этиб, улар шахснинг ташқи дунё, инсонлар билан алоқадорлигини англашига боғлиқ. Ҳар бир ёшда ўспириннинг ташқи дунё билан ўзаро алоқадорлигини англаш имконияти ва даражасига қараб, тушуниш хусусиятлари мавжуд. Шахснинг ўзини ўзи тарбиялаши зарурлигини англаши натижасида унинг воқеликни англаш даражаси ортади. Шундагина ўспириннинг ўзини ўзи тарбиялаши ижтимоий-педагогик шароитлар билан боғлиқ ҳолда барқарорлашади ва ташқи таъсирлар ёрдамида ривожланади”.

Муҳокамалар ва натижалар. Ўспиринларнинг ўз-ўзларини тарбиялаш соҳасидаги манбаларни таҳлил қилиш натижалари шуни кўрсатдики, бу муаммонинг турли қирралари тадқиқотчиларнинг диққатини ўзига жалб қилмоқда.

Инсон ҳаётида ўзини ўзи тарбиялаш катта аҳамиятга эга бўлишига қарамай, унинг моҳияти ва амалга ошириш йўллари ҳали етарлича ўрганилмаган. Илмий адабиётларда ўзини ўзи тарбиялаш, ўзини енгилар ёки ўзини мажбур қилиш, ўз устидан ҳукмронлик, ўзини чегаралаш тарзида талкин қилинган. Бундай талкинларда ўзини ўзи тарбиялаш ўзининг шахсий камчиликларини енгилар, ўзини мажбур қилиш тарзида тушунилади, бунда ҳал қилувчи ҳолат инсоннинг онгли мақсадга қаратилган фаолияти бўлиб, ўз сифатларини такомиллаштириш, ўзгартириш асосида кадриятли йўналишларни

эгаллашга интилишни кўрсатиб ўтиш лозим. Шунга кўра ўзини ўзи тарбиялаш шахснинг ижтимоий моҳиятли хусусияти ва сифатларини такомиллаштиришига йўналтирилган фаолияти бўлиб, унинг онги ва хулқидаги камчиликларни ўзи бартараф этишига қаратилган фаолиятдир.

Файласуф олим А.Г.Спиркиннинг фикрича, “Ҳаёт ўз ўрнини англаш ва ўзига баҳо беришнинг яхлитлиги”дан иборат. Инсон ўзини англашининг асосини шахс эътиқоди ва шу эътиқодга унинг муносабати ташкил этади. Агар инсон ўз эътиқодини жамият тараққиётининг ижтимоий объектив жараёнлари, унда яшовчи кишилар манфаати билан муштарақлиги тарзида тушунса, бу унинг онглилигини билдиради. Бундай ижтимоий онг шаклланмаган тақдирда ўзини ўзи тарбиялаш фаолиятини амалга ошириш мумкин эмас. Онглиликнинг юқори даражаси инсоннинг шахсий манфаатларини жамият манфаатлари билан узвий боғлиқлигини англаши, умуминсоний манфаатларни ўзиникидан юқори қўйишидадир.

Ўспирин инсон сифатида ижтимоий моҳият касб этади. Шунинг учун ҳам унинг ҳаётий фаолияти, хатти-ҳаракати ижтимоий-педагогик вазият тақозоси билан амалга ошади. Ўспиринлар худди мана шу таълим-тарбия жараёнида жамиятга, халққа хизмат қилишга сафарбар этиладилар. Ўспириннинг ўзини ўзи тарбиялаш жараёни мазмунини ижтимоий воқелик ва шахс тараққиёти талабларига таянган ҳолда белгилаш муҳим педагогик аҳамият касб этади. Ўспирин ўзида мавжуд бўлган сифатлар ва одатларни ўзгартирар экан, ўзини ўзи тарбиялаш йўналишини белгилайди. Бартараф этилиши зарур бўлган сифатларнинг ғоявий, ахлоқий асослари, ўзини ўзи тарбиялаш идеалининг моҳиятини англаб етиши лозим. Ўспиринларнинг ўзларини ўзлари тарбиялашга интилишлари улар фаолиятининг ажралмас қисми бўлиши зарур.

Ўспиринларнинг ўзларини ўзлари тарбиялашлари ахлоқий, жисмоний ҳамда ижтимоий такомиллашувига интилишларининг кучайиши билан изоҳланади. Шахс шаклланишида интеллектуал, иродавий, ахлоқий ўзини ўзи тартибга солиш, ўз хатти-ҳаракати мақсад ва идеаллари, шахсий сифатларини ўзгартириши аста-секин барқарор майлга айланади. Ўспиринлар ўзларининг шахсий сифатларини англаб, уларни кузатиш, таҳлил қилиш ва таснифлашга одатланадилар. Бунинг натижасида ўспиринлар ўзларини тарбиялаш, такомиллаштиришга йўналтирилган шахсий дастурларини ишлаб чиқадиладар. Ўспиринларнинг ўзларини ўзлари тарбиялашлари уларнинг асосий мақсадига айланиши лозим.

Биз ўспиринларнинг интеллектуал, ахлоқий тараққиёти, ўз-ўзини тарбиялашни жадаллаштиради. Ўспириннинг ўз олдига қўйган мақсади, унга эришишга бўлган интилиши уни ўз-ўзини ривожлантиришга ундайди. Бундай вазиятда ўспиринларнинг нуқтаи назарлари, ҳаётий тажрибалари ва ёш хусусиятлари билан боғлиқ ҳолда ўзларини ўзлари тарбиялашлари ўзига хослик касб этади.

Ўспириннинг ўзини-ўзи тарбиялаши ўқув фаолиятининг алоҳида шаклидир. Шуни таъкидлаш керакки, ўспириннинг ўзини -ўзи тарбиялаши ижтимоий-педагогик жараён маҳсулидир. Шунинг учун ҳам ўспириннинг ўзини ўзи тарбиялаши ижтимоий-педагогик ҳодиса сифатида изчил, тизимли характерга эга. Ўзини ўзи тарбиялаш имкониятига эга бўлиши учун ҳар бир ўспирин ўз устида мустақил ишлаш тажрибасини эгаллаши, ўз билимини мунтазам ошириши ва ўз шахсини такомиллаштириш билан шуғулланиши талаб этилади. Шуни таъкидлаш лозимки, ҳар қандай фаолиятни эгаллаш учун мунтазам машқ қилиш, изчил изланиш зарур. Ўспиринлар ўзларини ўзлари тарбиялашлари учун ҳам ўз устларида доимо фаол ишлашлари муҳимдир.

Ўспиринларнинг ўзларини ўзлари тарбиялашлари ўзига хос характерга эга бўлиб, бунда ҳар бир ўспирин ўз хатти-ҳаракатида мавжуд бўлган камчиликларни бартараф этишга ҳаракат қилади. Ўспиринлар ўзларини-ўзлари тарбиялашлари учун бу жараёни онгли тарзда амалга оширишлари муҳим аҳамиятга эга. Ўспиринларнинг ўзларини-ўзлари тарбиялашлари дастурлари жамият талабларини билган, уларни ҳисобга олган ҳолда тузилиши лозим. Шунинг учун ҳам ўспиринларга таълим-тарбия беришда уларга ижтимоий-сиёсий, ахлоқий, ҳуқуқий билимлар, умуммехнат кўникмаларини сингдириш, шу асосида уларнинг билиш фаоллиги ва мустақиллигини ошириш, маънавий-маърифий жиҳатдан такомиллаштириш мақсади қўйилмоқда. Ўзини ўзи тарбиялаш жараёнининг субъекти фақат ўспириннинг ўзидир.

Ўспиринларнинг қизиқишлари, эътиқодлари, майллари, иродаси, интилишлари эҳтиёж натижасида вужудга келади. Агар ўспиринларда улар етарли даражада шаклланмаган бўлса, ўзини ўзи тарбиялаш жараёни самарали кечмайди.

Ўспиринларнинг ўзини ўзи тарбиялашлари бир бутун, яхлит таълим-тарбия жараёнининг таркибий қисмидир. В.А.Сухомлинскийнинг таъбири билан айтганда, агар ўспириннинг ўзи хоҳламаса, уни ҳеч қандай тарбия воситасида тарбиялаш мумкин эмас. Ўзини ўзи тарбиялаш ўспирин фаолиятининг муайян босқичида ўспирин ҳамда ўқитувчи ҳамкорлигида амалга оширилади. Бунда

ўқитувчининг ўспиринларни қўллаб-қувватлаши муҳим аҳамиятга эга. Ўспиринларнинг ўзларини-ўзлари тарбиялашлари натижасида уларда ижобий сифатлар барқарорлашади. Ривоят қилишларича, Кубравия тариқатининг асосчиси буюк мутаассуф олим Нажмиддин Куброга шогирд бўлиш истагида бой ва ўзига тўқ оиланинг боласи келибди. Кубро унга хонақони супириб-сидириш, нопок жойларни тозалаш ишларини буюрибди. Боланинг онаси табиблик билан шуғулланар экан. У ўғлига ачиниб, устознинг олдига одам юбориб, “Айтинг бу ишларни қилиш учун хизматкор керак бўлса, мен юборай, менинг ўғлимни қийнамасинлар”, - дебди. Шунда Кубро: “У кишига бориб айтинг ўзлари табиб эканлар, ўғиллари касал бўлса, тузалиши учун дорини ўзи ичиши керакми ёки унинг учун хизматкор ичиши керакми?”, - дебди.

Мустақиллик йилларида ўспиринларнинг ўзларини ўзлари тарбиялашлари учун қулай ижтимоий-педагогик муҳит ва назарий асосларни яратиш зарурияти кучайди. Инсон шахсининг шаклланишида педагогик шарт-шароитлар муҳим аҳамиятга эга бўлиб, у ўспиринни ўзини ўзи тарбиялаши учун қулайлик туғдиради. Ҳар бир шахс микросоциумда ўз ўрнига эга бўлиши учун жамият аъзолари билан ишчан мулоқот ўрнатади.

Таълим-тарбия жараёни муайян мақсадга асосланган ҳолда ташкил этилади. Бунда ўспиринларнинг муайян ёшдаги ўзига хос тарбиявий вазифалар илгари сурилиши ҳамда тарбиявий таъсирнинг аниқ белгиланган метод ва воситалари танлаб олинishi лозим.

Таълим-тарбия жараёнида аждодларимиз ва замондошларимиз томонидан кашф этилган билимлар ва тўпланган тажрибалар ёш авлодга етказилади. Бунинг натижасида ўспиринларда ижтимоий ҳаёт учун зарур бўлган билим, кўникма ва малакалар ҳамда ижобий сифатлар шаклланади. Таълим-тарбия жараёнида ўспиринларнинг ақлий тараққиёти таъминланиши билан бир қаторда, уларга ахлоқий, иқтисодий, ҳуқуқий, сиёсий, маданий, эстетик билимлар ҳам тақдим этилади. Ўспирин шахсини ҳар томонлама камол топтириш учун, уларга чуқур билим бериш ва маънавий тараққиётини таъминлаш мақсадида қулай шароитлар яратиш тақозо қилинади.

Таълим-тарбия жараёнида ўспиринларда табиат ва жамият ҳодисаларига нисбатан илмий ёндашув, дунёқараш таркиб топади. Замонавий педагогик ёндашувларда ўқитувчи ҳамда ўспиринларнинг ўзаро ҳамкорлигига алоҳида ўрин ажратилган. Чунки ўқитувчи ҳамда ўспирин орасида дўстона ҳамкорлик муҳити вужудга келтирилгандагина таълим-тарбия жараёни, шу жумладан, ўспиринни ўзини ўзи тарбиялашга йўналтириш самарали кечиши мумкин. Ўқитувчилар ўз олдиларига таълим натижасининг самарадорлигини таъминлаш ҳамда ўспиринларда шахсий сифатларни таркиб топтириш мақсадини кўядилар. Бунинг учун улар ўспиринлардан ўз устида ишлаш, ўзларини-ўзлари тарбиялашларини талаб қиладилар.

Таълим-тарбия ҳамда унинг таркибий қисми бўлган ўзини ўзи тарбиялаш жараёни умумий педагогик асосга эга. Унинг асосий мазмуни жамият аъзоларининг ижтимоий муносабатлари, иқтисодий, маънавий, сиёсий, ҳуқуқий талаблар, фан-техника ва ишлаб чиқариш тараққиёти билан боғлиқ ҳолда белгиланади. Ўзини ўзи тарбиялаш жараёнининг ғоявий асосини мустақиллик ғояси ва мафкурасининг ўспиринлар онгига сингдириш мақсади ташкил этади. Жамият ҳаётидаги муҳим ўзгаришлар таълим-тарбия жараёнида ўз ифодасини топиши, яъни янги давр кишини шакллантириш билан боғлиқ муҳим вазифалар қўйиши шубҳасиздир. Таълим-тарбия натижасида ҳар бир ўспириннинг ҳаётий мақсади ва идеаллари шаклланади. Буларнинг барчаси ўспиринларни ўзини ўзи тарбиялашга йўллаш жараёнининг мазмунини белгилаб беришни тақозо қилади. Ўзини ўзи тарбиялаш жараёнида ўспиринлар миллий ғоя, муайян илмий дунёқараш, жамоавийлик, сиёсий онглилик ва ҳушёрлик, мустаҳкам эътиқод ва фаол ҳаётий нуқтаи назарни эгаллашлари мақсад қилиб қўйилади.

Таълим-тарбия жараёни ўспириннинг ўзини-ўзи тарбиялаши учун замин ҳозирлайди. Шунинг учун таълим-тарбия ўзини-ўзи тарбиялашга нисбатан бирламчи аҳамиятга эга. Таълим-тарбия жараёнида ўспирин маънавий дунёсининг таркиб топиши, уни ўзини ўзи тарбиялашга ундайди.

Бугунги кунда ахборотлар оқими кенгайиб бормоқда. Шахсининг ахборот олиш майдони кенг камровлидир. Мазкур ахборотлар икки томонлама тарбиявий аҳамият касб этмоқда: улар ўспирин шахсига ҳам ижобий, ҳам салбий таъсир этиши мумкин. Жумладан, терроризм ва ислом фундаментализми, динлар ва маданиятлар орасидаги курашлар, ўспиринларда салбий дунёқарашнинг шаклланишига асос бўлиши мумкин. Нотўғри ахборотлар воситасида уларнинг турли оқимларга қўшилиш хавфлари мавжуд. Чунки улар диний ақидапарастлик ва терроризмнинг даҳшатли оқибатларини яққол тасаввур қила олмай, унинг зарарли тўрига тушиб қоладилар. Уларнинг таъсирига берилганлар бу даҳшатли оқимлар талаб қилган сифатларни, тартиб-интизомларни ўзларига сингдирадилар. Шунинг учун бундай шароитда ёшларни тарбиялашда уларга диний ақидапарастлик ва терроризмнинг даҳшатли оқибатларини тушунтириш муҳим аҳамият касб этади.

Инсон руҳияти ўз ривожланиш қонунларига эгадир. Бироқ у ташқи оламдан ажралган ҳолда тараккий этмайди. Таълим-тарбия жараёнида қўлланилган тарбиявий воситалар орқали ўспириннинг ички дунёсига таъсир кўрсатилади. Бунда ўспирин ўзига қўйилган айрим талабларни инкор қилиши, тан олмаслиги мумкин. Натижада бундай ўспиринларнинг хулқ-атворида салбий сифатлар намоён бўлади. Ўзини ўзи тарбиялашда ўспириннинг иродаси муҳим аҳамият касб этади. Агар у бўш бўлса, салбий хусусиятларни енгишда ўспиринда қатъийлик, сабр-бардош етишмаслиги мумкин. Чунки ўзини ўзи тарбиялаш жараёнида жамият талаблари билан шахс эҳтиёжлари ўртасида номутаносиблик вужудга келиши мумкин. Масалан, бугунги кунда ўспиринлар олдида мустақил фикрлаш, чуқур билимларга эга бўлиш, иқтисодий-ҳуқуқий билимдонликка эга бўлиш каби талабларни қўймоқда. Айрим ҳолларда кишиларда бу талабларга эътибор бермаслик, енгил-елпи ҳаёт кечиришга интилиш, осон йўл билан бойлик тўплаш, ялқовлик кайфиятлари устунлик қилмоқда. Бундай ҳолатлар ўзини ўзи тарбиялашнинг тўғри йўлга қўйилмаганлигидан далолат беради.

Хулоса. Баъзида инсоннинг янгиликка интилиши билан эски одат ва тартиблар ўртасида ҳам зиддиятлар вужудга келади. Шунингдек, зиддиятлар баъзан ўспириннинг ўзи билан оила аъолари, ўртоқлари ёки гуруҳдошлари ўртасида ҳам вужудга келиши мумкин. Бу зиддиятларни бартараф қилиш учун ўқитувчи ўспиринларга мунтазам тарбиявий таъсир кўрсатиши ёки уларнинг ўқиш ва яшаш шароитини яхшилаш орқали бартараф этилиши лозим. Мазкур зиддиятларни турли педагогик воситалар ёрдамида бартараф этиш учун ўспиринларни психо-физиологик хусусиятларини инобатга олиб, иш юритиш лозим бўлади.

Адабиётлар

1. Бобомуродов А. Ислоҳ одоби ва маданияти. -Т.: “Чўлпон”, 1995. -32 б.
2. Жўраев Н. Ғоявий иммунитет ёки маънавий ҳалоскорлик туйғуси. - Т.: “Ўзбекистон”, 2001. - 64 б.
3. Каримов. И.А. “Юксак маънавият - енгилмас куч”. - Тошкент “Маънавият”. - 2008. 33-38 б.
4. Миллий истиқлол ғояси: асосий тушунча ва тамойиллар. -Т.: “Янги аср авлоди”, 2001. -142б.
5. Мунавваров А. Оила педагогикаси. -Т.: “Ўқитувчи”, 1994. -112б.
6. Мунавваров А. Педагогика. -Т.: “Ўқитувчи”, 1992. - 242 б.
7. Мусурмонова О., Абдураимова К. Ҳаёт ва турмуш одоби дастури. - Т.: “Ўқитувчи”, 1993.
8. Мусурмонова О. Ўқувчилар маънавий маданиятини шакллантириш. -Т.: “Ўқитувчи”, 1995. - 112б.
9. Мусурмонова О. Маънавий кадрятлар-соғлом авлодни тарбиялаш воситаси. -Т.: “Ўқитувчи”, 1995. -150б.
10. Мусурмонова О. Маънавий кадрятлар ва ёшлар тарбияси. -Т.: “Ўқитувчи”, 1996. -192 б.

Mirzomurod NAFASOV
Buxoro muhandislik texnologiya
instituti tayanch doktranti

MOBIL TA'LIM VA UNDA FOYDALANISHNING AHAMIYATI

Maqola ta'lim jarayonida mobil texnologiyalardan foydalanishning ahamiyati va talabalar bilimini oshirishdagi ijobiy ta'siri haqida so'z yuritiladi. COVID-19 pandemiyasi davrida talabalar uchun mobil texnologiyalarga asoslangan elektron o'quv kurslariga ehtiyoj oshdi. Maqolada o'qituvchilar va o'quvchilarning mobil texnologiyalardan foydalanish bo'yicha texnik va psixologik tayyorgarligi, shuningdek, ulardan yanada samarali foydalanish uchun yangi imkoniyatlarni ko'rib chiqish zaruriyati tahlil qilingan.

Kalit so'zlar: mobil ta'lim, elektron o'quv kurslari, pedagogika, texnologiyalar, elektron ta'lim muhiti.

В статье рассматривается важность использования мобильных технологий в учебном процессе и положительное влияние на развитие знаний студентов. Во время пандемии COVID-19 потребность в курсах электронного обучения, основанных на мобильных технологиях, для студентов возросла. В статье анализируется техническая и психологическая готовность преподавателей и студентов к использованию мобильных технологий, а также необходимость рассмотрения новых возможностей для их более эффективного использования.

Ключевые слова: мобильное обучение, курсы электронного обучения, педагогика, технологии, среда электронного обучения.

The article discusses the importance of the use of mobile technologies in the educational process and the positive impact on the development of students' knowledge. During the COVID-19 pandemic, the need for e-learning courses based on mobile technologies for students increased. The article analyzes the technical and psychological readiness of teachers and students to use mobile technologies, as well as the need to consider new opportunities for their more effective use.

Key words: mobile learning, e-learning courses, pedagogy, technologies, e-learning environment.

Kirish. O'zbekiston ta'lim tizimining zamonaviy rivojlanishida ta'limiy mobil ilovalar hamda mobil texnologiyalarni rivojlantirish oliy ta'lim muassasalarida axborot-ta'lim muhitini barpo etishning yangi va muhim yo'nalishiga aylanib bormoqda. Oliy ta'limda mobil texnologiyalar yordamida ta'lim jarayonini joriy etish va ulardan foydalanishga oid o'quv qo'llanmalarini yaratish pandemiya sharoitida zamonaviy ta'limni tashkil etishning asosiy qismi sifatida ko'zga tashlandi.

Mobil texnologiyalar deganda amalda mobil qurilma va uning ishlashini ta'minlovchi mobil ilovalar majmui tushuniladi. Mobil qurilmalarni zamonaviy foydalanuvchisining har qanday ehtiyojlari: yangiliklarni o'qishdan tortib turli mavzular, video tomosha qilish, jonli translyatsiyalar va eksklyuziv translyatsiyalar, bozor va ijtimoiy muloqotdan oldin ma'lumot, maxsus fotosuratlar hamda videolarni almashish va boshqa imkoniyatlarni ta'minlashga uning asosiy vazifasi sifatida qarash mumkin [1].

Ta'lim jarayoniga mobil texnologiyalarni tatbiq etish va ta'limiy mobil ilovalardan foydalanishning samaradorligi, metodikasi va muammolari bo'yicha ko'pgina xorijlik va yurtimizda faoliyat olib borayotgan tadqiqotchilar o'zlarining ilmiy ishlarida so'z yuritganlar. Jumladan, shaxsga yo'naltirilgan ta'lim uchun mualliflik vositalaridagi mobil ta'lim xususiyatlari haqida [11] Maria Virvou va Eythimios Alepis, bolalar uchun mobil ta'lim dasturlari [12] haqida Stamatios Papadakis va Michail Kalogiannakis, ta'lim jarayonini takomillashtirish uchun mobil texnologiyalarni qo'llashning ba'zi bir didaktik imkoniyatlarini [13] A.R.Sattarov, R.M. Yusupov, F.N. Haitov, D.M. Jomurodov, F.K. Ahmedov, U.S. Xonimqulovlar ilmiy ishlarida yoritganlar.

Asosiy qism. Hozirda ta'lim jarayonini tashkillashtirishni bir-biri bilan uzviy bog'liq bo'lgan uchta darajasini shartli ravishda ajratishimiz mumkin:

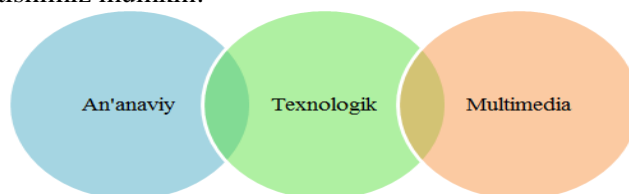

An'anaviy daraja o'qituvchi va talaba o'rtasida doimiy aloqa qilish imkoniyatini beradi, shuning uchun ham bu imkoniyat bilimlarni o'zlashtirish darajasini doimiy nazorat qilish, bilim va amaliy ko'nikmalarni egallash, xatolarga darhol javob berish va ularni tuzatish qobiliyatini namoyon etadi. Ta'lim

sifatining texnologik darajasi ta'limning ko'p kanalli oqimini belgilaydi va bu uning rivojlanishi va mustahkamlanishini sezilarli darajada tezlashtiradi. Texnologik ta'lim o'quv jarayonida ta'lim rolini oshiradi va o'qituvchiga yukni kamaytiradi [2]. Ushbu daraja og'zaki o'qitish texnologiyasidan farqli o'laroq o'qitishning barcha texnik vositalaridan foydalanishni nazarda tutadi: televizor, shaxsiy kompyuter va h.k. So'nggi yillarda Buxoro muhandislik texnologiya instituti multimedial ta'lim sifatining hozirgi darajasini yanada yaxshilashga harakat qilmoqda. Bu esa elektron axborot vositalarida, Internet texnologiyalarida ma'lumot uzatish va uning assimilyatsiya qilinishini nazorat qilish uchun o'quv-uslubiy ta'minotdan foydalanishni, xususan, mobil ta'lim uchun texnologiyalarni ta'lim jarayoniga tatbiq etishni taqozo etadi. Zamonaviy talablarga javob beradigan ta'lim jarayonini modellashtirish uchun uning barcha ishtirokchilariga samarali ta'sir o'tkazish va umumiy maqsadlarga erishishga imkon beradigan axborot-ta'lim muhitiga ehtiyoj tug'iladi. Bunday muhit bizning fikrimizcha, mobil qurilmaning dasturiga aylanishi mumkin. Ulardan foydalanish, asosan, talabalarning mustaqil bilim faoliyati motivatsiyasini kuchaytirishga mo'ljallangan. Bundan tashqari, talabalarga materialni qabul qilish imkoniyati berilishi mumkin: ularning mobil qurilmalariga bildirishnomalar, eslatmalar, shuningdek, sinov natijalari va h.k.

An'anaviy ta'lim jarayonini qo'llab-quvvatlash doirasida mobil qurilmalardan dars oxirida qisqacha testlarni o'tkazish, muhim ma'lumotlarni yozib olish (audio yozuvlar funksiyasi va kamera yordamida), darslar davomida o'quv materiallari va ma'lumotlarni tezkor almashish imkonini beradi.

Mobil qurilmalar kompyuter sinfidan tashqari amaliy mashg'ulotlar uchun qulay vosita hisoblanadi [3]. Shunday qilib, ta'lim jarayoniga mobil texnologiyalarni joriy etish quyidagilarga imkon beradi:

- ma'lumot materiallari va ta'lim manbalariga doimiy ravishda kirish imkoniyati orqali ta'lim jarayonining uzluksizligi va yaxlitligini ta'minlash;

- fikr-mulohazalarni tezkor ravishda amalga oshirish orqali o'qitish sifatini oshirish. Masalan, dars oxirida o'quvchilar tomonidan materialni o'zlashtirish haqida o'qituvchilarga tezkor ma'lumot olish imkonini beradigan qisqa testni o'tkazish orqali (o'quv materialining qaysi qismi talabalar tomonidan yaxshiroq o'zlashtirilishi, qaysi bo'limlarga ko'proq e'tibor berilishi kerak) tinglovchilardan olingan ma'lumotlarga asoslanib, o'qituvchi material taqdimotini tuzatishi mumkin;

- amaliy mashg'ulotlar uchun axborot va uslubiy yordam ko'rsatish;

- o'quv mashg'ulotlarini tashkil etish bo'yicha yaxshiroq va keng ko'lamli xizmatlarni ko'rsatish uchun;

- o'quv dasturiga masofadan kirish, turli xil yangiliklarni tarqatish va bildirishnomalar va h.k.

Muhokamalar va natijalar. Mobil texnologiyalardan ta'lim jarayonida foydalanish mobil-ta'lim terminining shakllanishiga olib keldi. Mobil ta'lim simsiz aloqa va mobil tarmoqlarning rivojlanishidan uncha uzoq emas. Elektron ta'lim jadal o'sishda davom etayapti, biroq uning rivojlanishi asosan simli infratuzilmalarga bog'liq bo'lib qolmoqda. Rivojlanayotgan simsiz aloqa va mobil tarmoqlar, jamiyatdagi smartfonlarning tezkor kirib borishi, tezkor mobil ta'lim uchun yangi ilovalar yaratilishiga olib keladi. Dunyodagi uyali aloqa abonentlarining umumiy soni internet foydalanuvchilari sonidan bir necha barobar ko'p ekanligi taxmin qilinmoqda. Shundan kelib chiqib, O'zbekiston bo'yicha ba'zi statistik ma'lumotlarga nazar tashlasak.

Birinchidan, O'zbekistonni unga chegaradosh mamlakatlar bilan solishtiradigan bo'lsak, internetdan foydalanuvchilar soni jihatidan ancha yuqoriligini ko'rishimiz mumkin.

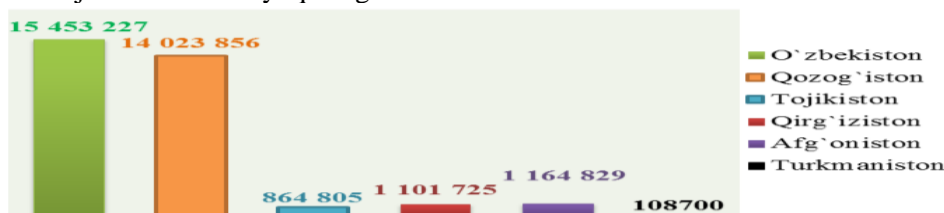

1-rasm. O'zbekiston va unga chegaradosh mamlakatlarda Internet foydalanuvchilar soni [7]
Ikkinchidan, aholining aksariyat qismi tarmoqqa mobil aloqa vositalari orqali ulanadi.

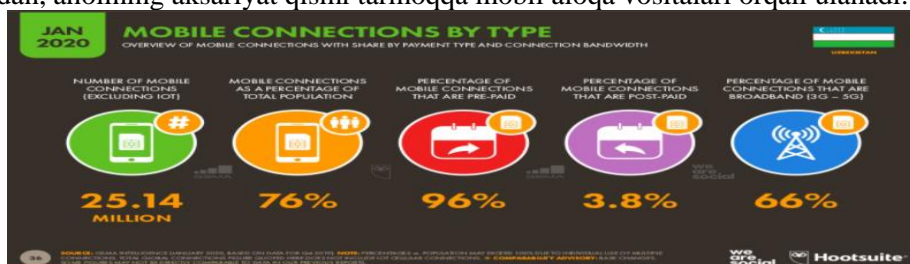

2-rasm. Mobil aloqa turi bo'yicha statistika [8]

Global tarmoqdan foydalanilayotgan mobil qurilmalarning 90% dan ortig'i Android operatsion tizimiga to'g'ri keladi.

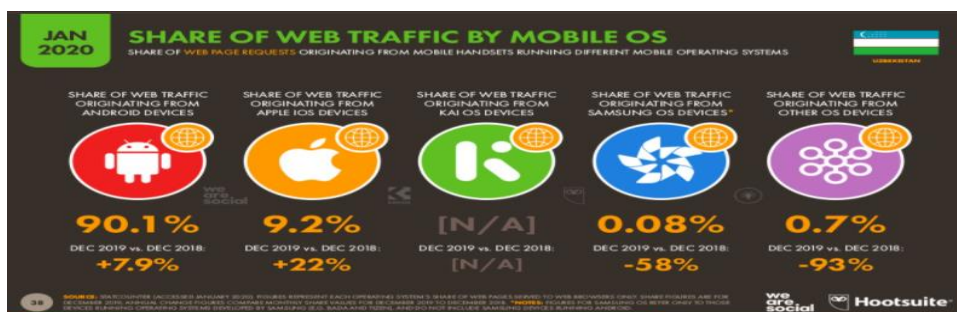

3-rasm. Web-trafikning mobil OS bo'yicha ulushi [8]

Biroq ommalashgan Google qidiruv tizimidan foydalanganda top 20 taligida ta'limga oid resurslar bilan bog'liq terminlarni uchratish qiyin.



4-rasm. Google qidiruv tizimi bo'yicha eng ko'p so'rovlar 20 taligi [8]

You tube orqali izlangan videolar orasida ham ta'lim bilan bog'liq materiallar yuqori ko'rsatkichlarga ega emasligini kuzatishimiz mumkin.



5-rasm. You tube bo'yicha eng ko'p so'rovlar 20 taligi [8]

Bunday natijarni birinchidan, o'zbek tilidagi materiallar kamligi orqali asoslansa, ikkinchidan, ta'limiy mobil ilovalar va resurslar yetarli emasligi bilan izohlashimiz mumkin.

Ta'lim muhitida yuzaga kelgan so'nggi va muhim o'zgarishlardan biri mobillikning zaruriyatga aylanishidir. Bundan tashqari, simsiz va mobil aloqa tarmoqlarining eksponensial o'sishi mobil qurilmalarda sezilarli o'zgarishlar, protokollarni ishlab chiqish, standartlashtirish va tarmoqni joriy qilish, foydalanuvchilarni qabul qilish qobiliyatining oshishiga olib keladi. Mobil ta'lim, asosan, simsiz tarmoq orqali amalga oshiriladi. Ta'limning o'zgaruvchan ehtiyojlarini qondirish uchun tezda moslash mumkin. Talabalar o'zlariga mos bo'lgan narsalarni topish va o'rganish imkoniga ega bo'ladi. Mobil ta'limda o'quvchilar yaxshi o'rganish uchun o'qituvchilar va boshqa talabalar bilan birgalikda ishlashlari mumkin. Mobil ta'lim bilan o'quv materiallari tez va iqtisodiy arzon tarzda multimedia formatida taqdim etilishi mumkin [4].

Joriy tendensiyalarga muvofiq elektron ta'limni rivojlantirishning navbatdagi bosqichi mobil ta'limga qaratiladi. Mobil ta'lim - mobil hisoblash va elektron o'quv muhitlarining kesishish nuqtasi bo'lib, u har qanday joyda ta'lim amaliyotiga olib keladi.

Mobil ta'lim tuzilmasi turli funksional darajalarni belgilaydi, shuningdek, turli ishtirokchilar (masalan, savdo korxonalari, telekom operatorlari, dizaynerlar va h.k) alohida darajalarga ega bo'lishlari uchun dizayn va ishlab chiqarishni soddalashtirish bilan shug'ullanadi. Bitta predmet uchun ushbu tuzilmani qo'llagan holda, mobil ta'lim tizimlarini yaratish uchun hamma narsani qilish kerak emas, buning o'rniga boshqalar

tomonidan taqdim etilgan yuqori darajadagi funksiyalarga asoslanish mumkin. Ushbu tuzilma to'rt darajaga bo'linadi. Mobil ta'lim uchun dastur darajasida ko'plab yangi ilovalar mavjud bo'lib, mavjud elektron ta'lim dasturlarining ko'pchiligi mobil muhit uchun o'zgartirilishi mumkin. Mobil foydalanuvchilar uchun yangi mobil ilovalarni ishlab chiqishda infratuzilma darajasida maxsus mobil qurilmalarning imkoniyatlari e'tiborga olinishi kerak. Uyali aloqa protokollari darajasida tarmoqlardan foydalanish haqidagi ma'lumotlarni boshqa ilovalardan yashirish va ayni paytda yagona va oson ishlatiladigan interfeyslarni ta'minlashdir. Mobil tarmoq infratuzilmasi darajasida xizmat ko'rsatish sifati, asosan, tarmoq resurslari va imkoniyatlariga bog'liq [5].

Mobil ta'lim Internet va uyali aloqa tarmoqlari uchun yaxshilanishlarni oshirishni taqozo etadi. Mobil ta'lim quyidagi xususiyatlarga ega.

Mobil ta'lim dinamik. Bu eskirgan yangilikni emas, balki bugungi axborot materiallarini taqdim etadi. Favqulodda vaziyatlar uchun real vaqtda mutaxassislar va eng yaxshi manbalar mavjud.

Mobil ta'limda talabalar real vaqtda kerak bo'lgan narsani oladi va kerak bo'lganda uni ulashadi. Ishtirokchilar bir-birlaridan o'rganganlari uchun mobil ta'lim yaxshi samara beradi. Talabalarni mutaxassislar, ishchilar va tengdoshlar bilan professional darajada bog'laydi.

Mobil ta'limdan foydalanib, individual o'rganish mumkin. Har bir talaba uchun o'z darajasiga juda mos bo'lgan ta'lim olish imkoniyatlaridan foydalanishi mumkin.

Mobil ta'lim ko'p qirrali. Talabalar talab qilinadigan formatni yoki o'quv usuli yoki o'quvni tashkil etuvchi tashkilotni tanlab olish imkoniyatini beradigan ko'plab manbalardan ta'lim faoliyati uchun foydalanadi. Mobil o'rganish agressiv tarzda oldinga siljiydigan ta'lim jihatlarini yaratadi [6].

Mobil ta'limning yana bir kuchli tomoni shundaki, u fikrlarni darhol shakllantirish qobiliyatidir. Boshqa odamlardan g'oyalarni olish va ularni bir necha soniya davomida butun dunyo bilan baham ko'rish mumkin. Kelgusida treninglar shaxsiy raqamli loyihalar guruhlarini shakllantirish orqali amalga oshiriladi. Har qanday ta'lim ijtimoiy jarayondir. Ilgari, odamlar kundalik hayotda bir-biri bilan suhbatlashish orqali kerakli effektga erishish usullarini o'rgandilar. Mobil ta'lim bu kishiga maxsus darsni o'rgatishning yagona to'g'ri usulini aniqlamaydi. Biroq u, o'rganish uchun bir necha mumkin bo'lgan yo'llarni taqdim etib, muvaffaqiyatga erishish imkonini oshiradi.

O'quvchilarga zamonaviy talabalar darajasida ta'lim berishga doimo ehtiyoj bor. Mobil ta'limda o'zgarishlar doimiy ravishda ro'y beradi. Odamlar o'z malakalarini muntazam ravishda takomillashtirishga erishadilar, shuning uchun keng qamrovli mobil ta'lim dasturlari ular uchun jozibador bo'ladi. Mobil ta'limning samaradorligi ham muhimdir. Talabalarni an'anaviy sinflarda qo'shimcha o'qitish uchun katta mablag'lar sarflanadi. Ishlab chiqarish jarayonidan ajralib o'qishga to'g'ri keladigan hollarda mobil ta'lim bilan xarajatlarning sezilarli qismini kamaytirish mumkin. Mobil o'rganish buxgalteriya hisobi va o'lchashga ko'proq mos keladi. Chunki u qisqa vaqt ichida kerakli odamlarni kerakli treninglar bilan ta'minlaydi va o'z maqsadlariga erishish uchun natijalarni o'lchashni amalga oshiradi. Biroq, uyali ta'lim an'anaviy sinflarni o'rganish o'rnini egallashiga ishonish qiyin bo'lishi mumkin. An'anaviy sinfda, odamlar bir-birlarini bilish va munosabatlarni rivojlantirish imkoniga ega. Mobil aloqa saytga bog'liq o'quv muhitidan mobil telefonga o'tishga olib keldi. Dialogning o'zaro munosabatlariga emas, balki axborotni o'z-o'zidan qayta ishlashga ko'proq vaqt sarflanishi sababli, bunday vosita, albatta faqat ko'proq o'zlashtiriladigan odamlarga mos keladi. Biroq, muloqot va maslahatlashuvda o'zaro hamkorlik qilmasdan mobil ta'lim biroz noaniq bo'lib qoladi. Talabalar o'qituvchilar va boshqa talabalarga savollar berishlari va ko'rsatmalar olishlari mumkin. O'quvchilar o'quv mashg'ulotining ba'zi qismlarini ko'chma mashg'ulotlar orqali amalga oshirishlari mumkin, ammo strategik nuqtalarda o'quv markazi sharoitida bir joyga to'planish uchun ideal muhitni yaratish kerak bo'ladi.

Hozirgi vaqtda o'quv jarayonining masofaviy o'qitish turi keng tarqalmoqda. Bu o'qituvchi va talabalarining o'zaro masofada ta'lim jarayonining barcha tarkibiy qismlarini aks ettiruvchi o'zaro ta'sirini nazarda tutadi [9]. Masofaviy o'qitish Internet-texnologiyalar yoki interaktivlikni ta'minlovchi boshqa vositalar yordamida amalga oshiriladi. Mobil qurilmalar masofadan o'qitishning kalitiga aylandi. Ulardan foydalanishning ko'payishi tufayli talabalar universitetdan tashqarida ta'lim olishlari mumkin. An'anaviy pedagogikaning aksariyat vazifalarini masofadan turib amalga oshirish mumkin va bunda mobil qurilmalar ajralmas ta'lim vositasiga aylanib bormoqda. Mobil qurilmalardan real ta'lim jarayonini to'ldirish vositasi sifatida ham foydalanish mumkin. Mobil qurilmalar har qanday joyda va qulay vaqtda o'quv dasturiga muvofiq ma'lumot olish imkonini beradi.

Xulosa. Shunday qilib, bugungi kunda mobil ta'lim vaqt va makondan qat'iy nazar ta'limni samarali tashkil etish imkoniyatlarini taqdim etadi. Bu butun umr davomida uzluksiz o'rganish g'oyasiga mos keladi. Mobil ta'lim, eng so'nggi mobil texnologiyalarni rivojlantirish natijasida, oliy o'quv yurtlarida ta'lim tizimini modernizatsiya qilishga yordam beradi. Mobil qurilmalardan keng tarqalgan tartibsiz foydalanish

sinfidagi o'quvchilar mobil ta'lim uchun maxsus texnologiyalarni ishlab chiqish zarurligini ko'rsatadi [10]. Faqatgina bu mobil ta'limdan to'g'ri yo'nalishda foydalanishga va turli oliy ta'lim fanlari bo'yicha o'qitish samaradorligini oshirishga yordam beradi.

Mobil ta'lim texnologiyasini ko'rib chiqish, ularning oliy o'quv yurtlarida keng qo'llanilishi ijobiy samara berishi mumkinligini ko'rsatadi. Ko'pchilik pedagoglar ularni oliy ta'limni modernizatsiya qilish uchun juda samarali vosita deb hisoblashadi. Mobil qurilmalar hayotdagi o'quv dasturlariga qo'shimcha sifatida ishlatilishi va ma'lum fanlarni o'qitishda interaktivlik darajasini sezilarli darajada oshirishi mumkin. Faqat dasturiy ta'minot va uslubiy ta'minotni ishlab chiqishni o'z ichiga olgan mobil ta'lim texnologiyalaridan samarali foydalanish imkoniyatlarini ko'rib chiqish zarur.

Ta'lim jarayonini samarali tashkil etish va talabalar uchun taqdim etilayotgan materiallarning o'zlashtirilishini osonlashtirish uchun mobil texnologiyalardan foydalanish optimal yechim bo'lishi mumkin. Yuqoridagilar bilan bog'liq holda xulosa qilishimiz mumkinki, hozirgi paytda mobil texnologiyalardan foydalanish metodikasi bilan bog'liq tadqiqotlar o'z vaqtida istiqbolli va dolzarbdir. Shu sababli, mobil ta'lim auditoriyadagi ta'limning o'rnini bosa olmasada, unga mustaqil ta'limni tashkillashtirishda eng qo'l keladigan texnologiya sifatida qarash mumkin.

Adabiyotlar

1. Ершова С.Г. Обучение современным ИТ-технологиям, ориентированным на использование в мобильных устройствах // Новые информационные технологии в образовании, 2016. - С. 396-398.
2. Иванова Н.Б., Голованова М.А. Применение мобильных ИТ технологий в непрерывном обучении // Информационные технологии в образовании, 2015. - 223-225.
3. Киселева Т.В. Электронное обучение с применением мобильных технологий // Теория и практика приоритетных научных исследований, 2016. - С.67-68
4. Nafasov M.M. The effectiveness of the use of mobile technologies in the educational process. EPRA International Journal of Multidisciplinary Research (IJMR). 2020. pp. 142-166. DOI: 10.36713/epra2013.
5. Khaitova I.I., Olimov S.S. The Main Problems Of Studying Electronic Information And Educational Environment Of The High School: Experience Of Analysis Of Scientific Literature The American Journal of Social Science and Education Innovations 2 (12), 127-131.
6. Alov R.D., Nurullaev M.M., "Software, algorithms and methods of data encryption based on national standards", IIUM Engineering Journal, 21 (1), (2020) pp. 142-166. DOI: 10.31436/iiumej.v21i1.1179.
7. https://ru.wikipedia.org/wiki/Список_стран_по_числу_пользователей_Интернета (murojaat sanasi: 11.09.2020)
8. <https://datareportal.com/reports/digital-2020-uzbekistan> (murojaat sanasi: 11.09.2020)
9. <https://sberbank-university.ru/edutech-club/glossary/> (murojaat sanasi: 14.10.2020)
10. <https://we.study/blog/mobile> (murojaat sanasi: 14.10.2020)
11. <https://doi.org/10.1016/j.compedu.2003.12.020>
12. <https://doi.org/10.1504/IJMLO.2017.085338>
13. https://science.i-edu.uz/index.php/archive_jspi/article/download/750/510

Обод ЭРГАШЕВА

Термиз давлат университети
педагогика кафедраси
мустақил тадқиқотчиси

ЎЗБЕК ОИЛАЛАРИДА ҚИЗ БОЛАЛАР ТАРБИЯСИ

Ушбу мақола орқали ўзбек оилаларидаги қиз болага нисбатан алоҳида эътибор беришда, миллий қадриятлар асосида ибод-ҳаёли, орли-номусли, тежамкор ва оқила қилиб тарбия бериш йўллари, оилаларда олиб бориладиган тарбиявий ишларни қандай ташиқил этиши ва унга оилада онанинг раҳбарлик қилиши ҳақида маълумотлар берилган. Оилада онанинг ўрни ва роли жамиятнинг ривожланиши даражасига мослиги муваффақиятнинг муҳим шартини ҳисобланади.

Калим сўзлар: қиз бола, она, ибод-ҳаё, ор-номус, тежамкорлик, оқила қиз бўлиши, онанинг ибрат-наъмунаси, қизларни ҳурмат қилиши, оила режими, оила тарбияси, оила муҳити.

В нем содержится информация о том, как создать семейно-ориентированный, семейно-ориентированный, сбалансированный и интеллектуальный образ мышления о девушке в узбекских семьях и как управлять ее семьей. Роль матери и ее роль в развитии команды являются неотъемлемой частью успеха.

Ключевые слова: девушка, мать, отец, отец, юноша, мудрец, девственница, честь матери, уважение к девочкам, режим семьи, семейное воспитание, семейное окружение.

It contains information on how to create a family-oriented, family-oriented, balanced and intellectual way of thinking about a girl in Uzbek families and how to manage her family. The role of the mother and her role in the development of the team are an integral part of success.

Key words: girl, mother, father, father, youth, sage, virgin, mother's honor, respect for girls, family mode, family upbringing, family environment.

*“Аёл- уй кўрки, ҳаёт безаги
Яхши Хотин - жон малҳами”*

Кайковус

Кириш. Мустиқиллик йилларида мамлакатимиз ҳаётига кириб келаётган ёш ва баркамол йигит-қизларни ватанпарварлик, миллий анъана ва қадриятларимизга садоқатлик хислатларига нисбатан ҳурмат руҳида тарбиялаш, маънавий етук ва жисмонан соғлом, баркамол авлодни вояга етказиш, уларнинг ҳуқуқ ва манфаатларини ҳимоя қилиш борасида давлатимиз томонидан муайян ишлар амалга оширилмоқда.

Биз тўхталаётган бугунги мавзу “Ўзбек оилаларида қиз болалар тарбияси” ниҳоятда жамиятнинг негизи бўлган оила тарбияси учун долзарб ҳолат ҳисобланади. Мавзунинг **кириш** қисмида бугунги кунда аёл ва қизлар масаласи, генлар тенглиги, онанинг жамиятдаги ўрни энг долзаб масалалардан бири деб ҳисоблар эканмиз, албатта, бу муаммони тўлиқ мисоллар асосида очиб беришга ҳаракат қиламиз. Инсон ҳаётини онасиз, жамият ривожланишини аёлсиз, оилавий муҳитни қизларимизсиз таъсаввур этиш жуда қийин бир ҳолат деб биламиз. Мавзунинг аниқ мазмунида, бугунги қизларимизни ҳаётга тайёрлаш ва бўлажак оналарни фарзанд тарбиясидаги вазифаларини тўғри бажаришда, улар олдида турган катта масъулиятни онгли бажаришида етарлича маълумот беришга ҳаракат қиламиз деган умиддаман.

Чунки миллий қадриятларимизда **ОНА** сўзи, улуғ ва муқаддас терминлардан бири бўлиб, инсон ҳаётида, унинг тарбиясида, қиз бола шахсининг жамиятда ўз ўрнини топишда алоҳида аҳамиятга эгадир. Бугунги қизимиз, албатта, эртаги оналаримиздир. Шу нуқтаи назардан биз танлаган мавзу “Ўзбек оилаларида қиз болалар тарбияси” жамият учун, оила учун ҳамда маҳалла учун, қолаверса юртимиз учун ниҳоятда долзарб масала ҳисобланади. Жамиятнинг ривожланишида, ҳаёт тараққиётининг барча қирраларини аёлсиз ёки оналаримизсиз таъсаввур қилиб бўлмайди. Шундай экан “Ўзбек оилаларида қиз болалар тарбияси” номли мавзуни миллий қадриятлар ва урф-одатларимиз асосида ҳаётга кириб келаётган қизларимизга ўргатиш ҳар бир ота-она учун, устоз ва тарбиячи учун зарурий эҳтиёжлардан биридир деб ўйлаймиз.

Асосий қисм. Танланган мавзуни ёритишдан **асосий мақсад** ҳаётга кириб келаётган қизларимизни келажакда она бўлиш учун тайёрлаш, миллий қадриятларимизга мос бўлган ибод-ҳаёли, ору-номусли, ғурурли ва тежамкор ҳамда оқила она сифатида намуна бўлишга ҳозирлашдан иборатдир.

“Жамиятда генлар тенглиги, қизларимиз фаоллиги ҳаётда ҳеч кимдан кам бўлмаган ҳолда ўз фаолиятини намоён этишлари, бу оиланинг бахти, маҳалла ободлиги ва юрт фаравонлигидир десак хато қилмаган бўламиз” [3] дейилади.

Шундай экан, қизлар тарбияси ниҳоятда нозик масаладир, эътиборсизлик жуда катта муаммоларни келтириши мумкин. Ҳар бир ота-она, албатта, ўз қизини яхши инсон бўлишини, жамиятда “ОНА” деган шарафли ном эгаси бўлишини орзу қилади. Халқимизда орзуга – айб йўқ дейишади, орзу бошқа, амалий иш бошқа. Бу мавзунинг мақсади қизларимизни орзу билан эмас, амалий ҳаёт ташвишларида сабрли, тоқатли, иродали ва матонатли ўзбек оналарга хос сифатлари билан тарбиялаш ўлкан ютигимиз бўлади деган умиддамиз.

Оналар ва қизлар ҳақида қанчадан-қача олимлар, шоирлар, буюк инсонлар ўз фикрларини ёзиб қолдирганлар. Бу борада О.Тўраева “Бола азиз, одоби ундан азиз”, О. Мусурмонова “Маънавий кадрятлар ва ёшлар тарбияси”, Н.Иномова “Оилада болаларнинг маънавий-ахлоқий тарбияси” ва Х.Ж.Худойкулов “Ўзбек қизининг ғурури унинг ор-номуси ва одобидадир” номли мақолаларида қизлар тарбиясига алоҳида эътибор берилган. Бу шундан далолат берадики, қизлар тарбияси ҳамиша долзарб муаммолардан бири ҳисобланган.

Ушбу мақолада жамиятга кириб келаётган бугунги ёш қизларимизнинг келажақда ўз қадириятларимизга, урф-одатларимизга мос ҳолда шаклланиши, уни она сифатида жамиятда ўз ўрнига эга бўлишида зарур бўлган инсоний фазилатларга эътибор қаратилади. Бу борада аждодларимизнинг бизга қолдирган маънавий меросларни яна бир бор уларга эслатсак, балким бошқа, бизга ёт бўлган тарбия кўринишларига камроқ тақлид қилган бўлар эдилар. Бу борада тарихимизга оз бўлсада мурожаат қиламиз.

Дарҳақиқат, бизнинг аёлларимизга хос ўзбекона фазилатлар ҳеч бир мамлакатда йўқ. Ўзбек аёлининг одоби, ҳаёси ва ғурури таҳсинга сазовордир. Ундаги ғурур ҳеч қачон ўз жигарбандининг эрки душман зулми остида қолишига, унинг ор-номуси, халқининг истиқболи-ю, ҳуқуқлари топталишига йўл қўймайди.

Тарихдан маълумки, қадим-қадимдан аёллар мардлик, садоқатда ўрнатилган бўлиб келишган. Халқ қахрамони Тўмариснинг миллат фахрига айланишига унинг, аввало, юртига, халқига садоқати ва эркаклардек мардлиги сабаб бўлди. Массажетлар юртини ҳийла-найранг билан ўз ҳукмронлиги таъсирига ўтказмоқчи бўлган Эрон шоҳи Кир II урушда Тўмарис кўшинларига дош беролмайди. Тўмарис халқини қонхўр нодшо зулмидан асраб қолади.

Илм-фан, маданиятда ҳам аёллар муносиб ўрин топганлар. Алишер Навоийнинг “Фарҳод ва Ширин” достонида Меҳинбону устозлигида ўндан ортиқ аёлларнинг турли фанлар бўйича изланишлар олиб боришганлиги қайд этилган. Бу шунчаки тилга олиб ўтилган сўзлар эмас. Чунки, илм-фан, маданият гуллаб яшнаган даврларда Моварауннаҳрда қизлар учун ҳам мадрасалар фаолият юритганини тарихчилар бот-бот эслатиб туришади.

Амир Темур саройидаги малика Сароймулкхоним замонасининг юксак идрокли, фаросатли, тадбиркор ва ақл-заковат соҳибаси, хусн-латофатда ҳам беназир эди. У мамлакатнинг сиёсий, ижтимоий, иқтисодий ва маданий ҳаётдан яхши хабардор бўлгани учун салтанат ишларида Соҳибқиронга маслаҳатчи бўлган.

Темурийзодалар даврида давлатни бошқаришда маслаҳатчи сифатида иштирок этган маликалар кўп бўлган. Отаси вафот этгандан кейин ўн икки ёшли Бобур тахтга ўтиради. Давлатни бошқаришда онаси унга ёрдамлашади. Бобурнинг қизи Гулбаданбегим “Бобурнома”нинг давоми ҳисобланган “Хумоюннома” тарихий асарини ёзади. Мумтоз адабиётнинг атоқли намоёндаларидан бири Зебунисобегим Бобур авлодидан бўлиб, замонасининг фозила аёлларидан эди.

Юксак бадиий истеъдод соҳибаси, дилкаш, маърифатпарвар шоира Нодира умр йўлдоши Амир Умархон вафотидан кейин давлат ишларига бош-қош бўлиб, ўғли Муҳаммадалихонга кўмаклашади. Шундан келиб чиқиб, қизларимиз ҳаёти, юртимиз таракқиёти ва бахти эканлиги барчамиз учун аёндыр. Қизларимизга қанчалик кўп эътибор бериб, улар тарбияси билан шуғуллансак, оиламиз барқарор, фарзандларимиз бахтлидир.

Афсуски, баъзан бу соҳадаги вазият ва амалга оширилган тадбирлар, ёшлар ҳаётининг таҳлили, айниқса, қизлар тарбияси, унинг кенг қатламларига дахлдор бўлган долзарб масалалар бўлиб, қизларнинг ҳаётда ўз ўрнини топиши учун муносиб шароит яратиш, уларни ҳар томонлама қўллаб-қувватлаш, касбга йўналтириш ва бандлигини таъминлаш, ташаббусларини рағбатлантириш борасидаги ишлар, шунингдек, қизларга нисбатан миллий кадрятларга садоқатлилиқ ғурури баъзан талаб даражасида ташкил этилмаганлиги кўзга ташланади. Шундан келиб чиқиб, қизлар ҳаётида

турли ташвишли ва оғир кунлар бошланади, оналар эса юзлари шувит бўлиб, бир умур азият чекадилар.

Мавзунинг асосий **объекти** ҳар бир оила ва унда тарбияланаётган, жамиятимизга кириб келаётган ёш қизлар ва оналар ҳаётidir. Буларнинг ҳар бири, биз учун алоҳида объект бўлиб, улар билан керак бўлса индивидуал ишлашимизга тўғри келади.

Жойларда, авваламбор, чекка ҳудудларда истиқомат қилаётган кўп сонли ёшларнинг ўз иқтидор ва истеъдодини рўёбга чиқаришлари, тадбиркорлик фаолияти билан шуғулланишлари учун кенг шароитлар яратиш, уларни турли зарарли иллат ва ёт ғоялар таъсиридан ҳимоя қилиш, ёш-қизлар ўртасида ҳуқуқбузарликларнинг барвақт олдини олиш каби муҳим вазифаларни ҳал этиш, мазкур соҳадаги фаолиятни тубдан такомиллаштириш давлат олдида турган асосий масалалардан биридир. Ўзбекистон Республикасининг “Ёшларга оид давлат сиёсати тўғрисида”ги Қонуни бугунги давр талабларига мос равишда ҳар томонлама баркамол, мустақил фикрлайдиган, мамлакатимиз истиқболи учун масъулиятни ўз зиммасига олишга қодир, ташаббускор, халқ ва оила манфаати йўлида бор салоҳиятини сафарбар қиладиган, шижоатли қизларни тарбиялаш, уларнинг интеллектуал ва ижодий салоҳиятини рўёбга чиқариш учун мустаҳкам ҳуқуқий пойдевор яратди.

“2017-2021 йилларда Ўзбекистон Республикасини ривожлантиришнинг бешта устувор йўналиши бўйича Ҳаракатлар стратегияси” демократик давлат қуриш ва фуқаролик жамиятини ривожлантириш борасидаги ислохотларда қизлар фаоллигини ошириш билан боғлиқ бир қатор янги ва муҳим вазифаларни белгилаб берганини алоҳида қайд этиш жоиз” [1] - дейилган эди.

Ёшларга оид давлат сиёсатини изчил ва самарали амалга ошириш, ёш қизларни ҳар томонлама қўллаб-қувватлаш, ҳуқуқ ва қонуний манфаатларни ҳимоя қилиш тизимини тубдан ислох этиш мақсадида ҳамда бу борада кенг жамоатчилик, аввало, ёш-қизлар вакилларининг таклиф ва мулоҳазаларини эътиборга олган ҳолда, жуда катта ишлар амалга оширилмоқда.

Мамлакатимиз тараққиётининг пойдевори бўлган ёш-қизлар авлоди бугунги оилаларда камол топар экан, қизларимиздаги энг эзгу фазилатлар шу муқаддас манзилда, оилада шаклланар экан, аввало, ота-оналарнинг ўзлари комил инсонга хос тарбия салоҳиятига эга бўлиши лозим.

Давлатимиз сиёсатида қизлар тарбияси алоҳида аҳамиятга эга бўлиб, бу борада Ўзбекистон Республикаси Президенти Шавкат Мирзиёев 3 апрель куни ёшлар таълим-тарбияси учун қўшимча шароитлар яратиш, хотин-қизлар бандлигини оширишга қаратилган комплекс чора-тадбирларни ўз ичига олган 5 та ташаббусни амалиётга жорий этиш масалалари бўйича йиғилиш ўтказди ва бирламчи вазифалар белгилаб берилди. Уларга асосан ҳар бир йўналиш бўйича дастур лойиҳалари ишлаб чиқилди. Йиғилишда мазкур дастурларга киритилган таклифлар, уларни амалга ошириш механизмлари муҳокама қилинди.

Шулардан бири, яъни **“бешинчи ташаббус** бўйича ҳудудларда тикув-трикотаж маҳсулотлари ишлаб чиқаришни ташкил этиш ва хотин-қизлар бандлигини таъминлаш чора-тадбирлари дастури лойиҳаси тайёрланган. 2019–2020 йилларда ҳар бир туманда энгил конструкцияли тикув-трикотаж корхоналарини қуриш ва аёлларни банд этиш кўзда тутилмоқда. Йиғилишда ушбу корхоналарни пухта ҳисоб-китоб асосида ташкил этиш, уларда ишлаб чиқариладиган товарлар бозорини, яъни аниқ харидорини топиш юзасидан таклифлар билдирилди” [2] - деб кўрсатилган.

Муҳокамалар ва натижалар. Ўзбек оиласида қиз болани тарбиялашда ишонтириш, тушунтириш, насихат, ибрат-намуна кўрсатиш, қизларимизни орли-номусли, иболи, ҳаёли, тежамкор ва оқила бўлиш каби фазилатларни машқ қилиш, рағбатлантириш, танбеҳ бериш, огоҳлантириш, уялтириш каби **усуллари** кенг қўлланилса, бу ҳолат ўз маҳсулини беради.

Мавзу юзасидан тадқиқот ишларини Сурхондарё вилояти, Қумқўрғон туманидаги “Хуррият”, “Элобод”, “Арчамоили” ва “Янги ҳаёт” маҳаллаларида, Термиз шаҳридаги “Катта боғ”, “Боғи шамол”, “Тупроқ қўрғон” ва “Қизил Шарқ” маҳаллаларида, Тошкент вилояти Бўстонлиқ тумани, Думалоқ Қишлоғидаги “Фариқанли” маҳалласи, Ғазалкент шаҳар “Дахарна” маҳалласида олиб бордик. Тадқиқот давомида кўплаб оилалар билан суҳбатлашганимизда ёшларда тақлидчанлик кучли эканлига ишонч ҳосил қилдик ва ёшларга ҳар бир ўз хатти-ҳаракатларни онгли, тушунган ҳолда назорат қилиш фазилатларини шакллантиришга ҳаракат қилдик ва бу жараёнда оила, маҳалла ва таълим-тарбия муассасаларининг ҳамкорлиги алоҳида аҳамиятга эга бўлиб, тадқиқот жараёнида қуйидаги **усуллардан** фойдаланилди.

Ҳар бир олиб борилган тарбиявий жараёнлар энг аввалло **суҳбат** ва **индивидуал тушунтириш усулидан** кенг фойдаланилди. Чунки ҳар бир оиланинг ўзига хос муҳити ва шароити мавжуд бўлиб, тарбиячи шунга қараб иш олиб боради. Қизларимиз иштирок этадиган барча тарбиявий тадбирлар эркин ва онгли муносабатларга асосланиб, кўпроқ урф-одатимиз ва қадриятларимиз ва замонавий миллийликка асосланган бўлса мақсадга мувофиқдир. Оилада қиз бола тарбиясининг ўзига хос

қоидалари мавжуд бўлиб, улардан ота-оналар ўринли фойдаланиб, уни куйидагича ташкиллаштириш лозим:

1. Оилада ҳиссий мослик, рухий хотиржамлик ва илиқ иқлим яратиш.
2. Ота-она обрўсини сақлаш.
3. Тарбияда ота-она, катталар ўртасида талабчанлик бирлигининг бўлиши.
4. Қиз бола шахсини оилавий меҳнатга тайёрлаш ва тарбиялаш.
5. Бу борада оила, мактаб ва жамоатчилик ҳамкорлиги.
6. Қиз болани севиш, ҳурмат ва иззат қилиш.
7. Оилада қатъий режим, тартиб-интизомнинг бўлиши ва кун тартибига ўргатиб бориш.
8. Тарбияда қиз болаларнинг ёши ва шахсий хусусиятларини ҳисобга олиш.
9. Қиз боланинг жисмоний ва ақлий тараққиётини, табия кўникмаларини назорат қилиб, аниқлаб бориш.
10. Қиз болада мустақиллик, ташаббускорлик, оилада ор-номус, ибодат ва тежамкор, оқила бўлиш сифатларини ҳосил этиш ва бошқалар.

“Ўзбек оилаларида қиз болалар тарбияси” мавзусини батафсил ёритишда эришилган **амалий натижалар** мисоллар асосида ёритишга ҳаракат қиламиз.

Оиланинг маънавий дунёсини такомиллаштириш учун унда зарур рухий муносабатда ҳамжиҳатлик, меҳр-оқибат, ўзаро ҳурмат, ширинсуханлик, бир-бирига ғамхўрлик мавжуд бўлса, бундай муомала муносабат қиз бола тарбиясига ижобий таъсир қилади. Улар ҳам ўз фарзандларига чинакам бахт, қувонч ҳадя эта олади. Айниқса, ўзбек аёли деганда кўз олдимизда тунлари бедор бешик тебратиб алла айтаётган, ёинки бизга ширин табассум ҳадя этиб, қалбимизга муҳаббат чўғини ташлаган, кўзларида ибодат нурлари порлаб турган Кумушсиймо қизлар, ишдан ёки ўқишдан атиги бир дақиқагагина кеч қолсақ, “Болажоним нега кеч қолдинг, ҳавотир олдим-ку” дея, меҳрли нигоҳлари билан термулиб турган мунис онажонларимиз намоён бўлади. Биз ўзбекларда “Аёлнинг жони 40 та” деган гап бор. Лекин шундай бўлса ҳам, атоқли адибларимиздан бири айтганларидек, “Ўзбек аёли 39 жонини боласи учун қурбон қилиб, ўзи 1 та жони билан яшар экан”. Ўзбек аёллари қадимдан дунёга улуғ алломаларни ҳадя этганлар. **Ҳаё, одоб, ғурур, андиша деб номланган фазилатларнинг илдири ўзбек аёлларининг қалбидадир.** Оилавий муносабатлар, фарзанд тарбияси, меҳмондўстлик, кўни-кўшничилик, қариндошлар орасидаги меҳр-оқибат, ўзаро ҳурмат, буларнинг барчасини аёлларимиз доимо юқори ўринга қўйиб, ўзларининг асосий фазилатлари деб билганлар.

Дарҳақиқат, бизнинг аёлларимизга хос ўзбекона фазилатлар ҳеч бир мамлакатда йўқ. Ўзбек аёлининг одоб-ҳаёси ва ғурури таҳсинга сазовордир. Ундаги ғурур ҳеч қачон ўз жигарбандининг эрки душман зулми остида қолишига, унинг ор-номуси, халқининг истиқболи-ю, ҳуқуқлари топталишига йўл қўймайди.

Оила азоларининг дид-фаросати, қизиқиши, майллари, эҳтиёжлари, интилишлари ўзаро бир-бирига муносиб бўлса, онанинг иноқ, аҳил турмуш кечиришларига, оилавий муносабатларнинг мустаҳкам бўлишига пухта замин ҳозирлайди. Муайян даражада шарт-шароитларнинг мавжудлиги, ота-оналарнинг ўзаро бир-бирларини тушуниб турмуш кечиришлари, мақсад ва вазифалардаги бирлик, юзага келадиган зиддиятларни биргаликда бартараф эта олишлари мустаҳкам оила муҳитини шакллантиради. Бундай оилада тарбияланган қизларимиз келажак ҳаётга, оиланинг барча ташвишларига, ютуқ ва камчилигига, сабр-тоқатли, миллий кадрларимизга садоқатли, оилада яхши она бўлишга тайёр бўладилар.

Жамият тараққиётини аёлларсиз тасаввур қилиб бўлмайди. Чунки, улар ҳамма жабҳаларда аллақачон етакчи кучга айланиб бўлган. Оилани саришталаб, болаларни тарбиялаб, яна эркалар билан бир сафда ишлаб, жамият ривожланишига муносиб ҳисса қўшаётган аёлларимизни ҳар қанча эъзозласак арзийди. Биринчи Президентимиз Ислам Каримов айтганларидек, **“Аёлларни ҳар қанча улуғласак, ҳаётимизнинг чироғи, умримизнинг гули - деб эъзозласак, демакки оиламизни, Ватанимизни эъзозлаган бўламиз” [5].**

Ўзбек оилаларнинг аксарияти ўзининг серфарзандлиги билан ажралиб туради. Шунга кўра, ота-оналарнинг хоҳ ўғил, хоҳ қиз, хоҳ тўнғич, хоҳ кенжа фарзанд бўлмасин, уларга тенг ва одил муносабатда бўлиши, эркалатмаслиги, катталар намунаси орқали кучлилиқни тарбиялаши ажобий ходисадир. Бундай хусусиятлар қизлар учун алоҳида аҳамиятга эгадир.

Оилаларда қиз болалари кам бўлган ота-оналар ўз фарзандларини ортиқча эркалайдилар, қиз бола оиланинг танҳо овунчоғига айланиб қолади. Натижада шундай қизлар эрка, ўжар, тантиқ, шахсиятпараст, кибрли ва манман бўлиб вояга этиши мумкин.

Кўхна Шарқ аёли ҳаёси, иффати, бамисоли латофати билан асрлар давомида дунёни лол қолдириб, келадир. Ўтмишимизда зукко, жасур ва йўлбошчи аёллар кўп бўлган. Ўз ғайрати ва

салоҳияти билан не-не эркакларни доғда қолдирган аёллар ҳақида кўп эшитганмиз. Бундай аёллар ҳар қандай шароитда ҳам одоб чегарасини бузишмаган, ҳаёсини йўқотмаган ва яхши сақлаганлар. Бундай она аёллар тарбиясини олган қизлар ҳаёли, назокатли ва садоқатли бўлиб вояга етишган.

Номус ўлимдан кучли, деган нақлга амал қилинган. Аёл ўз эри ва унинг қариндош уруғларига ўта хушмуомала бўлган, уларнинг юзига тик бокмаган. Шунингдек, қиз бола ҳам отаси, ҳам акалари билан мулойим, секин сўзлашган. Нафақат муомалада, балки юриш-туришда, кийинишда ҳам қизлар одоб-ҳаё чегарасидан чиқмаганлар.

Афсуски, Ғарбга эргашиш, тақлид қилиш туфайли чиройли урф-одатларимизнинг айримлари унутилмоқда. Қиз боланинг кўча-кўйда очик-сочик кийиниши, уйда эса отаси, акалари билан гап талашини, улар олдида ўзини номақбул тутиши каби ҳолатлар табиий бўлиб кўринади энди. Бундай қизлар оила бекаси бўлишгач, эрларига ҳам бемалол қаттиқ-қуруқ гапираверадилар.

Шу тариқа оилада униб ўсаётган қизлар тарбияси издан чиқади. Бу эса кўпгина хунук ҳолатларни келтириб чиқаради. Масалан, улуг момоларимиз издошларини бўлган бугунги ёш қизлар кўча-кўйда қўлида сигарет, ярим яланғоч, шахвоний кўринишда кўриб, беихтиёр алланечук бўлиб кетамиз. Ахир келажагимиз пойдевори, бизга иқтидорли ёшларимизни тарбиялайдиган ҳам шу аёлларимиз-ку!

Бутун жаҳон соғлиқни сақлаш ташкилоти (ВОЗ) маълумотларига кўра, чекиш вақтида организмга катта миқдорда ис ва газлар тушади, бу гемоглабин билан бирикиб, турғун карбоксигемоглобин ҳосил қилади. Бу модда аъзо ва тўқималарга кислородни ташиб бера олмайди. Бўлғуси она ҳомиласида сурункали кислород етишмовчилигини ҳосил қилади, бу эса янги туғилган чахалоқлар ўлимини 50%га оширади. Ҳомиладор аёлларнинг чекиши она бачадонида ҳомиларивожини кечиктиради. Муддатдан олдин туғиш, ўлик туғилиш поталогияси вужудга келади. Чекувчи аёлнинг 1 литр сутидида 0,5 мг гача никотин бўлиб, сутнинг ўзи нохуш хидли, бемаза бўлади, шунинг учун бола она кўкракни олмай қўяди ва онанинг сутидан эрта қайтиб кетади.

Тамаки тутунидаги никотиндан ташқари, ундан ҳам хавфлироқ бўлган модда, радиоактив поллоний бўлиб, у хавфли ўсмаларга олиб келади.

Чекувчи ҳомиладор аёлларда йўлдоши юпка бўлиб, унинг структураси ва қон айланиши бузилади. Чекилгандан кейин 20 дақиқа ўтгач, эмизувчи ёки ҳомиладор аёл қонида никотин бола организмга сут ёки йўлдош орқали ўтади.

Чекувчи оналарнинг кўпинча болалари хикилдоқ, бурун-ҳалқум иллатлари, чов чурралари, ғилайлик билан туғилади. Чекувчи оналарнинг болалари “поссив чекувчи” бўлиб қолади. Улар қон саратони билан икки баробар кўпроқ оғрийди ва бўғимларнинг яллиғланиш касалликлари ҳамда асмага мойил бўлиб қолади. Бу болаларда нутқнинг ривожланиши орқада қолади. Ортиқча уяли телефондан фойдаланиш ҳам ҳомиладор аёллар учун зарарлидир, чунки у орқали радиация, нурланиш кучаяди.

Қадриятларимиз ўзимизга қайтаётган қутлуғ бир даврда яшаймиз. Қизлар тарбиясига, одоб-у ифратини сингдириш саъйи ҳаракати бугунги кунда боғчалардан бошланмоқда, мактабларда маънавият дарслари, яқинда Президентимиз Ш.М.Мирзиёев ташаббуслари билан ташкил этилган “Тарбия” дарсларида ташвиқот ишлари олиб борилади. Оилада эса ота-бувалар ўғитлари ҳам шунга қаратилган. Ахир қиз бола қанчалик замонавий бўлмасин, ҳаёсини сақлай олмаса, бу унинг феълидаги битта нуқсон саналади. Ҳаёли қиз ҳаммага манзурдир. Бундай қизлар оилада андишали, оғир-босиқ, итоатли ва қаноатли бўладилар ва шу жиҳатлари билан эркакларнинг юксак эҳтиромини қозона оладилар.

Оилада қатъий интизом ва кун тартибининг бўлиши қиз болалар тарбиясига ижобий таъсир қилади. Қиз болаларнинг билим олишдаги ютуғи, ахлоқи, ор-номуси, ибо-ҳаёси, тежамкор ва оқила бўлиши, саломатлик даражаси кўп жиҳатдан оилада қарор топтирилган оқилона тузилган оила режимга боғлиқ. Шунинг учун ота-оналарнинг ўзлари ҳам бу борада ибрат-наъмуна кўрсатишлари даркор. Чунки у катта бўлгач, ниҳол каби бошқа уйга кўчиб ўтади – оила куради. Оилада қизлар, бўлажак оналар алоҳида ўз ўринларига эга бўлиши ва оилани бошқаришда етакчи куч эканини унитмаслигимиз лозим.

Оила – бу ўзига хос хўжалик бўлиб унинг турмуш кечириш муаммолари мавжуд. Ота-оналар оила аъзоларнинг амалий фаолиятларини уюштиради, уларнинг овқатланиш, таълим олиш, ишлаш, дам олиш, кийимбош билан таъминлаш каби кундалик режимини ташкил қилади, фарзандни қиз болалигидан бошлаб меҳнатга тежамкорликка, ибо-ҳаёга, ор-номуслилиқка, ғурур ва мустақилликка, шахслараро ибратли муносабатга ўргатиб боради.

Ўзбек оиласи аъзоларининг деярли барчасини саводхон, маълумотли деб атасак, хато қилмаган бўламиз.

Тарихда яна кўплаб ўзбек аёлларимиз ўзларидан ўчмас из қолдириб, миллатимизнинг фахрига айланганлар. Аёлнинг турли фазилатлари ичра ҳаё-марваридга ўхшашдир. Бу марвариднинг кадр-кийматини ҳеч нарса билан ўлчаб бўлмас.

“Ҳаё дилни равшан қиладурғон бир нурдирки, дейилади Абдулла Авлоний битикларида, - инсон ҳар вақт шул маънавий нурларнинг зиёсига муҳтождир!”

Ҳа, аёл ҳаёси билан янада зебо.

Ҳаёли аёл ифбатли, иболидир,

Ҳаёли аёл номусли, имонлидир,

Ҳаёли аёл покиза, зийнатлидир [6].

Кўхна Шарқ аёли ҳаёси, иффати, бемисил латофати билан асрлар давомида, дунёни лол қолдириб, келаётир. Ўтмишимизда зукко, жасур ва йўлбошчи аёллар кўп бўлган. Ўз ғайрати ва салоҳияти билан не-не эркакларни доғда қолдирган аёллар ҳақида кўп эшитганмиз. Бундай аёллар ҳар қандай шароитда ҳам одоб чегарасини бузишмаган, ҳаёсини йўқотмаганлар. Бундай аёллар тарбиясини олган қизлар ҳаёли, назокатли ва садоқатли бўлиб вояга етишган. Ана шу имкониятлар таъсирида тарбияланган қизларимиз мулоҳазали, ишбилармон, ақл-заковатли бўлиб вояга етмоқдалар.

Оилада қиз бола тарбиясини икки ёқлама аҳамият касб этиб, фақат фарзандларига руҳият ва маънавият билимдан сабоқ бериш билан қаноатланиб қолмасдан, балки ўзлари ҳам тарбия сеҳрлари, хусусиятларининг, моҳияти ва маъноси юзасидан янги-янги маълумотлардан хабардор бўлиб туришлари керак.

Қиз бола тарбияси ота-оналардан махсус педагогика ва руҳият бўйича билимлар, алоҳида кўникмалар бўлишини қатъий равишда талаб қилмасда, доимий юз бераётган тарбия муаммоларини тўғри ҳал қилиш устида фикр юритиши тақозо этади.

Ўз фарзандларига ажойиб, гўзал, орзу қилгудек тарбия бериш имкониятига эга бўлган ота-оналар умрларини роҳат ва фароғатда ўтказдилар, қиз болаларидан ҳамини олийжаноблик, меҳрибонлик, яхшилик кўрадилар, диллари асло жароҳат азобини сезмайди, ўксиниш ҳиссига дучор бўлмайдилар.

Оилада фарзанд тарбиясини тўғри йўлга қўйишнинг асосий воситаси унинг маънавий оламида эътиқодни шакллантиришдир. Бунга қиз болани фақат ишонтириш йўли билан эришиш мумкин. Шунинг учун ота-она қизларни тарбиялашда уларни кўрқитишда ёки асосиз буйруқ беришга таянмасдан, кўпроқ ишонтириш, ҳурмат-иззат ва ҳушмомалаликка ўргатиб иш тутиш яхши натижа беради. Оилада катталар обрўси кўрқитиш асосида вужудга келмасдан, балки самимийлик, илиқ ҳурмат-иззат замирига қурилган муносабатлар мақсадга мувофиқдир. Оила аъзоларининг иноқлиги, хатти-ҳаракати, кийиниши, меҳнат фаолияти, ўзга кишилар тўғрисидаги суҳбатлари ва уларнинг бошқа сифат ҳамда фазилатлари қиз боланинг мурғак тасаввурига янги тимсолларни олиб киради. Кичик ёшдаги қиз болалар тарбиясига берилувчан ҳамда катталарга ишонувчан бўладилар. Ота-оналар уларнинг бу хусусиятларини инобатга олган ҳолда мулоқотда бўлсалар, уларга ор-номус, ибо-ҳаё, кадр-қиммат, урф-одатлар, тежамкор ва оқила бўлиш ҳақида маълумотлар бериб борилса, оилада тотувлик қарор топади. Бундай фазилатлар қиз бола онгига сингиб боради ва у келажакда ахлоқий соғлом, муносиб тарбиячи ва етук оналар бўлиб етишади.

Ўсмирлик даврида (11-15 ёшлар) қиз болаларнинг руҳий дунёсида катта ўзгаришлар юз беради. Бу ўзгаришларга қатор сабаблар таъсир қилади. Жумладан, унинг биологик жиҳатдан тараққиёти, жинсий ўсиши, педагогик жамоа кўламининг кенгайиши, қуршаб олинган муҳит таъсири ва бошқа омиллар. Ана шу омиллар таъсири натижасида унинг руҳиятида кескин бурилиш ясайди. Шунинг учун мактабда, оилада ва кўча-кўйда ўзини тутиши ўзгаради; ахлоқий масалаларга қараши бошқачароқ тус олади. Худди шу даврда ўсмирларда шахсий фикрини маъқуллаш, бошқалар фикрига танқидий муносабатда бўлиш, камчиликларига ўз вақтида иқроп бўлмаслик, ўжарлик, ўзбилармонлик, ўзини катталардек ҳис этиш каби хусусиятлар кўзга ташлана бошлайди.

Қизларнинг юриш-туриши, кийиниши, ўзига эътибор бериши, меҳр-оқибати, ақлий камолоти турлича бўлади. Шунинг учун улар билан муомала қилишда шахсий хусусиятларни ҳисобга олган ҳолда иш тутилса, оилада ўзаро тушуниш, тотувлик, ҳамжиҳатлик, руҳий мослик вужудга келади. Бу ерда отанинг онага ёки, аксинча, бир-бирларига қилган муносабатлари ҳам шу иқлим шарт – шароитларига тубдан мос тушуши шарт. Чунки ота-онанинг ўзаро тотув ҳаёт кечириши оиланинг таркиб топиши борасидаги асосий омилдир. Оила ҳар бир халқнинг, миллатнинг давомийлигини сақлайдиган, миллий кадриятларнинг ривожини таъминлайдиган, янги авлодни дунёга келтириб, уни маънавий ва жисмоний баркамол қилиб тарбиялайдиган, жамиятнинг асосий негизи ҳисобланувчи муқаддас маскандир. Шунинг учун халқимиз “Қуш уясида кўрганини қилади” деб бекорга айтмайди.

Хулоса қилиб, шуни тавсия қиламизки, қизларимизнинг қанчалик ибодат-ҳаёли, орли-номусли, тежамкор ва оқила бўлиши, бу оиладаги онанинг ўз фарзандларига ўзбек оиласига хос маънавий қомиллик фазилатларини қанчалик шакллантиришига боғлиқдир. Бу борада қуйидагиларни тавсия этамиз:

- Буюк шоҳ Кайковус “Қобуснома” асарида ўз ўғлига уйланиш ҳақида насиҳат қилар экан, “ўғлим сен кўрган қиз оқила, тежамкор, ор-номусли, ибодат ва ҳаёли бўлса, бундай қизни қўлдан чиқарма, балки тезроқ уйлангин” [8] дейди.

- ҳар биримиз ўз қизларимизни бахтли бўлишини орзу қиламиз, шундай экан ўша оқила қизлар, бу бўлажак оналар ва оилани бошқаришдаги масъул шахслар эканини унутмасликимиз лозим;

- бизда давлат тизимининг асосий бўғини мамлакатда аёллар аҳволини янада яхшилашга йўналтирилган. Негаки, аёл - она, у халқни дунёга келтиради, унинг қаддини тиклайди, қадрини кўтаради, улуг миллат сифатида оёққа турғизади.

Демакки, миллатимизнинг шон-у шавкати, бахт ва саодати биринчи галда оналарнинг тарбияси, маънавияти, маданияти ҳамда саломатлиги билан боғлиқ. Ўзбек аёлларининг юрагида оламни яшнатувчи ранглар, оҳанглар бор. Бутун борлиқ ана шу ранглардан зеболанади. Жумлаи жаҳон аёлнинг меҳридан қувват олади, шиддати, шижоатидан илҳомланади. Бугунги аёл илму салоҳияти, ўткир сўзи, қайноқ меҳри ва муҳаббати билан дунёга ҳаёт бахш этмоқда. Биз кечалари бедор, бешик кучоқлаб алла айтган аёлларга таъзим қиламиз.

Аёл борки, олам мунаввар!!!

Адабиётлар

1. Мирзиёев Ш.М. Ўзбекистон Республикасининг 2017-2021 йилларга мўлжалланган ривожланишнинг бешта устувор йўналишлари “Ҳаракатлар стратегияси”. – Т.: “Ўзбекистон”, 2017.
2. Мирзиёев Ш.М. Ёшлар таълим-тарбияси учун қўшимча шароитлар яратиш, хотин-қизлар бандлигини ўз ичига олган 5 та ташаббус. - Т.: “Сиёсат”, 2019.
3. Мирзиёев Ш.М. Ўзбекистон Республикаси Олий мажлисининг навбатдаги сессиясидаги маърузаси. 2019 йил.
4. Каримов И.А. Юксак маънавият – енгилмас куч. – Т.: “Маънавият”, 2008.
5. Каримов И.А. Баркамол авлод орзуси. – Т.: “Ўзбекистон”, 2005.
6. Абдулло Авлоний. Туркий Гулистон – ёхуд ахлоқ. – Т.: “Ўқитувчи”, 1994.
7. Маҳкамов У. Одоб-ахлоқ дурдоналари. - Т.: “Шарқ”, 2002 .
8. Кайкавус. Қобуснома. –Т.: “Ўқитувчи” 2011.
9. Худойқулов Х.Ж. Миллий ғурур-маънавий қомиллик мезони.-Т.: “Дзайин-Пресс”, 2011.
10. Худойқулов Х.Ж. Одоб-ахлоқ дурдоналари. –Т.: ТТЙМИ, 2010.
11. Худойқулов Х.Ж. Ўзбек қизининг ғурури - унинг ор-номуси ва одобидадир. - Т.: “Дизайн-Пресс”, 2011.

Baxrom URINOV

Namangan davlat universiteti

TA'LIMGA YEVRONA INTEGRATSIYASINING ASOSIY MAQSADI VA TAMOYILLARI

Ushbu maqolada ta'limga Yevropa integratsiyasining asosiy maqsadi va tamoyillari o'rganilgan va tahlil qilingan. Bugungi global rivojlanish davrida ta'lim integratsiyasining o'ziga xosliklari bayon etilgan.

Kalit so'zlar: ta'lim, integratsiya, maqsad, tamoyil, muassasa, boloniya.

В статье исследуются и анализируются основные цели и принципы Европейской интеграции в образовании. Описаны особенности интеграции образования в современную эпоху глобального развития.

Ключевые слова: образование, интеграция, цель, принцип, институт, болонья.

The article examines and analyzes the main goals and principles of European integration in education. The features of the integration of education in the modern era of global development are described.

Key words: education, integration, goal, principle, institution, bologna.

Kirish. Bugungi kunda ta'lim ijtimoiy rivojlanishning global omillaridan biri bo'lib, u davlatlararo ta'lim nomutanosibliklarini bartaraf qiladi hamda dunyo iqtisodiyotida siyosiy barqarorlik va barqaror rivojlanishni ta'minlaydi.

Oliy ta'lim muassasalarining yangi vazifasi ta'limni modernizatsiya qilish uchun kuchli rag'batlantiruvchi omil bo'lib, bilimlar iqtisodiyotini rivojlantirishning real ehtiyojlarini qondirish uchun ishlab chiqilgan [1, 2]. Oliy ta'lim sohasidagi xalqaro hamkorlik davlatlararo munosabatlarning va global miqyosdagi tashkilotlar va muassasalar darajasidagi o'zaro munosabatlarning, shuningdek, turli mamlakatlarning oliy ta'lim sohasidagi ayrim olimlar va amaliyotchilar o'rtasidagi muhim qism sifatida qaraladi. Ilmiy tadqiqotlar va texnologiyalarni rivojlantirishdagi yetakchilik ko'p jihatdan fan, ta'lim va ishlab chiqarish integratsiyasining samaradorligi bilan belgilanadi. Tarmoq shaklidagi o'zaro munosabatlar bilim va texnologiyalar globallashuvi va bilimlarga asoslangan iqtisodiyotning paydo bo'lishi sharoitida mamlakatlarning barqaror rivojlanishi va raqobatdoshligining samarali vositasiga aylandi. Shu sababli, so'nggi yillarda turli formatlarda (universitet-korxonalar, korporativ institutlar; tarmoqlararo loyihalar) va turli xil modellar bo'yicha (qo'shma o'quv va ilmiy-tadqiqot dasturlari, ilmiy tadqiqotlar) amalga oshirilayotgan integratsiya jarayonlarining, xususan, Yevropa integratsiyasining darajasi oshdi.

Asosiy qism. Ta'kidlash joizki, ta'limda integratsiyaning asosiy vositalari Boloniya jarayonining vositalari bo'lib, ular xalqaro ta'lim makonida, shu jumladan, maqsadlarni belgilash darajasida qatnashadigan barcha mintaqalar uchun tushunarli va shaffofdir.

Yevropa integratsiyasi va xalqaro hamkorlikning asosiy maqsadlari:

- ta'lim olish imkoniyatini ta'minlash;
- uzluksiz ta'lim va "hayot davomida ta'lim" strategiyasini amalga oshirish zaruriyati;
- ta'limning milliy xususiyatini saqlab qolgan holda dunyo madaniyati boyliklari bilan tanishtirish;
- samarali boshqaruv modellarini izlash;
- ta'limni moliyalashtirish manbalarini kengaytirish;
- ta'lim faoliyatini, shu jumladan, alohida ta'lim ehtiyojlariga ega bo'lgan talabalarni modernizatsiya qilish uchun me'yoriy-huquqiy bazani rivojlantirish va takomillashtirish;
- o'quv jarayoni ishtirokchilari uchun ijtimoiy ta'minot.

Yevropa integratsiyasining asosiy prinsiplari quyidagilardan iborat:

- dunyoni yaxlit tasavvur qilish uchun fundamental bilimlarni berish, ta'lim dasturlarining haddan tashqari to'yinganligining oldini olish;
- o'rganish imkoniyati va hayot davomida o'rganish uchun sharoit yaratish (ilg'or malaka oshirish, qayta tayyorlash va boshqalar) haqida tushunchani shakllantirish;
- talabalarning kasbiy va shaxsiy rivojlanishini hamda doimiy o'zgarishlarga moslashish qobiliyatini ta'minlaydigan vakolatga asoslangan yondashuvga o'tish;
- avtoritar pedagogikani bag'rikenglik pedagogikasi bilan almashtirish, o'qituvchi va o'quvchi o'rtasidagi munosabatlarni subyekt mavzusiga aylantirish, shunda mutaxassislar bozor iqtisodiyoti sharoitida mas'uliyatli va samarali bo'lishga qodir bo'lgan o'z-o'zini ta'minlash qobiliyatiga ega shaxslar bo'lishi kerak;

- bilimga, o'zini-o'zi anglashga va shaxsiyatni rivojlantirishga bo'lgan ehtiyojni shakllantirishga asoslangan talabalarga yo'naltirilgan ta'lim modelini joriy etish;
- boshqa odamlar va ijtimoiy tuzilmalar bilan o'zaro munosabatda bo'lish, nizolarni tartibga solish ko'nikmalarini o'rgatish: hayot jarayonida yuzaga keladigan psixologik, ijtimoiy, siyosiy, millatlararo;
- o'zgarish dinamikasi va o'zgarishlarni sezish qobiliyatiga mos keladigan ta'limning innovatsion rivojlanishini ta'minlash.

Ta'kidlash joizki, ta'limning Yevropa integratsiyasi - bu har doim bo'lib kelgan va maqsadga muvofiq bo'lgan pedagogik qarz olish bilan bog'liq bo'lmagan obyektiv va doimiy ravishda rivojlanib boradigan jarayon, ammo umumiy parallel jarayonlar va umumiy ijtimoiy-iqtisodiy va madaniy hodisalar bilan bog'liq bo'lgan, shu jumladan: ko'p tomonlama dunyo iqtisodiy aloqalari; axborotni dunyoning deyarli har bir burchagiga kirishini ta'minlaydigan o'zlarining rivojlangan infratuzilmasiga ega axborot texnologiyalari; insoniyatning sivilizatsiya muammolari, birinchi navbatda atrof-muhit; global bozor g'oyalari, erkinlik, insonparvarlik va umumbashariy qadriyatlar. Ta'lim tizimiga xalqaro integratsiya, hayotning boshqa sohalarida bo'lgani kabi, murakkab, qarama-qarshi va uzoq davom etadigan jarayondir. Ko'pgina muammolar milliy darajadan milliy darajaga o'tishning murakkabligi bilan bog'liq. Shu sababli, integratsiyaning asosiy maqsadi har bir mamlakatning imkoniyatlaridan tashqaridagi muammolarni hal qilish uchun milliy ta'lim tizimining potensialini birlashtirish: savodsizlik va sifatli ta'lim olish uchun tengsizlikni bartaraf etish; natijalar va o'qish davrlarining avtomatik tan olinishini ta'minlash uchun ta'lim siyosati elementlarini uyg'unlashtirish va o'quv dasturlarini uyg'unlashtirish; ilmiy darajalarning izchilligi; akademik harakatchanlikni kengaytirish; ta'lim sifatining umumiy standartlarini ishlab chiqish; milliy ta'lim tizimining ichki salohiyatini oshirish.

Shu bilan birga, amaliyot shuni ko'rsatadiki, ta'limda universalizm ijtimoiy-siyosiy tuzilmalar, madaniy va til an'alarining xilma-xilligi saqlangan taqdiridagina mumkin. Integratsion jarayonlar muvaffaqiyatining asosiy xususiyati milliy ta'lim tizimining o'ziga xos xususiyatlariga xos madaniy o'ziga xoslikning ahamiyati va milliy yondashuvlar va an'analarni saqlash edi. Integratsiya har bir kishi uchun ham, jamiyat uchun ham madaniy va ilmiy merosni saqlash bilan birga bilimlarni kengaytirishning muhim omiliga aylanib bormoqda [3, 4]. Shu sababli, globallashuvdan farqli o'laroq, integratsiya milliy ta'lim tizimlarini birlashtirishga intilmaydi, balki tez o'zgaruvchan va o'zaro bog'liq bo'lgan dunyoda o'zaro hamkorlik qilish uchun ko'rsatma sifatida o'zaro tushunish va o'zaro boyitishga e'tiborni iqtisodiyot, siyosat va xalqaro hamkorlikning boshqa sohalarini rivojlantirishda barqarorlashtiruvchi elementga aylantiradi.

Ushbu darajadagi integratsion jarayonlarga Yevropa Ittifoqi misol bo'la oladi, uning ta'lim siyosati izchil integratsiya zarurligini tan olish va unga bir vaqtning o'zida va yagona formatda erishish mumkin emasligini anglash asosida amalga oshiriladi.

Yevropa Kengashi va Yevropa Ittifoqi strategiyani belgilaydi va integratsiya jarayonlarini amalga oshirishga yordam beradi. Yevropa Kengashi jamoat hayotining turli masalalarini ko'rib chiqadi, ammo hokimiyat vakolatiga ega emas va Yevropa Ittifoqi Yevropa davlatlarining umumiy ijtimoiy-iqtisodiy va siyosiy strategiyasining asosiy yo'nalishlarini aniqlashda asosiy rol o'ynaydi. Yevropa Ittifoqi rahbarligi ostida unga a'zo davlatlar akademik hamkorlik uchun asos bo'lgan talabalar va o'qituvchilarning Yevropa makonida harakatchanligini oshiradigan hujjatlar ustida faol ish olib borishdi. Shu bilan birga, ta'lim sifatini ta'minlash hamkorlikning eng muhim yo'nalishlaridan biridir va EHEA (The European Higher Education Area) a'zo davlatlarining kelishilgan kelishuvlarni bajarish majburiyati Yevropa Ittifoqining strategik maqsadiga mos keladi: dunyoda barqaror iqtisodiy o'sishni ta'minlashga qodir, dunyoda eng raqobatdosh va dinamik bilimga asoslangan iqtisodiyotga aylanish va jamiyatning ijtimoiy hamjihatligi.

Ko'pgina mamlakatlarda bu jarayonlar ikkita qarama-qarshi tendensiyalar ta'sirida sodir bo'ladi: bir tomondan, rivojlanishning turli darajalaridagi milliy ta'lim tizimlarining yaqinlashishiga ortib borayotgan ehtiyoj, boshqa tomondan, mintaqalarning raqobatbardoshligi va iqtisodiy barqarorligiga erishish istagi bilan bog'liq bo'lgan mintaqaviy ehtiyojlarning dolzarbligi.

Muhokamalar va natijalar. Yevropa ta'limi sohasidagi integratsion jarayonlar mamlakatimiz uchun alohida qiziqish uyg'otadi: asosiy bosqichlar va harakatlantiruvchi kuchlarni aniqlash, amalga oshirish prinsiplari va usullarini tanlash, samarali vositalarni yaratish, muvaffaqiyat omili va islohotlarning asosiy yo'nalishlarini tahlil qilish. Yevropa Ittifoqiga a'zo davlatlarning ta'lim sohasidagi hamkorligi shakllari va mexanizmlari Rossiya uchun Boloniya deklaratsiyasini imzolagan, shuningdek, MDHning asosiy sheriklari bilan hamkorlik qilish vositasi sifatida samarali hisoblanadi.

Ta'lim sohasi zamonaviy muammolarga javob bera oladigan, jamiyatda va fanda yuz berayotgan o'zgarishlarga mos ravishda o'zgaradigan mutaxassislarini shakllantirish va tarbiyalash uchun javobgardir. Oliy ta'limning asosiy vazifasi shaxsga o'zini o'zi anglash, ochib berish va rivojlantirishda yordam berishdir.

Mahalliy va Yevropa Ittifoqida ta'lim uchun umumiy makonni yaratish, shuningdek, Yevropada oliy ta'lim uchun umumiy makonni shakllantirishda samarali ishtirok etish vaqti va tizimli yondashuvni talab qiladi. Ichki oliy ta'lim tizimining raqobatdoshligini ta'minlash, mamlakatning milliy, madaniy va ijtimoiy-iqtisodiy o'ziga xos xususiyatlarini hisobga olish va ta'lim sifatini oshirish uchun hamkorlikning barcha vositalaridan foydalanish zarur.

Xulosa. Ta'lim sohasida sifatni ta'minlash agentliklarining hamkorligi ta'lim organlariga ta'sir etuvchi muhim siyosat manbai hisoblanadi. U turli shakllarni o'z ichiga oladi: baholash jarayonida yoki akkreditatsiya komissiyalari tarkibiga xorijiy mutaxassislarni jalb qilish; ma'lum bir mamlakat agentligining boshqaruv organiga xorijiy ekspertlarni kiritish; o'quv dasturlarini baholash va akkreditatsiya qilishda xalqaro standartlar va mezonlardan foydalanish; bakalavr va magistr larni tayyorlash darajasining xalqaro ishlab chiqilgan ko'rsatkichlaridan foydalanish.

Integratsiyalashuvning har xil shakllari, usullari va dinamikasida quyidagi vazifalar ustuvor hisoblanadi: ta'lim sifatini ta'minlash, qo'shma o'quv dasturlarini ishlab chiqish va o'qituvchilar, talabalar va mutaxassislarning akademik harakatchanligini oshirish.

Adabiyotlar

1. Пидоричева И.Ю. Основные задачи и организационные принципы интеграции науки и образования // Экономика промышленности. – 2008. – Вып. № 2 (41).
2. Ломакина И.С. Программы ЕС в сфере образования и профессиональной подготовки как способ реализации европейской образовательной политики / И.С. Ломакина // Вестник Челябинской государственной академии культуры и искусств. – 2012. – № 2 (30). – С. 173–178.
3. Конвенция о признании квалификаций, относящихся к высшему образованию в Европейском регионе, и Пояснительный доклад. (Лиссабонская конвенция (Европа), 1997 г.) / Council of Europe, July, 1998, Reprinted January 1999. – 300 с.
4. Рогачева Е.Ю. Региональные вузы и международная интеграция образования / Е.Ю. Рогачева, А.Ю. Слепухин // Интеграция образования. – 2015. – Т. 19. – № 1. – С. 6–12.

Nuriddin ACHILOV

Termiz davlat universiteti
pedagogika kafedrası dotsenti,
pedagogika fanlari bo'yicha
falsafa doktori (PhD)

**HAKIM AT-TERMIZIY ASARLARI VOSITASIDA TALABALARDA
MA'RIFATPARVARLIK FAZILATLARINI RIVOJLANTIRISH MAZMUNI**

Maqolada Hakim at-Termiziy asarlari vositasida talabalarda ma'rifatparvarlik fazilatlarini rivojlantirish shakl, metod va vositalari jumladan, oliy ta'lim muassasalarida dars va darsdan tashqari mashg'ulotlarda alloma ilmiy merosidan foydalanish imkoniyatlari yoritilgan. Shuningdek, alloma asarlarining mazmuni va mohiyati, hozirgi kunda o'quvchi-yoshlar tarbiyasida Hakim at-Termiziy ilmiy merosidan foydalanish hamda ta'lim tizimi jarayoniga tatbiq etish texnologiyasi o'rin olgan.

Tayanch so'zlar: *ilmiy meros, ma'rifat, ma'rifatparvarlik, tarbiya, ilm, nur, bilim, ma'naviyat, daydjes.*

В статье освещены формы, методы и средства развития учебных качеств у студентов с помощью произведений аль-Хакима ат-Термизи, в том числе возможность использования научного наследия ученого в учебной и внеучебной деятельности в вузах. Кроме того, раскрыты содержание и сущность трудов ученого, а также использование научного наследия аль-Хакима ат-Термизи в обучении студентов, а также технология его внедрения в систему образования.

Ключевые слова: *научное наследие, просвещение, просвещение, образование, наука, свет, знания, духовность, дни.*

The article highlights the forms, methods and means of developing educational qualities in students with the help of the works of Hakim at-Termizi, including the possibility of using the scientific heritage of the scientist in educational and extracurricular activities in universities. In addition, the content and essence of the scientist's works are revealed, as well as the use of the scientific heritage of Hakim at-Termizi in teaching students, as well as the technology of its implementation in the education system.

Key words: *scientific heritage, enlightenment, enlightenment, education, science, light, knowledge, spirituality, days.*

Allomalar ilmiy merosini o'rganish va yoshlarimizga yetkazish hamda ularning bilim darajasini yanada oshirish bugungi kunning dolzarb masalalaridan biridir. Bu borada Prezidentimiz Sh.M.Mirziyoyev: "Nafaqat yoshlar, balki butun jamiyatimiz a'zolarining bilimi, saviyasini oshirish uchun avvalo ilm-ma'rifat, yuksak ma'naviyat kerak. Ilm yo'q joyda qoloqlik, jaholat va albatta, to'g'ri yo'ldan adashish bo'ladi. **Shu sababli, hammamiz uchun zamonaviy bilimlarni o'zlashtirish, chinakam ma'rifat va yuksak madaniyat egasi bo'lish uzluksiz hayotiy ehtiyojga aylanishi kerak**" [1, 17], - deb ta'kidlagan edi. Chunki, allomalarimizning hayoti va faoliyatini tahlil va tadqiq etgan holda tatbiq qilish, ulardan keng xalq ommasi, ayniqsa, o'quvchi-yoshlarni xabardor qilish hozirgi davr uchun eng dolzarb vazifalardan hisoblanadi.

Hakim at-Termiziyning ilmiy merosida shaxsning yuksak ma'naviyati va go'zal axloqi bo'yicha bildirilgan g'oyalarini o'rganish, talabalarning bilim o'zlashtirishlaridagi mahsuldor omil bo'lib hisoblanadi va ularda ma'rifatparvarlik fazilatlarini rivojlantirishga zamin yaratadi. Ma'rifatparvarlik ma'naviy qaramlikni bartaraf qiladi, insonga kuch-qudrat ato etadi, kishilarni jaholatdan qutqaradi, buzuq ishlardan qaytaradi, yaxshi xulq va odob egasi bo'lishiga yordam beradi [2; 541.]. Shu sababli, Hakim at-Termiziy asarlari orqali talabalarda ma'rifatparvarlik fazilatini rivojlantirishda oliy ta'lim tizimida foydalanish muhim. Shu maqsadda biz Hakim at-Termiziy asarlari vositasida talabalarda ma'rifatparvarlik fazilatlarini rivojlantirishga mo'ljallangan o'qitishning an'anaviy va noan'anaviy metodlarini qiyoslashga harakat qildik (1-jadvalga qarang).

1-jadvaldan ko'rinib turibdiki, noan'anaviy metodlar asosida Hakim at-Termiziy asarlari vositasida talabalarda ma'rifatparvarlik fazilatlarini rivojlantirish samarali bo'ladi. Bunda talabalarning qiziqishlari, o'quv ehtiyojlarining qondirilishi inobatga olinadi.

1-jadval

Hakim at-Termiziy asarlari vositasida talabalarda ma'rifatparvarlik fazilatlarini rivojlantirishga mo'ljallangan o'qitishning an'anaviy va noan'anaviy metodlari

Dars jarayonining elementlari	An'anaviy usullar	Interfaol usullar
O'qitish muhiti	Rasmiy, baho berish	Norasmiy, samimiy, hamkorlik, o'zaro ishonch ruhida
Rejalashtirish	O'qituvchi mas'ul	O'qituvchi va har bir talaba mas'ul
Talablarning qo'yilishi	O'qituvchi talab qiladi	Talaba, ota-ona, o'qituvchi talabi asosida
Maqsad va vazifalar	O'qituvchi mas'ul	Talabalarning qiziqishlari asosida
O'qitish	O'qituvchi davlat talablari, o'quv dasturi bo'yicha o'qitadi	Davlat talablari, o'quv dasturi bo'yicha talabalarning ehtiyoji va imkoniyatlariga muvofiq
O'qitish metodlari	Butun guruh bilan yoki individual ravishda an'anaviy metodlar orqali ishlanadi	Guruhlar, uchliklar, juftliklarda ishlashga yo'naltiriladi
Baholash	Qat'iy o'rnatilgan me'yorlar asosida o'qituvchi baholaydi	Talabaning o'zi, do'sti, «ekspert» talaba hamda o'qituvchi baholaydi.

Demak, o'quv jarayoni ishtirokchilari o'rtasida hamkorlik va o'zaro bir-birini tushunish muhiti yaratiladi. Talabalarda shaxsiy g'urur rivojlantirilishi orqali jamoa shakllantiriladi va natijada ularning tadqiqotchilikka yo'naltirilgan ishechan guruhi vujudga keladi. Bunday guruhlarda barcha teng bo'lib, har bir talabaning fikri, nuqtai nazarlari qadrlanadi. Alloma asarlaridan foydalanishda quyidagi shakllar va vositalar muhim ahamiyat kasb etadi (2-jadvalga qarang):

2-jadval

Hakim at-Termiziy asarlari vositasida talabalarda ma'rifatparvarlik fazilatlarini rivojlantirishda ta'lim shakllari

T/R	DARS SHAKLLARI
1.	Ma'ruza (binar ma'ruza, internet-dars, slayd-taqdimot, video ma'ruza)
2.	Amaliy mashg'ulot
3.	Laboratoriya
4.	To'garak
5.	O'quv ekskursiyalari (muzey pedagogikasi)
6.	Mustaqil ish (asl manbalar bilan ishlash tajribasi)

Hakim at-Termiziy ilmiy merosi, ayniqsa, "Navro'znoma", "Solnoma", "Manozil ul-ibod minal-iboda" ("Bandlarning bandachilikdagi manzillari"), "Baduvv ash-sha'n Abu Abdulloh" ("Abu Abdulloh ishlarining boshlanishi"), "Javob al-maso'il sa'alahu ahlu Saraxs anho" ("Saraxs shahri ahli so'ragan masalalar javobi"), "Aql va havo", "Nafs odobi", "Nafs riyozati", "Kasbning bayoni", "Ma'rifat ul-asror" kabi asarlari vositasida talabalarda ma'rifatparvarlik fazilatlarini, ya'ni ilm egallash, bilim bo'lish, nafs tarbiyasi, qalb sofligi, mustaqil fikrlash, o'zlikni anglash va ichki hissiy olamni tarbiyalash, ustozning sifati, shogirdlar odobi, pedagogik qobiliyatlarni shakllantirish, ta'lim jarayonida pedagogik mahoratni oshirish, pedagogik faoliyatda ijodkorlik kabi tushunchalarni yoritishda pedagogik manba sanaladi va ta'lim-tarbiya jarayonida ma'rifatparvarlik tushunchasini izohlash va barkamol shaxs timsolini shakllantirishda metodologik asos bo'lishida xizmat qiladi [3, 95].

Hakim at-Termiziy asarlari vositasida talabalarda ma'rifatparvarlik fazilatlarini rivojlantirishda foydalaniladigan samarali vositalar quyidagicha bo'lishi mumkin (3-jadvalga qarang):

3-jadval

Talabalarda ma'rifatparvarlik fazilatlarini rivojlantirishda foydalaniladigan vositalar.

Yozma manbalar	O'quv-uslubiy vositalar	Yordamchi materiallar	Texnik vositalar	Boshqalar
Qo'lyozma nusxalari	Rejalar	O'quv qo'llanmalar	Kompyuter	Multimedia ilovalari
Dayjestlar	O'quv dasturlari	Hikmatli so'zlar	Videoprojektor	Elektron darslik
Alloma asarlari	Darslik	Izohli lug'at	Elektron doska	Trenajyorlar
Lug'atlar	O'quv qo'llanmalar	Ma'lumotnomalar	Multimediali ustqurmalar	Hikoyalar bayoni
Ilmiy-publitsistik maqolalar	Monografiyalar	Iqtiboslar	Interdoska	Inter fleshli lug'atlar

O'qitishning qo'shimcha vositalari sifatida ta'lim oluvchilardagi Hakim at-Termiziy ilmiy merosini o'rganishga bo'lgan bilim, ko'nikma va malakalarni shakllantiruvchi, ko'rsatmali va ko'rgazmali vositalar va boshqalarni qayd qilish mumkin.

Ko'zda tutilgan ma'rifatparvarlik fazilatlarini takomillashtirishdagi innovatsion yondashuv ta'lim-tarbiya jarayonida talabalarni bugungi kun talablariga javob bera oladigan yuksak ma'naviyatli mutaxassis bo'lib yetishishiga xizmat qiladi va ularda: ijtimoiy muammolar va jarayonlarni mustaqil tahlil qila olishi; ma'naviy, milliy va umuminsoniy qadriyatlar masalalari yuzasidan o'z fikrini bayon qila olishi; insonning insonga, jamiyatga, atrof-muhitga munosabatini belgilovchi ma'naviy mezonlarni bilishi; sog'lom hayot tarzini yuritish zaruriyati bo'yicha ilmiy tasavvur va e'tiqodga ega bo'lishi; o'z kasbiy faoliyatida asosli mustaqil qarorlarni qabul qila olishi; o'z ustida ishlashi kabi sifatlar muhimligini yaqqol namoyon etadi. Shunday qilib, oliy ta'lim muassasalari talabalarida ma'rifatparvarlik fazilatlarini rivojlantirishdek murakkab pedagogik jarayonda Hakim at-Termiziyning asarlaridan foydalanishni tashkil etishni tizimli va majmual tashkil qilishning shakl, metod va vositalarni tanlab olish, ulardan o'rinli va maqsadli foydalanish o'zining ijobiy samarasini beradi. Shuningdek, alloma ijodidan keng foydalanishda auditoriyadan tashqari ma'naviy-ma'rifiy tadbirlar ham muhim ahamiyat kasb etadi.

Hakim at-Termiziyning ilmiy ma'naviy merosidan foydalanishga yo'naltirilgan tadbirlarni tashkil qilishda talabalarning belgilangan mavzu, maqsad va tanlab olingan g'oyalarga qiziqishi, faolligi, tashabbuskorligi va mustaqilligini rivojlantirishga e'tibor qaratish lozim. Bu holat talabada tadbir mazmuni va mohiyatini yetarlicha anglangan, undan yetarli darajada ma'naviy ozuqa olishini ta'minlaydi. Talabalarda alloma asarining manbasi bilan tanishligi, undagi ma'rifatparvarlik g'oyalarning mazmuni to'g'risida fikr-mulohaza yuritilayotganligiga, nimalarni tasvirlashga intilayotganligiga, qanday ehtiyojlar tug'ilayotganligiga diqqat-e'tibor berish, talabalarning qiziqishlari asosida ma'naviy-ma'rifiy tadbirlar mavzusini tanlash tadbirning oddiy va tushunarli darajada o'tkazilishni ta'minlaydi.

Hakim at-Termiziy asarlari vositasida talabalarda ma'rifatparvarlik fazilatlarini rivojlantirish ta'limiy-tarbiyaviy ishlarni muayyan tizimli, izchil va uzluksiz olib borish alohida ahamiyat kasb etadi. Shuningdek, alloma asarlarini o'qib-o'rganish, hayotidan keltirib o'tilgan ba'zi ta'sirchan hikoyalardan foydalanish talabalar tadbirlar uyushtirilishiga nisbatan befarq qoldirmaydi, aksincha, qiziqishlarini oshiradi.

Hakim at-Termiziyning chuqur mantiqiy, mushohada qilinadigan asarlari asosida talabalarning ma'rifatparvarlik fazilatlarini tarbiyalovchi ta'limiy-tarbiyaviy ishlarni tashkil etishda foydalanish mumkin. Allomaning pand-nasihati ko'rinishidagi ibratli hikoyalari [4, 322-324] talabalarda yuksak ma'naviy-axloqiy sifatlarini rivojlantirishda muhim ahamiyat kasb etadi.

Alloma ma'naviy merosiga asoslangan ma'naviy-ma'rifiy tadbirlarni o'tkazishda o'zlashtirilishi muhim hisoblangan qoidalardan asosiysi tarbiyaviy tadbirlarning ijtimoiy foydali va ijodiy tavsifda bo'lishida. Tadqiqot jarayonida tashkil etilgan "Hakim at-Termiziy asarlarida ma'rifatparvarlikning tarannum etilishi", "Hakim at-Termiziyning "Ma'rifat ul-asror" asarida ilm egallash sirlari", "Ma'rifat - insonni kamolotga yetaklaydi" kabi tadbirlar talabalarda imon, e'tiqod, diniy bag'rikenglik, qalb softligi, irodali, vijdonli bo'lish sifatleri, talaba-yoshlarda kitobxonlik, ilmi bo'lish, nafs tarbiyasi, ijodkorlik tuyg'usi va kuch-shijoatini rivojlantirishi, o'z jamoasi, uchun foydali faoliyatga intilib borishini kuchaytirishga xizmat qiladi. Demak, talabalarda ma'rifatparvarlik fazilatlarini rivojlantirish, sifat jihatidan boyitish maqsadiga yo'naltirilgan pedagogik jarayon samaradorligi uning shakl, metod va vositalarining to'g'ri tanlab olinishiga bog'liq.

Oliy ta'lim muassasalari talabalarida Hakim at-Termiziyning ma'naviy-axloqiy, ma'rifiy qarashlari, mohiyat, o'zlikni anglash, "Ma'rifatul asror", "Nafs odobi", "Nafs riyozati", "Kasb bayoni" kabi barcha asarlarida keltirilgan ilmiy merosini mujassamlashtirgan hikoya, hikmatli so'z, suhbatlardan foydalangan holda, bahs-munozara kechalari, bellashuvlar kabi tadbirlar o'tkazish ma'rifatparvarlik fazilatlarini rivojlantirish uchun ko'zlangan maqsadni amalga oshirishning tarkibiy qismlaridir[5, 322-324].

Tadqiqot ishlarini tashkil etish jarayonida oliy ta'lim muassasalarida Hakim at-Termiziy pedagogik ta'limotidan keng foydalanish maqsadida individual, guruhli, jamoaviy, ommaviy tadbirlarni tashkil qilishga alohida e'tibor qaratildi. Bu boradagi pedagogik jarayonning quyidagi shakllar asosida amalga oshirilishi ma'naviy tadbirlarning samarali bo'lganligini tasdiqladi (4-jadvalga qarang). Tadqiqot jarayonida ta'limning shakl, metod va vositalari hamda tarbiyaviy tadbirlarni tizimli loyiha asosida tashkil etishga e'tibor qaratildi.

4-jadval

Hakim at-Termiziy pedagogik ta'limotidan foydalanishga mo'ljallangan tarbiyaviy tadbirlar

T/r	Tarbiyaviy tadbir shakllari	Mavzusi
1.	Suhbat	1. Hakim at-Termiziyning hayoti va ijodi. 2. Hakim at-Termiziy qarashlarida ilm, ma'rifat, nafs tarbiyasi va ularning mohiyati. 3. "Ma'rifat ul asror" asarining tarbiyaviy ahamiyati.
2.	Davra suhbat	1. "Nafs odobi" – barkamol shaxsni tarbiyalashga xizmat qiluvchi manba ekanligi. 2. Hakim at-Termiziy asarlarida "Ustoz-shogird" munosabatlari.
3.	Bahs-munozara	1. "Etti manzil" haqida nimalarni bilasiz? 2. Ustoz va shogird qanday bo'lishi zarur?
4.	Matbuot konferensiyasi	1. Hakim at-Termiziy hayoti va ijtimoiy munosabatlar. 2. Hakim at-Termiziy asarlarida inson va uning qalbi muoolajasi.
5.	Konferensiya	1. Hakim at-Termiziy ma'naviy merosining shaxs kamolotidagi o'rni va ahamiyati. 2. "Ilm – bu nur"- kontsepsiyaning talqini.
6.	Ekskursiya	1. Hakim at-Termiziy maqbarasiga tashrif (masofaviy). 2. Hakim at-Termiziy ilmiy merosini o'rganish (masofaviy).
7.	Ekspeditsiya	1. "Imom Termiziy va Termiziylar" xalqaro ilmiy markaziga sayohat. 2. Hakim at-Termiziy maqbarasiga sayohat.
8.	Tadqiqot	1. Hakim at-Termiziyning ma'rifatparvarlik nazariyasi talqini. 2. Hakimiya ta'limotida ta'lim va tarbiya metodlari.
9.	Ko'rik-tanlovlar	1. "Ilm - nur" (insholar tanlovi). 2. "Nafs tarbiyasi – halollik vaktsinasining metodologik asosidir" mavzusidagi (ijodiy ishlar tanlovi).
10.	To'garak	1. Termiziylarning pedagogik ta'limoti. 2. Hakimiya.
11.	Internet-sayohat	"Ilm-ma'rifat ziyosi" mavzusida Internet chelenjlar asosida alloma ilmiy merosini o'rganish
12.	Muzey pedagogikasi	Hakim at-Termiziy maqbarasidagi tarixiy muzeyga sayohat
13.	Asl manbalar bilan ishlash	Kutubxona, ARM ma'lumot bazasidan foydalanish

Hakim at-Termiziy asarlari vositasida talabalarda ma'rifatparvarlik fazilatlarini rivojlantirishga yo'naltirilgan faoliyatning quyidagi:

1. Hakim at-Termiziy ilmiy ma'naviy merosining pedagogik ahamiyatga ega ekanligi.
2. Hakim at-Termiziy asarlarining bugungi kun yoshlari dunyoqarashini boyitishi, ularning madaniy, ma'naviy-axloqiy, ijtimoiy jihatdan rivojlanishi, g'oyaviy-mafkuraviy immunitetining oshishiga hissa qo'shishi.
3. Hakim at-Termiziy ma'naviy merosining jahon pedagogikasining komil inson borasidagi qarashlari bilan uyg'unligi.

4. O'zbekistonda yoshlar uchun Hakim at-Termiziy va ajdodlar ilmiy merosini o'rganish asosida yoshlarni ilmiy bo'lishga yo'naltirish, ularda ma'rifatparvarlikni rivojlantirish imkoniyatining mavjudligi [6; 21-24.].

Yuqorida ko'rsatib o'tilgan ta'limning shakl, metod va vositalari hamda tarbiyaviy tadbir shakllarining har biri o'zida Hakim at-Termiziy asarlari vositasida talabalarda ma'rifatparvarlik fazilatlarini rivojlantirish borasidagi umumiy va xususiy maqsadni aks ettira oladi. Olib borilgan tadqiqotlar natijasida quydagicha xulosalarga kelindi:

1. Tadqiqot doirasida ta'lim jarayonida va auditoriyadan tashqari tarbiyaviy ishlarni tashkil etishda Hakim at-Termiziy asarlari vositasida talabalarda ma'rifatparvarlik fazilatlarini rivojlantirish ta'limning zamonaviy shakl (mahorat guruhleri), metod (mantiqiy, umumnazariy, interfaol) va vosita (elektron darslik, keys topshiriqlari) samarali ekanligi aniqlandi hamda tarbiyaviy tadbirlarning shakllari belgilandi.

2. Hakim at-Termiziy "Ma'rifat al-ilm billoh", ya'ni "Allohni bilim bilan tanish" g'oyasi orqali o'ziga xos ta'lim-tarbiya tamoyilini yaratishga erishdi va ushbu mohiyat zamirida allohni anglashda qalb bilan tasdiqlash va til bilan iqror bo'lish lozimligini ta'kidladi. Alloma ilmlar alifbo harflariga singdirilganligini ta'kidlab: "agar sen ilmga ega bo'lsang, ma'rifatni egallaysan"-deb ta'kidlaydi [7, 34-37]. Bu shaxs rivojlanishi va kamolotida ta'lim-tarbiyaning ahamiyatli ekanligi va alloma tomonidan e'tirof etilgan "Ilm-nur" ma'rifatparvarlik qarashlaridan ta'lim jarayonida foydalanishning nazariy imkoniyatlari pedagogik jihatdan rivojlantirilishiga asos bo'ladi.

3. O'quv-tarbiya jarayonida Hakim at-Termiziy asarlari vositasida talabalarda ma'rifatparvarlik fazilatlarini rivojlantirishning nazariy va amaliy asoslarini belgilash oliy ta'lim muassasalarida allomaning ma'naviy-axloqiy tarbiyaga oid qarashlari va ilmiy merosini o'rganishga, auditoriya, auditoriyadan tashqari va mustaqil ta'lim ishlarini muayyan loyiha asosida tashkil etishga alohida e'tibor qaratildi. Jumladan, alloma ilmiy merosidan umumiy pedagogika fanining uch mustaqil sohalarini o'zida mujassamlashtirgan: pedagogika nazariyasi, pedagogika tarixi va pedagogik mahorat bo'limlarida samarali foydalanish mumkin.

Adabiyotlar

1. O'zbekiston Respublikasi Prezidenti Sh.M.Mirziyoyevning 2020-yilning eng muhim ustuvor vazifalari haqidagi Oliy Majlisga Murojaatnomasi. - Toshkent, 2020-y., 25 yanvar.
2. O'zbekiston milliy ensiklopediyasi. 5-jild. Konimex-Mirzoqush. Tahrir hay'ati: M.Aminov, T.Daminov, T.Dolimov va b. - T.: "O'zbekiston milliy ensiklopediyasi", 2003. - 704 b.
3. Achilov N.A. Hakim at-Termiziy asarlari vositasida talabalarda ma'rifatparvarlik fazilatlarini rivojlantirish texnologiyasi. Ped. fan. bo'y. fal. dokt. ... diss. - Termiz, 2020. - 173 b.
4. Termiziy Hakim. Muhammad Hakim Termiziy risolalari //Jo'rabek Cho'tmatov tarjimasini. - T.: Movarounnahr, 2018. - 456 b.
5. Tursunov S., Murtazoyev B., Termiziylarning ilmiy tafakkuri. - T.: "O'zbekiston", 2016. - 280 bet.
6. Ачиллов Н.А. Просветительские взгляды ал-Хакима ат-Термези // Педагогическое образование и наука. - Москва. -2019.- № 5. - С. 21-24.
7. Achilov N.A. Scientific theory of Hakim at-Termezi // European Journal of Research and Reflection in Educational Sciences. Vol.7 No.11, 2019. - P.34-37.

Зебо ТЎХТАЕВА

Бухоро муҳандислик-технология институти
 енгил саноат технологиялари кафедраси
 мустақил тадқиқотчиси,
 педагогика фанлари номзоди, доцент

ОЛИЙ ТАЪЛИМДА ИХТИСОСЛИК ФАНЛАРИ ИНТЕГРАЦИЯСИНИ ТАЪМИНЛАШ ИМКОНИЯТЛАРИ

Мазкур мақолада олий таълимнинг бакалавриат таълим босқичида ихтисослик фанлари интеграциясини таъминлаш масаласи, интеграция тамойиллари асосида ихтисослик фанларидан ўқув режа ва фан дастурларини такомиллаштириш имкониятлари, фанлар интеграциясини таъминлашнинг ўқув-услубий жиҳатлари ва тамойили, ўқув жараёнига интегратив таълимни жорий этишнинг аҳамияти ҳақида фикр юритилган.

Калит сўзлар: таълим, бакалавриат, ихтисослик, фанлар интеграцияси, ўқув режа, фан дастури, интегратив таълим, интеграция тамойиллари, интеграцияни таъминлаш.

В статье рассматривается интеграция специальных дисциплин в бакалавриате высшего образования, возможности совершенствования учебных планов и научных программ по специальным дисциплинам на основе принципов интеграции, методы обучения и принципы интеграции дисциплин, важность интегрированного обучения в образовательном процессе.

Ключевые слова: образование, степень бакалавра, специализация, интеграция дисциплин, учебный план, научная программа, интегративное образование, принципы интеграции, обеспечение интеграции.

The article discusses the integration of special disciplines in the undergraduate higher education, the possibility of improving curricula and scientific programs in special disciplines based on the principles of integration, teaching methods and principles of integrating disciplines, the importance of integrative learning in the educational process.

Key words: education, bachelor's degree, specialization, integration of disciplines, curriculum, scientific program, integrative education, principles of integration, ensuring integration.

Кириш. Бугунги кунда олий таълимнинг бакалавриат босқичида ихтисослик фанлари орасидаги интеграция тўлиқ таъминланиши орқали таълим олувчиларда касбий билим, кўникма ва малакаларини Давлат таълим стандартлари ва малака талаблари даражасида тўлиқ шакллантиришнинг илмий асосланган тизимини яратиш асосий муаммоларидан бири ҳисобланади. Ўзбекистон Республикаси Президентининг 2019 йил 8 октябрдаги ПФ-5847-сон Фармонида кўра тасдиқланган “Ўзбекистон Республикаси олий таълим тизимини 2030 йилгача ривожлантириш концепцияси”нинг олий таълим тизими олдида қўйган вазифалари асосида таълим йўналишлари бўйича такомиллаштирилган Давлат таълим стандартлари ва малака талаблари, ўқув режалари, фан дастурларини ишлаб чиқиш ва таълим жараёнида қўллаш интеграция ва узвийлик тамойилларига риоя қилиб амалга оширилади.

Узлуксиз таълим тизимида ўқув-тарбия жараёнини юксак даражада ташкил этиш, самарадорлигини ошириш ҳамда олий таълим босқичлари орасида узвийлик ва интеграцияни таъминлаш учун профессор-ўқитувчилар, олимлар, давлат таълим стандарти, малака талаблари ва намунавий ўқув режалари муаллифлари, иш берувчи корхоналар етакчи мутахассисларининг салоҳиятидан самарали фойдаланиш, узвийлашган ўқув адабиётларининг янги авлодини яратиш, замонавий педагогик технологияларни амалда жорий этиш муҳим аҳамиятга эга [10].

Асосий қисм. Бутун жаҳонда таълим, фан ва ишлаб чиқариш соҳаларида улкан ислохотлар амалга оширилмоқда. Жумладан, таълим интеграцияси масалалари бўйича European University Institute, Max Plank Institute, Harvard Law School, European Integration (ECSA-Austria), ARENA (Oslo), Mannheim Centre for European Social Research каби тадқиқот марказларининг илмий натижалари алоҳида ўрин тутди. Таълим дастурларининг сифат жиҳатдан янгилашни шароитида ёшларни касбий фаолиятга тайёрлашнинг педагогик шарт-шароитларини жорий этиш фанлар интеграциясини таъминлаш орқали ўқитишнинг аънавий ва замонавий усулларида комплекс фойдаланиш ҳамда дидактик воситаларнинг интегратив имкониятларидан самарали фойдаланишга хизмат қилади.

Ўзбекистон Республикаси “Таълим тўғрисида”ги Қонунининг 11-моддасида “Олий таълим бакалавриат таълим йўналишлари ва магистратура мутахассисликлари бўйича юқори малакали кадрлар тайёрлашни таъминлайди” – деб белгиланган [1].

Демак, техник олий таълимда енгил саноат соҳаси ихтисослик фанларининг интеграциясини таъминлаш орқали талабаларнинг соҳага оид фанларни самарали ўзлаштиришига эришиш мумкин. Шунингдек, замонавий педагогик технологияларни таълим жараёнига жорий қилиш билан бирга интеграциялашган фан дастурлари асосида ўқитиш – ўқув мақсадларига кафолатли эришишни таъминлайди.

Биз томондан ўтказилган дастлабки изланишлар шуни кўрсатдики, интеграциялашган фан дастурлари асосида ўқитиш, талабаларнинг билим олиш имкониятларини ошириш, уларнинг мустақил ишлаш қобилиятларини ва амалий кўникмаларини ўрганиш даражаларини ривожлантиришда ижобий самара беради.

Педагогик луғатларда кўрсатилишича, интеграция таълим мазмунининг муайян кетма-кетликда, узвий ва тизимли жойлаштирилишини, янги мавзунини ўзлаштиришда мавжуд билимларга таянишни, ўқув материалнинг маълум даражада навбатдаги босқичларда қўлланилишини, ўқув-тарбия жараёни босқичларининг давомийлигини ифодалайди [5].

Интеграция – ўзаро боғланган ҳолда ривожлантириш, бир бутун қилиб бирлаштирмак, яхлит ҳолга келтирмак деганидир. Интеграция турли хил қисм ва элементларни бир бутунликка бирлаштириш жараёнидир [6].

Интеграция жараёнлари ташкиллаштирилган тизимларда бўлиши мумкин – бу ҳолда улар тизим бутунлик даражасини ва ташкиллаштириш даражасини кўтаради. Интеграция жараёнлари олдин боғланмаган элементларни бириктириш асосини ҳамда шаклланган тизимларда ҳам юз бериб, натижада тизимни бир бутунлиги ва ташкилланиш даражаси ошишига, элемент ва таркибий қисмлар ўртасида алоқадорликка мураккабланишга олиб келади. Бир бутунликка бириккан таркибий қисмлар турли хил даражада автономликка эга бўлади [4].

Психологияда интеграция мураккаб психологик ривожланиш қонуниятлари, ёш билан боғлиқ бўлган ўзгаришларни ўрганиш; билимларни босқичма-босқич ўзлаштириш; фаолиятнинг етакчи турлари ўзгариши доирасида кўриб чиқилади. Педагогик жиҳатдан эса интеграция дидактик тамойил (ўқув жараёнининг мазмуни, ташкилий шакл ва усуллари белгилаб берувчи асосий қоида), шарт-шароит (таълим жараёнини самарали ташкил этишга кўмаклашувчи ҳолатлар), ҳаракатга келтирувчи куч (таълим жараёнини амалга оширишга ёрдам берувчи омил), таълим ривожланиши ва тарбия жараёнида мажбурий бажарилиши керак бўлган талаб сифатида изоҳланади.

Таълимда интеграция икки хил турда қўлланилади. Биринчидан, таълим турлари (бўғинлари) орасидаги интеграция. Бунда таълимнинг кейинги тури мазмуни аввалгисини қисман такрорлаб, мазмун жиҳатидан узвий боғланган ҳолда унинг кейинги таълим турларида давом этади. Иккинчидан, ўқув фанлари орасидаги интеграция. Бу одатда фанлараро ёки предметлараро боғланиш орқали амалга оширилади.

Бизнинг фикримизча, таълимга интегротив ёндашувда жараённинг таркибий элементлари бири-бири билан чамбарчас боғлиқ, аммо ҳар бир томон ўзига хос хусусиятларга эга. Таълимга интеграциялашган ёндашув – бу интегротив омилнинг ўқув жараёнидаги ҳақиқий тимсолидир: уюшган вазифалар, машғулот таркиби, шакли, методлари, кўринишлари, воситалар, талабалар яхлит дунёқараши шаклланишига таъсир кўрсатадиган, ушбу соҳадаги талабалар тизимли билимларини яратиш учун ёндаш фанлар ўзаро боғлиқ материалларини ўрганиш воситалари.

“Интегротив ёндашув” тушунчаси асосан бир қатор белгилар орқали очилади, яъни: яхлитлик, таълим кўп қирралилиги ва илмийлиги, техника ва технологиялар, методларни ўрганиш, таълим мазмунидаги доимийлик ва изчиллик, жараёндаги режалилик ва тартиблилик кабилар. Таълимга интегротив ёндашув жараёнга бир томонлама эмас балки кўп режали, ҳар томонлама ёндашувни англатади. Жараённинг шакл ва мазмуни нуқтаи назаридан таълимнинг барча босқичлари бирлиги орқали, яъни ўқув мақсадларини аниқ ва тўлиқ белгилаш, уларни татбиқ этиш усуллари ва яқуний натижалар самарасининг таҳлили билан аниқланади.

Таълимга интегротив ёндашув – таълим дидактик тамойилларининг ҳар бири билан ўзаро таъсирдаги (илмийлик, тизимлилик ва изчиллик, онглилик ва фаоллик, яққол кўриниш, назариянинг амалиёт билан боғлиқлиги, билимдан фойдаланиш имконияти ва мустаҳкамлиги, талабаларнинг индивидуал хусусиятларини инобатга олиш), интеграция тамойилини қўллашни англатади. Интегротив ёндашув – педагогик шарт-шароитларни яратган ҳолда интеграцияни амалга оширишни талаб этади.

Таълим жараёни таълим берувчи билан таълим олувчи ўртасидаги маълум мақсадлар асосида белгиланган билим ва кўникмаларни таркиб топтиришга йўналтирилган ўзаро таъсирлашув жараёнидир. Бу жараён бир тизим деб қараладиган бўлса, уни ташкил этувчи элементларидан бири

баҳолашдир. Ҳар бир дарс жараёнида талаба фаолиятининг тўғри ва адолатли баҳоланиши мазкур талабанинг куйидаги 1-жадвалда кўрсатилган қобилиятларни эгаллаганлик даражасига боғлиқдир.

1-жадвал. Талабанинг соҳага оид қобилиятларни эгаллаганлик даражаси ва қобилиятларни ривожлаштириш усуллари

№	Қобилиятлари	Қобилиятларни ривожлаштириш йўллари
1.	Фойдали фикрлаш – турли хил ажойиб фикрларнинг генерацияси ва уларнинг уйғунлиги, ривож ҳақида ўйлаш.	Техник-технологик муаммолар устида изланиш, “Агар мен корхона директори ёки бош муҳандиси бўлсам...”, “Агар ишлаб чиқариш корхонасини ташкил этиш имкониятига эга бўлсам, ...” каби мавзуларга ечимлар излашга интиладилар, масалага турлича ёндашиш усуллари ўйлайдилар. Берилган вазиятга илмий ва ижодий баҳо бериш, тажриба орттириш учун корхонадаги ишлаб чиқариш фаолиятидан маълум бир мақсадга йўналтирилган режа ва лойиҳалар тузадилар.
2.	Коммуникация – тенгдошларига ўзининг фикрлари, эҳтиёжлари ва ҳислари тўғрисида хабар беришга имконият. Буларга тасвирлаш қиёслаш, ҳамжиҳатлик, вербал, новербал коммуникация, фикрларни тартиблаш киради.	Ихтисослик фанларидан дарсларда талабалар бир-бирини тавсифлаб характеристика бериши, талабалар билан ўтказилган амалиётлар ва тажриба машғулотларида ҳамжиҳатликда ҳисоботлар ёзадилар, жамоада ишлаш қобилиятларини намоён қиладилар.
3.	Башорат қилиш – содир бўлиши мумкин бўлган воқеа ёки ўтмишга муносабат этиш, маълум аҳамиятга эга бўлиши мумкин бўлган ҳодисаларни тахмин қилиш, хатоларни таҳлил қилиш, хулоса чиқаришга ўрганиш.	Бундай типдаги иш турларини ижтимоий ҳаётда, ўқув жараёнида ҳамда ишлаб чиқариш жараёнида кенг қўллаш мумкин. Турли йўналишларда талабаларни гипотетик натижаларни башорат қилишга ўргатиш орқали амалга ошириш мумкин. Башорат қила олиш талабаларда воқеа-ҳодисаларнинг сабаб ва алоқаларни олдиндан англашни ривожлантиради.
4.	Ечим, қарор қабул қилиш – вазиятни баҳолаш, бўлиши мумкин бўлган ва қабул қилинган ечимларни кўриб чиқиш, альтернатив қатордан ечим танлаш.	Ишлаб чиқариш корхоналарида юзага келадиган у ёки бу вазиятнинг бир неча ечимларини кўриб чиқиб, “идеал” ечим вариантини излайди, таҳлил қилади ва изоҳлаб беради.
5.	Режалаштириш – ўйлаганни амалга оширишда танлаш, қилиниши керак бўлган жараённи тасвирлаш, бунинг учун қандай ресурслар керак бўлишини, юзага келиши мумкин бўлган қийинчиликлар тавсифини аниқлай олиш.	Эркинлаштириш жараёни - таълим жараёнида таълим иштирокчиларида юзага келадиган саволлар ҳисобига аниқ ҳаракатлар дастурини ишлаб чиқиш таклиф этилади. Бу жавобларни топишга ёрдам беради, мустақил изланиш қобилиятларини ривожлантиради.

Талабанинг ихтисослик фанларидан объектив баҳоланиши унинг дарсга бўлган қизиқишини орттиради, ўз устида ишлашга ундайди. Ишлаб чиқариш жараёни ва корхонадаги иш фаолиятида кўпинча талабалар бир-бирларига таққосланади, бирининг муваффақиятлари иккинчисини ҳам яхши ҳаракат қилишга ундайди. Талабалар орасидаги соғлом рақобат уларни яхшироқ натижага эришишга, шахсиятини ривожлантиришга олиб келади.

Олий таълим тизими бакалаврият босқичида ихтисослик фанлари ўртасида интеграцияни жорий қилишнинг куйидаги шакллари тавсия қилинади:

1. Жамоавий. Бунга турли хилдаги ташкилий тузилмаларни ишлаб чиқиш ва яратиш киради.

2. Гуруҳли. Бунга олий ўқув юртлири қошида ташкил этилган турли хил тайёрлов курслари, илмий тўғараклар киради.

3. Якка тартибдаги. Бу мустақил таълим ёки ўқитувчи раҳбарлиги остидаги индивидуал тарздаги тайёрлов курслари (номдор стипендиялар, олимпиадалар, спорт мусобақалари ва ҳ.к.)ни камраб олади [3].

Олий таълим тизимида бакалавриятнинг ўқув режалари ва фан дастурларини интеграциялашни илмий-услубий ва амалий аҳамияти шундан иборатки, жамиятдаги демократик ўзгаришлар, ижтимоий-сиёсий, ҳуқуқий-иқтисодий ислохотлар ва уларнинг натижаларини инобатга олган ҳолда интегрatív фан дастурлари яратилади. Таълим муассасаларида интеграцияси таъминланган фан дастурлари қўлланилиши авваломбор мавзулар ва ўқув материаллари такрорланишларга барҳам беради, талабаларга бериладиган билим, кўникма ва малакани тизимлаштириб, таълим сифати ва самарадорлигини оширишда муҳим аҳамиятга эга бўлади.

Биз томондан олий таълим мазмунида ихтисослик фанлари интеграциясини таъминлашнинг ихчам модели ишлаб чиқилди (1-расм).



1-расм. Олий таълимда фанлар интеграциясини таъминлаш модели

Фанлар орасидаги интеграцияга асосланган ўқув материаллари ишлаб чиқилди ва бевосита таълим жараёнида қўлланилди. Машғулотнинг ўқув мақсадларини белгилашда, режалаштиришда ҳамда адабиётларни тавсия этишда, ҳаттоки, дарс ўтиш услуби, воситаларини танлашда ҳам интеграция тамойилига эътибор берилди. Бундай таълим жараёни талабаларни барча фанларни диққат билан ўзлаштиришига ундаб қолмай, мустақил таҳлил қилиш, билимларни таққослаш, аниқ қарор қабул қилиш ва хулосалаш каби қобилиятларини ривожлантиради, мураккаб ва зерикарли туюлган мавзуларни осон, ихчам ва қизиқиш билан ўзлаштиришга хизмат қилади. Мустақил таҳлил қилиш, билимларни таққослаш, аниқ қарор қабул қилиш ва хулосалаш каби қобилиятларини ривожлантиради, мураккаб ва зерикарли туюлган мавзуларни осон, ихчам ва қизиқиш билан ўзлаштиришга ҳаракат қилади.

Муҳокамалар ва натижалар. Маълумки, ўқитиш тамойиллари – бу ўқитиш ва ўқишнинг ўзаро алоқаси хусусиятини аниқловчи таълим жараёнини ташкил этиш ва амалга оширишга қўйилган меъёрий талаблар ва бошқарувчи ғоялардир. Фанлараро интеграцияни таъминлаш жараёни

ўқитишнинг узвийлик, кетма-кетлик, тизимлилик, алоқадорлик, истиқболлилик тамойиллари билан узвий боғлиқдир.

Ихтисослик фанларини ўрганишда назарий ва амалий машғулотлар бир вақтда ўтказилса, яхши натижа беради. Бу ҳол машғулотлар тизимини режалаштиришни осонлаштиради ва дарсларда мустақил график ишлар ва ҳисоблашлар, машқлар ва шу каби топшириқлар устида ишлашни енгиллаштиради. Педагогик адабиётларда дарсларни уларнинг белгиловчи ҳар хил аломатлари асосида синфлашнинг турли вариантлари келтирилади. Бундай аломатлардан бири ўрганиладиган материалнинг мазмунидир.

Кўп ҳолларда дарсларни асосий дидактик мақсад бўйича синфларга ажратиш энг маъқул деб ҳисобланади. Бу синфлашни энг маъқул деб айтишнинг сабаби шундаки, у бошқа ҳамма нарсдан ташқари дарснинг ўқув жараёнидаги ўрнини ҳисобга олади. Шу жиҳатига кўра дарсларни қуйидаги турлари мавжуд:

- янги билимни баён этиш дарслари;
- билимни пухталаш, тақрорлаш ва умумлаштириш дарслари;
- талабаларнинг билим ва малакаларини текшириш дарслари;
- аралаш дарслар.

Олий таълимда интеграция бир неча йўналишларда ва турли даражаларда амалга оширилади:

- ички мавзу – тушунчалар, билимлар, кўникмалар ва бошқаларни бирлаштириш, индивидуал ўқув фанлари доирасида яхлитлаш;
- фанлараро – далиллар, тушунчалар, тамойиллар ва бошқаларни синтез қилиш, икки ёки ундан ортиқ фанни таҳлил қилиш;
- транс-мавзу – асосий ва қўшимча таълим мазмуни таркибий қисмларининг синтезини амалга ошириш.

Таълим таркиби интеграциясини кучайтириш, ўқув фанлари таркиби ҳажмини узлуксиз ўзгартириш ва янги ўқув фанларини татбиқ этиш, таълим технологияларининг янги ташкилий шакллари доимий излашни талаб этади. Ўқув фанларини интеграциялаш турли хил ўқув фанларини ўқитишдаги муқаррар тақрорланишларни йўқотиш эвазига дарс вақтидан самарали фойдаланишга, кўпроқ қизиқишга, шахсан аҳамиятли мотивацияни кучайтирадиган билимларни тушунарли идрок этишга олиб келади.

Бизнингча, янги мавзу бўйича тушунча ва кўникмаларни тизимли ва органик мустаҳкамлаш талабаларда дастлабки олинган билимлардан маҳорат билан фойдаланишни шакллантиради. Таълим тизимини ислоҳ қилиш унинг мазмуни ва ташкил этилишига янги мантиқий ёндашувни талаб қилади. Унинг асосий ғояси ўқув материални интеграциялашдан, фанлараро алоқалар ва боғланишларни ўрнатиш ҳамда яхлитлаштиришдан иборат. Интеграция, талабаларнинг атрофдаги дунёни яхлитлигича идрок этиши асосида, таълим мазмунини ташкиллаштиришнинг етакчи шакли сифатида хизмат қилади.

Интеграция бўлақлардан иборат фанлараро қисмларни ўзаро интегротив ёндашув билан боғлаш асосида, дастлабки турли бўлақларни бир бутун яхлитлигини таъминлайди.

Интегротив ёндашув илм-фан, маданият ва таълим интеграцияси ғояларини комплекс амалга оширишга имкон беради. Интегротив ёндашув концепцияси турли академик фанлараро бўшлиқни тўлдириш, назарий ва амалий билимлар ўртасидаги тафовутни бартараф этишга қаратилган.

Узлуксиз таълим тизимида касбий таълим узвийлиги ва узлуксизлигини амалга оширишда ихтисослик фанларидаги ўқув материалларини таълим турлари ва курслар ўртасида тўғри тақсимлаш ҳамда улар орасида ўзаро интегротив алоқани таъминлаш муҳим аҳамиятга эга. Бунда касбий таълимнинг босқичлари ва курсларида билимлар мантиқий жиҳатдан бир-бирини тўлдириб бориши, ўқув предметлари мазмуни (ўқув режаси, фан дастури) интеграциясини таъминлашга қаратилиши, ўқув материалларининг баёнида маълум кетма-кетлик, яхлит тизим бўлиши лозим.

Ўқитишда интеграциянинг дидактик тамойил сифатида жорий қилинишига қўйилган талабларни таърифлаб, қуйидагиларни амалга ошириш зарур деб ҳисоблаймиз:

- ўқитишнинг мазмуни, методлари ва шаклларидаги ўзаро таъсирини, ўқитишнинг алоҳида томонлари, қисмлари ва босқичлари орасидаги ҳамда уларнинг ичидаги ўзаро муносабатни кўрсатишни;
- янги ўқув материални ўзлаштиришда мавжуд бўлган билим, маҳорат ва тажрибаларга доимий таянишни;
- бакалавриятнинг енгил саноат соҳасига оид ихтисослик фанларининг интеграциясини таъминлашни;

- талабаларнинг ўқув фаолиятига қўйилган талабларни, яъни ўқитишнинг ҳар бир босқичида ишнинг шакли ва усуллари танлашга;

- педагогик жараённинг илгариланма-қўтарилувчи хусусиятини, яъни ўзлаштирадиган ахборот мазмунидан, талабалар билан муомала қилиш шакллари ва усуллари, уларнинг мустақил иши ҳажми ва даражасининг босқичма-босқич мураккаблашуви, чуқурлашуви, умумлашуви ва тизимлашуви [7].

Олий таълим тизимида ихтисослик фанларини фанлар интеграциясини таъминлаш асосида ўрганиш талабаларнинг илмий фикрлаш тарзини ривожлантиришга қўмаклашади, барча умумқасбий ва ихтисослик фанлари билимлари талабалари томонидан кенг қўлланилишига замин яратилади, фанлар мавзуларига комплекс ёндашилади, атроф-муҳитдаги объектив алоқаларни акс эттирувчи, бу ёки бошқа муаммо бўйича фан нуқтаи назаридан ягона, умумий қарашга эга бўлади, талабаларнинг билимларини яхшилаш, янгилаш ва бойитиб боришга хизмат қилади, талабаларнинг соҳага қизиқишларини ошириш ва ривожлантиришга туртки бўлади, талабаларнинг фанга оид ва илмий дунёқарашларини кенгайтиради, уларнинг ижодий қобилиятларини ривожлантиришга қўмаклашади, фан дастури материалларидан изчил хабардор қилиб, мавзуларни олдин олинган билим ва қўникмалар асосида осон ўзлаштиришга ёрдам беради, тадқиқот ишлари ва изланувчанлик фаолиятига ва мустақил таълимга йўналтиради.

Олий таълимда енгил саноат соҳаси ихтисослик фанлари интеграциясини таъминлашда қуйидаги интеграция усулларидан фойдаланиш тавсия этилади:

турли фанлардан ўтадиган мавзулар бўйича дарслар ўтказиш;

ижодий лаборатория шаклида дарслар ўтказиш;

соҳага оид ихтисослик фанларини ўрганиш, бир мавзу манбаларидан бошқа турдош фанларни ўзлаштириш учун фойдаланиш;

дарсларда бошқа фанлар мавзуларига мансуб дидактик материаллар (чизмалар, схемалар, диаграммалар, моделлар ёки макетлар, лойиҳалар, эскизлар ва ҳ.к.)дан фойдаланиш ва тўлдириш.

Амалда, билимларнинг мақсадга йўналтирилган интеграцияси мавжуд. Мутахассисларни тайёрлаш сифатини оширишнинг ташкилий ва услубий воситаларидан бири, икки маънога эга бўлган интизомлар орасидаги интеграция, деб аташ мумкин: биринчидан, талабанинг дунёқарашидан билимларнинг яхлит манзарасини яратиш (бу ерда интеграцияни таълимнинг мақсади деб билиш мумкин); иккинчидан, бу мавзу фаннинг яқинлашиши учун умумий платформа деб топилиши (бу ерда интеграция таълим воситаси сифатида хизмат қилади) [8].

Интеграциялашган таълим мақсадларига эришишда қуйидаги вазифалар бирдамликда ҳал қилинади:

талабаларнинг ўқув ва когнитив фаолияти самарадорлигини оширишга ёрдам берадиган фанлараро билимларни умумлаштириш;

ижодий қобилиятларни шакллантириш (таҳлил қилиш, таққослаш, умумлаштириш, билимларни янги вазиятга ўтказиш қобилияти ва бошқалар);

талабанинг дунёнинг бутун манзараси ҳақидаги илмий фикрларининг билим доирасини кенгайтириш;

қўп қиррали шахсни шакллантириш.

Бундай дарсларни ўтказар эканмиз, дарсга тайёргарлик даврида ҳам талабаларнинг ижодий фаоллиги кучаяётганига амин бўлдик. Материаллар чуқурроқ ўзлаштирилади, чунки жараёнлар ва ходисалар ўртасида алоқалар ўрнатилди. Билим хабардорликка, мослашувчанликка эга бўлади. Тадқиқот қўникмалари ривожланади, талабалар мустақил қарор қабул қилишни ўрганадилар, муаммони муҳокама қилишда фаол иштирок этадилар.

Талабаларнинг креатив ва когнитив фаоллиги фаоллашади, чунки интеграциялашган дарсларнинг аксарияти муаммоли ўқитиш элементларини ўз ичига олади.

Таълимнинг муаммоли табиати талабада билим ва билмаслик ўртасидаги қарама-қаршиликни келтириб чиқаради ва уни янги ўқув материаллини фаол идрок этиш ва тушунишни талаб қилади. Ўз-ўзидан маълумки, муаммоларни ўрганиш талабаларнинг дарсларга бўлган қизиқишини оширишнинг самарали усулларида бири бўлиб ҳисобланади.

Хулоса. Интеграциялашган таълим ўқитувчилар ва талабалар фаолияти учун янги шарт-шароитларни яратади, ижодий фаолиятни ривожлантириш учун зарур шарт бўлиб, у илм-фаннинг муаммоларини ҳал қилишда ёрдам беради. Интеграциялашган ўқитиш талабалар томонидан ўқув материаллини идрок этиш самарадорлигини таъминлайдиган турли хил ўқитиш усуллари талаб қилади.

Интеграциялашган таълим таълимнинг сифат жиҳатидан янги шаклини олади ва куйидаги даражаларда органик яхлитлик билан тавсифланади:

мазмунли, унинг асосини ташкил этадиган диалектик алоқалар, ходисалар, жараёнлар, фактлар, қонунлар, тушунчалар талқинининг бир хиллиги, категориялар;

билиш усулларининг бирлиги туфайли технологик (диалектик, мантикий), талабаларнинг ижодий фаолияти тажрибаси асосида;

асосий ўқув фанлари таркибини қайта қуриш билан боғлиқ таркибий - мантикий;

функционал, билиш жараёнида талабаларнинг қадриятларига асосланган дунёнинг яхлит манзарасини шакллантириш йўналиши бўйича намоён бўладиган [9].

Бизнинг нуқтаи назаримиз куйидагиларга асосланади:

интеграциялашган таълим турли фан соҳалари (дастур модуллари) таркибидаги барча таркибий қисмларнинг ўзаро боғлиқлигини кучайтиришга асосланган бўлиб, у дунёнинг табиий ўзаро боғлиқлиги ва ўзаро боғлиқлигида у ёки бу даражада яхлит дунёни акс эттиради;

талабалар шахсини ҳар томонлама ривожлантиришга ёрдам берадиган билим, кўникма ва малакаларни шакллантиришга қаратилади. Бундан ташқари, жамиятда таълим даражаси илмий кашфиётлар сонини ва тезлигини, шунингдек, ишлаб чиқариш соҳасида уларнинг тарқалиш тезлигини оширади. Замонавий илмий-техника тараққиёти фан, техника ва таълим соҳасида сезиларли ўзгаришларга олиб келди ва бу жамиятнинг ушбу муҳим соҳалари ўртасидаги ўзаро муносабатларнинг сифат жиҳатидан янги даражасига боғлиқдир.

Интеграция жараёни таълимнинг барча босқичларини, фан ва ишлаб чиқариш тизимини ва инфратузилмасини ўзгартиради ва ривожлантиради. Демак, интеграция турли хил фанлар бўйича машғулотларда ўрганиладиган тушунчалар, қонунлар орасидаги алоқани ўрнатиб беришдир. Айниқса, ўқиб ўрганишнинг кўп жиҳатли объектларни ва замонавийликнинг комплекс муаммоларини ҳар томонлама очиқ бериш имконини берувчи фанлараро алоқалар тизими муҳимдир.

Адабиётлар

1. Ўзбекистон Республикасининг 2020 йил 23 сентябрдаги ЎРҚ–637 – сонли “Таълим тўғрисида”ги Қонуни.
2. Ўзбекистон Республикаси Президентининг 2019 йил 8 октябрдаги ПФ-5847-сон Фармонида кўра тасдиқланган “Ўзбекистон Республикаси олий таълим тизимини 2030 йилгача ривожлантириш концепцияси”.
3. Арзикулов Л. Ўзлаштириш даражаларини ўлчашда узлуксизлик ва узвийликнинг ўрни. Республика илмий-амалий конференция материаллари. - Т., 2006. - 148-150 б.
4. Маматов О.В. Мустақиллик мафқурасининг шаклланишида ворислик муаммоси. Фалс. фан. номз. дисс. автореф. -Т., 2002.
5. Маъруфов. З.М. Ўзбек тилининг изоҳли луғати. З.М.Маъруфов таҳрири остида. II том. -М.: “Рус тили”, 1981. 715- бет.
6. Мустақиллик. Изоҳли илмий- оммабоп луғат. -Т.: “Шарк”, 2000. – 269 б.
7. Торопова Е.А. Современные проблемы науки и образования. Современные проблемы науки и образования. Электронный научный журнал. – 2012. – № 6. - С.45-58.
8. Тўхтаева З.Ш. Таълим жараёнини интегртив ташкил этиш асосида инновацион фаолиятнинг шаклланиши // Ўзбекистон Миллий Университети хабарлари. Илмий-услубий журнал. – № 1-5. Тошкент, 2018. – 345-351 б.
9. Ҳимматалиев Д.О. Касбий фаолиятга тайёргарликни диагностика қилишда педагогик ва техник билимлар интеграцияси (Техника олий таълим муассасаларининг “Касб таълими” йўналишлари мисолида). Автореферат. –Тошкент, 2018. – Б 15.
10. Шодиев Д. Таълим тизимида узлуксизлик ва узвийлик // Таълим тараққиёти. 2001. № 3-4. 39-40 б.

Бобиржон ЭРГАШЕВ

Наманган муҳандислик-технология институти
техника фанлари номзоди, доцент

ПРОФЕССИОНАЛ ТАЪЛИМ ТИЗИМИ БИТИРУВЧИЛАРИНИНГ КАСБИЙ КЎНИКМАЛАРИНИ ЭГАЛЛАШЛАРИДА ПЕДАГОГИК СТРАТЕГИЯЛАР

Ушбу мақоланинг мақсади - профессионал таълим тизими битирувчисининг рақобатбардошлигини шакллантиришининг асоси сифатида педагогик стратегиянинг асосий жиҳатларини ишлаб чиқиши ва концептуал асослаш, шунингдек, профессионал таълим битирувчиларининг рақобатбардошлигини шакллантириш бўйича педагогик стратегиянинг моҳияти ва ўзига хослигини очиқ бериш, педагогик стратегияни қуриш ва амалга ошириш тамойилларини тавсифлаш, педагогик стратегиянинг таркибий қисмлари ва элементларини аниқлашдан иборат.

Калит сўзлар: профессионал таълим, педагогик стратегия, таълим, рақобатбардошлик, меҳнат бозори, кўникма, ўқув жараёни, мутахассис, таҳлил.

Целью данной статьи является разработка и концептуальное обоснование основных аспектов педагогической стратегии как основы формирования конкурентоспособности выпускников системы профессионального образования, а также разъяснение сущности и специфики педагогической стратегии формирования профессионального образования, конкурентоспособности выпускников профессионального образования и выявление компонентов и элементов стратегии.

Ключевые слова: профессиональное образование, педагогическая стратегия, образование, конкурентоспособность, рынок труда, квалификация, процесс образования, специалист, анализ.

The purpose of this article is to develop and conceptually substantiate the main aspects of the pedagogical strategy as the basis for the formation of the competitiveness of graduates of the vocational education system, as well as to explain the essence and specifics of the pedagogical strategy for the formation of vocational education, the competitiveness of graduates of vocational education, and to identify the components and elements of the strategy.

Key words: professional education, pedagogical strategy, education, competitiveness, labor market, qualification, educational process, specialist, analysis.

Кириш. Республикамызда янги профессионал таълим тизимини ислоҳ қилиниши ҳозирги кунда мақсадли рақобатбардош кадрларни шакллантиришга кўпроқ аҳамият беришни тақозо қилмоқда. Бошқача қилиб айтганда, бизнинг фикримизча, профессионал таълим тизимини рақобатбардошлигини шакллантириш стратегик ёндашув ёрдамида амалга оширилади. Профессional таълим тизимини халқаро тажрибалар асосида такомиллаштириш, бошланғич, ўрта ва ўрта махсус профессионал таълим босқичларини жорий қилиш орқали меҳнат бозори учун малакали ва рақобатбардош кадрлар тайёрлаш ҳамда мазкур жараёнга иш берувчиларни кенг жалб қилиш, жумладан, тизимга профессионал таълим, касбий компетенция, профессионал стандарт, табақалаштирилган таълим дастури, ўқитишнинг дуал тизими каби янги тушунчалар киритилди. Улар орасида айримларига тўхталиб ўтиш зарур.

Касбий компетенция – бу билим, кўникма ва амалий тажриба асосида касбий фаолиятга тегишли вазифаларни бажаришда фаолият юритиш қобилияти ҳисобланади. Профессional стандарт эса ходимга маълум бир касбий фаолият турини, шу жумладан, маълум бир меҳнат функциясини бажариш учун зарур бўлган малака талабларидир.

Ўқитишнинг дуал тизими ҳам биз учун янги бўлган жараённи ўз ичига олади. У таълимнинг назарий қисми таълим муассасасида, амалий қисми иш жойларида ташкил этиладиган ўқитиш тури бўлиб, бу тизим Европа давлатларида ўзининг ижобий натижасини берганлиги ҳаммамизга маълум. Ўқитишнинг дуал тизимида касб-ҳунар ўрганувчини бир вақтнинг ўзида ҳам назарий, ҳам амалий билимларни мукамал эгаллаши, иш берувчининг талабига мос кадр бўлиб етишиши учун замин яратилади.

Асосий қисм. Табақалаштирилган таълим дастурлари асосида кадрлар тайёрлашда халқаро тажрибани ўрганган ҳолда профессионал таълим жараёнларига ўқитишнинг кредит-модуль тизими босқичма-босқич жорий этилади. Кредит-модуль тизими – ҳар бир ўқув модули таркибини тузишга асосланган модулнинг ўқув натижалари ва якуний назоратни кузатиб бориш орқали таълим олувчиларнинг билим, кўникма ва компетенцияларини мунтазам равишда баҳолаб борувчи ўқув дастурини ўзлаштириш жараёнини ташкил этиш тизими ҳисобланади.

Иш берувчиларнинг талаб ва таклифларига асосан кадрларга бўлган реал эҳтиёжни инобатга олган ҳолда иқтисодийёт соҳа ва тармоқлари учун зарур бўлган малакали мутахассисларни тайёрлаш ҳамда жамиятнинг касблар ва мутахассисликларга бўлган талабларини қондириш, меҳнат фаолиятида замонавий ахборот-коммуникация технологияларини татбиқ қилиш бўйича амалий кўникмаларга эга бўлган кадрларни тайёрлаш, маҳаллий ва халқаро таълим муассасалари билан ҳамкорликни ривожлантириш, замонавий инновацион ўқув лойиҳаларини биргаликда амалга ошириш учун малакали хорижий мутахассисларни жалб этиш – профессионал таълимнинг асосий мақсадидир. Бу мамлакатда ишсизлик даражасини камайтириш, иш ўринларининг доимийлигини таъминлаш, меҳнат бозорида тажрибали кадрларни етиштиришга хизмат қилади.

Юқоридагилардан келиб чиқиб, ушбу тадқиқотимизда биз **“Педагогик стратегия”** тушунчасига таъриф берамиз. Бунинг учун биринчи навбатда биз бошланғич, яъни **“Стратегия”** ҳақида тушунча бериб ўтамиз. Стратегия - бу батафсил ҳаракатларни босқичма-босқич амалга ошириш орқали мақсад ёки керакли натижага эришиш учун узоқ муддатли режадир [1, 3].

Кўплаб манбаларда **“Педагогик стратегия”** ҳақида бир нечта маълумотлар келтирилган [4]. Қуйида уларнинг айримларини кўриб чиқайлик:

- ❖ педагогик стратегия – биринчи навбатда, белгиланган педагогик мақсадга мос келадиган, иккинчидан, изчил равишда жойлаштирилган ва босқичма-босқич амалга ошириладиган педагогик ёрдамни сифатли танлаш орқали амалга ошириладиган педагогик ҳаракатларнинг оқилона шаклланган мажмуаси бўлиб, интизом, муайян стратегик белгини (таъсир объектининг керакли ҳолати) амалий амалга оширишга қаратилган усуллар, шакллар, воситаларни мослашувчан қўллаш;

- ❖ педагогик стратегия – профессор-ўқитувчиларининг фаолияти бўлиб, унинг таркибида таълим жараёнининг мақсади белгиланади, бу эса стратегик мос ёзувлар нуктаси, шунингдек, унга эришиш учун зарур ва етарли восита;

- ❖ педагогик стратегия – ўқитувчининг берилган натижага эришишга қаратилган мақсадга мувофиқ ҳаракатлар мажмуини ифодаловчи узоқ муддатли жараён (масалан, профессионал таълим битирувчисининг рақобатбардошлигини шакллантириш);

- ❖ педагогик стратегия – ўқитувчининг фаолияти, бу ҳаракатларнинг самарали амалга оширилишини таъминлайдиган педагогик мақсад, режа ва уни амалга ошириш воситалари тўғрисидаги ғояларга мувофиқ белгиланган педагогик вазиятлар оралиғида амалга оширилади;

- ❖ педагогик стратегия – ўқитувчи фаолиятининг умумлаштирилган характеристикаси бўлиб, у педагогик йўналишни ўзига қамраб олган ҳолда, педагогик жараённинг маълум бир стратегик белгисига эришиш мақсадида амалга ошириладиган кенг кўламли ўқув, таълим ва касбий вазибаларни ҳал қилишга йўналтирилган.

Шундай қилиб, биз педагогик стратегияни танлашда қуйидагиларни ҳисобга олган ҳолда амалга оширилиши кераклигини таъкидлаймиз:

- ❖ педагогик воқеликнинг ўзига хос хусусиятлари, унинг таркибида амалга оширилади;

- ❖ педагогик стратегияни амалга оширувчи ўқитувчининг педагогик маҳорат даражаси;

- ❖ мавжуд манбалар, танланган шакллар, усуллар ва мумкин бўлган нарсалар режалаштирилган мақсадга эришиш воситалари [4].

Тадқиқотларимиз давомида педагогик стратегия профессионал таълим битирувчисининг рақобатбардошлигини шакллантиришнинг концептуал асосидир. Шунинг учун биз профессионал таълим битирувчисининг рақобатбардошлигини шакллантиришнинг педагогик стратегияси профессионал таълим илмий-педагогик ходимларининг режалаштирилган ҳаракатлар керакли натижага эришишни белгилайдиган педагогик мақсад ва унга эришиш воситалари тўғрисида ишлаб чиқилган ғоялар тўплами эканлигини аниқладик [5, 6].

Замонавий ижтимоий-иқтисодий шароитларда профессионал таълим битирувчисининг рақобатбардошлигини шакллантиришнинг педагогик стратегияси қуйидаги концептуал қоидалар асосида самарали амалга оширилиши мумкин:

1. Назарий ва услубий асоси ваколатга асосланган ёндашув бўлган профессионал таълим рақобатбардошлигини шакллантиришнинг ажралмас педагогик концепциясини ишлаб чиқиш ва асослаш.

2. Профессионал таълим майдонини яратиш асосида профессионал таълим битирувчисининг рақобатбардошлигини шакллантиришнинг аниқланган намуналари ва тегишли принциплари бўлган педагогик стратегиянинг **ядросини** аниқлаш.

3. Профессионал таълим битирувчисининг рақобатбардошлигини шакллантириш бўйича педагогик стратегиянинг назарий моделини лойиҳалаш.

4. Профессионал таълим битирувчисининг рақобатбардошлигини шакллантириш учун стратегик режалаштиришнинг таркибий ва функционал таркибий қисмларини аниқлаш (стратегик таҳлил, стратегик қараш, стратегик шериклик ва бошқалар).

5. Профессионал таълим битирувчисининг замонавий меҳнат бозоридаги самарали хулқ-атворининг хусусиятларини лойиҳалаш [7, 8].

Профессионал таълим битирувчисининг рақобатбардош фазилатлари ва шахсий хусусиятларини шакллантириш бўйича педагогик стратегиянинг моҳиятини белгилаб, унинг асосий назарий жиҳатларига мурожаат қилайлик:

- профессионал таълим талабалари ўртасида **рақобатдошлик** каби ривожланишнинг стратегик мақсадларидан хабардор бўлиш – профессионал таълим битирувчиларини иш билан таъминлаш соҳасидаги вазиятдан чиқиш йўли сифатида;

- профессионал таълим битирувчисининг рақобатбардошлигини шакллантиришнинг стратегик мақсади у учун рақобат муҳитида келажакдаги ёш мутахассиснинг барқарор ишлаши ва ривожланишини таъминлашга имкон берадиган ноёб рақобатбардош устунликларга эга бўлиш;

- рақобатдош профессионал таълим битирувчисини шакллантириш бўйича педагогик стратегиянинг тактик вазибалари – бу имкониятни изчил ривожлантириш ва профессионал таълим битирувчисининг рақобатбардошлиги таркибий қисмларининг ҳар бирини шакллантириш, педагогик қўллаб-қувватлаш учун шароит яратишдир. Буларни: амалга ошириш механизмлари ва педагогик воситалари; профессионал таълим битирувчисининг рақобатбардошлигини шакллантириш учун таълим технологиялари ва ташкилий-педагогик шартлари.

Замонавий профессионал таълим амалиётида жуда хилма-хил педагогик стратегиялар мавжуд. Шунинг учун танланган педагогик стратегиянинг мазмуни стратегик мос ёзувлар пункти ва керакли натижага эришишнинг етарли шакллари, усуллари ва воситалари билан боғлиқ бўлиши керак.

Шундай қилиб, бизнинг тадқиқотимизда профессионал таълим битирувчисининг рақобатбардошлигини шакллантириш бўйича педагогик стратегияни ишлаб чиқиш учун йўналиш, жалб қилиш ва ёрдам бериш каби стратегиялар алоҳида қизиқиш уйғотмоқда. Уларнинг таркибини батафсил кўриб чиқайлик. Йўналтириш педагогик стратегияси ўқувчи шахсининг ҳиссий-мотивацион, билим ва фаолият соҳаларига таъсир қилади ва муаммоли вазиятни таҳлил қилишга, ҳаракатлар режасини тузишга ва унинг фаолиятини тузатишга қаратилган ҳаракатлар мажмуини амалга оширишни ўз ичига олади. Бундан ташқари, йўналиш педагогик стратегия сифатида ўқитувчи томонидан талаба шахсида рақобатбардош хусусиятлар ва фазилатларни шакллантиришга қаратилган педагогик тадбирлар мажмуини амалга оширишни ҳам ўз ичига олади.

Ушбу мақола доирасида биз қуйидаги педагогик усуллари илгари сурдик: эътибор беринг, йўналтиринг, таништиринг, ёрдам беринг, таъминланг, фаоллаштиринг, тузатинг, талабанинг етарлича баҳолашига кўмаклашиш ва ҳ.к. Ушбу йўналтиришнинг педагогик усуллари танлаш, педагогик маънода талабанинг йўналиши уни қўллаб-қувватлаш ва шахсий ривожланиш йўналишини аниқлашда мумкин бўлган ёрдамни ўз ичига олиши билан боғлиқ (яъни рақобатбардош мутахассис), зарурий фаолият йўналишларини фаоллаштириш, муаммоли вазиятни таҳлил қилиш ёки ҳал қилиш касбий вазибалар қатори, замонавий меҳнат бозорида рақобатбардош устунликларга эришиш бўйича ҳаракатлар режасини тузиш ва бошқалар [9].

Қатнашиш педагогик стратегияси фаолиятга йўналтирилган хусусиятга эга ва ўзининг мазмун моҳияти бўйича талабага маълум бир фаолият тури билан шуғулланиш, унинг тўлақонли ва фаол иштирокчисига айланиш имкониятини беришни назарда тутди. Масалан, бу талабани замонавий меҳнат бозорида рақобатбардош устунликларга эга бўладиган касбий маҳорат ва кўникмаларни шакллантириш ва ривожлантириш жараёни билан таништириш, шу жумладан талабанинг касбий муаммоларни ҳал қилишда амалий тажрибасини оширишдир.

Ёрдам педагогик стратегияси кўпинча таълим муассасаларига ёрдам, таълим олишга ёрдам бериш, мутахассисларни тайёрлашга кўмаклашиш, бандликка кўмаклашиш, ўз тақдирини ўзи белгилашга ёрдам бериш, ўз-ўзини англашни тарғиб қилиш, ўз-ўзини ривожлантиришга кўмаклашиш, ўз-ўзини ривожлантиришни тарғиб қилиш ва бошқалар. “Ёрдам” атамасининг бундай кўп қиррали ишлатилиши бизни функционал шароитда юқори малакали мутахассисларни тайёрлашнинг стратегик хусусиятини акс эттиради деган хулосага келишимизга имкон беради. Ёрдам профессионал таълим битирувчисининг рақобатбардошлигини шакллантиришнинг педагогик стратегияси сифатида фаолият кўрсатиши мумкин. Ушбу стратегиядан фойдаланиш шароитида талабанинг шахсиятига хос хусусиятлар ва фазилатларни эгаллаш ва ривожлантириш шароитида уни ривожлантириш, ўзини ўзи англаш ва такомиллаштиришга ёрдам берадиган махсус ташкилий ва педагогик шароитларни шакллантириш назарда тутилган. Унга замонавий меҳнат бозоридаги бошқа

талабнома берувчиларга нисбатан рақобатбардош устунлик беради. Шу билан бирга, педагогик ёрдам ҳар доим ўқувчиларнинг шахсий ва касбий ривожланишида ёрдам бериш ва қўллаб-қувватлашга йўналтирилган онгли фаолиятдир.

Юқорида кўриб чиқилган педагогик стратегиялар бизни профессионал таълим амалий фаолиятда фақат шахсга йўналтирилган касбий таълим шароитида, талаба ўзи амалга оширган ҳаракатлар билан боғлиқ ҳолда ўз танловини танлаганида, баҳолашни ҳисобга олган ҳолда фойдаланиш учун мос келади. Бундан ташқари, педагогик стратегия рақобатдош профессионал таълим битирувчисини шакллантириш шахсий ривожланиш йўналишига – меҳнат бозорида талабанинг рақобатбардош устунликларини шакллантириш ва ривожлантиришнинг зарур йўналиши сифатида эга бўлиши керак.

Муҳокамалар ва натижалар. Педагогик стратегиянинг шахсий ривожланиш йўналиши куйидаги ўзига хос хусусиятлар билан тавсифланади: талабага ўзининг касбий ва шахсий ривожланиши мавзусига нисбатан муносабат; йўналиш талаба ўзини ўзи ривожлантириш, ўзини ўзи тарбиялаш ва такомиллаштириш учун; талаба шахсини ўзини ўзи англаш ва ўзини ўзи аниқлаш учун шароит яратиш, шу жумладан: талабаларнинг рақобатбардошлигини шакллантириш жараёнини илмий-педагогик ва ташкилий жиҳатдан қўллаб-қувватлаш, профессионал таълим битирувчисининг рақобатбардошлигини шакллантириш учун инновацион технологияларни амалга ошириш; профессионал таълимни амалий, касбий, ижтимоий-маърифий ва илмий-инновацион муҳитини яратиш; таълим жараёнида субъект муносабатларини шакллантириш. Шуни эътиборга оламизки, талаба рақобатбардош кураш учун зарур бўлган касбий фазилатларни ва шахсий хусусиятларини ривожлантириши ва шакллантириши билан унинг ўқитувчи билан ўзаро муносабатларининг тузилиши ўзгаради – у педагогик таъсирнинг пассив объектдан ўзининг шахсий ва касбий ривожланиш йўналишини белгилашга қодир ва тайёр бўлган фаол ижодий шахсга айланади.

Педагогик стратегияни шакллантириш ва амалга ошириш тамойилларини кўриб чиқишга келсак, шуни таъкидлаш керакки, ўқитиш тамойилларининг бутун тизими ўқувчининг индивидуал хусусиятларини ҳисобга олган ҳолда унинг шахсини ривожлантиришга қаратилган. Бундан ташқари, педагогик стратегияни шакллантириш ва амалга ошириш тамойиллари ўқувчиларнинг амалий ва билим фаолиятини педагогик бошқариш цикли босқичларига мос равишда ишлаб чиқилган.

1. Ривожлантирувчи таълим принципи - ўқувчининг шахсини ҳар томонлама ривожлантиришга қаратилган бўлиб, унга шахсий ва касбий хусусиятлар ва фазилатларни шакллантиришни - замонавий меҳнат бозорида рақобатдош устунликлар сифатида тақдим этади.

2. Доимийлик принципи - талабани замонавий ижтимоий-иқтисодий шароитларда ишлашга тайёрлаш нафақат назарий билим, кўникма ва малакаларни изчил эгаллашни, балки кенг қўламли масалаларни ҳал қилишда амалий тажрибани босқичма-босқич шакллантиришни ҳам профессионал муаммолар доираси ўз ичига олиши керак деб тахмин қилади. Ушбу тамойил, шунингдек, таълим жараёни мазмуни ва қурилишининг изчиллигини талаб қилади ва ўз зиммасига олади.

3. Замонавий меҳнат бозорида профессионал таълим битирувчисининг рақобатбардош устунликларини шакллантириш жараёнида талабанинг онги, мустақиллиги ва ижодий фаолияти принципи - бу унинг ўзига хос хусусиятлари ва шахсий фазилатлар мажмуасида акс этади.

4. Профессионал таълим битирувчисининг рақобатбардошлигини шакллантиришга комплекс ёндашув принципи - нафақат талабаларнинг назарий тайёргарлигини, балки амалий тажрибани шакллантиришни, уни меҳнат фаолиятининг ҳақиқий шароитлари билан боғлашни, кўплаб профессионал муаммоларни ҳал қилишни назарда тутати. Бундан ташқари, мураккаблик рақобатдош профессионал таълим битирувчисини шакллантириш талабалар шахсиятининг айрим фазилатлари ва хусусиятларини ривожлантиришни назарда тутати, бу уларнинг умумий ҳажмида унинг меҳнат бозоридаги бошқа талабгорларга нисбатан рақобатбардош устунликларини акс эттиради.

5. Ўқув жараёнини бўлажак мутахассисларни тайёрлашга компетенциал ёндашув асосида ташкил этиш принципи - куйидаги лавозимдан келиб чиқади: профессионал таълим битирувчисининг рақобатбардошлиги унинг касбий ваколати билан белгиланади, бунда махсус билимлар талабанинг индивидуал хусусиятлари ва шахсий фазилатлари сони ваколатга асосланган ёндашувнинг устуворлиги шу билан белгиланади. Айнан шу каналда ўқув жараёнини қайта йўналтириш имконияти билимларни ўқитувчидан ўқувчига (трансляция) устунлик беришидан талабанинг қобилиятини тавсифловчи компетенциялар тўпламини ўзлаштириши учун зарур бўлган шарт-шароитларни яратилишидан ҳосил бўлади.

6. Таълимни меҳнат фаолиятининг ҳақиқий шартлари билан боғлаш принципи - профессионал таълимнинг амалий, касбий, ижтимоий таълим ва инновацион муҳитини яратиш зарурлигига қаратади.

Педагогик стратегияни шакллантириш ва амалга оширишнинг юқоридаги тамойилларидан ташқари, ўқитишнинг умумий тамойилларини ҳам унутмаслик керак. Профессional таълим битирувчиларининг рақобатбардошлигини шакллантириш бўйича педагогик стратегиянинг таркибий қисмлари ва элементларини аниқлаш ва асослашга ўтиб, куйидаги жиҳатларга эътибор қаратсак: рақобатбардошлиқни шакллантириш бўйича педагогик стратегия таркибининг таркибий қисмлари professional таълим битирувчиси; professional таълим битирувчисининг рақобатбардошлигини шакллантириш бўйича стратегик режалаштириш (стратегик таҳлил, стратегик қараш, стратегик шериклик ва бошқалар); замонавий меҳнат бозорида professional таълим битирувчиларининг самарали хулқ-атворининг хусусиятлари.

Хулоса ўрнида шуни такидлаш жоизки, ушбу мақоламизда педагогик стратегияни professional таълим тизимида касбий тайёргарлик жараёнида битирувчининг рақобатбардошлигини шакллантиришнинг концептуал асоси сифатида ишлаб чиқдик ва асосладик. Булардан ташқари professional таълим муассасалари худудларнинг демографик, ижтимоий-иқтисодий ва географик шароитларини, меҳнат бозорининг тегишли соҳа мутахассисларига бўлган талабини, манфаатдор вазирлик ва идораларнинг кадрларга бўлган эҳтиёжи ҳамда олий таълим тизими билан интеграциялашган таълим дастурлари асосида кадрлар тайёрлашни ҳисобга олган ҳолда фаолият юритиши келтириб ўтилди. Professional таълим муассасаларининг ўқувчилари ва ходимларига ижтимоий кафолатлар, қўллаб-қувватлаш ва имтиёзлар қонун ҳужжатлари, professional таълим муассасасининг устави асосида белгиланади. Шунингдек, коллежлар ва техникумларда кундузги, сиртки ва кечки таълим шакллари жорий этилиши ва бу шакллар таълим сифатига алоҳида қараш талаб этилади.

Адабиётлар

1. Муслимов Н., Усмонбоева М., Сайфуров Д., Тўраев А. Педагогик компетентлик ва креативлик асослари. - Тошкент, 2015.-120 б.
2. Исмаилова З.К., Эргашев Б.Б. Мониторинг качества образовательного процесса в контексте управления Вузом // Сборник научных статей по итогам работы Международного научного форума, Том1, Наука инновации – современные концепции. – Москва, 2019. – С.57-68.
3. Барышева Т.А., Жигалов Ю.А. Психолого-педагогические основы развития креативности. – СПб.: “СПГУТД”, 2006.
4. Башина Т.Ф., Ильин Е.П. Психология творчества, креативности, одаренности. – СПб.: “Питер”, 2009.
5. Mavlonova R., To‘rayeva O., Xoliqberdiyev K. Pedagogika (kasb-hunar kollejlari uchun darslik). Ikkinchi nashri. –Toshkent: “O‘qituvchi”, 2008. – 496 b.
6. Эргашев Б.Б. Мониторинг как средство управления качеством образования // Международная научно – практическая конференция, “Научные разработки: евразийский регион”. – Москва, 2019. – С.85-89.
7. Эргашев Б.Б. Меҳнат бозорида талабаларни ишга жойлаштиришга кўмаклашишнинг самарали йўллари // “Профессиональное становление личности XXI века в системе непрерывного образования: теория, практика и перспективы”, Материалы научно – практического семинара, ТОМ1. –Ташкент, 2019. – С.241-244.
8. Z. Ismailova, D. Khimmataliev, M. Khashimova, M. Baybaeva, B. Ergashev. Integrative approach to designing the content of secondary specialized vocational education // Revista de Ciencias Humanas y Sociales ISSN 1012-1587/ISSNe: 2477-9385. Opción, Año 36, Regular No.91 (2020): Pp. 25-41
9. D.O. Khimmataliev, K.T. Olmov, R.M.Abdullaeva, B.B. Ergashev, K.T. Chulponova. Mechanisms of professional competence development in future teachers based on pedagogical and technical knowledge // PSYCHOLOGY AND EDUCATION (2021) 58(1): Pp. 2838-2844 ISSN: 00333077

Зубайда БАХРАНОВА

Бухарский государственный медицинский институт
проректор по работе с молодёжью**КОРПОРАТИВНАЯ КУЛЬТУРА В УСЛОВИЯХ ИННОВАЦИОННОГО РАЗВИТИЯ
ВУЗА**

В статье рассматривается роль корпоративной культуры в инновационном управлении образовательными учреждениями в условиях модернизации системы высшего образования. Проведен анализ уровня формирования корпоративной культуры в вузах Республики, выявлены проблемы формирования и развития корпоративной культуры вуза.

Ключевые слова: корпорация, корпоративная культура, миссия вуза, управление, качество образования.

Мақолада олий таълим тизимини модернизациялаш шароитида таълим муассасаларини инновацион бошқаришда корпоратив маданиятнинг роли ўрганилади. Республика олий ўқув юртларида корпоратив маданиятнинг шаклланиш даражаси таҳлили амалга оширилади, университетнинг коорпоратив маданиятини шакллантириш ва ривожлантириш муаммолари аниқланади.

Калит сўзлар: корпорация, корпоратив маданият, университет миссияси, менежмент, таълим сифати.

The article discusses the role of corporate culture in the management of educational institutions in the context of modernization of the higher education system. The analysis of the level of formation of corporate culture in universities of the republic, the problems of the formation and development of corporate culture of the university.

Key words: corporation, corporate culture, university mission, management, quality of education.

В соответствии с задачами, поставленными в Указе Президента Республики Узбекистан от 2 марта 2020 года № УП – 5953 “О Государственной программе по реализации Стратегии действий по пяти приоритетным направлениям развития Республики Узбекистан в 2017 – 2021 годах в “Год развития науки, просвещения и цифровой экономики” и в Концепции развития системы высшего образования Республики Узбекистан до 2030 года, в ближайшее время предстоит обеспечить заданное качество учебно-воспитательного процесса, повышение профессионального уровня и ответственности педагогических кадров, рационализацию инфраструктуры, укрепление ресурсной и кадровой оснащенности, внедрение действенных механизмов функционирования системы переподготовки и повышения квалификации педагогических кадров. В конечном счете, необходимо укомплектовать образовательные учреждения высокопрофессиональными педагогическими и управленческими кадрами, способными обеспечить высокое качество образования [1].

Корпоративную культуру вуза можно представить, как систему программ управленческой и педагогической деятельности, поведения и общения, направленную на реализацию Стратегии развития вуза в соответствии с современным уровнем развития общества. Корпоративная культура является достаточно мощным источником повышения или снижения эффективности деятельности организации. Однако анализ педагогических исследований в республике и в практике управления, ресурсы или ограничения, которые заключены в особенностях культуры организации, в настоящее время до конца не осознаны. Высокоэффективная корпоративная культура способна превратить социальную организацию в самоорганизующуюся конкурентную систему, благодаря которой все параметры организации действуют слажено при принятии решений, распределении власти, поведении персонала. Одна из основных функций корпоративной культуры – выведение организации на такой уровень функционирования, при котором отсутствие управленческого воздействия не снижает эффективность ее существования.

Если обратиться к истокам возникновения Концепции корпоративной культуры, то констатирующим остается тот факт, что она была разработана в США в 1970 - 80 гг. XX века. Именно те проблемы стратегического управления организациями, возникшими в конце 70-х годов, связанные с потребностью крупного и среднего бизнеса в новых подходах к управлению, чтобы поднять эффективность труда из кризиса теории, стали предпосылкой в развитии концепции корпоративной культуры [5].

Реформирование системы образования, постепенно актуализировало необходимость развития корпоративной культуры в образовательных учреждениях. Успех на рынке образовательных услуг в настоящее время обеспечен вузам, имеющим четкую стратегию социально-экономического развития, ориентированную на обеспечение высокого качества подготовки специалистов и создание

позитивного имиджа, как образовательного учреждения, так и его выпускников. При этом рынок диктует свои условия, состоящие в том, что качество профессиональной подготовки специалистов должно соответствовать не только требованиям государственных образовательных стандартов, но и потребностям отраслей экономики. Формирующиеся в образовательной среде новые экономические и социальные отношения предполагают использование применительно к вузу таких характеристик, как: “корпорация” и “корпоративная культура” [3]. Реализация Концепции развития системы высшего образования в Республике Узбекистан до 2030 года предусматривает поэтапный перевод высших образовательных учреждений на систему самофинансирования и обеспечение их финансовой стабильности [2]. Вузы, получившие значительные права и относительную экономическую самостоятельность, являются субъектами конкуренции, отстаивающими свои «частные» интересы на рынке образовательных услуг. Очевидно, следует согласиться с мыслью, что невозможно представить себе ситуацию, когда общество строит свои структуры по принципу корпоративных интересов, а образовательные учреждения остаются вне поля гражданских отношений.

Дадим концептуальные характеристики корпоративной культуры и ее особенности применительно к высшему учебному заведению. Как правило, корпоративная культура признается представителями различных наук универсальным феноменом и представляет собой одно из проявлений культуры человека в организации в виде системы ценностей, правил, норм поведения или же набора предложений, механизма воспроизведения социального опыта, подлинного организующего начала, единого экономического и социального пространства. С практическим использованием ее потенциала связываются возможности дальнейшего существования мирового сообщества, развитие которого зависит не столько от отдельных индивидов, сколько от профессиональных сообществ, подбора команд, организации их согласованных и целенаправленных действий.

Особенности корпоративной культуры вуза проявляют себя, прежде всего, в социально-ценностной направленности на: удовлетворение потребностей личности в интеллектуальном, культурном и нравственном развитии; обеспечение условий для творческой деятельности научно-педагогических кадров и студентов; формирование у студентов гражданской позиции, их способности к эффективному труду и конкурентоспособности; сохранение и развитие нравственных, культурных и научных ценностей; распространение знаний среди населения с целью повышения его образовательного и культурного уровня. Для корпоративной культуры вуза характерна двойственная природа, проявляющая себя: во-первых, в достижении интересов на рынке образовательных услуг; во-вторых, в сохранении и приращении гуманистических ценностей [4]. Эта культура может быть определена и как форма проявления организационной культуры, функционально ориентированная на социальную интеграцию и сплочение научно-педагогического состава, дифференциацию и презентацию вуза в конкурентной среде. В структурном отношении корпоративная культура отличается от организационной лишь в функционально-смысловой нагрузке – в доминировании направленности на внутреннюю или внешнюю среду организации, модальности и интенсивности.

Анализ состояния корпоративной культуры вузов республики показывает, что большинство преподавателей и сотрудников знакомо с понятием “корпоративная культура” (87%). При этом знание о ней получено больше из наблюдаемых поведенческих реакций, чем из формально декларируемых принципов организационной структуры вуза, которые обычно формулируются в виде заявлений и призывов. Более 70% студентов знают атрибуты и традиции вуза. Студенты хорошо осведомлены об истории вузов, но ознакомление с ней обычно происходит не по их собственной инициативе, а по настоянию сторонних лиц (для двух третей оно является следствием рассказов кураторов, изучения исторической литературы).

Большинство респондентов поддерживают сложившиеся в вузе традиции. Наиболее полезными традициями студентам представляются такие централизованно организуемые мероприятия, как: кураторский час, выпускной вечер, посвящение в студенты. Мероприятия, требующие личной инициативы: День рождения группы, культурно-массовые мероприятия в домах проживания студентов, групповое проведение праздников – приветствуются меньше. Большинству студентов (66 %) понятна миссия вуза, и они ее принимают (63 %). Миссия, по их мнению, состоит в обеспечении отраслей экономики высококвалифицированными кадрами, повышения эффективности вуза, позволяющего конкурировать с ведущими республиканскими и международными вузами. Слабо привлекательна для студентов научная деятельность: если 42 % из них принимало участие в конференциях или научных семинарах, проводимых на базе собственного вуза, то в выездных мероприятиях регулярно участвовало менее 3 %. Подобная ситуация складывается и с реализацией участия в научно-практических проектах и грантах.

Как показали результаты исследования, одной из значимых функций корпоративной культуры вуза является “определение” нормативного поведения преподавателей и сотрудников. При этом мотиватором подобного поведения выступает чувство ответственности. Мнения студентов

относительно необходимости существования в вузах Правил внутреннего распорядка и Этических правил обучающихся разделились: 55 % – за него, 45 % – против, или не имеют четкого суждения.

Видимо, это может быть объяснено тем, что с одной стороны, утверждённые нормы в некотором смысле облегчает студенческую жизнь, с другой – требует выполнения определенных условий. Корпоративная среда вуза характеризуется сравнительно высоким уровнем комфортности социальных отношений. Подавляющее большинство преподавателей и сотрудников удовлетворено отношениями с коллегами, воспринимая последних как партнеров. Большинству студентов удается найти взаимопонимание с однокурсниками, кураторами академических групп, преподавателями, деканатом. Отношение студентов к администрации вуза – полярно. Вместе с тем, положительно его характеризуют на треть студентов больше, чем отрицательно. Преподаватели и сотрудники отмечают ощутимые изменения в социально- психологическом климате вузов. Большинство из них работает с полной отдачей сил, качественно выполняя работу, так как получает удовлетворение от профессии, более того – испытывает положительные эмоции, приходя на работу и уходя с нее. О стратегических планах и приоритетных направлениях развития вузов осведомлено большинство преподавателей и сотрудников. Однако в полной мере знает о планах треть респондентов, в самом общем виде знакомо с ближайшими стратегическими планами вуза – менее половины. Более 20% респондентов постоянно не осведомлены о перспективных мероприятиях, реализуемых в вузе. Только треть преподавателей и сотрудников получает информацию с официального сайта вуза или телеграмм канала, активно пользуясь при этом персональной электронной почтой, что оценивается большинством как элемент эффективной организационной работы по реализации информационной политики, проводимой администрацией вуза. По мере продвижения “вниз”, по цепочке “вуз – факультет – кафедра”, уровень информированности о жизни вуза снижается.

Осмысление представленных результатов позволяет констатировать такие проблемы формирования и развития корпоративной культуры вуза, как:

- 1) неприобщённость части преподавателей и студентов к ценностям и представлениям, образующим ядро корпоративной культуры;
- 2) недостаточная привлекательность формальных традиций и предпочтение неформальных, нейтральных или противоположных вузовским ценностям;
- 3) преобладание традиционных каналов информационного взаимодействия;
- 4) недостаточное использование современных информационно-коммуникативных технологий.

Влияние корпоративной культуры вуза является сравнительно более устойчивым и результативным на уровне высшего управленческого звена, но ее влияние на уровне реального поведения преподавателей и студентов недостаточно для выполнения функции интеграции коллектива в процессе достижения целей и задач, реализации миссии. Большинство преподавателей и студентов не заинтересованы в делах вуза, не имеют желания вникать в его проблемы и не готовы к участию в их разрешении.

С целью рационализации процессов формирования и развития корпоративной культуры вуза необходимо, с нашей точки зрения, совершенствовать организационную структуру и механизмы управления на основе корпоративной культуры, а также ряда вспомогательных технологий – формирования корпоративных традиций; создания позитивного имиджа; социальной адаптации; психологического климата.

Литература

1. Указ Президента Республики Узбекистан от 2 марта 2020 года № УП – 5953 “О Государственной программе по реализации Стратегии действий по пяти приоритетным направлениям развития Республики Узбекистан в 2017 – 2021 годах в “Год развития науки, просвещения и цифровой экономики”, Национальная база данных законодательства, 03.03.2020г., №06/20/5953/0246; 27.03.2020 г., № 06/20/5975/0377.
2. Указ Президента Республики Узбекистан от 08.10.2019 г. № УП-5847 “Об утверждении Концепции развития системы высшего образования Республики Узбекистан до 2030 года”, СЗ РУ, 2019 г. №41, с. 765.
3. Ахмедова М.А. Педагогические условия формирования корпоративной культуры вуза: дис. канд. пед. наук: 13.00.01 / Ахмедова М.А. - Ульяновск, 2007.
4. Афанасьева Д., Гулиус Н. Исследования трансформации корпоративной культуры университета (Опыт национального исследовательского Томского государственного университета). Томск. Университетское управление: практика и анализ, № 101 (1), 2016.
5. Белкин В.Н., Белкина Н.А. Теоретико – методологические основы социального капитала организации. – Екатеринбург, 2011. - 200 с.

Ғулом БОҚИЕВ

Қарши муҳандислик-иқтисодиёт
институтини ўқитувчиси

ПЕДАГОГЛАР МАЛАКАСИНИ ОШИРИШДА ЗАМОНАВИЙ ТАЪЛИМ МЕТОДЛАРИДАН ФОЙДАЛАНИШ

Ушбу мақолада узлуксиз таълим тизимида узвийликни таъминлаш дарсинг сифат ва самарадорлигининг муҳим таркибий қисми эканлиги кўрсатиб берилган. Шунингдек, мақолада олий ва малака ошириш тизими орасидаги узвийликни таъминлаш йўналишлари очиб берилган.

Калим сўзлар: *ислоҳот, шахс, дарс, сифат, самарадорлик, узвийлик, олий таълим, малака ошириш, узлуксизлик.*

В данной статье рассмотрена взаимосвязь качества и эффективности преподавания как важная составная часть непрерывной системы образования. Также раскрыты направления обеспечения взаимосвязи систем высшего образования и повышения квалификации.

Ключевые слова: *реформа, человек, урок, качество, эффективность, взаимосвязанность, высшее образование, повышение квалификации, непрерывность.*

This article highlights the importance of providing the interdependency in the continuity of the education system as an important component of the quality and effectiveness of the course. The article also outlines the commitments to ensure interdependency between higher education and re-training.

Key words: *reformation, person, lesson, quality, effectiveness, divinity, higher education, professional development, continuity.*

Кириш. Ҳозирги жамиятимиз ривожланиш даврида касб-хунар техникумларида ўқитувчи ва тарбиячиларнинг билими ва маҳоратига жалб янада ортиб бормокда. Чунки муаллим жамият аъзосининг маънавий қиёфасини шакллантириб боради.

2020/2021 ўқув йилидан бошлаб Ўзбекистон Республикасида Таълимнинг халқаро стандарт таснифлагичи (кейинги ўринларда - Халқаро таснифлагич) даражалари билан уйғунлашган янги бошланғич, ўрта ва ўрта махсус профессионал таълим тизими ҳамда табақалаштирилган таълим дастурлари жорий этиладиган таълим муассасалари тармоғи ташкил этилиши айтиб ўтилган.

Шунингдек, техникумларда:

- кадрлар тайёрлаш Халқаро таснифлагичнинг камида 3- ёки 4-даражасига мос таълим дастурларини тамомлаган, “Ҳаёт давомида таълим олиш” принципи асосида камида умумий ўрта маълумотга эга бўлган шахслар ҳисобидан шакллантирилган гуруҳларда касблар ва мутахассисликларнинг мураккаблигидан келиб чиққан ҳолда 2 йилдан кам бўлмаган муддатда кундузги, кечки ва сиртки таълим шаклларида давлат буюртмаси ҳамда тўлов-шартнома асосида амалга оширилади;

- ўрта махсус таълим дастурларини муваффақиятли тамомлаган битирувчилар ўз соҳасига мос бакалаврият таълим йўналишлари бўйича кириш имтиҳонларисиз яқка тартибдаги суҳбат орқали олий таълим муассасаларида 2-курсдан ўқишини давом эттириш ҳуқуқига эга бўлади;

- жорий сақлаш, фаолиятни юритиш, моддий-техник базани мустаҳкамлаш ва кадрлар тайёрлаш харажатлари тегишли вазирлик, идораларнинг бюджетдан ташқари маблағлари, ўқувчиларни давлат буюртмаси ва тўлов-контракт асосида ўқитишдан тушадиган маблағлар ҳамда конунчиликда тақиқланмаган бошқа манбалар ҳисобидан амалга оширилади;

Асосий қисм. Ўз фаолиятини ана шу муҳим ва шарафли, олийжаноб касбга бағишлаган муаллим ўқувчиларга фан асосларидан пухта билим бериш билан бир қаторда уларда илмий дунёқарашни шакллантириб бориши, меҳнатга тўғри муносабат, ватанпарварлик, байналмилаллик ғоялари, ўз Ватани билан фахрланиш, уни ҳимоя қилишга тайёр туриш ғояларини сингдириб боришга алоҳида эътибор бермоғи лозим.

Ҳозирги давр ғояларига содиқ меҳнатсевар ёшларни тарбиялашдаги муваффақият кўп жиҳатдан муаллимнинг сиёсий, илмий-методик ва умумпедагогик савиясига, ўз ишига ижодий ёндашишига, ўз бурчига нисбатан сидқидил бўлишига боқлиқдир.

Илмий дунёқараш ўқитувчи фаолиятининг мезони бўлмоғи керак. Дунёқараш шахс психологик структурасида энг муҳим ўрин тутуши билан бирга унинг фақат сиёсий йўналишигина эмас, балки бутун фаолиятини ҳам қамраб олади, ҳатто кишига қандай даражада таъсир этишини ҳам белгилайди.

Шуни алоҳида таъкидлаш керакки, ўқитувчи илмий дунёқарашни ўзида шакллантириш учун ўқув фанларини пухта ўрганиши ва ҳаётидаги ўзгаришларини кузатиши, уларни тўғри фалсафий

тизимга солиши ҳамда бу қарашларини илмий жиҳатдан асослаб бериши лозим. Ўқитувчиларнинг малакаларини, педагогик маҳоратини ва ижодий ташаббусларини муттасил олиб бориши ўқувчиларга фан асосларидан чуқур ва мустақкам билим бериш, уларни ўзбек миллий ахлоқи руҳида тарбиялаш ишини янада такомиллаштиришнинг муҳим омили бўлиб ҳисобланади.

Ақлий ҳужум. Бу топшириқнинг мақсади иложи борица кўпроқ ижодий фикрларни юзага келтиришдир. Исталган фикрлар қабул қилинади. Йиғилган фикрлардан қай бирини келгусида ишлатишни бутун гуруҳ ҳал қилади.

Ўқув машғулоти “Ақлий ҳужум” методини қўллаб ўтишнинг ишлаб чиқиш қоидалари.

- ўзаро баҳолаш ва танқидга ўрин йўқ;
- таклиф этувчининг ғоялари фантастик ва ғаройиб бўлса ҳам уларни баҳоланг, ҳамманинг фикр билдиришига рухсат этинг;
- танқид қилманг, барча билдирилувчи фикрлар тенг қимматли;
- сўзга чиққан кишининг гапини бўлманг!
- эътирозлардан сақланг!
- қанча кўп фикр айтилса, шунча яхши, янги ва қимматли фикр пайдо бўлиши эҳтимоли кўпроқ;
- фикрлар такрорланса хафа бўлманг ва уялтирманг!
- тасаввур қилишга рухсат беринг!
- бу муаммо фақат маълум методлар билан ҳал этиши мумкин деб ўйламанг.

Йўналтирувчи матн методи. Бу метод ёрдамида мустақил ўрганиш имконияти яратилади ва ҳар бир таълим олувчи янги кўникма учун керак бўлган билимни олиши мумкин бўлади.

Йўналтирувчи матн методи таълим олувчиларга индивидуал ёндашиш ва мустақил ишлаш имконини беради. Бу методда ўқув материални ўрганиш ёки мустақил иш топшириқларини бажариш таълим олувчи томонидан қуйидаги 6 босқичда амалга оширилади.

1. Маълумот йиғиш. Бу босқичда ўқитувчи таълим олувчиларга керакли барча манбаларни ҳамда савол ва топшириқлар варағини беради. Ушбу варақда таълим олувчиларга маълумотларни босқичма-босқич йиғиш тартиби саволлар ёки топшириқлар шаклида берилиши керак.

- Таълим олувчилар ўзларига берилган иш топшириғини таҳлил қилиб, дарсликлар, ўқув-услубий кўрсатмалар, схемалар ва жадваллар, техник ҳужжатлар асосида иш босқичлари ёки керакли жиҳозлар ҳақида маълумот йиғади. Бунинг учун улар йўналтирувчи саволлар ёки топшириқлардан берилган вазифа таърифи ва ўқув мақсадлари ҳақидаги маълумотлардан фойдаланишлари керак.

2. Режалаштириш. Бу босқичда таълим олувчилар мустақил равишда иш режасини тузишлари, яъни иш топшириғини ҳал қилишга қаратилган ўзларининг бажарадиган иш босқичларини (масалан, ишлов бериш жараёни, материал, жиҳозлар ва ёрдамчи воситалар) режалаштиришлари лозим. Таълим олувчилар бу ерда ўзларининг дастлабки назарий билимларига таянадилар ва шахсий ёзувларидан фойдаланиладилар.

3. Қарор қабул қилиш. Таълим олувчилар ўқитувчи билан биргаликда режани амалга ошириш тўғрисида қарор қабул қилишади. Агар муаммони ечишда турли ечимлар юзага келса, у ҳолда энг унумли ечим танланади. Ўқитувчи доимо маслаҳатчи сифатида қатнашиши керак.

4. Амалга ошириш. Бу босқичда иш топшириғини тузилган режага мувофиқ бажаришади. Ўқитувчи эса уларнинг ишини назорат қилиб туриши лозим.

5. Текшириш. Таълим олувчилар бажарган топшириқлари натижаларини ўзлари текшириб (масалан сифат кўрсаткичларини) “Баҳолаш варағига” қайд қилишлари ва бир-бирларининг ишини текширишлари мумкин. Ўқитувчи натижаларни “Хулосалар варағига” ёзиб қўяди.

6. Хулоса чиқариш. Ўқитувчи иш жараёни ва натижаларни таҳлил қилиб якуний суҳбат ўтказди ва кейинги сафар қайси жиҳатларга эътибор бериш кераклигини айтиб ўтади.

Ўқув жараёнини бундай босқичларга бўлиниши таълим олувчиларга мустақил ўрганишга туртки беради.

Видеометод – ахборотни кўпроқ кўргазмалли ўзлаштиришга асосланган бўлиб, унда кинескоп, кодоскоп, проектор, киноаппарат, ўқув телевидениеси, видеомагнитофон, ахборотни дисплейда акс эттирувчи компьютерлардан фойдаланилади.

Ўқув жараёнида видеометоддан фойдаланиш, сизнинг таълим-тарбиявий вазифаларни унумли ечишингизни таъминлайди:

- янги билимларни баён этиш, яъни жуда секин кечадиган жараёнлар билан танишиш, бевосита кузатиш мумкин бўлмаган (ўсимликлар ўсиши, суюқликда диффузия ҳодисаси ва ҳ.к.), шунингдек, тез содир бўладиган жараёнлар, бевосита кузатишлар ҳодисаларнинг моҳиятини очиб бера олмаган ҳолда (қайишқоқ таналарнинг урилиши, моддаларнинг кристалланиши ва ҳ.к.) қўлланилади;

- мураккаб механизмлар ва машиналарнинг ишлаш тамойилларини динамикада тушунтириш;
- турли хил иш фаолиятини бажариш алгоритминини тушунтириш;
- чет тили дарсларида ўзига хос тил муҳитини яратиш;
- видеоҳужжатларни тақдим этиш;
- машқ қилиш ишларини бажариш, жараёнларни моделлаштириш, керакли ўлчамларни олиб бориш;

- ўқув-машқ ва тадқиқот ишларини олиб бориш учун маълумотлар базасини (банкни) яратиш.

Муҳокамалар ва натижалар. Педагогик ходимлар малакасини ошириш ва қайта тайёрлаш иши аниқ мақсадга қаратилган режа асосида ташкил этилиши шарт. Касб-хунар техникумининг бу хилдаги ишини икки турдаги режа асосида, яъни истиқбол режа ҳамда бир ўқув йилига мўлжаллаб тузилган режа асосида ташкил этиш яхши натижа беради.

Қуйида ўқитувчи ва тарбиячиларининг малакасини ошириш курслари устида қисқача тўхталиб ўтамиз.

Педагог ходимлар малакасини ошириш курслари асосан икки гуруҳга бўлинади:

1. Касб-хунар техникумлари доирасидаги малака ошириш курслари.
2. Касб-хунар техникумларидан ташқаридаги малака ошириш курслари.

Касб-хунар техникумлари доирасидаги малака ошириш курслари ўз ичига қуйидагиларни олади:

1. Касб-хунар техникумларида фанлар бўйича ташкил этилган методик бирлашма ёки фан комиссиялари.
2. Касб-хунар техникумларнинг педагоглар кенгаши.
3. Касб-хунар техникумда ташкил этилган сиёсий ўқишлар.
4. Касб-хунар техникуми доирасида ташкил этилган мавзуга оид ёки муаммоли доимий ҳаракатдаги семинарлар.
5. Касб-хунар техникумида ташкил этилган очик дарслар.
6. Касб-хунар техникуми доирасида ўқув йили давомида турли мавзуларда ўтказиладиган конференция ва педагогик ўқишлар.

Касб-хунар коллежидан ташқаридаги малака ошириш курсларига қуйидагилар киради:

1. Педагогика институтлар малака ошириш ва қайта тайёрлаш курслари.
2. Педагогика институтлари қошида ташкил этилган халқ таълими ташкилотчиларининг малакасини ошириш факультетлари.
3. Шаҳар ва туман халқ маорифи бўлимининг ташаббуси билан ташкил қилиниб ўтказиладиган (турли мавзу ёки муаммолари бўйича) илмий-методик, педагогик ёки амалий конференция, семинар ёки семинар кенгашлар.
4. Ўқитувчиларнинг педагогик ўқишлари.
5. Туман ва шаҳар методика кабинетлари қошида ташкил этилган:
 - а) доимий ҳаракатдаги (аниқ бир муаммо ёки мавзуда ташкил этилган) семинарлар;
 - б) фан ўқитувчилари учун ташкил этилган методик бирлашмалар;
 - в) таянч ва илғор тажриба мактаблари;
 - г) ноҳия ва шаҳар педагоглар жамияти билан ҳамкорликда ташкил этилган, турли мавзуларда ўтказиладиган педагогик лекториялар.

6. Радио ва телевидение орқали бериладиган эшиттиришлар.

Халқ таълими бўғинлари ва ўқитувчилари малакасини ошириш институтлари томонидан ишлаб юбориладиган ўқув-тематик режаларнинг мазмунида ўқитувчиларнинг илмий-методик тайёргарлигини ошириш масаласига кўпроқ ўрин берилган. Ҳозирги замонавий асосий муаммоли масалалар юзасидан курс эшитувчиларига маълумот бериш назарда тутилади. Ўзбек халқ педагогикаси, фан ва техника ютуқлари бўйича эпизодик маърузалар ҳам муҳим масала қилиб қўйилган.

Ўқитувчилар малакасини ошириш институтлари фаолиятида илғор педагогик тажрибаларни ўрганиш, умумлаштириш ва уни турли йўللار билан оммалаштириш салмоқли ўринни эгалламоқда. Кейинги йилларда таълим-тарбия муаммолари бўйича вилоят, туман ва шаҳар илмий-амалий конференциялар кўпроқ ўтказилмоқда. Бу конференцияларда илғор педагогик тажрибалар умумлаштирилмоқда. Бу эса, педагог ходимларнинг илмий-методик савиясини янада такомиллаштиришда муҳим роль ўйнамоқда ҳамда мактабларнинг ўқув-тарбия ишларининг сифат ва самарадорлиги янада яхшиланишида ўзининг ижобий таъсирини кўрсатмоқда.

Хулоса. Бизнинг фикримизча, ўқитувчи ва халқ маорифи ходимларининг малакасини ошириш иши, асосан, икки йўналишда ривожланиши лозим. Биринчидан, ходимларнинг илмий-назарий

савиясини ошириш; иккинчидан, уларнинг методик маҳоратларини такомиллаштириш, ўқитувчиларнинг дарс бераётган фандан назарий тайёргарлигини ошириш, педагогика ва психология соҳасидаги билимларини бойитиш масаласига алоҳида эътибор бермоқ зарур. Жумладан, техник-технологик таълим йуналишлари бўйича мутахассис ўқитувчилар учун педагогик уддабуронлик, маҳорат курсларини ташкил қилиш керак.

Республикамиз ўқитувчилари малакасини ошириш масаласига ҳукуматимиз доимо катта эътибор бериб, ғамхўрлик қилиб келмоқда. Бу масала айрим ўқитувчиларнинг шахсий иши бўлибгина қолмай, балки ҳар бир ўқитувчининг, мактаб раҳбарлари, институт ва халқ таълими ходимларининг давлат олдидаги мажбурий бурчидир.

Адабиётлар

1. Ўзбекистон Республикасининг “Таълим тўғрисида” ги Қонуни. 2020 йил 23 сентябрь. 637-сон.
2. Олимов Ш. Талабаларни маънавий-ахлоқий тарбиялашда фанлараро алоқанинг аҳамияти. Узлуксиз таълим. Илмий – услубий журнал. -Т. № 5. 2005. 79-бет.
3. Толипов Ў.Қ. Ўқитувчилар тайёрлашда янги педагогик технологиялар // Ж. Халқ таълими. – Т., 2000. – №2. – Б. 40-44.
4. Тўхтаева З.Ш. Касб-хунар таълимида фанлараро узвийликни таъминлаш // Касб-хунар таълими. – Тошкент, 2007. – № 3. –Б. 12.
5. Ражабова С.Ф. Касб-хунар коллежи ўқитувчисининг касбий маҳоратини оширишнинг ташкилий-педагогик асослари (малака ошириш жараёнида): Автореф. дис. ... пед. фан. ном. – Т., 2004. - 23 б.
6. Йўлдошев Ж.Ғ. Узлуксиз таълим: малака ошириш муаммолари ва ечимлари. – Т.: “Ўқитувчи”, 1991. – 48 б.
7. Ходжабаев А.Р. Касбий таълим педагогикасининг муаммолари ва ечимлари. Ж. Касб-хунар таълими. №6, 2004. Б 10-12.

Гулноз ҚУРБОНОВА

Бухоро тиббиёт институти доценти,
педагогика фанлари номзоди

**ДАРС МАШҒУЛОТЛАРИДА ТАЛАБАЛАР КАСБИЙ ТАФАККУРИНИ
РИВОЖЛАНТИРИШГА ИННОВАЦИОН ЁНДАШУВ**

Мақолада олий таълим муассасаларида талабаларнинг ўқув-билув фаолиятини фаоллаштиришга йўналтирилган маъруза ҳамда амалий машғулотларни ташкил этиши ва унинг самарадорлигини таъминлашга қаратилган инновацион методлардан фойдаланиш мазмуни баён этилган.

Калит сўзлар: талаба, тафаккур, ривожлантириши, маъруза, метод, усул, фаоллаштириши.

В статье приведены примеры применение инновационных методов изложения учебного материала и активизации познавательной деятельности студентов на лекционных и практических занятиях.

Ключевые слова: студент, мышление, развитие, лекция, метод, прием, активизация

The article presents examples of the use of innovative methods of presenting educational material and enhancing the cognitive activity of students in lectures and practical classes

Key words: student, thinking, development, lecture, method, reception, activation

Кириш. Мавзунинг долзарблиги шу соҳадаги мамлакатимиз ҳамда чет эллик олимларнинг бир қатор тадқиқотлари ва ишланмалари (О.Р.Розиқов, К.З.Зарипов, Б.Р.Адизов, Н.Саидахмедов, Ў.Толипов, И.О. Загашев, С.И. Заир-Бек, Л.Ф. Красинская, Л.И. Савва, Т.Г. Галактионова, А.А. Вербицкий, Я.Р. Якупова, Dillon J.T., Halpern D ва б.) мавжудлиги ҳамда кўпгина олий таълим муассасалари ўқитувчилари томонидан тадқиқотимиз мавзусига алоҳида қизиқиш билдириётганлиги билан белгиланади. Биз анъанавий деб атайдиган таълим жараёнида маъруза машғулотлари талабаларни ўқитишнинг асосий шакли сифатида эътироф этиб келинмоқда. Аммо охириги вақтларда маърузага нисбатан муносабат кескин ўзгарганлигининг гувоҳи бўляпмиз. Замонавий ахборот воситаларининг кенг қўлланилаётганлиги сабабли, электрон ўқув материаллари, жумладан, дарсликлар, ўқув қўлланмалари ва услубий кўрсатмаларнинг электрон нусхаларини бевосита ўқиш ва ўрганиш, шунингдек, кўпайтириш натижасида улардан фойдаланиш имкониятлари кенгайиб бормоқда.

Олий таълим муассасаларидаги сўров натижаларининг кўрсатишича, ўқув материални ўзлаштириш жараёнида талабалар маъруза машғулотларини самарадорлиги нуқтаи назаридан - ўқув ҳам ишлаб чиқариш амалиёти, амалий-семинар ҳамда лаборатория машғулотлари, шунингдек, мустақил таълимдан сўнг тўртинчи ўринга қўйишлари фикримизнинг далилидир.

Уларнинг фикрича, маълум курс бўйича электрон қўлланмалар маъруза материалларини кераксиз равишда конспектлаштиришнинг олдини олиб, амалиёт жараёнига кўпроқ вақтни сарфлаш имкониятини ҳосил қилади.

Афсус билан қайд этиш керакки, таълим муассасаларида ташкил этиладиган аксарият маъруза машғулотлари баъзи номутаносибликлар асосида ташкил этилиб, машғулот самарадорлигига акс таъсир этиши муқаррар. Қайд этилган маърузаларда ўқув материаллари вербал ҳолда тайёр тақдим этилиб, кўргазмали материаллардан жуда кам фойдаланилган ҳолда, яна энг ачинарли томони, талабаларнинг паст интеллектуал фаоллиги тарзида ташкил этилади. Маълумки фундаментал билимлар адаптив тарзда, яъни оддий равишда мавжуд ахборотларга янги ахборотларни қўшиш орқалигина ҳосил қилинмайди.

Фундаментал билимларни эгаллаш учун биринчи навбатда ўқув материални тушуниш, қайта ишлаш ва тизимлаштиришга йўналтирилган интенсив тафаккур фаолияти талаб қилинади. Кўпгина талабалар таҳлил қилинмаган билимларни ўзлаштириш даражасидаги интеллектуал ривожланиш босқичида қолиб кетиб мавжуд муаммо бўйича ўз фикрларини баён этиш, муқобил ғояларни қиёсий таҳлил этиш, материаллар мазмунидаги тушунчаларни умумлаштириш, якуний хулосалар чиқаришга қийналадилар.

Табиий савол туғилади. Талабалар тафаккурини фаоллаштиришга йўналтирилган педагогик усулларни қўллаш орқали маъруза ҳамда амалий машғулотлар самарадорлигини таъминлаш мумкинми? Ёки замонавий таълим методлари ва педагогик усулларга асосланиб, маъруза ҳамда амалий машғулотлар самарадорлигини таъминлаган ҳолда, талабалар касбий тафаккурини ривожлантиришга эришиш мумкинми?

Асосий қисм. Тадқиқотимизнинг мақсади тадқиқотчи-олимлар томонидан ишлаб чиқилган маъруза ҳамда амалий машғулотлар жараёнида талабалар хотираси ва тафаккурини фаоллаштиришга

қаратилган усулларни ўрганиш ва улардан тиббий педагогик таълим йўналиши талабалари ўқув-тарбия жараёнида фойдаланиш имкониятларини баҳолашдан иборат бўлди.

Маъруза - талабаларнинг ўқув-билув фаолиятини узлуксиз бошқарадиган ўқитишнинг асосий ташкилий шаклларида бири ҳисобланади.

Маъруза атамаси - латинча *lectio* (ўқиш) сўздан келиб чиқиб, дастлаб қадимги Юнонистонда пайдо бўлди ҳамда қадимги Римда ўқитишнинг асосий шакли сифатида эътироф этила бошланди.

Олий таълим муассасаларидаги маъруза – таълим жараёнидаги дидактик циклни бош бўғини ҳисоблаиб, унинг мақсади талабалар томонидан ўқув материалнинг кейинги қисмларини ўзлаштириш учун мустақам илмий-назарий асосни шакллантиришдан иборатдир [3].

Маъруза қуйидаги функцияларни бажаради:

- ахборот (керакли маълумотларни тақдим этади);
- стимулловчи (мавзуга қизиқишни уйғотади);
- тарбияловчи, ривожлантирувчи (воқеа-ҳодисаларга баҳо беради, тафаккурни ривожлантиради);
- йўналтирувчи;
- тушунтирувчи (масалан, асосий илмий категорияларни);
- ишонтирувчи ёки исботловчи.

Шунингдек, талабанинг шахсий етуқлигига таъсир кўрсатиб, унда умумий маданият ҳамда эрудициянинг ривожланишига ёрдам беради.

Юқорида қайд этганимиздек, ҳозирги кунда маъруза машғулотларининг “тарафдор”лари билан бир қаторда унинг “рақиблари” ҳам мавжуд бўлиб, улар ўқув материални маъруза тарзида тақдим этишнинг салбий томонлари тўғрисида қуйидаги далилларни келтирадилар:

- маъруза талабаларни бошқалар фикрини пассив равишда қабул қилишга ўргатиб, мустақил тафаккурнинг ривожланишига тўсқинлик қилади;
- маъруза мустақил тайёргарлик асосидаги машғулотларга бўлган қизиқишни сўндиради;
- маърузалар дарслик бўлмаган ҳолдагина керак бўлади;
- маъруза давомида барча талабалар ҳам ўқув материални ўзлаштиришга улгурмайди.

Аммо шуни қайд этиш лозимки, маърузадан воз кечиш талабаларнинг илмий тайёргарлик даражасини пасайтириб, семестр давомидаги ўқув фаолиятининг тизимли ҳамда бир маромда кечишига салбий таъсир кўрсатади. Шунинг учун ҳам маъруза ОТМда ўқитишнинг энг асосий шакли сифатида эътиборга лойиқдир.

Юқорида кўрсатилган камчиликларни ўқув материални такомиллаштирилган методика асосида баён этиш орқали бартараф этиш мумкин. Айнан маъруза машғулотларида мустақил тафаккурни ривожлантириш, шунингдек, таҳлил, синтез, қиёслаш, умумлаштириш каби тафаккур операцияларни амалга ошириш имкониятлари беқиёсдир. Шу сабабли, маъруза педагогик вазифаларни амалга ошириш учун амалга оширилмаган кенг имкониятлар ва ички захираларга эгадир.

Маъруза машғулотларини ташкил этишнинг самарали технологиясини америкалик мутахассислар Д. В. Джонсон, Р.Т. Джонсон ҳамда К.А. Смитлар тақлиф этишган бўлиб, маъруза машғулотларини ташкил этишда улар учта босқични ажратиб кўрсатишади:

1) тайёргарлик, бунда ўқитувчи талабаларда мавжуд билимларни фаоллаштиради, уларнинг диққатини ўрганилаётган муаммога тўлиқ жалб қилади ва шу муаммони ўрганишга қизиқиш уйғотади;

2) амалга ошириш ва англаш босқичи. Бу босқичда янги ўқув материали баён қилиниб, аввалдан ўйланган ва тайёрлаб қўйилган топшириқлар тизими танқидий қайта ишлаш ва таҳлил қилиш мақсадида тақдим қилинади;

3) рефлексия босқичи. Бу босқичда талабалар ўқув материали мазмунини таҳлил қилиш билан бирга янги билимларни англаш жараёнини ўзлаштирадилар.

Тақдим этилган маърузаларни ташкил этиш технологияси ўз навбатида талабаларнинг маъруза давомида ўқув-билув фаолиятларини фаоллаштириш методларини қўллашни талаб қилади.

Ишлаб чиқилган ва амалиётда қўлланилган методларни ўрганиш асосида тиббий таълим йўналиши талабалари учун касбий педагогика фанини ўқитишда: муаммоли вазиятлар методи, фаоллаштирувчи саволлар методи, диалог методи, визуализация методи ҳамда касбий тафаккурни ривожлантиришнинг бошқа усулларини тавсия этдик.

Муаммоли вазиятлар методи – маъруза машғулоти давомида таълим берувчининг муаммоли вазиятларни яратишга ва таълим олувчиларнинг фаол билиш фаолиятларига асосланган. У аниқ вазиятни таҳлил қилиш, баҳолаш ва кейинги қарорни қабул қилишдан тузилган. Маъруза машғулотида талабаларнинг касбий тафаккурини ривожлантиришга қаратилган муаммоли вазиятлар,

муаммоли вазиятларнинг сабаб ва оқибатларини таҳлил қилиш ҳамда уларнинг ечимини топиш бўйича кўникмаларини шакллантиришга қаратилади.

“Муаммоли вазият” методи учун танланган муаммонинг мураккаблиги таълим олувчиларнинг билим даражаларига мос келиши керак. Улар қўйилган муаммонинг ечимини топишга қодир бўлишлари керак, акс ҳолда ечимни топа олмагач, таълим олувчиларнинг қизиқишлари сўнишига, ўзларига бўлган ишончларининг йўқолишига олиб келади. “Муаммоли вазият” методи қўлланилганда таълим олувчилар мустақил фикр юритишни, муаммонинг сабаб ва оқибатларини таҳлил қилишни, унинг ечимини топишни ўрганадилар.

Муаммоли вазифани ишлаб чиқиш катта меҳнат ва педагогик маҳоратни талаб этади. Қоидага биноан, вазифани бир неча маротаба тажрибадан ўтказгандан сўнг ўқув гуруҳида омадли вариантини тузишга эга бўлинади. Шунга қарамай, бундай вазифалар назарияни ҳақиқий вазият билан боғлаш имконини беради. Бу таълим олувчилар онгида ўқитишни фаоллаштиришга имкон беради, касбий тафаккурлари ривожланиши учун ўрганилаётган материалнинг амалий фойдасини англаб етишга ёрдам бўлади.

Фаоллаштирувчи саволлар методи. Талабалар тафаккурини фаоллаштириш ҳамда уларнинг эътиборини жалб этиш мақсадида маърузачи аудитория олдига фаоллаштирувчи ҳамда риторик саволлар қўяди. Бир мунча сукутдан сўнг ўқитувчи фаоллаштирувчи саволга жавоб бериш учун исталган талабани жалб этади. Ўқитувчи берилган жавобни албатта изоҳлаши керак, жавоб нотўғри берилган тақдирда ўзи унга жавоб бериши керак.

Диалог методи. Маъруда вақтидаги диалог ўқитувчи ва талаба ўртасида фикрлар алмашувини юзага келтириб, ўзаро мулоқот воситасида маърузанинг маълум бир босқичида ўқув маълумотларини баён этиш ва мустаҳкамлаш имкониятини беради. Диалогни ташкил этиш учта саволга жавоб бериш тариқасида амалга оширилади:

Биз қайси ва қандай маълумотларни қабул қилдик?

Ўз фаолиятимизда нималарга интиламиз, қабул қилинган маълумотлар мақсадга эришиш учун етарлими?

Мақсадга эришиш учун эгалланган билимларимиздан қай тарзда фойдаланамиз?

Диалогни ташкил этишда ўқитуви ва талаба орасида тўлиқ ишонч муҳитини ҳосил қилиш керак. Талаба ўз фикрларини хато бўлган тақдирда ҳам дадил баён қилиши лозим. Чунки диалогда асосий мақсад талабаларда мазкур муаммо бўйича қизиқиш ҳосил қилиш ҳамда шу орқали унинг тафаккур механизминини ишга солишдан иборат. Шунга эришиш оқали ўқитувчи талабанинг хатоларини қисқа шарҳ орқали тез ва осон бартараф этади, керак ҳолатда жавобларни тўлдирди.

Визуаллаштириш методи. Бу метод таълимда кўргазмалилик принципини амалга оширади. Маълумки, кўргазмалилик нафақат ўқув материални эслаб қолиш ҳамда қабул қилиш имкониятини беради, балки талабанинг ақлий фаолиятини фаоллаштириш, ўрганилаётган ҳолатлар мазмунини чуқур тушуниш ва англашга ёрдам беради. Бирон маълумотни баён қилиш учун узундан-узок гапириш мумкин, лекин шу маълумотларни асословчи расм, схема, диаграмма, гистограмма, ёки жадвални кўрсатиш орқали барча нарса тушунарли бўлиши шубҳасиздир.

Визуал тафаккур қонуниятларни ўрганиш унинг қарор қабул қилишнинг ижодий характери билан боғлиқлигини кўрсатади. Визуаллаштириш методи тизимлаштириш, диққатни жамлаш ва таҳлил қилинаётган маълумотларнинг энг муҳим жиҳатларини ажратиш орқали тафаккур жараёни шаклланишини таъминлайди.

Визуал маълумотлар ўқитувчи томонидан макет, расм, график, фотография, фильм, мультфильм воситасида доска ёки проектор орқали намойиш қилинади. Бундай ташкил этилган маърузалар нафақат талабалар касбий тафаккурини ривожлантирибгина қолмасдан, ўқитувчининг ўз устида ишлаши ҳамда ижодий характердаги фаолиятини ривожлантиришга ҳам тўртки бўлади.

Ҳозирги кунда тажрибали ўқитувчилар томонидан LearningApps, Hot Potatoes, 3ds Max, Blender, AutoQ3D, Bryce (DAZ Productions), DX Studio, Sculpttris каби кўплаб анимацион дастурлардан фойдаланиб тайёрланган ўқув материаллари ҳам талабаларга маъруза машғулотларини қизиқиб тинглаш, ўрганилаётган материалнинг моҳиятини англаш ҳамда тафаккур даражасини ўстиришга хизмат қилади.

Муҳокамалар ва натижалар. Семинарлар назарий машғулотлар шакли сифатида маърузаларда эгалланган ҳамда мустақил равишда билимларни ўзлаштириш ва мутаҳкамлашга хизмат қилади.

Семинарларда талабалар мавзуга оид терминлар, атамалар мазмунини ўзлаштириб, ўз дунёқарашлари ва тафаккурлари асосида мустақил мушоҳада юритиш кўникмаларини ҳосил қиладилар.

Қуйида биз томонимиздан педагогик мулоқот воситасида касбий тафаккурни ривожлантиришга йўналтирилган семинар машғулотларидан намуналар келтирамыз.

Машғулот мавзуси: “Педагогик маҳорат ва новаторлик”.

Мақсади: педагогик мулоқот воситасида талабаларда касбий тафаккурни ривожлантириш, таҳлилий кўникмаларни ривожлантириш, талабалар билимини чуқурлаштириш, тизимлаштириш ҳамда назорат қилиш, баҳоловчи мушоҳадаларини шакллантириш.

Мазмуни: семинар машғулотига тайёргарлик кўриш учун мавзу режаси, фойдаланиш учун зарур бўладиган асосий ва қўшимча адабиётлар маълум қилинади. Семинар ўқитувчининг кириш сўзи билан бошланиб, муҳокама қилиниши лозим бўлган режалар мазмуни бирин-кетин таҳлил қилинади.

Амалга ошириш йўллари: новатор-педагоглар иш тажрибасини ўрганиш бўйича аудиториядан ташқари мустақил ишлар, аудиториядаги фаол ўқув-билув фаолияти, вербал ва новербал мулоқот, фикрлар ва мушоҳадалар алмашинуви.

Натижа: бўлажак ўқитувчи касбий тафаккурининг ривожланиши. Билимларни тизимлаштириш, ўқув-билув фаолиятида талабаларнинг мустақил фаолиятининг амалга ошиши.

Репродуктив босқичда, асосан, анъанавий семинар машғулотлари ташкил этилди. Чунки талабалар ҳали педагогик категориялар мазмуни ва моҳиятини англаган ҳолда педагогик фаолиятга киришишлари учун вақт талаб қилинади.

Мисол тариқасида тажриба гуруҳидаги Н.Аслонованинг фикрларини келтирамиз: “Турли педагогик тушунчаларни изоҳлаш ҳамда вазиятларни таҳлил этишда менинг луғат бойлигим етишмайди. Мен масала моҳиятини тушунишга ҳаракат қиламан, аммо уларни ифодалашга қийналаман, шу сабабли кўп ҳолатларда “шу”, “нима”, “энди”, “шундай қилиб” деган сўзларни ишлатаман. Тезроқ барча керакли тушунчаларни ўрганиб, ўз фикрларимни эркин ифодалашни истайман”.

Кўриниб турибдики, талабалар сўз бойлигини кенгайтириш мақсадида семинар машғулотларида касбий фаолият учун зарур асосий тушунчалар, ғоялар ва ўқув материали мазмунини ўзлаштириш жараёнида педагогик мулоқот асосий восита бўлиб хизмат қилади.

Педагогик мулоқот воситасида касбий тафаккурни ривожлантиришнинг норматив ҳамда ижодий босқичларида талабанинг субъект сифатидаги шахсий хусусиятларини намоён қилишга қаратилган фаол таълим шакллари: **семинар-суҳбат, семинар-диспут, семинар-мунозара ҳамда ҳамкорлик асосида семинар** машғулотлари ташкил этилди.

Тажриба гуруҳларида ташкил этилган **семинар-суҳбат** машғулотларида ўқитувчининг мавзу моҳиятини қисқа кириш баёнидан сўнг, белгиланган режалар бўйича ҳар бир талабанинг фикрлари тингланиб, фаол ҳамда эркин мулоқот асосида муҳокама қилиниб, тегишли хулосаларга келинди.

Семинар-диспут машғулотларида турли педагогик саволлар ва муаммоларни ҳал этиш йўллари излаш ва ечимини топиш мақсадида масала моҳиятини жамоавий тарзда муҳокама қилишга имконият яратилди. Бундай машғулотларда талабаларда диалогик мулоқот кўникмаларининг ривожланиши, баҳолаш мушоҳадаларининг шаклланиши, дунёқарашининг кенгайиши, ўз фикри ҳамда мулоҳазаларини жамоанинг ҳал қилувчи қарорига мослаштириши каби хусусиятларнинг намоён бўлишига эришилди. Ўқитувчи маслаҳатчи-консультант ролида иштирок этди.

Биз **семинар-мунозара** машғулотларини ташкил этишда муҳокама қилинадиган мавзунинг аниқ талабалар аудиториясига мўлжалланганлиги ва долзарблиги, таклиф этилган масалаларнинг муаммоли характердалиги ҳамда ўқув жараёни иштирокчиларнинг мазкур масала бўйича хабардорлиги принципларига амал қилдик.

Мунозара мавзулари аниқ ва лўнда ҳолда тақдим этилди. Масалан: “компетентлик ёки компетенция”, “мулоқот ёки муомала”, “Тиббий педагог: шифокорми ёки ўқитувчи”.

Машғулотлар давомида талабалар касбий тафаккурини ривожлантиришдаги педагогик мулоқот жараёнининг барча: алоқа ўрнатиш вазифаси – суҳбатдошни алоқага киришиш учун тайёрлаш; информацион вазифа – суҳбатдош билан муайян маълумотлар, фикрлар ва режаларни алмашиш; фаолиятга ундаш – суҳбатдошни бирор ҳаракатни бажаришга стимуллаштириш; координацион вазифа – суҳбатдош билан ҳамкорликдаги фаолиятни ташкил этиш ва уни амалга оширишда ҳаракатларни мувофиқлаштириш; тушунишни таъминлаш вазифаси – суҳбатдошнинг фикрлари ва ҳиссиётларини тушуниш; амотив вазифаси – суҳбатдошда муайян ҳиссиётларни уйғотиш ҳамда уларни ўзгартириш; муносабат ўрнатиш – муносабатлар тизимидаги шахсий ўрнини, мавқеини аниқлаш; таъсир кўрсатиш – суҳбатдошнинг хулқ-атвори шахсий хусусиятлари мақсадлари ва установакаларини ўзгартириш вазифаларини амалга ошириш имконияти ҳосил бўлди.

Ҳамкорлик асосидаги семинар машғулотлари жамоавий мақсадларни амалга ошириш ҳамда гуруҳнинг муваффақиятини таъминлашга қаратилган ўқитиш шаклидир. Шу билан бир қаторда ҳар бир иштирокчининг мустақил фаолияти нафақат ҳамкорликда фаолият, балки ҳамкорликда таълим олиш билан чамбарчас боғлиқ ҳисобланади. Бу машғулотларда талабалар хоҳиш истакларига кўра гуруҳларга тўпландилар. Ҳар қайси гуруҳ битта топшириқ олади. Яъни мавзу доирасида битта саволни муҳокама қилади. Шунини қайд этиш лозимки, гуруҳлар фаолияти мусобоқа характерида эга

бўлмасдан, ҳар бир гуруҳ учун маълум бир вақт белгиланади. Биз гуруҳ доирасида ҳар бир талабанинг фаолиятини баҳоладик, бу эса ўз навбатида гуруҳ аъзоларининг ўқув материалари мазмунини тушуниш ва англаш мақсадида бир-бирларини қўллаб-қувватлашларини стимуллашга ёрдам берди. Натижада гуруҳнинг ҳар бир аъзоси, гуруҳ умумий топшириғи бўйича ўқитувчининг саволларига жавоб бериш имкониятига эга бўлди. Ҳар бир гуруҳ аъзосининг натижаси, жамоанинг умумий якуний натижасига таъсир кўрсатди.

Бу бизга барча талабалар учун тайёргарлик даражасидан қатъий назар умумий натижага шахсий ҳисса қўшиш ҳиссини англаш бўйича муваффақият вазиятини яратиш имкониятини берди. Машғулот якунида ўқитувчи томонидан гуруҳлар топшириқлари муҳокама қилиниб, талабалар томонидан ўқув материали мазмуни ўзлаштирилганлигини ҳисобга олган ҳолда, эгаллаган билимларини текшириш бўйича мустақил иш вазифалари тақлиф қилинди.

Тиббий педагогик таълим йўналиши ўқув режаси ҳажмининг салмоқли ҳажмини **амалий-лаборатория** машғулотлари ташкил этиб, бу машғулотлар ўрганилаётган ўқув предметининг илмий-назарий асосларини амалий жиҳатдан ўзлаштириш имкониятини беради.

Бундай машғулот шаклининг афзаллиги талабаларнинг назарий-методологик билимлари ҳамда амалий кўникма ва малакаларини ягона ўқув-тадқиқотчилик характеридаги фаолият жараёнида интеграциясидан иборат эканлигида деб ҳисоблаймиз. Топшириқларнинг мустақиллиги даражасига кўра бу машғулотлар: репродуктив ҳамда ижодий тарзда ташкил этилиб, олий таълим муассасаларида ўқитувчиларнинг касбий компетентлигини ривожлантиришга хизмат қилиб, талабалар учун инновацион методлар ва воситаларни қўллаган ҳолда ижодий қобилиятлари ҳамда малакаларини намоён қилиш имкониятини беради. Бундай машғулотлар талабалар тафаккурини ривожлантириб, уларнинг билимларини мустаҳкамлайди.

Амалий-лаборатория машғулотларида таълимнинг ноанъанавий шакллари қўлланиши ўқув-тарбия жараёни самарадорлигини ошириши билан бир қаторда талабаларнинг мустақил ижодий фаолиятини рағбатлантиради, шахсий ижодий потенциали ҳамда касбий тафаккурининг ривожланишига туртки бўлади.

Қуйида биз томонимиздан педагогик мулоқот воситасида касбий тафаккурни ривожлантиришга йўналтирилган амалий-лаборатория машғулотларидан намуналар келтирамиз.

Амалий-лаборатория машғулотлари. Мавзу: “Педагогик техника асослари”.

Мақсад: бўлажак ўқитувчи касбий тафаккурининг таркибий компоненти сифатида экспериментал (амалий) тажриба кўникмаларини эгаллаш.

Мазмуни: ушбу машғулот тури эгалланган билимларни қўллаш орқали турли амалий топшириқлар (маҳсус машқлар)ни бажаришга асосланган бўлиб, талабалар ўқитувчи раҳбарлигида ўрганган назарий билимларини амалиётда қўллаш имкониятига эга бўладилар.

Амалга ошириш йўллари: педагогик техниканинг турли элементлари бўйича машқларни бажариш (нутқ, нафас олиш, мимика ва пантомимика), педагогик вазифаларни бажариш, инсценировка, ролли ўйинлар.

Натижа: касбий тафаккур қирраларининг намоён бўлиши, амалий топшириқларини ечишга йўналтирилган бўлажак ўқитувчи касбий компетентлигининг турли шаклларида амалий ривожланиши.

Педагогик мулоқот воситасида тиббий педагогика таълим йўналиши талабалари касбий тафаккурини ривожлантириш мақсадида биз томонимиздан амалий-лаборатория машғулотларида қўлланилган ўйинли таълим технологиялари (педагогик ўйинлар, ролли ўйинлар, лойиҳалар методи) ўқув-билув фаолиятини максимал даражада хилма-хил бўлишини таъминлади. Ўйинларнинг барча босқичида талабаларнинг коммуникатив, перцептив, ижодий қобилиятлари ривожланиб, маълум вазият ва ҳолатларда тўғри ва мақбул ечимни танлаш вазияти ҳосил қилинди ҳамда охириги натижа учун шахсий маъсулият ҳисси шаклланишига қайд этилди.

Лойиҳали ўйинларда барча элементлар назарда тутилишини ҳисобга олсак, ташкилий-фаолиятли ўйинларда, ўйиннинг барча занжири бўғинлари: “эҳтиёжлар – мақсадлар - ўзини ўзи англаш (тарбия)”, меъёрлар – мазмун - фаолият мезонлари (таълим)”, қобилиятлар – методлар - фаолият усуллари (ривожланиш)”га риоя қилиш талаб қилинади. Тиббий педагогик таълим йўналиши талабалари билан биз томонимиздан ташкил этилган ролли ўйинлар турли кўникма ва малакаларни шакллантиришга қаратилган реал вазиятларга яқин ҳолатларда амалга тоширилди. Бунда қуйидаги асосий дидактик талабларга амал қилинди: ўйин - талабалар ўқув-билув фаолиятини ташкил этиш шаклидир, ўйинни ташкил этишнинг асоси - талабалар томонидан қизиқишнинг ҳамда мусобақа элементининг мавжудлигидир.

Тажриба-синов ишлари давомида биз томонимиздан “Педагогик мулоқот технологияси” мавзусида ролли ўйин ташкил этилди.

Мақсад: педагогик мулоқот малакаларини (гностик, коммуникатив, диалог, нотиклик, рефлексив) эгаллаш ва шу асосда касбий тафаккурни ривожлантириш.

Мазмуни: доимий равишда ўзгариб ва мураккаблашиб борувчи амалий педагогик вазифалар тизими, реал вазиятларга яқин шароитларда таълим жараёни субъектларининг ўзаро фаолияти; ўзаро педагогик фаолиятнинг барча босқичларида шахс сифатида ўзини таҳлил қилиш ва баҳолаш.

Амалга ошириш йўллари: талабаларнинг фаоллиги; рефлексив ва таҳлилий фаолият; реал педагогик ҳодисаларни таҳлил этиш ва баҳолаш .

Натижа: касбий тафаккур ривожланишида педагогик мулоқотнинг асосий восита сифатида аҳамиятли эканлиги, бўлажак ўқитувчи касбий компетентлиги турли шакллари индивидуал даражасининг ривожланиши, касбий фаолиятдаги турли реал вазиятларда қарор қабул қили олиш йўллари ва усуллари эгаллаш.

Ўйиннинг биринчи босқичида “ақлий хужум”(“коммуникатив”) хужум методи ёрдамида мавзу бўйича назарий материал (педагогик мулоқотнинг моҳияти, унинг услублари, педагогик назокат, эмпатия)ни тақрорлаш амалга оширилди.

Иккинчи босқичда низо вазиятига асосланган педагогик мулоқот вазиятларидан бири ўйин фаолиятида амалга оширилди.

Вазият: кимё дарсида талаба ўрнидан туриб, ўқув куроллари ва нарсаларини йиғиштириб, бу фандан ҳеч нарсани тушунмаслиги, кимё дарсларида синфда мажбур ўтириши ҳамда барчаси жонига текканлиги айтиб синфни тарк этади....

Бу вазият ечимини топиш учун тажриба гуруҳидаги талабаларга қуйидаги роллар таклиф этилди: талаба (синфни тарк этган талаба-талаба), экспертлар (2 нафар талаба), мактаб директори, психолог (2 нафар талаба), ўқитувчи (4 нафар талаба), талабалар (гуруҳдаги башқа талабалар). Ўйин реал вазиятларга яқин шароитларда олиб борилиб, ҳақиқий мактаб директори ҳамда психолог таклиф этилди. Натижада педагогик вазифани ечишда иштирокчилар рефлексияси ҳамда экспертлар ҳулосаси муҳим аҳамият касб этди.

Ўйин якунида ўқитувчи томонидан қуйидаги натижалар қайд этилди: иштирокчиларнинг барчалари ўз рол позицияларида вазиятни конструктив ечишга ҳаракат қилишди (98,5 %), низоли вазиятни ечими методлари сифатида талабалар (57,6 %) томонидан эмпатия (хайрихоҳлик), интроспекция (жараёнларни ўз бошидан кечираётган шахс томонидан руҳий жараёнлар (тушуниш, англаш, тафаккур)ни ўрганиш усули ҳамда вазиятни мантиқий таҳлил таклиф этилди. Талабаларнинг 23,7% талабанинг бундай бетакаллуф хатти-ҳаракатига ўқитувчи томонидан нотўғри педагогик мулоқот услубини қўллаганлиги сабаб эканлигини кўрсатишди.

Тажриба-синов ишлари давомида худди шундай ролли ўйинлар “Педагогик ишонтириш технологияси”, “Тарбия методлари”, “Таълимнинг ташкилий шакллари” касби мавзулар доирасида ташкил этилиб, талабаларда билим, кўникма, малакаларни эгаллашнинг шахсий-фаолиятли характерини амалга оширишга имкон берди.

Талабаларни ижодий фаолиятга йўналтиришнинг дидактик методлари, касбий тафаккурни ривожлантиришни амалга ошириш механизми сифатида намоён бўлди.

Ҳулоса. Шундай қилиб, талабалар ўқув-билув фаолиятини маъруза, амалий машғулотларда бошқариш ҳамда такомиллаштириш ўқитувчи олдидаги энг муҳим дидактик вазифалардан бири ҳисобланади. Бу муаммо ўзида талабаларнинг касбий ҳамда билишга бўлган қизиқишларини стимуллаш, уларнинг маъруза ва амалий машғулотларида фаол иштирок этишлари, ўқув материаллари бўйича мустақил ишларини ташкил этиш жараёнини қамраб олади. Бу вазифаларнинг барчаси яхлит методик усуллар тизимини қўллаш воситасида ечилади. Ўз навбатида талабалар билиш фаолиятини фаоллаштирувчи барча методлар ўқув материали мазмуни, аудитория таркиби ва тайёргарлигига боғлиқ ҳолда қўлланиши мақсадга мувофиқдир.

Адабиётлар

1. Бусыгин А. Г., Бусыгина Т. А. Постановка вузовской лекции и оценка ее качества / под ред. А. Л. Бусыгиной. -Самара: “СГПУ”, 2005. -32 с.
2. Kurbanoba G.N. Pedagogical and psychological bases on developing students' professional thinking in medical pedagogical education. International Journal of Psychosocial Rehabilitation, Vol. 24, Issue 06, 2020. 3059-3067 p.
3. Розиков О.Р., Адизов Б.Р., Нажмиддинова Г.Н. Умумий дидактика. Ўқув қўлланма. –Бухоро, 2012. -320 б.
4. Загашев И. О., Заир-Бек С. И. Критическое мышление: технология развития. -СПб.: “Альянс – Дельта”, 2003. -284 с.

Dilnoza AXMEDOVA

Navoiy davlat pedagogika instituti
II kurs magistranti

Baxtiyor ADIZOV

Buxoro davlat universiteti professori,
pedagogika fanlari doktori

PEDAGOGIKA FANLARINI O‘QITISHDA MUAMMOLI TA’LIM METODLARINING O‘RNI

Ushbu maqolada Oliy ta’lim muassasalarining pedagogika fanlarida muammoli ta’lim metodlarining o’rni hamda ahamiyati va muammoli ta’lim yuzasidan pedagog olimlarning zamonaviy yondoshuvlari keltirilgan.

Kalit so‘zlar: muammoli vaziyat, muammoli o‘qitish, ta’lim, ziddiyat, mantiqiy fikrlash, metod, ta’lim texnologiyasi.

В данной статье рассматриваются роль и значение проблемных методов обучения в педагогических науках высших учебных заведений и современные подходы ученых-педагогов к проблемному образованию.

Ключевые слова: проблемная ситуация, проблемное обучение, воспитание, конфликт, логическое мышление, метод, технология обучения.

In this article, the role and importance of problematic methods of education in Pedagogical Sciences of higher educational institutions and modern comrades of pedagogical scientists on problematic education are presented.

Key words: problematic situation, problematic teaching, education, conflict, logical thinking, method, educational technology.

Kirish. Prezidentimiz Shavkat Mirziyoyevning 2017- yil 20- apreldagi “Oliy ta’lim tizimini yanada rivojlantirish chora-tadbirlari to‘g‘risida”gi Qarori oliy ta’lim muassasalarida hozirgi kunda ham bir qancha kamchiliklar mavjudligini ko‘rsatadi. Oliy ta’lim muassasalarida o‘qitishning samarali usullari hamda texnologiyalaridan keng foydalangan holda ta’lim sifati samaradorligiga erishish ko‘zda tutilgan. Hozirgi Oliy ta’lim muassasalarida samarali o‘qitish texnologiyasi – bu muammoli o‘qitishdir.

Muammoli o‘qitish bu - takomillashgan o‘qitish texnologiyasidir. Uning vazifasi faol bilish jarayoniga undash va tafakkurda ilmiy – tadqiqot uslubini shakllantirishdir. Pedagogika fanlarini muammoli ta’lim texnologiyalari asosida o‘qitish ijodiy, faol shaxs tarbiyasi maqsadlariga mos keladi. Pedagogika fanlarini muammoli ta’lim texnologiyalari asosida o‘qitish jarayonida talabalarning mustaqilligi o‘qitishning reproduktiv shakllariga nisbatan tobora o‘sib boradi. Pedagogika fanlarini muammoli ta’lim texnologiyalari asosida o‘qitishning mohiyatini, o‘qituvchi tomonidan talabalarning o‘quv ishlarida muammoli vaziyatni vujudga keltirish va o‘quv vazifalarini, muammolarini va savollarini hal qilish orqali yangi bilimlarni o‘zlashtirish bo‘yicha ularning bilish faoliyatini boshqarish tashkil etadi. Bu esa, bilimlarni o‘zlashtirishning ilmiy-tadqiqot usulini yuzaga keltiradi.

Asosiy qism. Ma’lumki, o‘qitishning har qanday asosida, inson faoliyatining muayyan qonuniyatlari, shaxs rivoji va ular negizida shakllangan pedagogika fanining tamoyillari va qoidalari yotadi. Insonning bilish faoliyati jarayoni mantiqiy bilish ziddiyatlarini hal qilishdagi obyektiv qonuniyatlari hamda didaktik tamoyil — muammolilikka tayanadi. O‘qitishning hozirgi jarayoning tahlili, psixolog va pedagoglarning fikricha – “Muammoli vaziyat- kutilmagan hayrat va mahliyo bo‘lishdan boshlanadi” - degan xulosalari haqiqatga yaqin ekanligini ko‘rsatadi. O‘qitish sharoitida insonning o‘sha psixik, emotsional va hissiy holati unga fikrlash va aqliy izlanish uchun o‘ziga xos turtki vazifasini bajaradi. N. G. Dayri aytganidek “Darsda o‘rganiladigan mazmunning murakkab qismini o‘zlashtirishda o‘qituvchining faoliyati qanday bo‘lsa, o‘quvchi faoliyatini ham shu darajaga yetkazish muammoli ta’limning asosiy maqsadidir”. Pedagogika fanlarini muammoli ta’lim texnologiyalari asosida tashkil etilganda o‘qituvchilarning samarali faoliyati natijasida talabalarning ham faolligi ortadi.

Muammoli vaziyat muayyan pedagogik vositalarda maqsadga muvofiq tashkil etiladigan o‘ziga xos o‘qitish sharoitida yuzaga keladi. Shuningdek, o‘rganilgan mavzular xususiyatlaridan kelib chiqib, bunday vaziyatlarni yaratishning maxsus usullarini ishlab chiqish zarur. Shunday qilib, pedagogika fanlarini o‘qitishda muammoli vaziyat shunchaki “fikir yo‘lidagi kutilmagan to‘siq” bilan bog‘langan aqliy mashaqqat holati emas. U bilish maqsadlari maxsus taqozo qilgan aqliy taranglik holatidir. Bunday vaziyat negizida

avval o'zlashtirilgan bilim izlari va yangi yuzaga kelgan vazifani hal qilish uchun aqliy va amaliy harakat usullari yotadi. Bunda har qanday mashaqqat muammoli vaziyat bilan bog'liq bo'lavermasligini ta'kidlash o'rinli bo'ladi. Yangi bilimlar avvalgi bilimlar bilan bog'lanmasa, aqliy mashaqqat muammoli bo'lmaydi. Bunday mashaqqat aqliy izlanishni kafolatlamaydi.

Muammoli vaziyat har qanday fikrlash mashaqqatlaridan farq qilib, unda talaba mashaqqat talab qilgan obyekt (tushuncha, fakt)ning unga avval va ayni vaqtda ma'lum bo'lgan vazifa, masala bo'yicha ichki, yashirin aloqalarini anglab yetadi. Shunday qilib, muammoli vaziyatning mohiyati shuki, u talabaga tanish bo'lgan ma'lumotlar va yangi faktlar, hodisalar o'rtasidagi ziddiyatdir. Bu ziddiyat bilimlarni ijodiy o'zlashtirish uchun harakatlantiruvchi kuchdir. Shu o'rinda prezidentimiz Shavkat Mirziyoyevning so'zlarini keltirib o'tsam: "Agar mendan sizni nima qiynaydi deb so'rasangiz, farzandlarimizning ta'lim va tarbiyasi deb javob beraman" - degan so'zlari davlatimiz rahbarining yoshlarimizga va ta'lim sohasiga bo'lgan e'tiborlarining kuchliligini yana bir bor isbotlaydi. Davlatimiz rahbarining bu jonkuyarligidan so'ng barcha talaba-yoshlar va pedagog xodimlar ta'limga turli xildagi innovatsiyalarni olib kirishga harakat qiladilar. Qanday usulni qo'llasam samarali bo'ladi? - degan savolga tun-u kun javob izlashadilar. Ushbu vaziyatda ko'pchilik o'qituvchilar ta'lim metodlari va texnologiyalariga murojaat etishadi. Hozir biz pedagogika nazariyasi va tarixi fanida muammoli ta'limning muammoli o'qitish metodidan foydalanamiz.

Muhokamalar va natijalar. Muammoli o'qitish metodi.

Metodning maqsadi: talabalarining pozitiv fikrlashini rivojlantirish hamda to'g'ri yechimlar topishga o'rgatish.

Mashg'ulotning borishi: Talabalar go'yo Temuriylar davri va xonliklar davriga sayohat qilishadi va o'sha vaqtdagi muammolarni o'rganishadi. Tahlil qilishadi hamda oqilona yechimlarni izlab topishadi va jadvalni to'ldirishadi.

Metodning borishi:

1. Muammoni bayon etish, bunda pedagog mustaqil ravishda muammoli vaziyatni keltiradi va uning yechimini mustaqil qidiradi va topadi.

2. Pedagog mustaqil ravishda muammoni qo'yadi, ammo uning yechimini talabalarni jalb qilgan holda hamkorlikda izlaydilar, topadilar, xulosalaydilar.

3. Pedagog o'quv jarayonida talabalar oldiga muammoni qo'yadi. Talabalar uni izlaydilar, axborot almashadilar, qayta ishlab, o'zlarining ishtiroklaridagina yechimini topadilar.

4. Muammoli vaziyatni talabalarining o'zlari vujudga keltiradilar. Uning yechimini boshqa talabalar izlanishlari, yangicha fikrlashlari orqali yechim qidiradilar, topadilar.

	Muammo turi	Muammoning kelib chiqish sababi	Yechim
1.	Nima sababdan 1885-yil Markaziy Osiyo butunlay Rossiya tasarrufiga o'tdi, Turkiston general gubernatorligi tashkil etildi?	1. Temuriylar davlati inqirozga uchradi. 2. Ko'p mamlakatlar o'lkani bosib olishga harakat qila boshladilar. 3. Xonliklar o'zaro nizoda edilar.	1. Temuriylar ahil-inoq bo'lislari va davlatni mulohaza bilan boshqarishlari zarur edi. 2. Xonliklar ichki dushman bilan emas tashqi dushman bilan nizolashishlari hamda dunyoviy bilimlarni davlatda keng joriy etishlari zarur edi.
2.	Nima uchun General Kaufman imperatorga yo'llagan maktubida "Markaziy Osiyo xalqlarining madaniy - ijtimoiy holati 300 yil orqada qolgan"ligini maqtanib ifodaladi?	1. Qo'shni davlatlar bilan ziddiyatlari bor edi.	1 2 3
3.	Qishloq maktablarini bitirganlar faqat diniy ilmlar olishi hamda madrasalarda faqat o'g'il bolalarning o'qitilishining oqibati qanday tus oldi?	1 2 3	1 2 3

4.	1	1	1
	2	2	2
	3	3	3
5.	1	1	1
	2	2	2
	3	3	3

Muammoli ta'lim sohasida ilmiy tadqiqotlar olib borgan M.I.Maxmudov, M.N.Sketkin, A.M. Matyuvikven, I.Y. Lanker kabi olimlarning xulosalariga ko'ra quyidagi muammoli ta'lim metodlarini keltirish mumkin:

- tushuntirish, namoyish etish;
- muammoli bayon qilish;
- reproduktiv;
- ilmiy izlanish.

Xulosa. Yuqoridagilar asosida shunday xulosa chiqarish mumkinki, ta'lim sifati va samaradorligini oshirishda muammoli o'qitish metodlari juda muhim rol o'ynaydi. Chunki, muammoli ta'lim talabalarni izlanishga, ijodkorlikka, erkin fikr yuritishga o'rgatadi. Talabada bunday sifatlarning shakllanishi, o'quv-biluv mas'uliyatini oshiradi, mustaqil bilim olish, izlanish uning kundalik odatiy ishiga aylanadi. Bu esa o'z navbatida, ta'lim mazmunini, takomillashgan standartlar, moderinizatsiya qilingan dasturlarni to'la o'zlashtirib olishga kafolat bo'ladi.

Adabiyotlar

1. Mirziyoyev Sh.M. Buyuk kelajagimizni mard va oliyjanob xalqimiz bilan birga quramiz. -T.: "O'zbekiston", 2017.
2. To'qliyeva M. Boshlang'ich sinf darslarida "Muammoli ta'lim" metodidan foydalanish yo'llari. 3 b.
3. Azizxo'jayeva N. N. Pedagogik texnologiyalar va pedagogik mahorat. –Toshkent, 2006. -70-74 b.

Dilora SIDIQOVA

Buxoro davlat universiteti
tayanch doktoranti

MASOFAVIY TA'LIM SHAROITIDA TALABALARNING KASBIY KOMPETENSIYASINI SHAKLLANTIRISH

Ushbu maqolada masofaviy ta'lim sharoitida talabalarning kasbiy kompetensiyasini shakllantirish haqida ma'lumot berilgan.

Kalit so'zlar: masofaviy ta'lim, internet, o'qitish tizimi, ta'lim kompleksi, moslashuvchanlik, modullilik, parallellik, keng qamrovlilik, axborot texnologiyalar, muloqot.

В данной статье представлена информация о формировании профессиональной компетентности студентов в условиях дистанционного обучения.

Ключевая слова: дистанционное обучение, интернет, система обучения, образовательный комплекс, гибкость, модульность, параллелизм, полнота, информационные технологии, общение.

This article provides information on the formation of students' professional competencies in the context of distance learning.

Keys words: distance learning, internet, learning system, educational complex, flexibility, modularity, parallelism, comprehensiveness, information technology, communication

Kirish. Bugungi kunda taraqqiyot juda tez rivojlanmoqda va o'zgarimoqda. Deyarli har daqiqada dunyoning turli burchaklarida o'zgarishlar, yangilanishlar va kutilmagan voqea-hodisalar sodir bo'lmoqda. Mamlakatimiz ta'lim tizimida sezilarli darajada o'zgarishlar ro'y berayotganligi kun sayin yaqqol ko'rinib bormoqda. Turli ta'lim shakllari qatori, ayniqsa, masofadan o'qitish keng qo'llanilayotganligi ham quvonchli hol. Internetning imkoniyatlari kundan-kunga oshib bormoqda. Internetdan foydalanishning yangi bosqichi boshlandi, ya'ni Internet turli sohalarga tatbiq qilindi. Internet texnologiyalar: masofadan o'qitish, elektron kutubxonalar, telemeditsina, telemetrologiya, elektron tadbirkorlik, elektron magazinlar va boshqalar.

Masofaviy ta'lim - masofaviy o'qitishga asoslangan ta'lim. Masofaviy o'qitish - o'zaro ma'lum bir masofada Internet texnologiya yoki boshqa interaktiv usullar va barcha o'quv jarayonlari komponentlari - maqsad, mazmun, metod, tashkiliy shakllar va o'qitish usullariga asoslangan ta'lim oluvchi va o'qituvchi o'rtasidagi munosabat.

Masofaviy o'qitish tizimi - masofaviy o'qitish shartlari asosida tashkil etiladigan o'qitish tizimi. Barcha ta'lim tizimlari singari masofaviy o'qitish tizimi o'zining tarkibiy maqsadi, mazmuni, usullari, vositalari va tashkiliy shakllariga ega.

Asosiy qism. Masofaviy ta'lim – masofadan turib o'quv axborotlarini almashuvchi vositalarga asoslangan, o'qituvchi maxsus axborot muhit yordamida, aholining barcha qatlamlari va chet ellik ta'lim oluvchilarga ta'lim xizmatlarini ko'rsatuvchi ta'lim kompleksidir. Demak, masofaviy o'qitish masofaviy ta'lim kompleksidagi jarayon ekan. Masofaviy o'qitishning va masofaviy ta'limning o'ziga xos xususiyatlari, pedagogik tizimi, zarurligi va maqsadi mavjud. Masofaviy ta'lim an'anaviy ta'lim turidan quyidagi xarakterli xususiyatlari bilan farqlanadi.

Moslashuvchanlik – ta'lim oluvchiga o'ziga qulay vaqt, joy va tezlikda ta'lim olish imkoniyati mavjudligi.

Modullilik – bir biriga bog'liq bo'lmagan mustaqil o'quv kurslari to'plamidan - modullardan individual yoki guruh talabiga mos o'quv rejasini tuzish imkoniyati mavjudligi.

Parallellik – o'quv faoliyatini ish faoliyati bilan birga parallel ravishda, ya'ni ishlab chiqarishdan ajralmagan holda olib borish imkoniyati mavjudligi.

Keng qamrovlilik – ko'p sonli o'quvchilarning bir vaqtning o'zida katta o'quv (elektron kutubxona, ma'lumotlar va bilimlar bazasi va boshqalar) zahiralarga murojaat qila olishi. Bu ko'p sonli o'quvchilarning kommunikatsiya vositalari yordamida o'zaro va o'qituvchi bilan muloqotda bo'lish imkoniyati.

Iqtisodiy tejamkorlik – o'quv maydonlari, texnika vositalari, transport vositalari va o'quv materiallaridan samarali foydalanish, o'quv materiallarini bir joyga yig'ish, ularni tartiblangan ko'rishga keltirish va bu ma'lumotlarga ko'p sonli murojaatni tashkil qilib bera olish mutaxassislarni tayyorlash uchun ketadigan xarajatlarni kamaytiradi.

Ijtimoiy teng huquqlilik – ta'lim oluvchining yashash joyi, sog'lig'i va moddiy ta'minlanish darajasidan qat'iy nazar hamma qatori teng huquqli ta'lim olish imkoniyati.

Internatsionallilik – ta’lim sohasida erishilgan jahon standartlariga javob beradigan yutuqlarni import va eksport qilish imkoniyati. O’qituvchining yangi roli – masofaviy o’qitish o’qituvchining o’qitish jarayonidagi rolini yanada kengaytiradi va yangilaydi. Endi o’qituvchi o’zlashtirish jarayonini muvofiqlashtirishi, yangiliklar va innovatsiyalarga mos ravishda berayotgan fanini muntazam mukammallashtirishi, saviya va ijodiy faoliyatini yanada chuqurlashtirishi talab etiladi.

Sifat – masofaviy o’qitish usuli ta’lim berish sifati bo’yicha kunduzgi ta’lim turidan qolishmaydi. Balki, mahalliy va chet ellik dars beruvchi kadrlarni jalb qilib, eng yaxshi o’quv-metodik darsliklar va nazorat qiluvchi testlardan foydalangan holda o’quv jarayonini tashkil etish sifatini oshirishi mumkin.

Muvaffaqiyatli ishlash uchun har bir o’qituvchi yuqori pedagogik mahorat va keng dunyoqarashga ega bo’lishi kerak. Shundagina oz mehnat sarf qilib, katta natijaga erishadi, ijodkorlik uning hamisha hamkori bo’ladi. Pedagogik ishga qobiliyatli, iste’dodli kishigina pedagogik mahorat egasi bo’lishi mumkin. Pedagogik faoliyatning samarali bo’lishi uchun o’qituvchi o’z fanini chuqur bilishi, unga turdosh fanlar haqida ham tushunchaga ega bo’lishi, o’quv materialini o’quvchilarga tushunarli qilib bayon eta olishi, o’quvchilarda mustaqil ravishda faol fikrlashga qiziqish uyg’otishi, o’quvchilarning bilim, kamolot darajasi va ruhiyatini hisobga olishi, ularning nimani bilishlari va hali nimani bilmasliklarini tasavvur eta olishi lozim. Qobiliyatli, tajribali o’qituvchi o’zini o’quvchining o’rniga qo’ya oladi, u kattalarga aniq va tushunarli bo’lgan narsalarni o’quvchilarga tushunilishi qiyin va mavhum bir narsa bo’lishi ham mumkinligiga asoslanib ish tutadi. Shuning uchun u bayon etishning xarakter va shaklini alohida o’ylab chiqadi hamda rejalashtiradi.

O’qituvchi o’quvchining, ichki dunyosiga kira olishi, o’quvchi shaxsini va uning vaqtinchalik ruhiy holatlarini juda yaxshi tushuna bilishi bilan bog’liq bo’lgan psixologik kuzatuvlar olib borishi kerak. Bunday o’qituvchi o’quvchining ruhiyatidagi ko’z ilg’amas o’zgarishlarni ham tez fahmlab oladi.

O’qituvchida nutq o’z fikr va tuyg’ularini aniq va ravshan ifodalash qobiliyati hisoblanadi. Bu o’qituvchilik kasbi uchun juda muhimdir.

Masofaviy ta’lim (lotincha “distansiya” – masofadan foydalanish) o’qituvchi va o’quvchi o’rtasidagi to’g’ridan-to’g’ri, shaxsiy aloqasiz “Masofadan o’qitish” imkonini yaratib beruvchi zamonaviy axborot va telekommunikatsion texnologiyalardan foydalanish bo’lib, unga ko’ra ta’lim jarayoni yangi axborot texnologiyalari, multimedia tizimi yordamida tashkil etiladi. U o’quv fanlari bo’yicha o’zlashtirish samaradorligini ta’minlash; idrok etish qobiliyatini rivojlantirish kabi imkoniyatlarga ega. Kompyuter ta’limi masofaviy ta’limning o’ziga xos turi sanaladi.

Masofaviy ta’lim turli yo’llar bilan amalga oshiriladi. Har bir usul muayyan harakatlardan iborat bo’lib, har xil didaktik vositalar yordamida ma’lum bir maqsadga erishishga xizmat qiladi. Namoyish etish, tushuntirish, hikoya qilish, suhbat, mashq, masala yechish, yozma ish kabilar shular jumlasidandir.

Masofaviy ta’limda o’qituvchi va talaba foydalanadigan texnika vositalari yordamida ta’lim mazmunini taqdim etish, talabaning o’quv-biluv faoliyatini tashkil etish va boshqarish vazifalari bajariladi. Ma’lum bir o’quv-biluv faoliyati – bosma material, audio-video material shaklida taqdim etilishi mumkin. Masofaviy ta’lim vositalari, jumladan, quyidagilarni o’z ichiga oladi:

- elektron darslik, qo’llanma, spravochniklar;
- kompyuter tarmog’idagi o’quv-metodik materiallar;
- odatdagi va multimedia mahsuloti shaklidagi kompyuter ta’limi tizimlari;
- audio, video o’quv axborot materiallari;
- masofaviy elektron - axborot kutubxonalarini, masofaviy bilim va axborot bazalari kabilar.

Masofaviy ta’lim shakllari qatorida matnli elektron ma’ruzalar; video konferensiya shaklidagi seminar mashg’ulotlar; axborot texnologiyalari (elektron pochta, telefon kabilar) yordamida amalga oshiriladigan konsultatsiya (maslahat)lar; kompyuter tarmoqlari orqali o’tkaziladigan laboratoriya mashg’ulotlari; mustqil ishlash kabilardan foydalanish mumkin.

Masofaviy o’qitishda turli xil axborot va kommunikatsiya texnologiyalaridan foydalaniladi. Masalan, an’anaviy bosma usuliga asoslangan o’qitish vositalari (o’quv qo’llanma, darsliklar) talabalarni yangi material bilan tanishtirishga asoslansa, interaktiv audio va video konferensiyalar ma’lum vaqt orasida o’zaro muloqotda bo’lishga, elektron pochta to’g’ri va teskari aloqa o’rnatishga, ya’ni xabarlarini jo’natish va qabul qilishga mo’ljallangan. Oldindan tasmas muhrlangan videoma’ruzalar ta’lim oluvchilarga ma’ruzalarni tinglash va ko’rish imkonini bersa, faksimal aloqa, xabarlar, topshiriqlarni tarmoq orqali tezkor almashinish ta’lim oluvchilarga o’zaro teskari aloqa orqali o’qitish imkonini beradi.

O’qituvchi zamonaviy axborot texnologiyalariga ega bo’lishi kerak, ulardan to’g’ri foydalanilganda darsga tayyorgarlik ko’rish vaqtini tejash, ishlarni va darsdan tashqari mashg’ulotlarni tekshirish uchun vaqtni oqilona taqsimlash, talabalarning o’z fanlariga qiziqishini oshirish, yuqori natijalarga erishishga

undashi kerak. Zamonaviy axborot xizmatlari o'qituvchiga darsni yanada samarali qilishga, talabalar bilan birgalikda tadbirlar yanada qiziqarli qilishga yordam beradi.

Muhokamalar va natijalar. Kasbiy kompetensiya nima?

Kasbiy kompetensiya mutaxassisning kasbiy faoliyatni amalga oshirishga nazariy va amaliy tayyorgarligi birligi bilan tavsiflanadi.

V.I.Volinkinning fikriga ko'ra, kasbiy kompetensiya - bu aqliy va shaxsiy (insoniy) fazilatlarining birikmasi va bunday aqliy va shaxsiy (aqliy) holat, bu sizga mustaqil va mas'uliyatli harakat qilish imkonini beradi. Bu ma'lum mehnat funksiyalarini bajarish qobiliyati. Bu borada bir nechta olimlarning fikrlarini o'rganib chiqamiz.

S.A. Drujilov, o'qituvchining kasbiy mahorati bu mutaxassislik fanining sifat jihatidir, u fan sohasida ham, pedagogika va psixologiya sohasida ham ilmiy va nazariy bilimlar tizimini o'z ichiga oladi. O'qituvchining kasbiy mahorati bu ko'p qirrali hodisadir, jumladan o'qituvchining nazariy bilimlari tizimi va ularni muayyan pedagogik vaziyatlarda qo'llash usullari, o'qituvchining qadriyat yo'nalishi, shuningdek, madaniyatining integratsion ko'rsatkichlari (nutq, muloqot uslubi, o'ziga va faoliyatiga, tegishli bilim sohalarga va boshqa sohalarga) boshqa.

N.V.Kuzmina o'qituvchining kasbiy faoliyatini o'rganayotganda, kasbiy va pedagogik kompetensiya "mavzuni shaxsni shakllantirish vositasiga aylantirishning maxsus qobiliyati, ilmiy va amaliy bilimlarni shakllantirish qobiliyati" bilan tavsiflanadi.

L.M.Mitina o'qituvchining mehnat va kasbiy rivojlanish psixologiyasini hisobga olgan holda, pedagogik kompetensiyani mavzu bo'yicha bilimlarni, o'qitish usullari va didaktikani, qobiliyat va pedagogik muloqot madaniyatini, shuningdek, o'zini o'zi rivojlantirish, takomillashtirish va o'zini o'zi anglash usullari va vositalarining uyg'un kombinatsiyasi sifatida belgilaydi.

Kasbiy kompetensiyani shakllantirish ta'lim mazmuni orqali, shuningdek, kasbning asoslarini o'zlashtirish jarayonida shakllangan kasbiy ko'nikmalar orqali amalga oshiriladi.

O'qituvchining nutqi aniq, jonli, obrazli, talaffuzi jihatdan yorqin, ifodali, his-hayajonli bo'lib, unda stilistik, grammatik, fonetik nuqsonlar uchramasligi lozim.

Masofaviy o'qitishda talabalarning kommunikativ faolligi turli xil sifat xususiyatlariga ega bo'lgan fanlarning ishtirok etish imkoniyati bo'yicha tegishli kunduzgi shakldan farq qiladi. Masofaviy aloqa faoliyatining subyektlari doirasi amalda na miqdori, na geografik fazosi, na vaqt mintaqalari bilan cheklanmaydi.

Masofaviy ta'lim shakllari ishtirokchilari uchun o'quv maydonini kengaytiradigan, o'z mahsulotlarini foydalanuvchilarning keng doirasiga taqdim etishga imkon beradigan masofaviy rejimda kognitiv samarali ishlab chiqarish faoliyati davomida talabalar tomonidan yaratilgan ijodiy o'quv mahsuloti elektron konferensiyalar va suhbat munozaralarida muhokama uchun taqdim etiladi. Yaratilgan ijodiy mahsulotlar to'g'risidagi fikrlar va mulohazalar masofaviy o'qitish subyektlari bilan ta'lim aloqasiga kirishadi.

Masofaviy ta'lim oluvchi o'z ta'lim mahsulotining ishlash sifatiga ta'sir etuvchi telekommunikatsiyalar, axborot qatorlari, kompyuter dasturlari va jihozlaridan foydalanish bo'yicha o'ziga xos ko'nikmalarni egallashi va rivojlanishi kerak.

Maxsus texnik ko'nikmalarni egallash turli darajadagi kompyuter ko'nikmalariga ega bo'lgan talabalarga masofaviy o'qitishning turli shakllarida bir darajadan boshqasiga o'tish imkonini beradi.

Xulosa. Masofaviy ta'lim texnologiyalaridan foydalanish zamonaviy gadjetlarning paydo bo'lishi va shuning uchun yangi aloqa imkoniyatlari paydo bo'lishi sababli zamonning moda yo'nalishi emas. Aslida, bu o'qituvchi va talabalar o'rtasidagi o'zaro munosabatlarning sifat jihatidan yangi darajasidir. Faol jamiyat cheksiz axborot oqimida harakat qila oladigan, uzluksiz rivojlanish va o'z-o'zini o'qitish uchun tayyor zamonaviy talabga ega. Bunday vaziyatda o'qituvchi yangi rol - bilimlarni o'tkazuvchi, yordamchi va maslahatchi rolini oladi. Ammo bilim maqsad sifatida emas, balki shaxsni rivojlantirish usuli sifatida harakat qiladi.

Masofaviy talim va ularning o'quv jarayonida qo'llanish sabablari ta'lim tizimida o'quv jarayonini yangidan isloh qilish, yangi informatsion texnologiyalarga asoslangan o'qitish usullarini ishlab chiqish, ularni keng joriy qilish bugunning talabidir. Bunda masofaviy talim tizimini joriy qilish maqsadga muvofiqdir.

Adabiyotlar

1. Ochilov M., Ochilova N. Oliy maktab pedagogikasi. -Toshkent, 2008. -260 bet.

2. Azimjanova M., Muradova T., Pazilova M. Informatika va axborot texnologiyalari. O'quv qo'llanma. –Toshkent: “O‘zbekiston faylasuflari milliy jamiyati”, 2013.
3. Sidikova S. D. Theoretical and didactic principles of distance learning //ACADEMICIA: AN INTERNATIONAL MULTIDISCIPLINARY RESEARCH JOURNAL. – 2021. – T. 11. – №. 1. – С. 541-548.
4. Olloqova M. O. Intensive education and linguistic competence in mother tongue //ACADEMICIA: AN INTERNATIONAL MULTIDISCIPLINARY RESEARCH JOURNAL. – 2021. – T. 11. – №. 1. – С. 580-587.
5. Косимов Ф. М., Ярашов М. Ж. ТВОРЧЕСКИЕ САМОСТОЯТЕЛЬНЫЕ РАБОТЫ НА УРОКАХ МАТЕМАТИКИ В НАЧАЛЬНЫХ КЛАССАХ //ИННОВАЦИОННЫЙ ПОТЕНЦИАЛ РАЗВИТИЯ НАУКИ В СОВРЕМЕННОМ МИРЕ: ДОСТИЖЕНИЯ И ИННОВАЦИИ. – 2020. – С. 178-181.
6. Yunus Y. S. Methodology Of Teaching Assignments To Work With Non-Standard Solution In Primary School Mathematics Education //The American Journal of Social Science and Education Innovations. – 2021. – Т. 3. – №. 02. – С. 439-446.
7. www.ziyonet.uz – Axborot ta'lim portali
8. www.edu.uz – Oliy va o'rta maxsus ta'lim vazirligi portali

Сардор ХОДЖАНИЯЗОВ

Урганч давлат университети
педагогика ва психология кафедраси доценти**СУЛАЙМОН БОҚИРҒОНИЙ ҲИКМАТЛАРИДА АХЛОҚИЙ ВА МАЪНАВИЙ
ТАРБИЯ ТЎҒРИСИДАГИ ҒОЯЛАРИНИНГ АКС ЭТИШИ**

Ушбу мақолада Сулаймон Боқирғонийнинг хикматларида, шахснинг ўз-ўзига танқидий қарай олиши, ўзига мурасасизлиги, айёрлик, гуноҳларни яшириш ўзгаларга хиёнат ҳисобланиши, ростгўйлик, ҳалоллик, ўз-ўзига талабчанликни тарғиб қилиши каби масалалар ҳамда тасаввуфда дил поклиги ва руҳ комиллигига ўргатадиган таълимот эканлиги педагогик нуқтаи назардан очиб берилди.

Калим сўзлар: маънавий илдишлар, айёрлик, гуноҳларни яшириш, ўзгаларга хиёнат, ростгўйлик, ҳалоллик, ўз-ўзига талабчанлик, поклиги ва руҳ, комиллик, ахлоқ, шиқ, ахлоқий, маънавий тарбия, оила, меҳнат, жамият.

В данной статье раскрыта педагогическая сущность учения Сулеймана Бакыргани, в частности, отражение в его высказываниях духовно-нравственных понятий и категорий, как самокритика личности, коварство, сокрытие грехов, предательство, честность, порядочность, самоутверждение, а также чистосердечность и духовное совершенствование.

Ключевые слова: духовные корни, коварство, сокрытие грехов, предательство, честность, порядочность, самоутверждение, чистота и дух, совершенство, нравственность, духовное воспитание, семья, труд, общество.

This article reveals the pedagogical essence of the teachings of Suleiman Bakyrhani, in particular, the reflection in his statements of such spiritual and moral concepts and categories as self-criticism of the individual, deceit, concealment of sins, betrayal, honesty, decency, self-affirmation, as well as sincerity and spiritual improvement.

Key words: spiritual roots, deceit, concealment of sins, betrayal, honesty, decency, self-affirmation, purity and spirit, perfection, morality, spiritual education, family, work, society.

Кириш. Мамлакатимизда келгуси тараққиётнинг ўзига хос йўлни танлаш ва барча соҳаларда дунёнинг энг ривожланган мамлакатлари даражасига етиб олишдек эзгу мақсадни амалга ошириш учун ҳар томонлама етук кадрлар ҳамда баркамол инсонларни тарбиялаш масаласини ҳал этиш лозимлигини давлатимиз раҳбарияти қайта-қайта таъкидламоқда. Бу эса ёшларни ватанпарвар, ўз бурчига содиқ ва ҳар томонлама баркамол инсон этиб тарбиялашдек маъсулиятли вазифанинг ечимини талаб қилади. Ахлоқан пок ва етук инсонларни тарбиялаш масаласини муваффақиятли ҳал этишда халқимизнинг тарихий анъаналари, маънавий бойликлари, аждодларимизнинг бизга қолдирган илмий мерослари ва тарихий-тарбиявий тажрибаларини ўрганиб чиқиш, уларнинг ютуқларини ҳаётга, таълим-тарбия ишларига татбиқ этишнинг аҳамияти каттадир.

Мутафаккирлар асарларини ўрганиш ва таҳлил қилиш, уларнинг ҳаёти, ижоди ва меросларини педагогик нуқтаи назардан тадқиқ этиш муҳим амалий аҳамиятга эга. Ўтмишда буюк алломалар шахс маънавиятини юксалтириш, одоб-ахлоқнинг юксак намуналарини таркиб топтириш, Ватан ва халқ келажаги, фаровон ҳаёт, ҳалол меҳнат билан кун кўриш, илм-фанни тараққий эттириш, атроф-муҳитга оқилона, онгли муносабатда бўлишга оид ўз қарашларини кўплаб асарларида баён қилганлар. Бу ҳақида Биринчи Президентимиз И.А.Каримов ўзининг “Юксак маънавият - энгилмас куч” асарида: “Албатта, ҳар қайси халқ ёки миллатнинг маънавиятини унинг тарихи, ўзига хос урф-одат ва анъаналари, ҳаётий кадриятларидан айри ҳолда тасаввур этиб бўлмайди. Бу борада, табиийки, маънавий мерос, маданий бойликлар, кўхна тарихий ёдгорликлар энг муҳим омиллардан бири бўлиб хизмат қилади. Бизнинг қадимий ва гўзал диёримиз нафақат Шарқ, балки жаҳон цивилизацияси бешикларидан бири бўлганини халқаро жамоатчилик тан олмақда ва эътироф этмоқда. Бу табарруқ заминдан не-не буюк зотлар, олиму уламолар, сиёсатчи ва саркардалар етишиб чиққани, умумбашарий цивилизация ва маданиятнинг узвий қисмига айланиб кетган дунёвий ва диний илмларнинг, айниқса, ислом дини билан боғлиқ билимларнинг тарихан энг юқори босқичга кўтарилишида она юртимизда туғилиб камолга етган улуғ алломаларнинг хизматлари беқиёс экани бизга улкан ғурур ва ифтихор бағишлайди” [1], деб таъкидлаган эди. Дарҳақиқат, илгор ғоявий оқим намояндаларининг юқорида кўрсатиб ўтилган масалалар ҳақидаги қарашлари бугунги кунда ёшлар учун маънавий тарбия манбаи бўлиб хизмат қилади. Мана шундай буюк алломалар жумласига тасаввуф таълимотининг йирик намояндаларидан бири Сулаймон Боқирғонийнинг киритиш мумкин.

Асосий қисм. Халқ орасида “Ҳаким ота” номи билан ҳам машҳур. Яссавийга мурид (шогирд) бўлган, ўз иқтидори ва шеърый истеъдоди билан пирининг эътиборини қозонган. Сулаймон Боқирғоний устозининг тариқати қоидаларини янада чуқурлаштириб кенг халқ оммасига етказган. Қул Сулаймон тахаллуси билан яссавиёна содда, равон услубда шеърлар ёзган. Ўз асарларида исломни, шариат ва тариқат қоидаларини тарғиб қилган, кишиларни у дунёни ўйлаб яшашга, Аллоҳнинг қарамадан баҳраманд бўлишга даъват этган. Сулаймон Боқирғоний маърифатни Аллоҳни таниш, унинг назарига тушиш, дейди. Олий муҳаббатни Аллоҳга бўлган муҳаббат, деб тушунтиради. У тариқат йўлини комил инсонни тарбиялаш йўли, жаннатга элтувчи йўл, деб билади. Сулаймон Боқирғоний ўз ўғитларида даврига хос ижтимоий тенгсизлик, адолатсизлик ва бошқа иллатлар учун жавобгар шахсларни у дунё азоблари даҳшатини эслатиш билан тарбиялашга ҳам интилади. Инсофсиз ва имонсиз амалдорлар, нопок ишлар билан шуғулланувчи, ҳаромхўр, нодон ва жоҳиллар ҳамда босқинчи, талончиларни фош этади. Сулаймон Боқирғоний шеърлари “Боқирғон китоби” номи билан машҳур. Унинг “Биби Марям китоби”, “Охир замон китоби” каби дostonлари ҳам бор. Буларда тасаввуф тўғрисида ўз фиқоларини баён этади. Педагогика фаннинг инсон таълим-тарбия жараёнида шаклланиб, ривожланиб, камол топишини турли воситалар асосида ҳеч бир эътирозга ўрин қолдирмасдан исботлаб берувчи илмий соҳасидир. Бундай ёндашувни бир неча асрлар илгари шарқ мутафаккирлари Абу Наср Форобий, Абу Райҳон Беруний ва Абу Бакр ар-Розий каби яна бир қанча олимлар ўз асарларида эътироф этганлар [2]. Тасаввуф ҳам инсон шахсининг илм-маърифат асосида юксалиши ҳақидаги таълимотга таянади. Тасаввуф таълимотига кўра инсоннинг бош мақсадини муҳаббат, поклик ташкил қилади. Оламга, борликқа бўлган муҳаббат Худо ишқи сифатида талқин қилинади. Бундай муҳаббат эса одамдан фақат юқори даражадаги кўнгли поклик ва нафс эҳтиёжларидан озод бўлишни талаб этади. Бу ҳолат Сулаймон Боқирғоний дунёқарашини шакллантирган маънавий илдизлардан бирини ташкил қилади. Чунки унинг муҳим ва ибратли хусусиятларидан бири - шахснинг ўз-ўзига танқидий қарай олиши, ўзига муросасизлигидир. Сулаймон Боқирғонийнинг нуқтаи назарига кўра, айёрлик, гуноҳларни яшириш ўзгаларга хиёнат ҳисобланади. Бу фикрлари билан Сулаймон Боқирғоний ростгўйлик, ҳалоллик, ўз-ўзига талабчанликни тарғиб қилади. Маълумки, тасаввуф дил поклиги ва Рух комиллигига ўргатадиган таълимотдир. Тасаввуфдаги кўп фикрлар нафс ва ахлоқ, Рух ва Ишқ тўғрисидадир. Боқирғонийнинг илоҳий ишқ ҳақидаги педагогик, ахлоқий қарашлари куйидаги сатрларда ёрқин аксини топгандир:

Менинг жоним сенинг ишқинг билодур,
Таним ожиз, вале жоним ўлодур.
Бу ишқ гар бўлмаса мен неткай эрдим,
Қамут оҳим меним ишқим қилодур...[3]

Қул Сулаймон шеърлари мазмунини илоҳий ишқ васфи, тариқат ва тасаввуф ғоялари талқини ташкил қилади:

Ошиқ бўлуб, дарёсига чўмсам, ботсам,
Мосуваллоҳ пардасини кечиб ўтсам,
Ўздин кечиб муҳаббатда сизиб оқсам,
Софий бўлуб, ҳазрат тобо борғим келур [5].

Унинг ҳикматларида пайғамбарлар, машҳур шайхлар ҳаёти ва фаолиятининг қайси бир жиҳатлари ўз аксини топган. Айниқса, шоирнинг ўз устози Аҳмад Яссавий таърифидаги мисралари эътиборга молик:

Субҳон Изимни вирди шайхим Аҳмад Яссавий,
Арслон бобом еткурди шайхим Аҳмад Яссавий.

Қул Сулаймон фикрича, инсон дунёга кўнгил қўймаслиги, унинг ботқоғидан ўзини халос эта олиши лозим, шундагина у ҳақиқий мақсадига етиша олади. Тасаввуф оламининг Увайс Қараний, Иброҳим Адҳам, Шиблий, Сарри Сақатий, Маъруф Кархий, Жунайд Бағдодий, Боязид Бистомий, Юсуф Ҳамадоний ва унинг шогирди Аҳмад Яссавий, Абдулҳолик Ғиждувоний, Хожа Али Ромитаний, Шамсиддин кулол, Баҳовуддин Нақшбанд, Алоуддин Аттор, Муҳаммад Порсо, Ёқуб Чархий, Хожа Аҳрор Вали каби яна кўплаб йирик намояндалари номлари ва уларнинг тарихдаги хизматларини ҳозир қарийб барча китоб мутолаа қилувчи ўқувчилар жуда яхши билади. Зеро, уларнинг ҳар бири ўз даврида шахс маънавиятини ривожлантиришга оид тарғибот ишларини амалга оширганлар. Ўзларининг ҳаёт тарзи билан хосу оммага намуна бўлишган. Жумладан, Абу Ҳомид Ғаззолий таълимотида жамият аъзолари билан тотув яшаш, шахслараро ҳурмат, ҳушмуомалалик ғоялари устувордир. У тариқат йўлига кирган кимса ҳақида гапирар экан, унинг гўзал исломий ахлоққа эришиши ва Ҳаққа етишуви учун узоқ ҳамда машаққатли йўлни босиб ўтишига тўғри келишини кўрсатиб ўтади. Бу йўлни у шариат, тариқат, маърифат ва ҳақиқат босқичларига бўлади.

Солик Ҳаққа етишиши учун уларнинг ҳар бирида бўлиши шартдир. Тўртинчи, яъни охири ҳақиқат босқичини эгаллаган киши Ҳаққа етади. Ҳаққа етишган инсон висолга мушарраф бўлади. Аслида босқичлар тушунчаси сўфийнинг шунчаки оддий ва жўн тасаввурлари эмас. Бизнинг давримиздаги энг яхши файласуф, исломшунос ё шарқшунос ҳам уларни тўлиқ ва мукамал шарҳлаб беролмаса керак.

Муҳокамалар ва натижалар. Ривоят қилишларича, ҳаётдаги иқтидорли кишиларнинг олий намояндалари анбиё (набилар), авлиё (валилар) халқни Ҳаққа етакловчи, уларга Ҳақни танитувчи пайғамбарлар ҳам қарайиб худди шундай вазифани бажарганлар ва ишларининг самаралари даражасида юксак обрў-эътиборга эга бўлганлар. Бу ҳолатни бугунги кунга қиёслайдиган бўлсак, ҳозир ҳам илм аҳли - олимлар, фозиллар, мутафаккирлар, ижодкорлар ва ҳар бир соҳанинг ўз мураббийлари кенг омма ва ёшларга турмуш машаққатларини енгиб ўтишни ўргатиб, уларнинг онгига илм дурдоналарини етказиб, ҳаёт ҳақиқатларини англаб етишларига ёрдам бериб, катта эътиборга лойиқ бўладилар.

Маърифат дарёсинда ғаввос бўлуб,
Муҳаббат гавҳарларин олғум келур.
Тариқат майдонинда парвоз қилиб,
Ул тубо дарахтига қўнғим келур [5].

Сулаймон Боқирғонийнинг тасаввуфий илм-маърифат ҳосил қилиб, тариқат қоидалари ва амалларини ўзлаштириб, устозидан халқ иршодига (Иршод – тўғри йўлга бошлаш, тўғри таълим бера олиш; Муршид – диний-дунёвий масалалар юзасидан пайдо бўладиган саволларга жавоб топиб беришга курби етадиган, махсус малака ва тажрибага эга бўлган илмли инсондир) рухсат олганидан кейин ҳам фақирлик йўлини танлаб, бирор ерда муқим уй-жой қилмасдан, шаҳарма-шаҳар, қишлоқма-қишлоқ юриб, халқни илм, маърифатга, ҳукмдорни имон-этиқод, инсоф-диёнатга бошловчи, жамият ривожини учун хизмат қилувчи билимларни тарғиб қилган. У ҳикматларида меҳр, муҳаббат туйғуларини тараннум қилади. Ишқни ҳар нарсадан ҳатто, зуҳд ва такводдан ҳам устун кўяди. Уни яшашнинг мазмуни, асоси, деб ҳисоблайди.

Худойингни билмассан, нега шукр қилмассан,
Отонг-ононг барчаси қаро ерга кирдиё.
Тувғон одам онодин, қуруғ қолмос ўлмадин,
Ушбу юрган одамлар “валлоҳ” ўлар тедиё [3].

Бу сатрлар барча халқни огоҳлантирувчи шукроналик туйғусини, нафсдан қочиш, бу дунё бир вақтинчалик дунё эканлигини англатувчи, таълим-тарбиявий кучга эга бўлган мисралардир. Комилликнинг асосини у ҳамма вақт тарбия, илм улар воситасида ақлни пешлаб бориш ҳамда маънавий, руҳий покликда деб билган. Бу каби маърифий, инсонпарварликни тарғиб қилувчи қарашлар шоирга халқ орасида катта шуҳрат келтиради.

Аждодларимиз азалдан амал қилиб келаётган мўътадил ислом ва унинг таълим-тарбия услублари, мусулмон кишига хос асл фазилатлар қандай бўлгани, бундай кўникмалар қай тарзда шакллантирилганлигини педогогик жиҳатдан ўрганиш долзарб аҳамият касб этади.

Мазкур зарурат туфайли жамиятимиз тараққиёти жараёнида Сулаймон Боқирғоний ҳикматларининг ҳозирги ёшларда миллий маънавий фазилатларни шакллантиришдаги аҳамиятини махсус ўрганиш зарурлиги тобора аниқроқ кўриниб қолмоқда. Маълумки, таълим-тарбияни ўқувчиларнинг умумий ривожланиши билан уйғунлаштириб амалга ошириш муҳим педогогик тамойиллардан бири ҳисобланади.

Мазкур педогогик жараёнда таълим технологияларини илмий асослаган тарзда ўзаро боғланишда қўллаш ўқувчилар томонидан билим, кўникма ва малакаларининг чуқур, пухта, онгли ва самарали ўзлаштирилишини таъминлайди. Бунда таълим жараёни таълим-тарбия бирликлари асосида бошқариб борилади. Бироқ бугунги кунга қадар олий ўқув юртлари талабалари учун мўлжалланган “Ўзбек педагогикаси антологияси”, “Педагогика тарихи” китобларида Сулаймон Боқирғонийнинг ҳикматларини ўрганишга доир материаллар зарур бўлганидан кам даражада ўрин олган [4]. Шунга қарамай, ушбу ўқув қўлланмалари асосида талабаларга Сулаймон Боқирғонийнинг ҳикматлари орқали миллий-маънавий фазилатларни ўзлаштириб, ўзларидаги салбий сифатларни бартараф қилиш йўллари қиёсий-тирихий ҳамда педогогик талқин қилиш йўли билан ўргатиш имконияти мавжуддир.

Хулоса. Маълумки, ахлоқ ижтимоий онг шакллари мажмуасидан ташкил топган бўлиб, у инсонларнинг ўзи, оиласи, дўсту биродарлари, жамоа аъзолари ва табиатга бўлган муносабатларини тартибга солувчи хулқ, одоб қонун-қоидаларидан иборатдир. Ахлоқий, маънавий тарбия эса ана шу қоидаларни ёшлар онги, ҳаёти, турмуш тарзига сингдириш учун кўрсатиладиган таъсирлар тизимини

хосил қилади. Демак, маънавий тарбия мақсадининг негизи ҳисобланган ахлоқ кишининг оила, меҳнат ва жамиятга бўлган муносабатларида намоён бўлиб туради. Демак, маънавият ва ахлоқ меъёрлари баркамол инсонни тарбиялашда, унда инсоний сифатларни шакллантирувчи ҳамда уни мукамалликка эриштирувчи педогогик воситалар бўлиб хизмат қилади.

Маънавий бой киши ўзини ҳам бошқаларни ҳам ҳурмат қилади. Унда ички интизом кучли бўлиб, у мулоқот одобига риоя қила олади. Ўзгаларга суҳбатдош бўлганда уларнинг дилини оғритмасдан, улар кўнглига қараб гапиради, ташки муомаласи билан ўзга қалбларга хузур ва енгиллик бағишлайди.

Адабиётлар

1. Каримов И.А. Юқсак маънавият - енгилмас куч. - Т.: “Маънавият”, 2008.-Б.29-30.
2. Абдуллаев В.А. Ўзбек адабиёти тарихи. -Т.: “Ўқитувчи”, 1990. –Б. 121.
3. Сулаймон Боқирғоний. Боқирғон китоби. -Т.: “Ёзувчи”, 1991. -Б. 6.
4. Зиёмуҳаммедов Б. Маънавият асослари. – Т.: “Ўзбекистон миллий энциклопедияси”, 2000. – 133 б.
5. www.kh-davron.uz.

Динара АТАДЖОНОВА
Урганч давлат университети
мустақил тадқиқотчиси

ИМОМИ АЪЗАМ АБУ ҲАНИФА АСАРЛАРИДА ХУЛҚИЙ ГЎЗАЛЛИКНИ ҚАРОР ТОПТИРИШНИНГ ТАРБИЯВИЙ УСУЛ ВА ВОСИТАЛАРИ

Ушбу мақолада, Абу Ҳанифа асарларида хулқий гўзалликни қарор топтиришнинг тарбиявий усул ва воситалари кенг ёритиб берилган. Шу билан бирга, исломишунос олимнинг Қуръони Каримда келтирилган хулқий гўзаллик ҳақидаги фикрлари ҳам айтиб ўтилган.

Калит сўзлар: *Қуръони Карим, хулқий гўзаллик, гўзал ахлоқ, маънавий гўзаллик, ташқи гўзаллик, гийбат, меҳмондўстлик, камтарлик, соддалик.*

В этой статье освещаются методы и средства воспитания нравственной красоты в работах Абу Ханифы. В то же время высказываются и мнения ученого-исламоведа о нравственной красоте, изложенные в Священном Коране.

Ключевые слова: *Священный Коран, нравственная красота, красивая мораль, духовная красота, внешняя красота, сплетни, гостеприимство, смирение, простота.*

In this article, the educational methods and tools of Decision Making of behavioral beauty are widely covered in the works of Abu Hanifa. At the same time, the views of the Islamist scientist on the behavior of beauty presented in the Koran Karim were also mentioned.

Key words: *Quran Karim, behavioral beauty, beautiful morality, spiritual beauty, external beauty, Gossip, hospitality, humility, simplicity.*

Кириш. Имоми Аъзам Абу Ҳанифа қарашларида Қуръон инсонни фаровонлик ва нажот йўлида бошқарадиган илоҳий ва абадий ҳайрат китоби эканлиги алоҳида таъкидлаб ўтилади. Чунки айнан Қуръоннинг маънавий ва ғайриоддий оятларида тўпланган илоҳий хабар дунё бўйлаб миллионлаб одамлар учун ҳаёт мазмунига айланган. Дунёда исломнинг асрлар давомида тарбиявий аҳамият касб этганлигига асосий сабаб унинг илмий-мантқиқий ва семантик ижодкорлик нуқтаи назаридан, шунингдек, принципаал ва илмий тадқиқотлар олиб бориш йўлининг ўзига хос кўрсаткичи сифатида қабул қилинганлиги ҳамда инсон ҳаёти учун энг тўлиқ қўлланма эканлиги билан ажралиб туради. Қуръонда инсон, олам, дунё ҳодисаларининг бир-бири билан ўзаро алоқадорлиги батафсил баён этилган, шунинг учун инсоният жамиятининг ушбу китобга бўлган маънавий-ахлоқий эҳтиёжи юқоридир. Шу боисдан ҳам Абу Ҳанифа инсон Қуръон орқали дунёнинг аксарият билимлари ва ҳақиқатларини тушуниши мумкинлигига эътибор қаратади. Унинг фикрича, “Илм излаган киши биринчи навбатда Қуръонни диққат билан ўрганиши керак” бўлади.

Асосий қисм. Имоми Аъзам Абу Ҳанифа қарашларидан келиб чиқиб исломий ахлоқ ҳақида қуйидаги фикр-мулоҳазаларни келтириб ўтишимиз ўринли бўлади: “Ҳар қандай бинонинг пойдевори бор. Ислоннинг асоси ҳам гўзал ахлоқдир”. “Ёмон ахлоқ шундай ёмонликки, ҳатто у билан қилинган кўплаб яхши ишлар ҳам фойдасиздир. Яхши ахлоқ - бу шунчалик яхши ишки, ҳатто у билан қилинган гуноҳлар ҳам кечирилади”. “Юксакликка эришган барча одамлар фақат яхши ахлоқлари туфайлигина бу даражага кўтарилганлар”. “Гўзал ахлоқ - бу табассум билан юз тутиш, саҳийлик ва ҳеч кимни хафа қилмасликдир”. “Гўзал ахлоқ - бу ҳеч ким билан жанжаллашмаслик ва ҳеч кимдан ҳеч нарсани тортиб олмасликдир”. “Гўзал ахлоқ бошқаларни қийноққа солмаслик ва қийинчиликларга дош беришликдир”. “Гўзал ахлоқ Аллоҳдан рози бўлишни англатади. Яъни Аллоҳдан яхшилик ва ёмонликни билиш, неъматларга шукур қилиш, қийинчиликларга сабр қилишдир”. “Гўзал ахлоқнинг энг кичиги - қийинчиликларга дош бериш, яхши ишлар учун мукофот кутмаслик, барча одамларга раҳмдил бўлишдир”. “Гўзал ахлоқ - тақиқланган нарсалардан қочиш, ҳалолликка интилиш, бошқа одамлар билан, шунингдек, оила аъзолари билан яхши муносабатда бўлиш, уларнинг маънавий ва моддий эҳтиёжларини таъминлашдир”. “Гўзал ахлоқ - бу Яратганни ўйлаб, мавжудотларга тоқат қилиш ва уларнинг азобига сабр қилишдир”.

Имоми Аъзам Абу Ҳанифа раҳимахуллоҳнинг ҳаётини ёритган тадқиқотчилар у зотнинг 4000 (тўрт минг) нафар устози – шайхи бўлганлигини қайд қилганлар. Зотан, у зот ўз даврида илм марказларидан бири ҳисобланган Кўфада яшаб, илму ирфонга эга бўлганлар. Бу хилдаги устозлар ҳузурда, илм марказида ҳадисларсиз ўз мазҳабини шакллантириб, унинг бутун дунёга тарқалишига сабабчи бўлиш асло мумкин эмаслиги ўз-ўзидан маълум. Агар ҳар бир устозидан биттадан ҳадис ўрганиб ёд олган тақдирда ҳам, 4000 та ҳадисни ёдлаган бўлиб чиқади. Ҳолбуки, усул ал-фикҳга оид

манбалардан маълумки, 3000 (уч минг) атрофидаги шаърий ҳукм олинадиган “аҳком ҳадислар” мавжуд, холос. “Кашф ал-асрор”да мингдан ортик “аҳком ҳадислар” бор дейилган [1].

Қуръони Карим дунёни англаш учун қулай имкониятдир, унинг оятларидаги ҳар бир масала инсон ҳаёти учун анча фойдалидир. Қуръон самовий динларнинг умумий жиҳатларига эътибор қаратиб, адолат, виждон ва ҳалоллик, адолатсизлик ва зулмга қарши кураш каби инсоний фазилатларни тарғиб қилади. Бу фазилатларнинг барчаси Қуръон асосларини қанчалик даражада чуқур маъно-мазмун касб этишини кўрсатиб турибди. Бугунги кунда инсоният улкан ўзгаришларни бошдан кечирмоқда. Инсон номаълум нарсаларнинг кўпини тушуниб, табиат ҳодисаларининг аксариятини ўзига бўйсундира олди.

Умуман олганда, Қуръон хабарлари инсоннинг гуллаб-яшнаши мувозанатли ва носимметрикдир. Шундай қилиб, инсоннинг дунёдаги ўрни аниқланди ва унинг Худо, ўзи, жамият ва табиат билан муносабатлари тартибга солинади. Шунинг учун ҳам “Ҳанафий мазҳаби ҳақиқатга ва Қуръони Карим маъно-мазмунига жуда-жуда яқин бўлгани боис авлиёуллоҳлар кашфу кароматлари билан кейинги давр мужтаҳидлари ушбу мазҳабга мувофиқ келадиган фатволар билан амал қилишларини топганлар. Қиёматга яқин мазҳаблар ва ислом давлатлари бирлашиб, Имом Маҳдий қуддиса сирруҳу тахти тасарруфи остига келиши ҳақиқатдир. Мавлоно Али ал-Қори раҳимахуллох, Абдулҳай ал-Лакнавий раҳимахуллох, Ибн Ҳажар ал-Хайсамий раҳимахуллох каби тадқиқотчи олимлар ушбу фикр аниқ далилга эмас, балки кашфу кароматга асосланганини билдирганлар. Чунки, Исо алайҳиссалом тушганларидан сўнг ислом дини буйича ҳукм юритадилар. У зот бу умматнинг мужтаҳидларининг энг аълоси бўладилар. Имом Маҳдий раҳимахуллох ҳам худди шундай. Мужтаҳидлар эса бошқа мужтаҳидлар фикрига кўра амал қилмасдан, балки ўзлари ижтиҳод қиладилар. Шундай бўлса-да, уларнинг Қуръони Карим ва Ҳадиси шарифлардан чиқарган ўз ижтиҳодлари ҳанафий мазҳабига мос келар экан” [2].

Қуръоннинг мақсади - имонни мустаҳкамлаш ва инсоннинг маънавий-ахлоқий оламини англаш, шунингдек уни муносиб ҳаётий тамойиллар сари йўналтиришдан иборатдир. Қуръоннинг асосий хусусиятлари орасида, унинг ҳар бир сура ва оятлари одамнинг феъл-атвори ва хулқий гўзаллигига тўлиқ мослаштирилганлиги эътиборга молик. Масалан, Қуръон гўзаллик ва тартиб ҳақида зикр қилганда, инсон интуитив равишда бу фазилатларга мурожаат қилади. Гўзаллик нисбий тушунча бўлишига қарамай, кимдир учун гўзал туюлиши бошқаларга хунук кўриниши мумкин, аммо шунда ҳам ўзини тўғри тутадиган одамлар гўзалликка интилишни бошдан кечирадилар ва ўзларининг маънавий-руҳий устунлигини ҳис қиладилар. Ўзи гўзалликнинг тимсоли бўлган Қодир Зот Қуръонда ўзини яхши ва гўзал исмлар билан боғлаб, шундай дейди: “Яхши ва гўзал исмларнинг барчаси Худодан”. Худо, шунингдек, оламни гўзаллик тушунчаларига кўра жойлаштирди. Қуръонда Қудрат эгаси ерни гуллар ва ўсимликлар билан, осмонни эса юлдузлар ва нурунийлар билан безатганлиги тушунтирилган. Шу боисдан ҳам “Абу Ҳанифа раҳимахуллоҳнинг шогирдлари шунга иттифоқ қилганларки, унинг мазҳабида заиф ҳадис қиёс ва раъйдан кўра яхшироқдир. Унинг мазҳаби шунга кўра бино қилинган. Чунончи, “қаҳқаҳа ҳадиси” заиф бўлишига қарамасдан қиёс ва раъйга муқаддам қилинган. Сафарда хурмо шарбатига таҳорат қилиш ҳақидаги ҳадисни эса заиф бўлишига қарамасдан раъй ва қиёсга устун саналган. Ўн дирҳамдан озроқ нарсани ўғирлаш билан ўғрининг кўли чопилмайди. Бу тўғридаги ҳадис ҳам заифдир. Ҳайз муддатининг энг кўпини ўн кун деб олинган. Бу ҳақидаги ҳадис ҳам заифдир. Жумъани барпо қилиш учун шаҳар бўлишини шарт қилинган. Шу хилда бу тўғридаги ҳадис ҳам заифдир. Марфуъ ҳадис бўлмаса-да, заиф ҳадис борлиги учун қудуқлар тўғрисидаги масалаларда ҳам аниқ қиёсни тарк қилинган. Хуллас, заиф ҳадисни ва саҳобаларнинг гапларини Абу Ҳанифа раҳимахуллоҳнинг гапида қиёс ва раъйдан устун қўйилган. Имом Аҳмад раҳимахуллоҳнинг ҳам гапи шундай” [3].

Гўзаллик икки хил - маънавий ва ташқиға бўлинади. Маънавий гўзаллик одамларнинг фикрлари, сўзлари ва ишларида намоён бўлади. Шу муносабат билан Имоми Аъзам Абу Ҳанифа илмни инсонга энг муҳим совға деб билган ва шундай деган: “яхши таълим - бу ақлнинг зийнати”дир. Адолат, мажбуриятларга содиқлик, сахийлик ва саховат инсоннинг хатти-ҳаракатларини беэаб турадиган гўзал фазилатлардандир. Агар инсон бошқаларга зулм қилса ва улар билан қўпол ва такаббурлик билан гаплашса, бундай инсон мусулмон бўлишга нолойиқдир. Ушбу Қуръон таълимотларини амалда қўллаш жамият ичида яхши ва инсоний муносабатларнинг юксалишига олиб келади. Одатда тинч ва чиройли сўз мўмин кишининг ахлоқини безатади ва у Қуръонга риоя қилиш усуллари билан биридик.

Шу боисдан ҳам Имоми Аъзам Абу Ҳанифа қарашларида таълим ва ўзини тутиш тамойилларига оид қимматли ҳақиқатлар қайд этилган. Бу ҳақиқатлар соғлом ва доно жамиятлар комилликка эришадиган пойдевор деб исломий ахлоқни кўрсатиб ўтади. Одатда қийин ҳаётий

вазиятларга дуч келган одам, авваламбор, хотиржамликка мухтожлик сезади. Шу муносабат билан бошқалар билан муомала қилишда хушмуомала бўлиш ва ҳурмат кўрсатиш мусулмон кишининг муҳим белги хусусиятидир.

Имоми Аъзам Абу Ҳанифа нуқтаи назаридан ҳар бир мўмин мусулмон киши бошқаларга ҳурмат кўрсатиши, овозини кўтармаслиги ёки бошқаларни камситмаслиги керак. Бу жараёнда Қуръон одамлар қалбига ишончни кучайтириш орқали жамият хавфсиз муҳитга ўтиши учун умумбашарий ишонч тамойилларини сингдиради. Гарчи Қуръон одамларнинг адолат йўлидан боришлари ва гуноҳга яқинлашмасликлари ҳамда гўзалликни яхшироқ англашлари ва ҳис қилишлари учун баъзи хунук ишларга ишора қилиб, уларга диққат билан эътибор қаратмоқдалар. Ушбу илоҳий китоб одамларнинг қалбларида ўзаро меҳр-оқибатни тарбиялаши ва ғазабдан узоқлашишлари учун, бир-бирларининг орқаларидан ғийбат ва тухмат қилишни тақиқлаган ва бу хатти-ҳаракатни одам гўштини ейишга ўхшатган.

Камтарлик ва соддалик хулқий гўзалликнинг энг муҳим хусусиятларидир. Шу боисдан ҳам Имоми Аъзам Абу Ҳанифа одамларни маданиятга ва тарбияга чорлайди ва ёш авлоддан ўзини камтар тутишини талаб қилади. Инсоний муносабатлардаги камтарлик ва хушмуомалалик юқори даражага олиб чиқилади. Аслида, бу тарбия ва камтарлик бир-бирига меҳмондўстлик ифодаларидан бири эканлигини кўрсатади. Шу боисдан ҳам ислом маданияти билан таниш бўлганлар, Қуръондаги асосларнинг устунлиги ва муносабатлар гўзаллигини чуқур англайдилар. Шунинг учун ҳам “Абу Ҳанифа раҳимахуллоҳ: “Расулulloҳ соллalloҳу алайҳи ва салламдан етиб келган мурсал ва заиф хабар қиёсдан кўра яхшироқдир! У мавжуд пайтда қиёс ҳалол бўлмайди!”, деганлар” [4].

Гўзаллик - бу мўмин учун жоиз бўлган ва Аллоҳ Таоло рози бўлган дунёвий ҳаётнинг қувончларидан биридир. Расулulloҳ (соллalloҳу алайҳи ва саллам) айтганлар: “Дарҳақиқат, Оллоҳ гўзалдир ва у гўзалликни севади”. Ташқи гўзалликка келсак, замонавий дунё инсоннинг чиройли, ёш ва ёқимли кўриниши учун кўплаб воситаларни тақдим этади. Бироқ, ҳали ҳам парда ортида қолган бир нарса бор. Бу инсоннинг ички дунёси, уни чинакам гўзал қилади. Болалигимдан, мен чиройли деб биладиган одамлар атрофдагилар учун унчалик бўлмаганида ҳайрон қоладим. Чунки ташқи кўриниши гўзал бўлган бу тоифадаги инсонларни хулқий гўзаллик борасида хатто одийгина тасавури ҳам йўқ эди.

Муҳокамалар ва натижалар. Ҳақиқий гўзаллик соғлом қалбни бефарқ қолдиrolмайди ва бу мени ташқи жозибадорлик гўзаллик эмас деган хулосага олиб келди. Бу шунчаки ташқи жозибадорликдан бошқа нарса эмас. Хулқий гўзаллик бу инсоннинг гўзал ҳаракатларининг амалий ифодасидир. Инсондаги кечиримлилик, раҳмдиллик, бир-бирини қўллаб-қувватлаш, бошқаларга бўлган барча хафагарчиликларни унутиш ва у билан алоқани давом эттириш кабилардир. Бундай гўзалликни кўриш мумкин эмас, сиз буни фақатгина сезишингиз мумкин. Биз хулқий жиҳатдан гўзал инсонларнинг олдида барча ташвишларимизни унутамиз. Бундай гўзаллик ҳеч нарсани йўқ қила олмайди.

Мусулмонга ёмон кўз билан қараш ҳаромдир. Табассум қилмайдиган одам мўмин эмас. Бу ҳар бир мўмин мусулмон киши ҳаммага дўстона муносабатда бўлиши кераклигини англайди. Ҳадиси шарифда Аллоҳга ва охират кунига ишонган кишига меҳмонига ва кўшнисига таклиф қилиш ёки йўқ деб айтиши ёки жим туриши буюрилган. Бировнинг ёмон ахлоқи ҳақида шикоят қилмайдиган киши ўзи ёмон одамдир. Агар биз бошқаларнинг ёвузлиги ҳақида гапирадиган бўлсак, бу биз ўзимиз ёмон эканлигимизнинг белгисидир. Гўзал ахлоқ - азоб-уқубатларни қабул қилиш демакдир. Гўзал ахлоқли одам одобли, озгина гапиради, хатолари кам, ғийбат қилмайди, Аллоҳни севади, ўз яқинини ва дўстини ҳимоя қилади. Барча эзуликларнинг боши ҳаётдир. Имоми Аъзам Абу Ҳанифа айтдилар: Қувноқ бўлинг, ғазабланманг! Доимо фойдали иш билан шуғулланинг, озгина зарарли иш қилманг! Кераксиз нарсалар атрофида айланманг, беҳуда кулманг, кимнингдир айби учун айбланманг, гуноҳингиз учун йиғланг!.

Қуръоннинг кўп оятларида “ал-мутаки” деганда тақводорликка асосланган, гуноҳлардан сақланадиган ва яхшилик қилишга мойил бўлган кишини англайди. Гўзал ахлоқ ва одобга эга бўлганлар, бошқаларнинг ҳам ёмон бўлишини истамайдилар. Чунки ҳасад ва такаббурлик одамларнинг ахлоқини бузади, ҳам доимий гуноҳ қилишига сабаб бўлади. Инсон ҳар доим камтар бўлиши ва ўзини қилаётган ишлари билан мақтамаслиги керак.

Имоми Аъзам Абу Ҳанифа ўз қарашларида жаннатга кириш учун Аллоҳдан қўрқиш ва гўзал ахлоққа эга бўлиш кераклигини таъкидлаб ўтади. Худо ҳамма нарсани кўради, деб ишонадиган одамларгина ўз ҳаракатларини шунга қараб ахлоқий жиҳатдан тартибга соладилар. Ҳамма нарса ҳисоб-китоб қилинишини билиш одамни янада эҳтиёткор бўлишига олиб келади. Гўзал ахлоқли одамлар ҳам атрофдагиларга ўрнак бўлишади. Биз ҳам ўзимиздан ёши улуғларга ҳурмат билан

муносабатда бўлиш орқали намуна бўлишимиз керак. Шунинг учун ҳам “Имоми Аъзам Абу Ҳанифа раҳимахуллоҳнинг ҳанафий мазҳабида ҳадисларга жуда катта эътибор қаратилади. Улар ҳар томонлама пухта текширилади, ровийлар силсилалари, матн мазмуни қайта-қайта кўриб чиқилади. Бошқа ҳадисларнинг ровийлари ва матнлари билан қиёсий таҳлил қилинади. Бир мавзудаги битта ҳадисга амал қилиб кетилавермайди, балки шу мавзудаги барча ҳадислар кўриб чиқилади, солиштирилади, мувофиқлаштирилади, ўзаро қарама-қарши кўринган ҳадислар мазмуни текширилади. Ҳадисларнинг мазмуни Қуръони карим оятларининг мазмуни билан ҳам солиштириб чиқилади. Ҳадислар заиф ёки мурсал бўлган тақдирда, агар улардан бошқа далил бўлмаса, раъй ва қиёсга ҳам йўл қўйилмайди, балки ушбу ҳадисларга амал қилинаверади. Шу жиҳатдан, ҳанафийлик мазҳаби бошқа мазҳаблардан устунлик касб қилиб туради. Уни билмаган кишилар шофъийлик ёки ханбалийликда ҳадисларга амал қилинади-ю, ҳанафийлар ҳадисларни олмайди, деб ўйлашади. Агар масала чуқур кўриб чиқилса, уларнинг ўй-фикрлари аксинча бўлиб чиқади. Шунинг учун, ҳанафийликка дарҳол таъна қилмасдан улар нимага шу масалада бу ҳадисни олмаган-у, у ҳадисни олган, деган саволга жавоб излаш керак бўлади. Умуман олганда, ҳанафийлик ҳадисни ўз раъй-фикрлари ва қиёсларидан устун санайдиган мазҳаб эканини унутмаслик даркор!”[5].

Мусулмон киши бошқаларнинг қалбини синдиришга интирмайди. У ҳар доим бошқа одам билан дўстона ва меҳрибон бўлишга ҳаракат қилади. Биз одамлар билан мулоқот қилишда хушмуомала бўлишимиз, учрашганларимиз билан саломлашимиз керак. Имоми Аъзам Абу Ҳанифа фикрича, “Солиҳ хизматчилар нафақат ўзлари учун, балки атрофдаги одамлар учун ҳам ибодат қилишади. Фақат ўзингизни ўйлаш худбинликни англатади. Худбин одамлар эса, фақат ўз манфаатлари билан ҳаракат қилишади ва бошқаларга аҳамият бермайдилар. Мусулмонлар эса бошқаларнинг дардини енгиллаштиришга ҳаракат қилишади. Ҳеч нарса қила олмаса, у одамларнинг дардига шерик бўлиб, уларга тасалли беради. Бу мусулмонларнинг бир-бирларини “диндош биродарлар” деб қақришининг сабабларидан биридир. Худбин одамлар ҳар доим ўз манфаатларини ўйласалар, имон кишилари ҳатто бошқалар учун қурбон бўлишга ҳам тайёр бўладилар”.

Хулоса. Гўзал ахлоқли бўлиш учун биз ҳалол бўлишимиз, ҳеч қачон ёлғон гапирмаслигимиз керак. Чунки Пайғамбаримиз (соллаллоҳу алайҳи ва саллам) ёлғонни ёқтирмас эдилар. “Ҳазил қилсам ҳам ҳақиқатни айтаман» ҳадисида гуноҳ нақадар катта эканлиги кўрсатилган. Агар биз ҳалол бўлсаккина одамларнинг ишончини қозонамиз. Бизнинг сўзларимиз ҳақиқатни акс эттириши лозим. Кўполлик одоб-ахлоқнинг етишмаслигидан далолат беради. Биз гаплашаётганда жаргонли ибораларни ишлатмаслигимиз ёки одамларнинг сўзларини тўхтатмаслигимиз керак. Бирор киши биз билан гаплашаётганда бошқа иш билан банд бўлиш ҳам кўполликдир. Биз фақат бошқа томонга эътибор қаратишимиз ва бизга савол берилганда жавоб беришимиз керак. Бировнинг хатосини тузатишда, кимдир хато қилиши мумкинлигини унутмаслигимиз керак. Шунинг учун биз кимдир танқид қилишда доимо конструктив бўлишимиз керак. Одамларнинг доимо ҳаракатлари ва фикрларини қоралаш нотўғри муносабатдир. Бошқаларнинг хатосини эмас, ўз хатоларимизни тўғирлашга ҳаракат қилишимиз керак. Бизга берилган неъматлар учун ҳар бир фурсатда Оллоҳга шуқур қилишимиз ва кўпроқ сўраш ўрнига, бор нарсамизга қаноат қилишимиз керак. Яхши яшаётган одам ҳар доим ўзидан ёмонроқ яшаётган одамлар ҳақида ўйлайди. Шу тарзда, у Оллоҳдан миннатдор бўлиш имкониятини қўлга киритади ва ўша одамларга ёрдам беришга ҳаракат қилади. Худо бизни доимо кузатиб туради ва қилаётган ишларимиздан хабардор. Биз бундан хабардор бўлишимиз ва динимиз талабларини бажаришимиз керак. Биз ибодатларимизни тўхтатмаслигимиз, Аллоҳни тез-тез зикр қилишимиз керак. Бошқа мусулмонлар сингари биз ҳам ёлғон ва фитналардан узоқ бўлиб, бир-биримизга фақат тўғри ва сабр билан маслаҳат беришимиз ўринли бўлади.

Адабиётлар

1. Абдулазиз ал-Бухорий. Кашф ал-асрор. 2-жилд. – Миср: “Амирия”, 1898. – Б. 170;
2. Мулла Жеван ал-Ҳанафий. Нур ал-анвор // “Кашф ал-асрор” билан бирга. – Б. 169; <http://ahlisunna.uz/hanafiylkda-hadis-orni/>
3. <http://ahlisunna.uz/iso-a-s-va-imom-mahdiy-q-s-mazhablari-hanafiylkka-mos-buladi>
4. Ибн Қаййим ал-Жавзия. Иълум ал-муваққиъин. 2-жилд. – Риёз: “Дор Ибн ал-Жавзий”, 2002. 1-жилд. – Б. 145-146.; <http://ahlisunna.uz/hanafiylkda-hadis-orni/>
5. Ибн Ҳазм. ал-Иҳком фий усул ал-аҳком. 7-жилд. – Байрут: “Дор ал-афоқ ал-жадида”, 1979. – Б. 54.
6. <http://ahlisunna.uz/hanafiylkda-hadis-orni/>

Манзура РАХМЕДОВА
Урганч давлат университети
педагогика ва психология
кафедраси ўқитувчиси

МАҲМУД АЗ-ЗАМАХШАРИЙ АСАРЛАРИДА МАЪНАВИЙ-МАЪРИФИЙ ВА АХЛОҚИЙ МАСАЛАЛАР

Ушбу мақолада Маҳмуд аз-Замахшарийнинг асарларида таълим-тарбияга оид қарашлари, инсонга панд-насиҳат ва ҳикматлар орқали педагогик таъсир қилиш каби фикрлари илмий-педагогик жиҳатдан таҳлил қилинган.

Калит сўзлар: таълим, тарбия, педагогик таъсир, панд-насиҳат, ҳадис тафсир, тафаккур, педагогик онг, маънавий-маърифий, ахлоқий тарбия.

В этой статье анализируется научно-педагогический анализ Махмуда аз-Замахшари его взглядов на образование, таких как педагогическое влияние на человека через совет и мудрость.

Ключевые слова: образование, воспитание, педагогическое воздействие, наставление, толкование хадисов, созерцание, педагогическое сознание, духовно-просветительское, нравственное воспитание.

This article provides a scientific and pedagogical analysis of Mahmud az-Zamahshari's views on education, his pedagogical influence on man through advice and wisdom.

Keywords: education, upbringing, pedagogical influence, exhortation, hadith interpretation, contemplation, pedagogical consciousness, spiritual-enlightenment, moral upbringing.

Кириш. Дунё микёсида буюк алломалар, мутафаккирлар томонидан яратилган маънавий-маърифий меросни ўрганиш, уларнинг асарларидаги миллат ва жамият бардавомлилигини тараннум этувчи ғояларни тадқиқ қилиш долзарб вазифалар сирасига киради. Шарқ уйғониш даврида маънавий-маърифий соҳада асосий масала инсон муаммоси бўлиб, унинг ахлоқий сифатларини улуглаш муҳим жиҳатлардан бири эканлигини кўришимиз мумкин. Шу сабабли бутун дунёда юртимизни маърифат зиёсини тарқатган муқаддас маконлардан бири сифатида ўрганиш ва мутафаккирлар мероси воситасида талабаларда маънавий-ахлоқий тарбияни ривожлантириш муҳим аҳамият касб этади.

Мамлакатимизда ёшлар тарбияси, уларнинг ҳар томонлама ривожланиши, шунингдек, интеллектуал салоҳиятли ёшларни тарбиялаш йўналишида маълум натижаларга эришилди, жумладан, аждодларимизнинг маънавий меросларини чуқур ўрганиш соҳасида кенг кўламли тадбирлар амалга оширилди. Таъкидлаш жоизки, ёшларни замонавий билимларни ўзлаштиришлари, чинакам маърифат ва юксак маданият эгаси бўлишларига давлат сиёсатидаги муҳим масалалар сифатида эътибор қаратилмоқда. Ўзбекистон Республикасини янада ривожлантириш бўйича Ҳаракатлар стратегиясида белгиланган вазифалар асосида "...Узлуксиз таълим тизимини янада такомиллаштириш йўлини давом эттириш ва сифатли таълим хизматлари имкониятларини ошириш, жумладан, жисмонан соғлом, руҳан ва ақлан ривожланган, мустақил фикрлайдиган, Ватанга содиқ, катъий ҳаётини нуқтаи назарга эга ёшларни тарбиялаш" муҳим аҳамиятга эга [1].

Асосий қисм. Шарқ уйғониш даври педагогикасида таълимий-ахлоқий масала асосий ўринни эгаллаган. Уша давр асарлари панд-насиҳат, ахлоқ-одоб, яхшиликка йўналтирувчи омилар билан бойитилган. Бу машҳур аллома Маҳмуд аз-Замахшарийнинг таълимий-ахлоқий асарларида ўз аксини топган.

Абдулқосим Маҳмуд ибн Умар аз-Замахшарий 1075-йилнинг 19-мартда Хоразмнинг Замахшар қишлоғида туғилган бўлиб, замонасининг етук тафсирчи олими бўлиши билан бир қаторда, педагогика фани ривожига ўз ҳиссасини қўшган замонасининг моҳир педагоги ҳамдир. Аз-Замахшарий дастлаб отаси қўлида савод чиқарган ва жуда чиройли ҳуснихатга эга бўлган. Кейинчалик у шаҳарга, яъни Кўҳна Урганч (Журжон) мадрасасида таълим олишга қарор қилди. Кейинчалик Аз-Замахшарий илм олиш учун қатор хорижий мамлакатларга сафар қилган. Дарҳақиқат, у Хуросон, Шом, Ироқ, Ҳижоз ва Маккада бўлганлиги ёзма манбаларда қайд этилган. Мана шу юртларда бўлганида аз-Замахшарий ўша даврнинг кўп машҳур олимларидан сабоқ олди, улар билан илмий, ижодий мунозараларда иштирок қилди, дўстона самарали ҳамкорликдаги фаолият олиб боради. Биламизки, педагогикада устоз-шогирд анъаналари қадрланади. Аз-Замахшарий ҳам мазкур анъаналарни давом эттиргани ҳолда буюк устозлардан таълим олган ва ўз навбатида замонасининг етакчи алломаларига устозлик қилган.

Аз-Замахшарийнинг дастлабки устозлари Хоразмда бўлишган. Унинг машхур олим бўлиб етишишида тил, луғат ва адабиёт соҳасида донг таратган олим Абу Мудар Маҳмуд ибн Жарийр ад-Даббий ал-Исфажонийни айтиб ўтишимиз мумкин. Машхур араб олими ва сайёҳи Ёкут ал-Ҳамавий ал-Исфажоний ҳақида шундай деб ёзади: “Луғат ва наҳв (грамматика) илмида ўз даврининг ягона билимдони ва ўз асрининг беназири бўлиб, унинг хилма-хил фазилятлари тўғрисида ривоятлар (масаллар) келтирардилар. Бир қанча муддат у Хоразмда истиқомат қилган бўлиб, одамлар унинг илму урфонию макорими ахлоқидан фойда кўргандилар. Кўпгина илм толиблари, шулар жумласидан, аз-Замахшарий унинг мукамал илмидан баҳраманд бўлиб, луғат ва наҳв соҳасида таълим олганлар. Хоразмга муътазиллий оқимини олиб келиб тарқатган ҳам шу ал-Исфажонийдир. Ал-Исфажоний ғоятда улуғворлиги туфайли халқ, унга эргашиб, унинг таълимотини қабул қилган” [2].

Аз-Замахшарий Абу Бақр Абдуллоҳ ибн Талҳа ибн Муҳаммад ибн Абдуллоҳ ал-Йабарий ал-Андалусий ва Абу Али ал-Ҳасан ибн ал-Музаффар ан-Найсабурий каби устозларидан грамматика ва фикҳ соҳаларидан ҳам таълим олган.

Алломанинг жуда кўп шогирдлари бўлган. Айниқса Маккаи мукаррамада беш йилдан ортик яшаган пайтлари аз-Замахшарий учун ғоятда серунум бўлган. Чунки Маккаи мукаррама мусулмон оламида муқаддас бир саждагоҳ бўлиб, дунёнинг турли шаҳарларидан келган етук олимлар, илм толиблари учун катта илмий марказ, ижодий маскан вазифасини ҳам ўтаган. Араб олими аш-Шайх Муҳаммад Абу Заҳро Маккада яшаган даврида аз-Замахшарий ақсар вақтини Байтуллоҳ ал-Ҳарамда ўтказиб, ҳар доим унинг атрофини адаб илмининг толиблари, шеърят ихлосмандлари, ҳикматли иборалар шайдолари ўраб олиб, ундан сабоқ олганликларини алоҳида таъкидлаган.

Дунё фани ривожига қўшган ҳиссасига эҳтиром сифатида Аз-Замахшарий “Жоруллоҳ”, яъни “Аллоҳнинг қўшниси”, “Устаз уд-дуния” – “бутун олам устози”, “Фаҳри Хварезм” – “Хоразм фаҳри” деган фаҳрли номларга сазовор бўлган [3].

Муҳокамалар ва натижалар. Шарқ уйғониш даврида яшаб ижод қилган Аз-Замахшарий диний илмлар ҳақида кўплаб асарлар ёзган. Чунки ўша даврда савод ўргатиш “Қуръон” ва “Ҳадис”лар асосида олиб борилган. Мисол тариқасида бир неча асарларини таҳлил қилишимиз мумкин.

“Навобиг ул-калим” (“Нозик иборалар”) асари ҳам Аз-Замахшарий Маккада яшаган пайтида ёзилган бўлиб, “Ал-Калим ан-навобиг” деб ҳам юритилган. Насрий сажъ услубида ёзилган бу асар асосан ҳикматлар, насиҳат ва ўғитлар мажмуаси бўлиб, хилма-хил мавзуларни қамраб олган. Асар лотин, француз ва турк тилларига таржима қилинган.

“Навобиг ул-калим” (“Нозик иборалар”) дидактик руҳда ёзилган бу асарда аз-Замахшарийнинг ҳаёти ва ижоди босиб ётган машаққатли йўли ҳақида ва маълумотлар келтирилган. Шунингдек, аллома асарлари орқали катталарга ҳурмат, ёшларга эътибор, илм ўрганишнинг хосиятлари каби Шарқ халқлари маданияти ва урф-одатига хос бўлган ёшларни тарбиялаш омиллари кўрсатиб берилган.

“Атвоқ уз-заҳаб” (“Олтин шодалар”) асарининг тўлиқ номи “Атвоқ уз-заҳаб фи-л-мавоиз ва-л-хутаб” (“Ваъз ва хутбаларда олтин шодалар”) бўлиб, аз-Замахшарий уни Маккада ўзининг илмий фаолияти барқ урган даврда яратган. Асарнинг дастлабки номи “Ан-Насоих ас-сиғар” (“Кичик насиҳатлар”) деб аталиб, юз мақоладан иборат ибратомуз ҳикматлар, фойдали насиҳат ва гўзал ахлоқий ўғитлардан иборатдир. Аз-замахшарий бу асарида пораҳўр қозиларни, адиблар, илм аҳллари ўртасида бўлган ашаддий кўчирмачиликни, мол-дунёга хирс қўйган уламоларни койиб, ижтимоий иллатлар ҳақида очиқ-ойдин ёзади. Асар немис ва француз тилларига таржима қилинган бўлиб, мазмунан ижтимоий педагогик таъсир кўрсатиш механизмларини ўз ичига олади.

“Ал-Фоиқ фи ғариб ил-ҳадис” (“Ғариб ҳадислар ҳақида ажойиб асар”) ҳадисларга бағишланган, бу асар алифбо тартибида ёзилган. Машхур тарихчи Ибн Ҳажар ал-Асқалоний: “Аз-Замахшарийнинг “Ал-Фоиқ фи ғариб ил-ҳадис” китоби ғоятда ихчам бўлгани билан мазмунан кенг қамровлиги ва нақллари тўғрилиги билан ажралиб турадиган яхлит бир асардир”, деб ёзади [2].

Ушбу асар инсоннинг маънавий-маърифий дунёқарашини шакллантиришда ва ёшларнинг ижтимоий ҳаётга тайёрлашда муҳим манба бўлиб хизмат қилади.

Замахшарийнинг ғоятда кенг танилган “Кашшоф ан ҳақоик ит-танзил ва уюн ил-ақовил фи вужуҳ ит-таъвил” (“Қуръон ҳақиқатлари ва уни шарҳлаш орқали сўзлар кўзларини очиш”) асари Қуръон тафсирига бағишланган. “Кашшоф” Замахшарий Маккада турган пайтида, уч йил давомида (1132–1134) ёзилган [4].

Аз-Замахшарийнинг ушбу асари асосида Қоҳирадаги машхур Ал Азҳар олийгоҳининг талабалари ҳам бошқа тафсирлар билан бир қаторда Қуръон ўрганадилар. Бу асар ислом динининг

мукадас китоби Куръони Каримга ёзилган тафсир ҳисобланади. “Ал-Кашшоф” асарининг ўзига хос жиҳати шундан иборатки, ҳар бир оят тафсир қилинмаган, балки баъзи муҳтож оятлар шарҳланган.

Хулоса ўрнида шунга айтишимиз жоизки, аз-Замахшарий асарларида панд-насихат, ўғитлар ва масаллар орқали мусулмонликнинг муҳим хусусиятларидан ҳалоллик, меҳр-оқибат, шарм-ҳаё, илм излаш, муомила одоби каби ахлоқий мезонлар ўз ифодасини топади. Шунинг учун юқорида келтирилган таълимий-ахлоқий асарлар бевосита ҳадисларда илгари сурилган ғоялар асосида яратилган. Шу нуқтаи назардан буюк мутафаккир ва тафсирчи олим Абдулқосим Маҳмуд ибн Умар аз-Замахшарийнинг таълимий-ахлоқий асарларини, ёшлар маънавий-маърифий дунёқарашини шакллантиришда соф педагогик манба сифатида эътироф этишимиз мумкин.

Адабиётлар

1. Ўзбекистон Республикаси Президентининг 2017 йил 7 февралдаги “Ўзбекистон Республикасини янада ривожлантириш бўйича Ҳаракатлар стратегияси тўғрисида”ги ПФ-4947-сон Фармони.

2. Нозик иборалар (Шарҳлар муаллифи ва таржимон У.Уватов. Нашрга тайёрловчи Асад Дилмурод). -Т.: “Камалак”, 1992. -11-29 б.

3. Гадоев Каромиддин, Бердиева Сабохат. Жаҳонгашта сайёҳ-олимлар. –Тошкент: “Ўзбекистон”, 2012 й. - 58 б.

4. Марказий Осиё мутафаккирлари. Ўзбекистон Республикаси Фан ва технологияларни ривожлантиришни мувофиқлаштириш қўмитаси. –Тошкент: Ислон университети “YANGI NASHR”, 2011. -49-б.

Санжар МИРЗАЕВ

Тошкент ирригация ва кишлоқ хўжалигини
механизациялаш муҳандислари институти
Бухоро филиали кишлоқ ва сув
хўжалиги энергия таъминоти
кафедраси ассистенти

ҚИШЛОҚ ВА СУВ ХЎЖАЛИГИДА СУВДАН ФОЙДАЛАНИШ ЭТИКАСИНИ ЎРГАТИШ МЕТОДИКАСИ

Мазкур мақолада кишлоқ ва сув хўжалигида сувдан фойдаланиш этикасини ўргатиш методикаси таҳлил қилинган. Халқаро Гидрологик дастур ва Глобал сув ҳамкорлиги, Халқаро ирригация ва дренаж бўйича комиссия ва Орол денгизи ва Оролбўйи ҳудуди учун махсус Траст фондининг кишлоқ ва сув хўжалигидаги аҳамияти ёритилган. Талабалар ва ўқувчилар учун дарсда фойдаланиш учун методика таклиф этилган.

Калит сўзлар: кишлоқ хўжалиги, Халқаро сув ресурслари байрами, Снеллен шрифти, сув хўжалиги, сув этикаси, энергия таъминоти, Халқаро Гидрологик дастури, коли-индекси, Vestas Wind Systems A/S.

В данной статье анализируется методика преподавания этики водопользования в сельском хозяйстве и водном хозяйстве. Подчеркиваются значение Международной геологической программы и Глобального водного партнерства, Международной комиссии по ирригации и дренажу, а также важность Специального Трастового фонда для Аральского моря и Приаралья в сельском хозяйстве и водных ресурсах. Для студентов была предложена методика, которая будет применяться на уроке.

Ключевые слова: сельское хозяйство, Праздник Международных водных ресурсов, шрифт Снеллен, водная этика, энергообеспечение, Международная гидрологическая программа, Коли индекс, Vestas Wind Systems A/S.

This article analyzes the methodology of teaching ethics of water use in agriculture and water management. The importance of the International Geological Program and the Global Water Partnership, the International Commission on Irrigation and Drainage, as well as the importance of the Special Trust Fund for the Aral Sea and the Aral Sea Region in agriculture and water resources is emphasized. For students and students, a methodology was proposed that will be used in the lesson.

Key words: agriculture, International Day of Water resources, Snellen chart, water ethics, energy supply, International Hydrological Program, Coli index, Vestas Wind Systems A/S

Кириш. Марказий Осиё халқлари тилларида “Сув зар - сувчи заргар” номли мақол бор. Инглиз тилида ҳам “Water, water everywhere and not a drop to drink” мақоли борки, бу сувдан имкони борича тежамкорлик билан фойдаланиш лозимлигини англатади [2]. Дунёнинг барча халқлари маданиятида сув ва ундан оқилонга фойдаланиш бўйича турли мақоллар мавжуд. БМТ Бош Ассамблеяси томонидан жаҳонда 22 март Халқаро сув ресурслари байрами сифатида 1993 йилдан бери нишонланиб келинмоқда. “Сувнинг бир томчиси олтинга тенг номли” миллий байрам Туркманистонда 1995 йилдан бери апрел ойининг биринчи якшанбасида ўтказиб келинмоқда. Халқаро сув ҳамкорлиги учун доиравий восита бўлган БМТнинг 1992 ва 1997 йиллардаги икки сув Конвенцияси шундай инструментлар бўлиб хизмат қилиши мумкин.

Асосий қисм. Суғориладиган кишлоқ хўжалиги жаҳондаги кўплаб мамлакатларда фермерлар улардан фойдаланганлик учун унинг тўлиқ таннариhini тўламасликлари натижасида ўсмоқда. Кишлоқ хўжалигида суғориш дунё бўйича сувдан фойдаланишнинг 70%ни ва кўпгина OECD мамлакатларида 40%дан зиёдни ташкил этади. Суғориш учун ер ости насосларидан жадал фойдаланиш сувли қатламларнинг салбий экологик натижаларига олиб келиб, соҳада ва ундан ташқарида салмоқли иқтисодий таъсирга сабаб бўлиши мумкин. Бундан ташқари, кишлоқ хўжалиги сув ифлосланишининг асосий манбаидир [3].

Марказий Осиё минтақасида трансчегаравий сувдан фойдаланиш муаммолари минтақа давлатлари ўртасидаги муносабатларда экологик, ижтимоий ва иқтисодий муаммоларнинг муҳим қисмига айланди. Марказий Осиёда замонавий сувдан фойдаланиш барқарор сувдан фойдаланиш тамойилига тўғри келмайди. Сув ресурсларидан самарасиз фойдаланиш, сув ҳавзаларининг ифлосланиши ва уларнинг деградацияси аҳолининг сув омили таъсиридан хавфсизлиги даражасини пасайтиради, сув ҳавзаларини барпо этиш ва муҳофаза қилиш учун харажатларнинг ошишига олиб келади. Кишлоқ хўжалиги соҳасида амалга оширилаётган ислохотлар ва мавжуд экологик вазият

барқарор сувдан фойдаланиш параметрларига эришишда сув хўжалиги тизимини шакллантиришни, такрор ишлаб чиқариш ва сув ҳавзаларини муҳофаза қилишни давлат томонидан тартибга солиш бўйича янги ёндашувни талаб қилади.

Сув хўжалиги миллий сув сиёсатининг муҳим таркибий қисми бўлиб, барқарор сув хўжалиги нуқтаи назаридан бошқарувнинг адекват тизимини шакллантириш муҳим вазифага айланмоқда. Шу билан бирга, сув хўжалиги махсус ташкил этилган давлат тизимининг ҳавзанинг ижтимоий-экологик ва иқтисодий тизимига таъсирининг чора-тадбирлар ва қўлланмаларнинг мажмуини англатади. Агроекологияга антропоген босимнинг ўсиши ва сув сифатининг ёмонлашуви ва сув ҳавзаларининг ҳолати кўп тармоқли сув хўжалиги комплексининг фаолияти самарадорлигига сезиларли таъсир кўрсатади, аҳолининг турмуш шароитини ва соғлигини ёмонлаштиради. Чекланган сув ресурслари фонида ҳозирги ва келажакдаги ривожланишни ҳисобга олиб иррационал сувдан фойдаланиш кўламнинг ўсиб бориши бир қатор экологик муаммоларни юзага келтиради.

Қишлоқ хўжалиги халқ хўжалигининг энг кўп сув талаб қиладиган соҳасидир. Қишлоқ хўжалигида таркибий ўзгаришларни амалга оширишдаги қийинчиликлар саноатнинг атроф-муҳит ва аҳоли саломатлигига салбий таъсирини оширади. Ер ва сув ресурсларидан фойдаланиш даражаси ҳамда агро-экологик тизимларни муҳофаза қилиш қишлоқ хўжалиги ишлаб чиқариши ва одамлар ҳаётини қўллаб-қувватлашнинг асосий шартидир. Муаммони ўрганишда сувдан фойдаланишни давлат томонидан бошқаришни ислоҳ қилиш муаммоларини ҳал қилишнинг назарий ва методологик асослари ишлаб чиқилмаганлиги, минтақанинг сув ресурслари салоҳиятидан фойдаланиш самарадорлигини баҳолаш тизими мавжуд эмаслиги сувдан фойдаланиш соҳасидаги иқтисодий муносабатлар номукамаллигини кўрсатмоқда.

Орол денгизи ҳавзасининг трансчегаравий сув ресурсларидан фойдаланишда миллий манфаатларга риоя этиш ва уларни ҳимоя қилиш муаммоси Марказий Осиё мамлакатлари учун алоҳида долзарблик касб этади.

Сув хўжалигидаги муаммоларда қўйидаги рақамларни ҳам инобатга олиш лозим. Минтақамизда сув танқислиги билан боғлиқ вазият йилдан-йилга мураккабланимоқда. Охириги 10 йилда, мисол учун, Ўзбекистонда сув ҳажми 12 фоизга, 2019 йилга нисбатан эса бу йил 15 фоизга камайган. Пахта ва ғалла етиштириш учун сарфланаётган электр энергияси ҳамда сувни етказиб бериш харажатлари ҳам кўп. 2,5 млн. гектар майдонни суғориш учун 5 мингдан зиёд насос ишлатилиб, йилига 8 млрд. киловатт соат энергия ва 2,4 триллион сўм бюджет маблағлари сарфланмоқда. Бир гектар майдонга сувни насослар орқали етказиб бериш учун бюджетдан ўртача 800 минг сўм харажат қилинапти. Эгатлаб суғоришда йилига қарийб 5-6 млрд.куб метр ёки 20 фоиз сув беҳуда сарфланмоқда[1].

Дарс жараёнида талабалар қуйидагиларни ҳам ўзлаштириши керак: Сув таъминоти ва санитария тизимларини лойиҳалашда иштирок этиш; табиий ва оқова сувларнинг тахминий сарфини аниқлаш; сувни тозалаш бўйича технологик схемаларни ишлаб чиқиш; дизайн ечимларини экологик талабларга мувофиқлигини ўрнатиш; сув таъминоти ва санитария тармоқлари ва иншоотларини бошқариш; атроф-муҳитни муҳофаза қилиш иншоотлари, оқова сувлар, экологик стандартлар ва қоидаларга риоя қилиш технологик режимларига риоя қилиш; табиий ва оқова сувларни тозалаш учун технологик жараённи ишлаб чиқиш; табиий ва чиқинди сувларнинг сифатини назорат қилиш учун кимёвий ва микробиологик таҳлилларни бажаришни ўрганиш талаб қилинади.

Марказлашган сув таъминоти сув орқали бир неча талаб нуқталарига сув беради, бу сув манбаидан сув олишни амалга ошириш учун ишлатиладиган муҳандислик иншоотлари мажмуаси бўлиб, унинг сифатини сувдан фойдаланувчи талабларига, сув оқимини истеъмол қилиш ва фойдаланувчилар ўртасида тарқатиш жойига олиб келиш учун талаб қилинади. Ичимлик сувининг сифати мамлакатимизда O²St томонидан тартибга солинади.

Марказлашмаган маҳаллий сув таъминотида аҳоли томонидан сувни таҳлил қилиш бевосита сув манбаидан, қувурларнинг тақсимловчи тармоғисиз амалга оширилади. Сув таъминотининг манбаи сифатида ер ости сувларидан энг кўп фойдаланилади ва шахта қудуқлари ёки булоқларнинг суви хизмат қилади. Санитария қоидалари кўпи билан 10 бир коли-индекси, стандарт шкала бўйича лойқалилиги кўпи билан, 5 мг/л, тиниқлиги 30 см дан (*Снеллен* шрифтига кўра), ранглилиги 30 дан юқори бўлмаган бўлган сувни ичимлик мақсадлари учун фойдаланишга рухсат беради.

Сув таъминоти тизими - истеъмолчиларнинг маълум (берилган) гуруҳини (бу объектни) сув билан керакли миқдорда сифатли таъминлаш учун иншоотлар мажмуасидир. Бундан ташқари, сув таъминоти тизими маълум даражада ишончлилиқка эга бўлиши керак, яъни етказиб берилган сувнинг миқдори ёки сифати бўйича белгиланган ишлаш кўрсаткичларининг номақбул камаймасдан истеъмолчиларга сув етказиб беришни таъминлаш. Сув таъминоти тизими истеъмолчиларнинг

талабларидан келиб чиқадиган бўлса, табиий манбалардан сувни, уни тозалашни ва истеъмол жойларига етказиб беришни таъминлаши керак. Маҳаллий табиий шароит ва сув сарфининг хусусиятига ҳамда иқтисодий мулоҳазаларга қараб сув таъминоти ва унинг таркибий қисмлари катта фарқ қилиши мумкин. Сув таъминоти тизимларини бир қатор асосий хусусиятларига кўра таснифлаш мумкин.

Мақсадига кўра: аҳоли яшайдиган жойлар (шаҳарлар, шаҳарчалар)ни сув билан таъминлаш тизимлари, сув таъминоти ишлаб чиқариш, қишлоқ хўжалик сув таъминоти тизими, ёнғин сигнализацияси ва сув, бирлашган сув тизимлари (хўжалик ишлаб чиқариш, хўжалик-ёнғинга қарши ва бошқалар.).

Сув билан таъминлаш усули: гравитацион (гравитацион) механик сув оқими билан (насослар билан), чиниктириш (айрим жойларда гравитация йўли билан, бошқа насосларда).

Фойдаланиладиган табиий манбалар усулига кўра: ер усти манбаларидан сув оладиганлар (дарё, кўл ва бошқалар.), ер ости манбаларидан сув оладиганлар (булоқ, артезиан ва бошқалар), аралаш турдаги.

Сувдан фойдаланиш услубига кўра: бир марта - сув тизими орқали (сувдан бир марта фойдаланиш билан), сувдан қайта фойдаланиш тизимлари.

Ичимлик суви таъминоти - аҳолини ичимлик суви билан таъминлаш чора-тадбирлари мажмуидир. Ичимлик сув таъминоти сув таъминотининг мумкин бўлган манбаларини танлаш ва баҳолаш, сув олиш иншоотларини жойлашган жойи ва қурилишини танлаш, сувни санитария баҳолаш ва уларни ифлосланишдан ҳимоя қилиш чора-тадбирларини ўз ичига олади.

Сув таъминоти манбасини танлашда, аввало, ичимлик сувига бўлган белгиланган эҳтиёж ва ҳудудда ер усти ёки чучук ер ости сувларининг мавжудлиги ҳисобга олинади. Сув сифати ва уни ифлосланишдан муҳофаза қилиш нуқтаи назаридан ер ости сувларига устунлик берилади. Ер усти сув таъминоти манбасини танлашда гидрология, шароит, минимал ва ўртача сув сарфи, уларнинг мўлжалдаги сув сарфига мослиги, ҳавзанинг санитария хусусиятлари, саноатни ривожлантириш, келгусида сув олиш соҳасида ички, саноат ва қишлоқ хўжалиги ифлосланиш манбаларининг мавжудлиги ва имконияти баҳоланади. Санитария-эпидемиология хизмати томонидан мувофиқлаштириш таркиби ва ичимлик суви хусусиятлари учун сув манбаи талаблари ўртасидаги тафовут тақдирда, керакли сифатни (филтрлаш, коагуляция, зарарсизлантириш ва ҳоказо) таъминланади.

Коммунал-маиший сув таъминоти нисбатан кам қайтарилмайдиган сарф билан характерланади. Шунинг учун канализацияни кенгроқ жорий қилиш суғориш ёки саноатда қайта ишлатиш мумкин бўлган (тегишли тозалашдан кейин) оқава сувлар миқдорини оширади. Бу унинг истеъмолчилар томонидан ишлатиладиган сувни тежашга имкон беради.

Саноат сув таъминоти. Сув ресурсларининг мавжудлиги ва улардан фойдаланиш имконияти саноатни ривожлантириш ва жойлаштиришда муҳим рол ўйнайди. Сув сарфи ҳажми саноат корхоналарининг тузилишига, технология даражасига ва сувни тежаш бўйича кўриладиган тадбирларга боғлиқ. Энг кўп сув талаб қиладиган тармоқлар - иссиқлик ва энергетика, қора ва рангли металлургия, машинасозлик, нефт-кимё ва ёғочсозлик саноатларидир. Энг кўп сув истеъмол қиладиган соҳа саноат - иссиқлик энергетикаси саноатининг улуши чучук сув умумий сарфида 68%га яқинни ва қайта тозаланадиган сувда 51%ни ташкил этади.

Саноат корхоналари ер усти сувларини ифлослантирувчи асосий манба бўлиб, ҳар йили катта миқдордаги чиқинди сувларни ташлаб юборади (2016 йилда - 35,5 км). Саноат корхоналарининг 70%га яқини чиқинди сувларни шаҳар канализацияларига оқизади, улар, хусусан, оғир металл тузлари ва захарли моддаларни ўз ичига олади. Бундай оқава сувларни тозалаш вақтида ҳосил бўлган лойқадан қишлоқ хўжалигида фойдаланиб бўлмайди, бу эса уни зарарсизлантириш билан боғлиқ муаммоларни юзага келтиради. Кимё, нефт-кимё, нефтни қайта ишлаш, целлюлоза-қоғоз ва кўмир саноатларидан чиқадиган оқава сувлар ўзининг кимёвий таркиби билан хилма-хилдир. Тозалаш иншоотларининг етарли қувватга эга бўлишига қарамай, улардан чиқадиган оқава сувларнинг фақат 83-85%и меъёрий талабларга жавоб беради.

Озиқ-овқат ишлаб чиқаришнинг барқарорлиги сув ресурсларидан оқилона ва самарали фойдаланиш ва уларни сақлаш усулларига боғлиқ бўлиб, улар асосан суғоришни ривожлантириш ва ташкил этиш, жумладан, ёмғирли қишлоқ хўжалиги, чорвачилик, ички балиқчилик ва агрофорестр учун сув ресурсларидан оқилона фойдаланиш. Озиқ-овқат хавфсизлигига эришиш кўпгина мамлакатларда устувор бўлиб, қишлоқ хўжалиги нафақат ўсиб бораётган аҳолини озиқ-овқат билан таъминлаши керак. Муаммо сувни тежайдиган технологиялар ва бошқарув амалиётини ишлаб чиқиш ва амалга ошириш ва имкониятларни яратиш орқали жамоаларга қишлоқ аҳолиси учун лалми ва

суғориладиган қишлоқ хўжалигига янги ёндашувларни қабул қилиш учун ташкилий тузилма ва имтиёзлар яратиш имконини беради.

Тупроқ эрозияси, табиий ресурсларнинг нотўғри ва ҳаддан ташқари кенгайиши ва сув учун кучли рақобат ривожланаётган мамлакатлардаги қашшоқлик, очлик ва озиқ-овқат танқислиги кўламини кенгайтормоқда. Ҳаддан ташқари кўп ҳайвонларни яйловларда ўтлатиш натижасида тупроқ эрозияси кўпинча кўл силжишига ҳам сабаб бўлади.

Етарли сув таъминотининг йўқлиги кўплаб мамлакатларда чорвачилик маҳсулотларининг ишлаб чиқарилишига тўсиқ бўлиб, чорвачилик чиқиндиларини етарли даражада йўқ қилинмаслиги баъзи ҳолларда инсон ва ҳайвонларга бериладиган сувнинг ифлосланишига олиб келиши мумкин. Чорва молларининг ичимлик сувига бўлган талаблари ҳайвонларнинг турлари ва улар сақланадиган шароитга қараб ўзгариб туради. Жаҳон чорвачилик саноатининг ҳозирги ичимлик сувига бўлган эҳтиёжи тахминан 60 млрд. долларни ташкил етиши тахмин қилинмоқда. Бугунги кунда чорва сонининг ўсиш суръати асосида бу эҳтиёж яқин келажакда кундалик 0,4 млрд. литрга ошади, деб тахмин қилинади.

Муҳокамалар. Озиқ-овқат ва оқсилнинг муҳим манбаи бўлган балиқ денгиз, кўл ва дарёларнинг чучук сувларида балиқ овланади. Бу сувнинг сифати ва миқдорини, шунингдек, сув муҳитининг функционал морфологиясини сақлашни талаб қилади. Бошқа томондан, балиқчилик ва сув маҳсулотлари сув экотизимига зарар етказиши мумкин. Балиқ овлаш жорий даражаси чучук ва шўр сувларда йилига тахминан ҳозирги кунда 150 млн. тоннани ташкил қилиб, бу рақам 2030 йилга қараб 186 млн. тоннага ошиши мумкин. Бироқ, атроф-муҳитнинг экологик юкида ҳар қандай ўсиш хавфли булиши мумкин [4].

Сув этикасининг асосий воситаларига қуйидагилар киради:

Асосий восита-сувнинг ягоналигини англаш ва тушуниш, унинг инсониятнинг сақланиши, яшаши ва келажаги, табиатни муҳофаза қилишдаги роли ва ноосфера эҳтиёжларини қондира олишидир; Сувдан мақбул фойдаланиш ва сувни бошқариш қоидалари ва қоидалари бўйича ўқитишни ўз ичига олган таълим; Ҳуқуқ жамоатчилиги билан муносабатларни тартибга солиш воситаси сифатида; Жамиятдаги ахлоқий муносабатлар нуқтаи назаридан жуда нозик ва сезгир восита; оммавий ахборот воситалари.

Осиё Тараққиёт Банки томонидан шакллантирилган сув хавфсизлигининг асосий параметрларига қуйидагилар киради: Маиший сув хавфсизлиги, Иқтисодийнинг сув хавфсизлиги, Шаҳар сув хавфсизлиги, Экотизимларнинг сув хавфсизлиги [5].

Натижалар. Сув элементларидан ҳимоя қилиш юқоридаги беш компонентга асосланган ҳолда умумий сув хавфсизлиги шароитида қуйидаги талқинни тақлиф қилиш мумкин: озиқ-овқат хавфсизлиги-тинчлик асоси, иқтисодий хавфсизлик-тараққиёт асоси, экологик хавфсизлик (барқарорлик) - озиқ-овқат ва иқтисодий хавфсизлик учун сув мўллагининг асоси.

Сув ва таълим: Алматидаги ЮНЕСКО Кластер бюроси вакили Н. Ким ҳисоботида Халқаро Гидрологик дастури (UNESCO-IHP) сув ресурсларини бошқариш соҳасида илмий тадқиқотлар учун платформа бўлиб хизмат қилиши кўрсатилди. Таълим ва салоҳиятини ошириш, сув ресурслари соҳасидаги таълим дастур томонидан сув хавфсизлигини таъминлашнинг асосий элементи сифатида қаралади. Дастурнинг асосий устувор йўналишлари: сув хўжалиги соҳасида олий таълимни мустаҳкамлаш; сув хўжалиги соҳасида касб таълими ва техник мутахассисларни тайёрлашни такомиллаштириш; болалар ва ёшлар учун сув таълими; норасмий таълим (ОАВ+маҳаллий жамоалар) орқали сув масалаларининг хабардорлигини ошириш; трансчегаравий сув ҳамкорлиги учун таълим.

Тақлиф этилаётган методикага кўра қишлоқ ва сув хўжалигида қуйидаги йўналишлар устуворлик касб этиши лозим: *1-жадвалга қаранг*

Талабалар тўлдирадиган кўрсаткичлар. *Ҳурматли талабалар сиздан мазкур жадвални кузатувларингиз асосидатўлдириши талаб этилади!*

Сув ва маданият	Сув ва энергетика	Сув ва этика	Сув ва таълим

Мамлакатимизда тегишли вазирлик ва олий таълим муассасалари қуйидаги ташкилотлар билан ҳамкорликни ривожлантириш талаб этилади: Глобал сув ҳамкорлиги (GWP), Халқаро ирригация ва дренаж бўйича комиссия (ICID) ва бошқалар [6].

Сув танқислиги сўнгги йилларда дунёнинг барча мамлакатларида кенг тарқалган, аммо сув танқислигининг ортиши Марказий Осиёда энг тез кузатилмоқда. Хусусан, ўтган 35 йил мобайнида Орол ҳавзасида аҳоли жон бошига сув етказиб бериш киши бошига йилига 4,500 дан 2,150 м³ гача,

яъни икки мартадан ортик камайди (таққослаш учун, Европада фақат 24%га). Биз бунга асосий дарёлар – Амударё ва Сирдарёдаги сувнинг музликларнинг эриши эвазига 12-15%га пасайиши истиқболларини кўшсак, шунингдек, Афғонистоннинг янги суғориладиган майдонларни очишини инобатга олсак минтақанинг барқарор ҳаётини таъминлаш муаммосининг долзарбланишига ойдинлашади.

Орол денгизи фалокатининг глобал характерини ҳисобга олган ҳолда Ўзбекистон ташаббуси билан БМТ шафелигида Орол денгизи ва Оролбўйи худуди учун махсус Траст фонди ташкил этилди [7].

Таклиф этилаётган методикага кўра талабалар ёки ўқувчиларга дарс жараёнида қуйидаги маълумотдан фойдаланиш мумкин. 2-жадвал.

Буни ишлаб чиқаришда қанча сувдан фойдаланилади	
Бир финжон чой	35 литр сув (чай ўсимлигини етиштириш)
Бир финжон қахва	140 литр сув (қахва дарахтининг сув истеъмоли ва кейинги жараёнлар)
Бир дона тухум	135 литр
Бир стакан сут	1000 литр

Ғалати рақамлар лекин ҳақиқат

(Манба: Best Water Technology Website)

Шу асосда мамлакатимизда қишлоқ хўжалигида электр энергетикаси ўзининг тежамсиз технологиялар билан жиҳозланганлиги ҳолатлари бартараф этилмоқда. Мамлакатимизда соҳаларга кўра электр энергетикаси истеъмоли қуйидаги жадвалда ўз аксини топмоқда. 3-жадвал

ЎЗБЕКИСТОНДА СОҲАЛАРГА КўРА ЭЛЕКТР ЭНЕРГЕТИКАСИ ИСТЕЪМОЛИ

Соҳалар	Электр истеъмоли
Саноат	40%
Аҳоли	23%
Қишлоқ хўжалиги	20%
Хизматлар	13%

Мамлакатимизда энергия талабининг самарадорлиги ЯИМ бирлигига нисбатан энергиядан фойдаланиш ЕСА мезонлари учун ўртача кўрсаткичдан 2,6 баробар юқориликка эришди. Саноат электр энергиясининг энг йирик истеъмолчиси ҳамда эскирган ва энергия-самарасиз технологиядан фойдаланиш туфайли энергия самарасизлигининг энг йирик манбаларидан биридир. Қишлоқ хўжалиги самарасиз сув насос инфратузилмасига таяниши туфайли иқтисодиётнинг энг энергия талаб тармоқларидан бири ҳисобланади [12].

Энергетика соҳасининг барқарор ривожланиши Ўзбекистоннинг ривожланиш мақсадларини қўллаб-қувватлаш учун жуда муҳимдир.

Етарли ва ишончли электр таъминотини таъминлаш барқарор иқтисодий ўсиш ва ривожланишнинг шартли ҳисобланади. Саноатнинг ўсиши ва унинг рақобатбардошлиги ишончли электр таъминотига боғлиқдир. Энергетика сектори ҳам талаб ва таклиф томонидан энергия самарадорлигини ошириш учун муҳим ишга солинмаган салоҳиятга эга.

Келажакда энергетика сектори қуйидаги асосий муаммоларга дуч келади:

1. Таъминотнинг айниқса қиш мавсумида ишончлилиги.
2. Талаб ва таклиф томонидан энергия самарасизлиги.
3. Давлат бюджетига энг кам таъсир кўрсатувчи йирик инвестицияларни молиялаштириш.
4. Газга тўлиқ боғлиқликни чегаралайдиган энергетика ишлаб чиқаришни диверсификациялаш.
5. Иқлим ўзгаришига боғлиқлик.

Ўзбекистон Республикаси Биринчи Президени Ислон Каримовнинг биринчи ўринбосари Тошкентда бўлиб ўтган Осиё Куёш Энергияси (Asia Solar Energy Forum) форумининг 6-йиғилишида (2013 йил 23 ноябрда) қилган чиқишида мамлакатнинг электр энергиясига бўлган эҳтиёжлари 2030 йилда 2013 йилга кўрсаткичларга нисбатан тахминан икки баробарга ошиб, ишлаб чиқариш саноатидаги юқори ривожланиш суръатлари ва қишлоқ хўжалиги соҳасини ривожлантиришга бўлган эҳтиёжни ҳисобга олган ҳолда 105 миллиард килловатт соатдан ошишини қайд этган. Шу нуқтаи назардан аҳоли ҳаётининг сифатини яхшилаш заруриятини ҳисобга олган ҳолда, мамлакат кенг худудининг 80 фоизидан ортиғида, жумладан қишлоқ жойларда энергия ресурслари ва хизматларидан ишончли фойдаланиш йўллари таҳлил қилиш ва топиш зарурати пайдо бўлади.

Бу БМТнинг “Барча учун барқарор энергия” ташаббусига мос келиб 2030 йилгача қуйидаги ўзаро боғлиқ мақсадларга эришишни таъминлайди:

- замонавий ва экологик тоза энергия ресурсларига ҳар тамонлама киришни таъминлаш;
- энергия самарадорлигини ошириш тезлигини такрорлаш;
- глобал энергия айланмасида қайта тикланадиган энергиянинг улушини такрорлаш.

Замонавий энергия хизматларидан ҳар томонлама фойдаланиш ва қайта тикланадиган энергия манбаларидан фойдаланиш нафақат барқарор энергиянинг асосий мақсадлари, балки мамлакатлар ривожланишининг ҳозирги босқичида энергия, озиқ-овқат ва экологик хавфсизликни таъминлаш зарурати билан белгиланади.

Иқлим ўзгариши ва сув ресурсларидан самарасиз фойдаланиш оқибатида аҳоли сонининг тез ўсиши ва сув хавфсизлиги йўқотилиши таҳдидлари хавфи билан боғлиқ муаммо Ўзбекистон учун айниқса кескиндр.

XX аср охирида ишлаб чиқилган Ўзбекистоннинг барқарор ривожланиш стратегияси билан қуйидаги устувор вазифаларнинг саҳналаштирилган ечими таъминланади:

- мамлакатимиз нефт-газ кимё мажмуасини модернизация қилиш ва уни янада ривожлантириш ёқилғи мустақиллигини таъминлаш ва энергетика соҳасини;
- жаҳон энергия ресурслари бозорига чиқиш ва мамлакат ичида, жумладан, қишлоқ жойларда газ таъминотини яхшилаш учун нефт-газ ташиш тизимини модернизация қилиш ва ривожлантириш;
- қишлоқ хўжалиги соҳасини модернизация қилиш, ерларнинг ҳолатини яхшилаш ва сув ресурсларидан фойдаланиш самарадорлигини ошириш;
- айниқса, қишлоқ жойларда ёқилғи ресурслари, электр ва иссиқлик энергияси, барқарор электр энергияси ва иссиқлик таъминотидан янада самарали фойдаланган ҳолда электр энергетика саноатини диверсификация қилиш ва модернизация қилиш [13].

Ўзбекистон Энергетика вазирлиги Саудия Арабистонининг фойдали дастур ишлаб чиқарувчи компанияси ACWA Power билан электр ишлаб чиқаришни кучайтириш ва техник экспертизани ривожлантириш учун 2 млрд. АҚШ долларида зиёд янги стратегик битимларни имзолади. Шартномалар қуйидагиларни ўз ичига олади: а 25 йиллик электр сотиб олиш шартномаси (PPA) – умумий инвестиция қиймати 1,2 миллиард АҚШ доллари бўлган 1500 мегаваттли операция учун, аралаш цикли газ-турбинали электр станциясини қуришни, шартнома қиймати \$550 миллион АҚШ доллар қийматига эга 500-1000 МВт тоза электр ишлаб чиқарадиган шамол электр станциясини барпо этиш ва ўзбек талабаларини тайёрлаш ва уларнинг техник билимларини оширадиган марказни барпо этишни ўз ичига олган Англашув Меморандумини қамрайди [14].

▪ Ўзбекистон Республикаси Президентининг “Ўзбекистон Республикаси сув хўжалигини 2020-2030 йилларда ривожлантириш концепциясини тасдиқлаш тўғрисида”ги фармонида кўра ўрта ва узоқ муддатда республикада сув ресурсларини самарали бошқариш ва сувдан оқилона фойдаланишни ташкил этиш, сув хўжалигини ислоҳ қилиш ва унда бозор тамойиллари ва механизмларини ҳамда ахборот-коммуникация технологияларини кенг жорий этиш, шунингдек, соҳада илм-фан салоҳиятидан самарали фойдаланиш орқали мамлакатнинг сув ва озиқ-овқат хавфсизлигини таъминлаш мақсадида ишлаб чиқилган. Лойиҳа билан қуйидаги муҳим дастурий ҳужжатларни тасдиқлаш кўзда тутилган:

- халқаро ташкилотлар ва экспертлар иштирокида ишлаб чиқилган Ўзбекистон Республикаси сув хўжалигини 2020–2030 йилларда ривожлантириш концепцияси;
- 2020-2030 йилларда сув хўжалигини ривожлантириш концепциясини амалга ошириш натижасида эришиладиган асосий мақсадли кўрсаткичлар ва индикаторлар.

Ўзбекистон Республикаси сув хўжалигини 2020–2030 йилларда ривожлантириш концепциясида белгиланган вазифаларни амалга ошириш бўйича “Йўл харита”сидан:

- сувни тежайдиган технологияларни кенг жорий этиш;
- соҳада автоматлаштириш ва ахборот-коммуникация технологияларидан кенг фойдаланиш;
- ирригация тармоқларида таъмирлаш-тиклаш ва бетонлаштириш ишларини амалга ошириш орқали уларнинг фойдали иш коэффициентларини ҳозирги 0,63 дан 0,73 гача етказиш, 1 миллион гектардан ортиқ майдонларнинг сув таъминотини яхшилаш;
- мелиорация объектларини қуриш ва реконструкция қилиш, таъмирлаш-тиклаш ишларини бажариш эвазига шўрланган майдонларни ҳар йили 1 фоизга камайитириш, шунингдек, 298,5 минг гектар фойдаланишдан чиққан майдонларни қайта фойдаланишга киритиш;
- 2030 йилгача хизмат муддатини ўтаб бўлган насос агрегатлари ва двигателларни энерготехжамкорларига алмаштириш ҳамда насос станцияларини энерготехжовчи қурилмалар билан жиҳозлаш ҳисобига электр энергияси истеъмолини ҳозирги 8,0 млрд. кВт.соатдан 6,0 млрд. кВт.соатгача қисқартириш;

- соҳада бозор иқтисодиёти тамойилларни ривожлантириш, шунингдек, 50 та сув хўжалиги объектини давлат-хусусий шериклик асосида хусусий секторга бериш каби вазифалар ўрин олмоқда;
- шунингдек, сув омборлари, гидроузеллар, канала ва коллекторлар насос станциялари ва бошқа сув хўжалиги иншоотларини ишчи ҳолатда сақфлаш уларни модернизацилаш ва техник хавфсизлигини таъминлаш ҳамда суғориш тизимидаги сув йўқотишларининг камайтирилишига қаратилган дастурлар ни ишлаб чиқариш ва амалга ошириш энергия тежамкор технологияларни кенг жорий этиш ҳам назарда тутилади[15].

Хулоса. Мазкур маълумотлар ва тажриба-синов материаллари сув хўжалигидаги инновациялар, муаммолар ва янги методикаларнинг дарслар жараёнига кенгроқ ва жадал суръатларда жорий қилинишини талаб этади. Атом энергияси бўйича халқаро агентликка мамлакатимизнинг аъзо бўлиб қирганлиги эса қишлоқ хўжалигида ижобий натижаларга олиб келади. Халқаро, минтақавий ва республика аҳамиятига эга бўлган методикаларни қўллаш эса соҳадаги касб этикаларни қўллаш жаҳон тажрибасига асосланган қишлоқ хўжалиги этикасини шакллантириши шубҳасиздир. Булар орасида Даниянинг Vestas Wind Systems A/S каби тежамкор шамол технологиялари ишлаб чиқарувчи корхоналарни ҳам Ўзбекистоннинг қишлоқ хўжалигига жалб қилиниши лозим. Бу қайта тикланадиган энергия манбаларидан фойдаланишдаги омилкорликни ривожлантиради.

Адабиётлар

1. Мирзиёев Ш. 2020 йил 16 сентябрь куни сув хўжалигида тежамкор технологияларни жорий этиш ва давлат-хусусий шериклик лойиҳаларини амалга ошириш чора-тадбирлари юзасидан видеоселектор йиғилишидаги нутқи. <http://parliament.gov.uz/uz/events/opinion/31992/>
2. <https://www.lenntech.com/water-proverbs.htm#ixzz6lD45eIey>.
3. Managing water sustainability is key to the future of food and agriculture. <https://www.oecd.org/agriculture/topics/water-and-agriculture/#>
4. Fish to 2030 Prospects for Fisheries and Aquaculture. World Bank Report number 83177-GLB. December 2013. <http://www.fao.org/3/i3640e/i3640e.pdf>
5. https://www.un.org/ru/documents/decl_conv/conventions/agenda21_ch18f.shtml
6. https://unece.org/fileadmin/DAM/env/water/meetings/Water_Convention/2016/Projects_in_Central_Asia/report-conference-eecca-nwo-ru.pdf
7. <http://icid-ciid.org/home>
8. Atul Sharma, Amritanshu Shukla, Lu Aye/ Low Carbon Energy Supply: Trends, Technology, Management. Springer International Publishing. 2018. –Dortmund. P.344
9. Cengiz Kahraman, Prof. Gülgün Kayakutlu. Energy Management—Collective and Computational Intelligence with Theory and Applications. Springer International Publishing. 2018. –Dortmund. P.320.
10. Roger G Newton. Science Of Energy, The Illustrated Edition. World scientific. Wspec. –Newcastle, 2012, P. 112.
11. L.M.Pereira, C.A.McElroy, A.Littaye, A.M. Girard. Food, Energy and Water Sustainability: Emergent Governance Strategies (Earthscan Studies in Natural Resource Management) 1st Edition. Routledge. –London, 2019. P. 236.
12. <https://www.iea.org/reports/uzbekistan-energy-profile>
13. <http://documents1.worldbank.org/curated/ru/810761468318884305/pdf/ACS41460WP0Box0Issues0Note00PUBLIC0.pdf>
14. Uzbekistan Signs Milestone Agreements with ACWA Power. <https://www.bloomberg.com/press-releases/2020-03-05/uzbekistan-signs-milestone-agreements-with-acwa-power> 5 март 2020
15. <http://www.water.gov.uz/uz/posts/1545735855/396>

Шерзод АБДУРАХМАНОВ

Бухоро давлат университети
мустақил тадқиқотчиси

ЎҚУВЧИ-ЁШЛАРДА ВАТАНПАРВАРЛИКНИ ШАКЛЛАНТИРИШДА МУТАФАККИРЛАРНИНГ ТАЪЛИМ –ТАРБИЯГА ОИД ҚАРАШЛАРИДАН Фойдаланиш

Бу мақолада ўқувчи-ёшларга ватанпарварлик руҳини шакллантиришда мутафаккирларнинг таълим-тарбиявий қарашларининг аҳамияти ва Шарқ мутафаккирлари таълимотида уғил ва қизлар тарбиясида касб ва ҳунар эгаллашининг, унинг инсон тақдирини белгилашини таъкидлаган фикрлари келтирилган.

Калит сўзлар: ватанпарвар, мерос, миллий кадриятлар, фарзанд, келажак авлод, ёшлар, ватанни кўриқлаш, намуна, тарбия.

В данной статье представлена информация о значении просветительских и воспитательных взглядов мыслителей в формировании патриотизма у молодежи и о том, что в учении восточных мыслителей подчеркивается роль овладения профессиями в воспитании мальчиков и девочек, его определяющая роль в судьбе человека.

Ключевые слова: любовь к Родине, наследие, национальные ценности, ребенок, поколение, молодёжь, защищать страну, образец, воспитание.

In this article, the importance of educational and educational views of thinkers in the formation of the spirit of patriotism for the reader-youth, and in the doctrine of Eastern thinkers, the views expressed that occupation of profession and skill in the education of boys and girls determines the fate of a person are given.

Key words: love for Motherland, heritage, national value, child, protect the country, a sample, education.

Кириш. Бугунги кунда мамлакатимизда ўқувчи-ёшларни ватанпарварлик руҳида тарбиялашнинг педагогик асосларини такомиллаштириш натижасида халқимизнинг бой маданий-маънавий меросини ёшлар кўз ўнгида гавдалантириш, унинг ҳаётбахш жиҳатларидан фойдаланган ҳолда таълим-тарбия тизимини янада ривожлантириш, услубий таъминотини кенгайтириш заруриятини вужудга келтирмоқда. Ўзбекистон Республикасини янада ривожлантириш бўйича Ҳаракатлар стратегиясида “жисмонан соғлом, руҳий ва интеллектуал ривожланган, мустақил фикрлайдиган, қатъий ҳаётий нуқтаи назарга эга, Ватанга содиқ ёшларни тарбиялаш, демократик ислохотларни чуқурлаштириш ва фуқаролик жамиятини ривожлантириш жараёнида уларнинг ижтимоий фаоллигини ошириш” [1] каби йўналишлар белгиланган бўлиб, бу ўз навбатида, мазкур жараённи тадқиқий ва таҳлилий йўналишга эга бўлган педагогик муаммо сифатида кўриб чиқиш заруратини изоҳлайди.

Узоқ тарихга эга бўлган халқимизнинг таълим-тарбияга оид бой ҳаётий тажрибаси келгуси ёш авлодни билимли, хур фикрли, этиқодли, мустаҳкам ирода, дунёқараш ва тафаккурга эга, ўзлигини, ўз ҳақ-ҳуқуқини, ниҳоят, миллий ўзлигини англаган баркамол шахс сифатида тарбиялашдек кучга эга. Айниқса, халқимизнинг фан, мактаб ва маориф соҳасидаги бой тажрибасини илмий ўрганиш, уларнинг мақсадга мувофиқ жиҳатларидан бугунги таълим тизимида самарали фойдаланиш ижтимоий заруратдир. Бу биринчидан, таълим сифатини оширса, иккинчидан, келажак авлоднинг қалбида ватан туйғусини шакллантиради. Учинчидан эса, педагогика илмини, аниқроғи, педагогика назарияси ва тарихи соҳасини муайян тарихий-педагогик фикр билан бойитишга ва ўқувчи-ёшларни касбга йўналтиришда хизмат қилади.

Асосий қисм. Таълим ва тарбия инсон ҳаётида буюк ҳодиса бўлиб, бу ҳодиса уни ибтидоий ҳолатдаги турмуш тарзидан чиқарди, ҳозирги замон тамаддунига хос жамиятни яратди. Инсоният ўз ҳаёти қонуниятларини тўғри англаб етиши учун таълим билан боғлиқ манбаларни билмоғи зарур. Биз ўтмиш билан боғлиқ тарихимизни қанчалик чуқур билсак, шу асосда ҳозирги замон педагогик жараёни шакллантиришга шунчалик қодир бўламиз. Инсон ўтмишда аждодлар томонидан жамланган беҳисоб билим ва тажрибага эга бўлиб, улардан қимматли манбаларни танлаб олади ва ўзига яраша истиқбол учун йўл очишга, атроф-олам ҳақидаги билимларини ривожлантириш ва такомиллаштиришга интилади. Ҳозирги замон цивилизациясининг даражаси қанчалик юқори бўлса, жамиятдан инсонни тарбиялаш соҳасида шунчалик кўп куч талаб қилади. Келгусида таълим ва тарбияда учрайдиган хатолардан қочиш учун замонамизга мос бўлган таълим-тарбия мазмунини

белгилаб олади. Буларнинг барчасини миллий анъаналар ва ижтимоий ҳаётга амал қилган ҳолда ривожлантириш, тарбиянинг пайдо бўлиши ва ривожланиш табиатини билиш, унинг ўтмишини, бугуни ва келажagini тасаввур этиш муҳимдир.

Шунинг учун Шарқ мутафаккирлари таълимотида ўғил ва қизлар тарбиясида касб ва ҳунар эгаллашнинг, унинг инсон тақдирини белгилашини таъкидлаган фикрлари педагогик адабиётларда келтирилган. Одамзоднинг тирикчилиги ва маънавий юксалиши бевосита унинг эгаллаган касби ва ҳунари билан боғлиқ жараён ҳисобланади. Илмий адабиётларда баён этилган фаолият ва унинг турлари бўлган ўйин, ўқиш, меҳнат шахсининг тўғри касб эгаллаб, жамиятда ўз ўрнига эга бўлишида асосий манба бўлишини назарда тутган. Шахсининг умри давомида ўқиш, ўйин, меҳнат фаолиятлари билан босқичма-босқич, тўғри, шуғулланиб бориши келажакдаги касбнинг етук мутахассиси бўлиб етишишига замин яратади.

Фаолиятнинг турлари уларнинг шахс ҳаётида муҳим аҳамиятга эга эканлиги ҳақида мутафаккирларнинг илмий-ижодий ишларида кенг маълумотлар берилган. Буюк алломаларнинг ҳаёти, ижоди ва улар қолдирган бебаҳо маданий-маърифий мерос ёш авлод учун уларнинг таълим-тарбияси, тўғри касбга йўналиши, одобли-ахлоқли бўлиб тарбияланиши учун нималарга риоя этиш кераклиги ҳақида маълумотлар қолдирган. Олимларимиз билдирган буюк фикрлар таълим ва тарбия жараёнида ҳозирги кунда ҳам ўз аҳамиятини йўқотмаган. Уларнинг билдирган фикр-мулоҳазаларидан ёш авлодни тарбиялашда ҳозирги кунда фойдаланилаёпти. Жамият ва ўзига фойда келтирувчи шахс бўлиб етишишда муҳим омил - билим эгаллаш деб қайд қилинган. Толиби илм қилиш фарздир. Толиби илмга ҳам бир нарса истифғор айтади, ҳатто денгиздаги балиқлар ҳам. Билимсизлик кишиларни нодонликка олиб келади. Билимсиз жамиятда жаҳолот, розолат ҳукмронлик қилади, дейилган Ҳадиси шарифда. Бу билан ҳар қандай касни эгалланнинг асоси билим сирларини ўрганиш ҳисобланади.

Муҳокамалар ва натижалар. Ёш авлоднинг тўғри касбни танлаб ва эгаллаб бахт-саодатда эришишининг аҳамияти ва унинг таълим-тарбия жараёнидаги тутган ўрни ҳақида кўп фикр-мулоҳазалар тарихдан бизга маълум. Абу Райхон Беруний инсон камолотида меҳнат ва меҳнат тарбияси ҳақида муҳим фикрларни баён этади. У ҳар бир ҳунар эгасини меҳнатига қараб турларга бўлади. Оғир меҳнат сифатида бинокор, кўмир қазувчи, ҳунарманд, фан соҳиблари меҳнатини келтиради. Айниқса, илм аҳли - олимлар меҳнатига алоҳида эътибор бериш, хайрихоҳ бўлишга чақиради. Уларни маърифат тарқатувчилар, жамият равнақиға ҳисса қўшувчилар деб билади. Шу билан бирга, оғир меҳнат қилувчи кончилар ер остида гавҳар изловчилар, деҳқонлар ҳақида гапириб, уларнинг меҳнатини рағбатлантириб туриш керак дейди. Айниқса, подшоҳлар бундай меҳнат аҳлига ғамхўр бўлиши кераклигини алоҳида эслатади. Чунки ана шу меҳнат аҳли улар ҳукумронлигининг таянчи деб таъкидлайди.

Беруний болаларни меҳнатга ўргатиш методлари, йўллари ҳақида ҳам фикр юритади. Масалан, болаларни энг кичик ёшдан меҳнатга ўргатиш керак, дейди. Зеро, қадимдан ҳар бир етук инсон шохми ёки оддий фуқароми ҳунарнинг бир ёки бир неча турини билиши зарур саналган. Шунга кўра буюк шахслар ҳам, беклар ҳам, мол-мулк эгалари бўлган бойлар ҳам оддий фуқаро ҳам ўз фарзандини билимли бўлиши билан бирга ҳунарли бўлишига ҳам эътибор берган ва бу ёзилмаган қонунга барча бирдек амал қилган. Чунки кишилик жамияти пайдо бўлганидан бошлаб, кишилар ўз меҳнати ва ҳунари билан кун кечиришга мажбур бўлган ва бу ҳаёт тақозоси сифатида қабул қилинган. Шунинг учун ҳам Беруний инсон ҳар томонлама камолотга етишиш учун у илмли бўлиши билан бирга меҳнатсевар ва ҳунар эгаси бўлиши ҳам керак дейди.

Абу Али ибн Синонинг меҳнатсеварлик тарбияси борасидаги фикрлари ҳам диққатга сазовордир. Асосан, у ҳар бир болани бирор ҳунарга ўргатмоқ шарт дейди. Ёш йигит бирор ҳунарни ўрганса, уни ҳаётга татбиқ эта олса ва мустақил ҳунар туфайли ойлани таъминлайдиган бўлсагина отаси уни мустақил ҳаёт кечиришга лойиқ деб ҳисоблайди. Ўспирин ҳунар эгаллаши билан унда нафақат ахлоқий ҳислар, балки характернинг иродавий ҳислатлари ҳам таркиб топа бошлайди. Ҳунарни ўрганиш орқали шахсда сабр-тоқатлилик, чидамлилик, меҳнатсеварлик, зукколик, ишбилармонлик каби сифатлар шаклланади.

Ибн Сино болаларга Қуръонни ва грамматик қоидаларни ўргатиб, диннинг мақсадларини тушунтириб бўлганидан сўнг, уларни маълум ҳунарга жалб этишни, ҳунар асосларини эгаллашларига эътибор беришни, улар ҳунарни эгаллаб, ўз ҳаётларини таъминлай олишларига эътибор беришни тавсия этади. Ўқитувчи болани ҳунарга ўргатишда унинг қобилияти, истеъдоди, имкониятларини эътиборга олиши керак. Боланинг илм-фан ёки ҳунар эгаллашга интилишида ўқитувчининг унга билим, ҳунар ўргатиши зарурлигини уқтиради. Илм-фанга интилиш инсоннинг энг олий маънавий

ҳаракатларидандир. Чунки илм одамни маънавий юксакликка кўтаради, жамият равнақининг асосий омили бўлиб хизмат қилади.

Юсуф хос Ҳожиб турли касб эгаларининг жамиятдаги аҳамияти ҳақидаги фикрларида деҳқонлар, савдогарлар, табиблар, чорвадорлар, олимлар жамиятдаги ижтимоий, иқтисодий ҳаётда тутган ўрнини юқори баҳолайди ва уларнинг меҳнатини энг улуғ ва шарафли муқаддас эканлигини таърифлайди. Бу қарашларида олим жамиятнинг ривожланишига ҳисса қўшган ҳар бир касб-ҳунар эгасини улуғлайди

Абу Наср Форобий ўрта асрлардаги табиий-илмий ва ижтимоий билимларнинг қарийб барча соҳаларига доир асарлар яратади. Ўрта аср Шарқ фалсафа мактабининг шаклланишига улкан ҳисса қўшади. Форобий асарларида таълим-тарбия унинг инсон камолатидаги тутган ўрни ҳақида “таълим-тарбия жараёнида назарий билим билан амалий ҳаракат-одат, малака, фаолият бирлашиб боради, етуклик шу бирлашувнинг даражасига қараб юзага келади [2]”.

Мустақиллик туфайли халқимиз ўз тарихини ва ҳаёт меросини янгидан тикламоқда. Ҳаётимизнинг ҳар бир даври қайтадан кўриб чиқилмоқда, жадидчилик ҳаракатининг асл маъноси очиқ берилмоқда. Чўлпон, Фитрат, Боту, Усмон Носир, Абдулла Қодирий ва бошқаларнинг ғоялари халқимизга етказилмоқда. Дарҳақиқат, халқимиз азал-азалдан инсоний фазилатларга бой бўлган.

Хулоса. Ватанпарварлик тарбияси мустақил Ўзбекистон олдида турган зарур вазифалардан биридир. Чунки собиқ шўро тузими пайтида бу ҳақда ўйлаш ҳам, амалда бажариш ҳам мумкин эмас эди. Ўз келажагини яратаётган Ўзбекистон ўз ватанпарварларини, ўз ҳимоячиларини тарбиялаб етиштириши, ўз ҳудудларининг дахлсизлигини таъминлаши лозим. Ҳарбийларни ватанпарварлик руҳида тарбиялашда турли воситалардан фойдаланиш лозим. Айниқса, халқимизнинг тарихи, босиб ўтган йўли, ундаги тарихий воқеалар намуна бўла олади.

Адабиётлар

1. Ўзбекистон Республикаси Президентининг 2017 йил 7 февралдаги “Ўзбекистон Республикасини янада ривожлантириш бўйича Ҳаракатлар Стратегияси тўғрисида”ги ПФ-4947-сон Фармони. Ўзбекистон Республикаси қонун ҳужжатлари тўплами. 2017 йил, 6-сон, 70-модда.
2. Иноятов И.Ю., Абилов М.Х. Ватан ҳимояси муқаддас бурч. –Тошкент: “Ўзбекистон”, 2001 й.

Мархабо АШУРОВА

Бухоро давлат университети
мустақил изланувчиси

ФУТУВВАТ (ЖАВОНМАРДЛИК) - АХЛОҚИЙ ТАРБИЯ АСОСИ

Тасаввуфда футувват тушунчаси ахлоқий тарбиянинг асоси сифатида белгиланар экан, айнан бугунги кунда мактаблар учун яратилиши керак бўлган тарбия дарслари учун дарсликларнинг Хусайн Воиз Кошифийнинг “Ахлоқи Муҳсиний”, “Футувватномаи Султоний” асарларига асос сифатида олинса мақсадга мувофиқ бўлар эди. Шунинг учун ҳам ушбу мақоланинг асоси ушбу гоёларга асослангандир.

Калит сўзлар: футувват, тасаввуф, жавонмардлик, ахлоқ, тарбия, ахлоқий тарбия, ахлоқий онг, ахлоқий маданият, ахлоқий муносабатлар.

В данной статье рассматривается понятие футувват как основа нравственного воспитания, созданного для работы учебников в целях развития воспитание на основе работ Хусейна Ваиз Кошифи “Этика Мухсини”, “Футувват Омай Султани”.

Ключевые слова: мистика, суеверие, мораль, воспитание, нравственное воспитание, нравственное сознание, нравственная культура, нравственные отношения.

While the concept of futuvvat in mysticism was defined as the basis of moral education, it would be appropriate if textbooks were taken as the basis for the works of Hussein preacher Koshifi “moral Muhsiniy”, “Futuvvatnamai Sultaniy” for the educational lessons that should be created for schools today. Therefore, the basis of this article is based on these ideas.

Key words: photography, mysticism, morality, upbringing, moral upbringing, moral consciousness, moral culture, moral relations.

Кириш. Ҳозирда шиддат билан ривожланаётган даврда шубҳасиз, тарбия каби инсониятга жуда таъсирли бир нарса йўқдир. Шу сабабдан қадимдан машҳур донишмандлар тарбия тўғрисида қимматли фикрларни ёзиб қолдирганлари бежис эмас. Чунки ёшлар тарбияси, уларни илмли ва ҳар томонлама етук ахлоқий муносабатлар доирасида вояга етказиш барча замонларда муҳим вазифа ҳисобланган. Бу борада, Ўзбекистон Республикаси Президентининг “Ёшларни маънавий-ахлоқий ва жисмоний баркамол этиб тарбиялаш, уларга таълим-тарбия бериш тизимини сифат жиҳатидан янги босқичга кўтариш чора-тадбирлари тўғрисида”ги 2018 йил 14 августда қабул қилинган ПҚ-3907-сонли Қарори [1] ҳамда, 2019 йил 31 декабрда Ўзбекистон Республикаси Вазирлар Маҳкамасининг “Узлуксиз маънавий тарбия концепциясини тасдиқлаш ва уни амалга ошириш чора-тадбирлари тўғрисида”ги 1059-сонли Қарори [2] эълон қилинди ва бу 8 боб, 70 банддан иборат бўлиб узлуксиз таълим жараёнини таъминлаш бўйича ёшларга яратилган йўл харитаси десак хато бўлмайди.

Асосий қисм. Мутафаккирларимиз томонидан ахлоқий тарбияга бағишлаб ёзиб қолдирилган бундай нодир асарлар ўсиб келаётган ёш авлодни салбий ҳолатлардан асраб, ахлоқан ва маънавий пок инсон бўлиб етиштиришга чорлаган. Аждодларимиз асрлар давомида севиб мутолаа қилган “Одоб ас-солиҳин”, “Туркий Гулистон ёхуд ахлоқ”, “Панднома”, “Сиёсатнома”, “Қобуснома”, “Ахлоқи муҳсиний”, “Ахлоқи жалолий”, “Ахлоқи носирий”, “Қонуни ҳикмат”, “Нигористон”, “Баҳр ал-улум”, “Қачқўли султоний”, “Жовидони хирад”, “Бисту се ҳикмат”, “Ҳикоёти дилписанд”, сингари асарлар шулар жумласидандир. Аввало ушбу асарларда ўқувчи ахлоқ ва ахлоқий муносабатларга оид тушунчаларни ўқиб, кейин уларга ахлоқий далиллар келтира олади. Юқоридаги китобларда келтирилган ахлоқ, тарбия, ахлоқий тарбия, ахлоқий онг, ахлоқий маданият, ахлоқий муносабатлар тушунчалари бугунги кунда ҳам ўз аҳамиятини йўқотмаган. Хитой донишманди Сюн-Цзи “Чақалоклар ҳамма ерда бир хил йиғлашади. Катта бўлганларида эса турли қилиқлар қилишади. Бу – тарбиянинг оқибати”, деб ёзган эди. Машҳур немис файласуфи Иммануил Кант ўз асарида “Инсон фақат тарбия орқали инсон бўлади, унинг қандайлиги тарбиянинг натижасидир”, деган фикрни билдиради. Тарбия борасида Саъдий Шерозий шундай мисраларни битган:

Минбарнинг пойида турса ҳам эшак,

Тарбия юкмайди, бўлмайди одам.

Тарбия кўрмайин улғайса киши,

Эшак бўлиб қолур юзга кирса ҳам.

Ахлоқий тарбияга эътиборсизликнинг оқибати нималарга олиб келишини ўз вақтида англаган машҳур педагог Абдулла Авлоний куюниб, “Бугунги кунда жамиятимизнинг юзини қора қилувчи пасткашлар, ёмонлар, бебошлар, ўғрилар, гиёҳвандлар ва нашавандлар... кеча тарбияларига эътибор

берилмаган болалардир”, деб ёзиб қолдиради. Машхур файласуф Абу Наср Форобийнинг фикрича, “Фозил жамоанинг ҳар бир аъзоси фозил, яъни ҳақиқий инсон бўлиши лозим. Инсон биоижтимоий мавжудот экан у ҳам табиатнинг ва жамиятнинг аъзоси саналади. Битта инсон танасида икки олам сир-асрорлари мужассам, яъни унда ҳам табиий-биологик хислатлар ҳам ижтимоий сифатлар ва фазилатлар мавжуд, шу билан биргаликда, инсондаги инсонийлик ва ҳайвонийлик хислатлари қоришиб кетган, ана шунинг учун ҳам одамлар жамиятда ижтимоий муҳит таъсирида жохил ёки фозил кишиларга айланадилар [3].

Адабиётшунос олим Абдурауф Фитрат “Халқнинг ҳаракат қилиши, давлатманд бўлиши, бахтли бўлиб иззат-хурмат топиши, жаҳонгир бўлиши, заиф бўлиб хорликка тушиши, фақирлик жомасини кийиб, бахтсизлик юкини тортиб эътибордан қолиши, ўзгаларга тобе ва кул, асир бўлиши болалиқдан ўз ота-оналаридан олган тарбияларига боғлиқ. Болалар ахлоқий тарбияни муҳитдан оладилар, бошқача қилиб айтганда, болалар сувга ўхшайди, сув идишнинг шаклини олганидек, болалар ҳам муҳитнинг одоб-ахлоқини қабул қиладилар”, дейди. Фитрат айтмоқчи бўлган ахлоқий онг, аввало, оилада шаклланади ва шу муҳит доирасида ҳар бир болага ўз ота-онаси томонидан сингдирилади. Алихонтўра Соғуний тарбия хусусида шундай ёзади: “Ёлғиз инсонга эмас, барча жонлик мавжудотларда таълим-тарбия таъсири кўз олдимизда кўрилиб, бунинг натижалари бутун дунёга тарқалиб турмоқда. Ўқитиш-ўргатиш буён турсин, суҳбат ўзи ҳам, суҳбатдошларга ўт билан сувдек тез ўтади. Шунинг учун ҳам ҳар кимга, суҳбат йўлдошларига қараб баҳо берилади”. Нафақат бир оила, балки ер сайёрасидаги ҳар бир мамлакатнинг гуллаб-яшнаши, ундаги яшовчи халқларнинг фароғати ҳам шак-шубҳасиз таълим ва тарбия туфайлидир. Маълумки, улуғ мутафаккир Абу Али ибн Сино ижодида илм ва ахлоқ, тарбия масалалари алоҳида ўрин олган. Хусусан, “Тадбири манзил” рисоласида ахлоқий тарбия категорияси ёритилган бўлиб, унда инсон шахсий сифат, одат ва кўникмалар билан туғилмаслиги қайд этилади. Бу хусусиятлар инсонда жамиятдаги ижтимоийлашув жараёнида, аждодлар мероси ва анъаналари ҳамда ўзининг ҳаётий тажрибаси давомида тўплаган шахсий фазилатлари таъсирида ҳамда, албатта, таълим-тарбия таъсири остида шаклланади. Шахс камолотида ижобий фазилат ва одатларни қарор топтириш қанчалик қийин ва мушкул бўлса, маънавий қиёфага ёпишиб олган салбий жиҳат ва одатлардан халос бўлиш шунчалик мураккабдир. Аллома наздида болалар тарбиясини барвақт бошлаган маъкул: “Бола тана бўғинлари барқарор бўлган, унинг тили тўғри, равон гапириш ва қулоқлари тинглаш ва ўзгалар сўзларини қабул қилиш ҳамда ўрганилаётган нарсага (табиий) мойиллик пайтдан бошлаб уни илмлар ва ахлоқ-одоб (асослари)га ўргатиб бориш лозим”. Юқоридагилардан шу нарса маълум бўлмоқдаки, ҳамма вақт тарбияда бутун иш нафақат ота-оналарга, балки гўзал ахлоқ ва илмий салоҳиятга эга бўлган устоз-муаллимларнинг саъй-ҳаракатига ҳам бевосита боғлиқ. Бунда ишни ташкил қилиш шакллари нигина эмас, айни пайтда, ишлашни тўғри йўлга қўйиш шартларини билиш ҳам муҳимдир.

Муҳокамалар ва натижалар. Одамийлик ва жавонмардлик тариқат шартларидан бири ҳисобланар экан у ҳақида Салафи солиҳийн бу борада қўйидагича фикр юритганлар:

1. Солиҳлардан бири шундай деган:

“Бизнинг олдимизда одамийлик (мурувват) бу бизларни маҳрум этганларга марҳамат этмоғимиз, зулм қилганларни кечирмоғимиз, айрилганлар билан алоқани тикламоғимиз, ёмонлик қилганларга яхшилик қилмоғимиздур”.

2. Имом Жунайд Бағдодий қуддиси сирруху дедиларки:

“Жавонмардлик Шомда, сўзамоллик Ироқда, тўғрилиқ Хуросондадир”.

3. Фузайл қуддиси сирруху қайд этадилар:

“Жавонмардлик – биродарларнинг хатоларини авф этишдир”.

4. Абу Бакр Варроқ қуддиси сирруху шундай дейдилар:

“Жавонмард шундай кишики, унда хусумат қилгувчи душмани бўлмас”.

5. Муҳаммад Али Термизий қуддиси сирруху айтган эканлар:

“Жавонмардлик - Аллоҳ учун ўз нафсига душман бўлишдир”.

6. Дейдиларки:

“Жавонмардлик - ҳеч ким билан адоватлашмасликдир”.

7. Яна айтилганки:

“Жавонмард - энг катта бутни синдирган кишидир”. Муқаддас Куръонда дейилганки:

“Улар: “Уларни тилга олаётган бир йигитни эшитган эдик, у Иброҳим деб аталарди”, - дедилар” [4].

Ҳар бир инсоннинг бути ўз нафсидир. Ким ўзининг ҳавойи нафсига қарши бўлса, ўша жавонмарддир”.

8. Дейдилар:

“Жавонмардлик ўзгалардан инсоф талаб қилиш эмас, балки ўзингни инсофли бўлишингдир”.

9. Умар ибн Усмон Маккий қуддиса сирруху дедилар:

“Жавонмардлик – гўзал хулқдир”.

10. Насрободий қуддиса сирруху қайд этганлар:

“Одабийлик (мурувват) жавонмардликнинг бир қисмидир, бу - икки дунёдан юз ўгириб, икковидан ҳам кароҳиятланишингдир (яъни тўлалигича Аллоҳга юзланишидир)”.

11. Муҳаммад ибн Али Термизий марҳамат этдилар:

“Футувват (жавонмардлик) – бу аҳли хонадоннинг келган меҳмонни бирдай икром этишингдир”.

12. Бир солиҳ зотдан футувват (жавонмардлик) нима деб сўрашганида жавоб берган экан:

“Ўзингни кўркувга соладиган нарсани (яъни охират азобининг ваҳмини) ўйлаб ҳавойи нафсингдан воз кечишингдир”.

13. Бошқа бир солиҳдан жавонмардлик ҳақида сўрашганида шундай дебди:

“Бу – таом беришликда хоҳ солиҳ бўлсин, хоҳ динсиз, сен учун аҳамиятсизлигингдир”.

14. Жунайд қуддиса сирруху дедилар:

“Жавонмардлик (футувват) – бу озору азиятдан кечиш, яхшилиқни ёйиш, шикоятдан тилни тийишдир”.

15. Саҳл ибн Абдуллоҳ қуддиса сирруху дедилар:

“Жавонмардлик (футувват) – бу суннатга тўлиқ итоатдир”.

16. Шунингдек, айтилган эканки:

“Жавонмардлик – ваъданинг вафоси ва омонатнинг адосидир”.

18. Шунингдек, яна қўйидагилар айтилган:

“Жавонмардлик (футувват) қилган яхши амалингда ўз нафсингни кўрмаслигингдир”.

19. “Жавонмардлик (футувват) бирор – бир ҳожатманд сенга юзланса қочмаслигингдир”.

“Футувват - аллоҳнинг сенга ато этган неъматини билдириб туришнинг ҳамда ундан етган мусибатни яширишингдир”.

20. “Жавонмардлик – бу, дейлик, ўнта меҳмон таклиф этсанг-у мабодо тўққиз ёхуд ўн бир киши келиб қолгудай бўлса, кайфиятинг ўзгармаслигимдир”.

21. “Дўстдан фойда кўзлаш мардлик эмас”.

22. “Жавонмардлик - ўз нафсингни халқдан устун санамаслигинг ҳамда дунё ва охират ҳаётининг яхшилиқларида уларни ўзингдан–да муносиб билишингдир”.

23. “Жавонмардлик – барчага, яъни муносиб ва муносиб бўлмаганларга ҳам яхшилиқ қилишдир”.

24. “Жавонмардлик – доимо бошқалар эҳтиёжини адо этиш ва қондириш йўлида интилишдир. Чунки ҳазрат Пайғамбаримиз с.а.в айтганларки: “Модомики бир банда ўз биродарининг ҳожатини раво айлар экан, Аллоҳ ҳам ундан ёрдамни узмайди” [5].

25. “Футувват – бу одамлар хатосини авф этиш ва камчиликларини яширишдир”

26. “Жавонмардлик – ўзини бошқалардан хурматлироқ санамасликдир”.

28. Такводорлардан бири шундай деган экан:

“Меҳмонларни ишлатиш мардликдан эмас”[6].

Кошифий айтганидек: жавонмардликнинг бутун моҳияти қўйидаги икки сифатда мужассамдир.

Биринчи - дўстларга наф етказиш, яъни саховат;

Иккинчиси эса дўстларни душман зараридан ҳимоя қилиш, яъни шижоат. Аллома сўзини давом эттириб, агар футувватнинг рукнлари (устунлари) нечта деб сўрасалар, ўн иккита деб айт: олтига зоҳирий ва олтига ботиний рукн бор. Футувватнинг зоҳирий рукнлари қўйидагилар:

Биринчиси - ғийбат, ёлғон, бўҳтон ва беҳуда сўзлардан тилни тийиш.

Иккинчиси - ножўя, номақбул сўзлар, бўҳтон, ғийбатдан кулоқни беркитиш.

Учинчиси - кўриш ножоиз ҳисобланган нарсалардан кўзни юмиш.

Тўртинчиси - ҳаром нарсалардан, халқ озоридан қўлни тортиш.

Бешинчиси - бориш ман қилинган ношоиста жойлардан оёқни тортиш. Ҳақорат ва гуноҳга сабаб бўладиган, ғамозлик, гап ташиш ва зиён-заҳмат, озорга етаклайдиган ишларга қадам қўймаслик.

Олтинчиси - ҳаром овқатлардан оғизни зинодан аъзони беркитиш. Зино - футувват аҳдини бузиш, ҳаромхўрлик эса футувват риштасини узишдир.

Футувватнинг ботиний рукнлари қўйидагилар:

Биринчиси - саховат, яъни тиламасдан бурун ўз маҳалида бағишламоқ оқибатини ўйламаслик, лаёқату қобилиятни андиша қилмаслик.

Иккинчиси - товозе, яъни бошқаларни ўзидан афзал билмоқ барчага камтар, хокисор муносабатда бўлиш.

Учинчиси - қаноат. Одамлар бошига тушадиган азоб - изтироблар, фалокатлар ортикча нарсаларга эга бўлиш хирсидандир, чунончи, Мавлоно Румий деганлар:

Ҳарис кўзи тўярми ҳеч дунёдан!

Қаноат бўлмаса, дур бўлгайми садафда.

Тўртинчиси - авф ва марҳамат. Яъни халққа шавқат кўргузмок, кишилар гуноҳини кечирмок ва иложи борича уларга яхшилик, мурувват билан муомала қилиш.

Меҳрибон бўл, эй азизим, меҳрибон,

Меҳрибонлик мардликдандир нишон.

Бешинчиси - ҳавобаландлик ва ғурурни тарк этиш. Яъни қанчалик маъкул ва мақбул ишларни амалга оширса ҳам мағрур бўлмаслик, зеро, Иблис кибру ҳаво туфайли жаннатдан бадарға бўлди.

Олтинчиси - қурб (илоҳиётга яқинлашиш) ва валат мақомига бутун вужуди, дилу жони билан интилиш. Яъни кўнгил ўйини риёзат супургиси билан чангу ғубор, чиқиндилардан тозалаб туриш, токи кўнгил ишқ султони ўтирадиган тахтга айлансин... Зеро, кўнгил дунё тааллуқоти - ташвишлари ғалвасидан қутулмас экан, у дўст муҳаббатининг маконига айланмайди. Бу борада ҳазрат Кошифий шундай жумлани келтиради:

Кўнгул токим тааллуқ зангидан пок ўлмас,

Жамоли зулжамол ғайб пардасидан жило этмас.

Хулоса ўрнида ҳам Ҳусайн Воиз Кошифий “Ахлоқи Муҳсиний”, “Футувватномаи султоний” асаридаги қўйидаги таърифни келтирамиз. Футувватни нима билан қиёсласа бўлади, деб сўрасалар, ток дарахти билан деб жавоб бер... Футувват билан дарахт орасида қандай ўхшашлик бор, деб сўрасалар, дегилким, дарахтда тана, пўстлоқ, илдиз, шох-у барг ва гулу мева бўлганидай, футувватнинг ҳам танаси, илдизи, пўстлоғи, шохи ва гулу меваси бор. Агар буларнинг ҳар бири нимадан иборат, деб сўрасалар, жавоб бериб айтким, футувват дарахтининг илдизи, яъни унга қувват бериб яшнатадиган, гул ва мева келтирадиган асл манба - пок муҳаббатдир...

Ушбу дарахтнинг танаси - тавозе, шохлари сабру тоқат, япроқлари парҳез, пўстлоғи одоб ва ҳаё, гуллари хушфеъллик ва марҳамат, меваси карам билан саховатдир. Агар мурувват нима, деб сўрасалар, футувват тариқатнинг бир қисми бўлганидай, мурувват футувватнинг бир қисмидир, деб айтаман. Бир сўз билан айтганда, футувват (жавонмардлик) ахлоқий тарбиянинг мустаҳкам пойдеворидир.

Адабиётлар

1. Ўзбекистон Республикаси Президентининг “Ёшларни маънавий-ахлоқий ва жисмоний баркамол этиб тарбиялаш, уларга таълим- тарбия бериш тизимини сифат жиҳатидан янги босқичга кўтариш чора-тадбирлари тўғрисида”ги 2018 йил 14 августда қабул қилинган ПҚ-3907-сонли Қарори.

2. Ўзбекистон Республикаси Вазирлар Маҳкамасининг “Узлуксиз маънавий тарбия концепциясини тасдиқлаш ва уни амалга ошириш чора-тадбирлари тўғрисида”ги 1059- сонли Қарори 2019 йил 31 декабрь.

3. Абу Наср Форобий. Фозил одамлар шаҳри. –Т.: “Абдулла Қодирий номидаги халқ мероси”. - 186-б

4. Анбиё сураси, 60- оят.

5. Зайд ибн Собит розияллоху анхудан ривоят қилинган, Табароний ривояти.

6. Шайх Аҳмад Ибн Муҳаммад Абдуллоҳ. Ахлоқус солиҳийн (яхшилар ахлоқи). – Тошкент: “Азон китоблари”, 2020. 206-209 бетлар.”

7. Ҳусайн Воиз Кошифий. Ахлоқи Муҳсиний, Футувватномаи султоний. – Тошкент: “Ўзбекистон”, 2019. -297-299 бетлар.

Rohila NORQO‘CHQOROVA

Termiz davlat universiteti

pedagogika kafedrası o‘qituvchisi

PEDAGOGIKA KOLLEJI O‘QUVCHILARIDA QADRIYATLI MUNOSABATNI SHAKLLANTIRISH SAMARADORLIGINI OSHIRUVCHI OMILLAR

Ushbu maqolada uzluksiz ta'lim tizimining barcha bosqichlarida faoliyat olib boruvchi ta'lim muassasalari faoliyatini takomillashtirish, uning mazmuniga eng ilg'or g'oyalarni tatbiq etish borasida belgilangan chora-tadbirlarning amaliy tasdig'ini ta'minlashga alohida e'tibor qaratish kechiktirib bo'lmaydigan vazifalardan biri ekanligi aytilgan.

Kalit so'zlar: qadriyat, estetika, ma'naviyat, madaniyat, ta'lim, tarbiya, xulq-atvor, subyekt - obyekt.

В данной статье автор уделяет особое внимание усовершенствованию деятельности образовательных учреждений, которые в настоящее время функционируют на всех этапах системы непрерывного образования, как реализации самых передовых идей.

Ключевые слова: ценность, эстетика, духовность, культура, образование, воспитание, поведение, предметный объект.

In this article, the author pays special attention to improving the activities of educational institutions, which are currently functioning at all stages of the system of continuing education, as the implementation of the most advanced ideas.

Keywords: value, aesthetics, spirituality, culture, education, upbringing, behavior, subject - object.

Kirish. Qadriyatlar va ulardan ijtimoiy hamda pedagogik munosabatlarni tashkil etish jarayonida foydalanish borasidagi vazifalar – ta'lim mazmuni, uning jarayoni va “pedagog-o‘quvchi” tizimidagi o‘zaro munosabatlarni tashkil etish asosida qurilishi lozim. Pedagogik munosabatlar muammolarini hal etish ham talab etiladi. Bo‘lajak o‘qituvchini tayyorlash bilan bog‘liq pedagogik hodisani ham e‘tibordan chetda qoldirib bo‘lmaydi. Bu murakkab va ko‘p qirrali ijtimoiylashish jarayoni – bugungi kunda muhim ijodiy yo‘nalganlik, ijtimoiy-pedagogik qadriyat sifatida alohida e‘tiborni talab qiladi.

Asosiy qism. Ta'limdagi yangi qadriyatlar shaxsning “ta'lim va mutaxassislik yo‘nalishlarini” tanlab va pedagogik faoliyatida ijodiy imkoniyatlarni faollashtiruvchi, “Men” konsepsiyasi negizida o‘zini qadrlash munosabatida bo‘lishi bilan o‘quv-tarbiyaviy jarayonda har tomonlama rivojlangan shaxsni shakllantirishga qaratilgan innovatsion o‘qitishni talab etadi. Xususan:

- o‘quvchilarning xususiyatlari va qobiliyatlarini, ularning ichki imkoniyatlarini ochib berishga qaratilganlik;

- milliy va umuminsoniy qadriyatlarni pedagoglar ongiga singdirish;

- shaxs, jamiyat va atrof-muhit munosabatlarini uyg‘unlashtirish;

- munosabatlarda qadriyatlar, an‘analari asosida o‘qituvchi va o‘quvchining bir-birini hurmat qilishi;

- o‘quvchilarda estetik boy dunyoqarashni, yuqori ma‘naviylikni, madaniyatlilik va ijodiy fikrlashni shakllantirish;

- uning tarix, xalq odatlari va an‘analari bilan O‘zbekiston xalqlari madaniyatini saqlash va boyitish, ta‘limni milliy rivojlanishning muhim vositasi deb tan olish, boshqa xalqlar tarixi va madaniyatini hurmat qilish bilan uzviyligi;

- ijodiy fikrlash, bashorat qila olish, muqobil fikrlashga imkon beruvchi shakl, metod va vositalardan foydalanib, ijtimoiy ahamiyatli qarorlar qabul qilishga o‘rgatish.

O‘qituvchilarni, eng avvalo, pedagogika kollejlarda kerakli darajada tayyorlashning qadriyatli asoslarini aniqlash zarur. Mustaqillik yillarida bu borada muayyan yutuqlarga erishildi. Chunonchi, barkamol shaxs va malakali mutaxassisni tayyorlash jarayonining ilmiy asoslari yaratildi, yangi mazmun va yo‘nalishda faoliyat yurituvchi uzluksiz ta‘lim tizimi shakllantirildi. Bu borada quyidaga ishlar amalga oshirildi:

- o‘qituvchilarni tayyorlash, kasbiy darajasiga qo‘yiladigan talablarni tartibga soluvchi davlat ta‘lim standartlari hamda ta‘lim va o‘qituvchilar bilimining sifatini nazorat qiluvchi ko‘rsatkichlar, nazorat tizimi ishlab chiqildi va amaliyotga tatbiq etildi;

- ta‘lim jarayonining ichki mantiq va qonuniyatlarini o‘quvchilarning bilib olishlari va anglab yetishlariga qaratilgan psixologik-pedagogik shart-sharoitlar yaratilmoqda.

Pedagogika kollejlarning faoliyatini o‘rganish bu borada muayyan kamchiliklar borligini ko‘rsatmoqda. Ular quyidagilardir:

- o‘qituvchilik kasbiga e‘tiborning yetarli emasligi;

- ta'lim-tarbiya jarayoniga pedagogik texnologiyalarni tatbiq etish borasidagi imkoniyatlardan yetarli darajada foydalanilmaslik;
- pedagog kadrlarni tayyorlash sifatini oshirishga barcha vositalarning to'la jalb etilmayotganligi;
- o'quv rejalarini mazmunan yangilashda yetarli samaraga erishilmayotganligi;
- o'qituvchilarning ta'lim-tarbiya jarayonini samarali yo'lga qo'yishda yetarli tashkiliy, pedagogik va metodik tayyorgarlikka ega emasliklari;
- o'quv-metodik va o'quv-tarbiyaviy jarayonni kompyuterlashtirish, pedagogik faoliyatda texnik vositalar xizmatidan unumli foydalanilmaslik;
- ta'lim jarayonida shaxsni tarbiyalash va uni rivojlantirish tamoyilining ustun emasligi;
- ta'lim-tarbiyada shaxs omilining ustuvorligiga erishilmaganlik, o'quvchi shaxsi, uning shakllanishiga e'tibor berilmayotganligi;
- o'qituvchilarning kasbiy tayyorgarlik darajasining pastligi, ularning aksariyatida ta'lim-tarbiya jarayoniga nisbatan texnologik va ijodiy yondashuv malakasining shakllanmaganligi.

Ko'rsatib o'tilgan kamchiliklar pedagogika kolleji o'quvchilarida pedagogik kasbga qadriyatli munosabatni shakllantirish jarayonida yanada yaqqolroq namoyon bo'lmoqda. Mavjud kamchiliklarni bartaraf etish yo'lida, bizning nazarimizda, quyidagilarning amalga oshirilishi maqsadga muvofiq:

- pedagog kadrlarni tayyorlashga nisbatan ijtimoiy va pedagogik talablarni kuchaytirish;
- ta'limiy qadriyatlar asosida pedagog kadrlarni tayyorlash tizimini yanada takomillashtirish;
- ta'lim tizimiga ilg'or pedagogik va axborot texnologiyalarni tatbiq etish;
- ta'lim jarayonida shaxsni tarbiyalash va rivojlantirish tamoyilining ustuvorligini ta'minlash;
- ijtimoiy va tabiiy fanlar mazmunida milliy va umuminsoniy xususiyatga ega bo'lgan ta'limiy qadriyatlarning o'z aksini topishiga erishish;
- ta'limning shaxsni har tomonlama shakllanishiga yo'nalganligini ta'minlash, mazkur jarayonning insonparvarlik va demokratik g'oyalar bilan boyitilishiga erishish.

Ayni vaqtda uzluksiz ta'lim tizimining barcha bosqichlarida faoliyat olib boruvchi ta'lim muassasalari faoliyatini takomillashtirish, uning mazmuniga eng ilg'or g'oyalarni tatbiq etish borasida belgilangan chora-tadbirlarning amaliy tasdig'ini ta'minlashga alohida e'tibor qaratish kechiktirib bo'lmaydigan vazifalar hisoblanadi.

Muhokamalar va natijalar. Bugungi kunda zamon talablariga javob beradigan kadrlarni tayyorlashda mavjud sharoitlarni inobatga olgan holda malakali mutaxassisni tayyorlash jarayonida yechimi ijobiy ta'minlanishi zarur bo'lgan qator vazifalar belgilab qo'yilgan. Ushbu vazifalar sirasiga quyidagilar kiradi: uzluksiz ta'lim tizimining barcha bosqichlarida faoliyat olib borayotgan ta'lim muassasalarini malakali mutaxassislar bilan tahminlash, pedagogik faoliyatning obro'si va ijtimoiy mavqeiini oshirish, o'quvchilarni axloqiy-ma'naviy tarbiyalashning samarali shakl, metod va usullarini ishlab chiqish, ularni amaliyotga tatbiq etish, ta'lim va tarbiya jarayonining sifati va samaradorligini ta'minlash, o'quv muassasalarining moddiy-texnik bazasini yaxshilash, xorijiy mamlakatlarning ta'lim tizimida qo'lga kiritilgan yutuq va tajribalar bilan tanishish, ularning ijobiy jihatlarni o'zlashtirish, ta'lim sifatining jahon ta'limi standartlariga to'la javob bera olishini ta'minlashdan iborat

Zamonaviy kadrlarda quyidagi shaxs ko'rsatkichlari shakllangan bo'lishi maqsadga muvofiq:

- mustaqil, erkin fikrlovchi;
- mustaqillik va demokratiya g'oyalariga sodiq, vatanparvar;
- yuqori malakali mutaxassis;
- ijtimoiy-siyosiy faollikka ega shaxs;
- ijtimoiy jarayonlarga faol ta'sir ko'rsatuvchi;
- ijtimoiy hayotda o'z o'rnini topa olganligi;
- fikrlash va munozara yuritish madaniyatiga egalik;
- boy dunyoqarashga ega shaxs.

Bizning davrimizda ta'limiy qadriyatlar, ularning tabiati, funksiyalari, o'zaro aloqadorligi haqidagi pedagogikaning yangi sohasi – pedagogik aksiologiya rivojlanib bormoqda. Chunki zamonaviy jamiyat ta'limni o'quvchilarning bilim, ko'nikma va malakalarni egallashining maqsadga yo'naltirilgan jarayoni va natijasi sifatida tushunishdan uzoqlashdi. Ta'lim bu insonda insoniylikni tarkib toptirishdir. Uning asl mohiyati ham ana shunda.

Ta'limning ma'naviyatni tarkib toptirishdagi ahamiyati uni qadriyatli bilimlarni uzatish va uning asosida insonda qadriyatli munosabat, qadriyatli xulq-atvorni shakllantirishda ekanligini o'z vaqtida Aflotun ham ta'kidlab o'tgan edi. U davlatning asosini, qolgan barchasi unga bog'liq bo'lgan yagona birlik aks ettiradi, deb hisoblagan. Bunday asos – oliyjanoblikdir. Olim yuksak oliyjanoblik sifatida hech narsa

yaxshilik va yomonlik haqida unday ma'lumot bera olmaydigan bilimni ehtirof etadi. Bilimda qanchalik oliyanoblik o'z ifodasini topganligini esa ta'lim jarayonida o'rganish mumkin.

Qadriyatlar qachonki, insonda qadriyatli ong, qadriyatli munosabat va ustanovkalar shakllantirilgan sharoitdagina uning faoliyati va xulq-atvorini mo'ljalga olishga imkon beradi. Qadriyatga yo'nalganlik yaxlitlikda shaxsning faoliyat va xulq-atvordagi aniq qadriyatlarga yo'nalganligini aks ettiradi, har bir aniq vaziyatlarda esa shaxs qadriyatli ong va qadriyatli munosabatlarga rahbarlik qiladi.

Xulosa. Falsafada munosabat deganda, undagi yashirin xususiyatlarni aniqlash va amalga oshirish sharti sifatida hayoti narsa-hodisalarga aloqadorlik usuli tushuniladi. Munosabat narsada aks etmaydi va narsalarning xususiyatlarini ham aks ettirmaydi, u nimanidir qilishda ishtirok etish shakli sifatida nimaningdir ahamiyatini ochib beradi. Munosabat ikkinchisi uchun birinchisining ahamiyatini tavsiflovchi narsa-hodisalar va subyekt orasidagi aloqalarni ko'rsatib beradi. Falsafada "qadriyat" tushunchasi "ahamiyat" tushunchasi bilan yaqin. Qachonki, subyekt obyekt bilan harakatga kirishganda, inson faoliyatining moddiy va ma'naviy dunyosini qamrab olganda obyektning yoki xususiyatlarining aniq ahamiyati namoyon bo'ladi. Faqat faoliyatdagina qadriyat o'zining muhim mavjudlik maqomini oladi.

Qadriyatli munosabat – shaxsiy va ijtimoiy ahamiyatning o'zaro aloqadorligini aks ettiruvchi shaxsning ichki pozitsiyasi.

Adabiyotlar

1. Жабборов И. Антик маданият ва маънавият хазинаси. – Т.: "Ўзбекистон", 1999. – 221 б.
2. Жўраев Н. Агар огоҳ сен. - Т.: "Шарк" нашриёт-матбаа концерни, 1998. - 254 б.
3. Жўраев Н. Уйғоқ нигоҳ. - Т.: "Ўзбекистон", 1995. - 152 б.
4. Зиёмухамедов Б., Зиямухамедова С., Қодирова С. Маънавият асослари. –Т.: "Ўзбекистон миллий энциклопедияси", 2000.
5. Қурбонбоев М. Талабалар маънавий-ижтимоий фаолликларини ривожлантиришнинг педагогик асослари (жамоалар асосида): Дисс.педагогика фанлари номзоди. – Тошкент, 1998.- 155 б.
6. Фалсафа: қомусий луғат (Тузувчи ва масъул муҳаррир Қ.Назаров). -Т.: "Шарк", 2004. – 496 б.
7. Шодмонова Ш.С. Талабаларда мустақиллик тафаккурини шакллантириш ва ривожлантириш. – Т.: "Fan va texnologiya" нашриёти, 2008. – 176 б.

Насиба ЖУМАНИЁЗОВА

Урганч давлат университети
мустақил тадқиқотчиси

АУТИЗМ ТАШХИСЛИ БОЛАЛАРГА ОТА-ОНАЛАРНИНГ МУНОСАБАТИНИ ШАКЛЛАНТИРИШ

Ушбу мақола аутизм ташхиси қўйилган болалар ота-оналарнинг ўз фарзанди билан олиб борадиган мулоқот ва муносабатларини ўрганишга бағишланган. Ота-оналарнинг фарзандлари билан мулоқот қилиш жараёнида ўз билимлари, ҳиссий ҳолатларини англаш ва хулқ-атворини бошқариш бўйича тавсиялар берилган. Мазкур мақолада ота-она муносабатларини шакллантиришнинг психологик хусусиятлари ёритилган.

Калит сўзлар: аутизм, ота-она, бола, ақлий ва жисмоний ривожланиш, оила, муносабат, қабул қилиш, рад этиш.

Статья посвящена изучению взаимодействия и взаимоотношений родителей аутичных детей с их ребенком. В процессе общения с детьми родителям дают советы, как совершенствовать свои знания, контролировать свое эмоциональное состояние. Также особое место занимает описание психологических особенностей установление родительских отношений.

Ключевые слова: аутизм, родитель, ребенок, умственное и физическое развитие, семья, отношение, принятие, неприятие.

The article is devoted to the study of the communication and relationships of parents of children diagnosed with autism with their child. In the activities of parents with their children, recommendations are given on their knowledge, emotional states and behavior. The psychological features of the formation of parental relationships are highlighted.

Keywords: autism, parent, child, mental, physical and developmental, family, relationship, acceptance, rejection.

Кириш. Бугунги кундаги замонавий концепцияларга мувофиқ, аутизм касаллигига турли хил сабабларга кўра келиб чиқадиган синдромлар гуруҳи сифатида қаралади, ижтимоий таъсир ўтказиш ва мулоқот сифатининг бузилишлари, стереотипли хатти-ҳаракатлар билан тавсифланади. Аутизм бузилишлари орасида Каннер синдроми (эрта ёшдаги аутизм - РДА), атипик аутизм, Ретт синдроми, Аспергер синдроми ажралиб туради [2].

Асосий қисм. Аутик боланинг когнитив қобилиятларини ҳолати ва интеллектуал соҳадаги нуқсонларини коррекциялаш махсус таълим бериш эҳтиёжини келтириб чиқаради. Аутизм диагнози қўйилган боланинг ривожланиш ҳолати ва руҳий аҳволининг ноаниқлиги аутизмда белгилардан бирининг йўқлиги, жумладан ижтимоий ўзаро таъсир, алоқа бузилиши, стереотипли хатти-ҳаракатлар билан боғлиқ бўлиши мумкин.

Аутизмга чалинган болалар, яқин атрофдагиларнинг ғамхўрлик муносабатига ва уларнинг доимий ёрдамига муҳтождирлар. Эмоционал соҳа бузилишининг мураккаб комбинацияси, мулоқотга бўлган эҳтиёжнинг пасайиши ва когнитив қобилиятларнинг етишмаслиги каби хусусиятлар эмоционал идентификация қилиш жараёнларини ўзгартиради. Боланинг гиперактивлиги диагностика, тузатиш, ривожлантириш ишлари болалар ва ота-оналарнинг ўзаро алоқалари жараёнида сезиларли қийинчиликлар туғдиради. Ота - оналар бундай болаларни ташқи дунё билан мулоқотида асосий воситачилар бўлиб, уларни ақлий ривожланиши тўғрисидаги маълумотларнинг етишмаслиги бундай болаларнинг иқтидорини аниқлаш ва рағбатлантиришда қийинчилик келтириб чиқаради. Боланинг ғайриоддий хатти-ҳаракатлари, эътиборни жалб қилиши ва бу ҳолатни бошқалар тамонидан қабул қилинмаслиги ота-оналарда кучли стресс ҳолатларини келтириб чиқаради. Бундан ташқари, аутизмга чалинган болаларнинг индивидуал психологик хусусиятларини кўпинча уларни таълим-тарбия муассасаларига мослашишини мураккаблаштиради. Бундай ҳолда, уйда таълим масаласи ота-оналар учун долзарб бўлиб қолади, бу эса болаларнинг ижтимоийлашувига тўсқинлик қилади, шунингдек ота-оналарнинг касбий ва шахсий соҳадаги имкониятларини чеклайди. Аутизмга чалинган болалар ота-онасини ўз фарзандига бўлган муносабатини ўрганиш бугунги куннинг долзарб масалаларидан биридир. Оилаларга аъзоларининг ҳиссий ва шахсий ривожланиши ва муваффақиятли ижтимоий адаптация учун мақбул тавсияларни бериш зарурдир. Бироқ, ушбу мавзу замонавий адабиётларда етарли даражада ёритилмаган, ва кўшимча тадқиқот олиб бориш эҳтиёжи пайдо бўлган. Мавжуд адабиётларда ҳам асосан ота-оналарнинг интеллектуал, сезгир, моторик нуқсонлари бўлган болаларга бўлган муносабатининг ўзига хос хусусиятларини ўрганилганлигини кўриш мумкин.

Жумладан, ота-она муносабатларини таҳлил қилиб индивидуал психология асосчиси А.Адлернинг шундай дейди: “Индивидуал ёндашувга кўра, шахсият ривожланиши нуқсонларни енгиш туйғуси билан боғлиқ”. Унинг нуқтаи назари бўйича оилавий тарбиянинг асосий хусусияти ота-она ва бола ўртасидаги ўзаро маъсулиятга асосланган ҳамкорликдир. Бундан ташқари Р.Дрейкурснинг фикрича “Ўз шахсига нисбатан ҳурмат қозонишни истаган ота –она боланинг кўриниши, унинг фикрлари, ҳис туйғулари ва ҳаракатларини тушуниши, ўзаро таъсир қилишнинг мақбул усулини излаши лозимдир” деб ҳисоблайди [3]. Изланишларимиз давомида республикамызда аутистик болалар оилалари ва улардаги муносабатларни ўрганиш бўйича қилинган ишлар етарли эмаслигини эътироф этиш мумкин. Асосан ақли заиф болалар тарбиялаётган оилалардаги ота-она ва бола муносабатларини ўрганишга бағишланган ишларнинг кўпчилигини кўришимиз мумкин. Аутик болаларга нисбатан ота-она муносабатлари, асосан, хорижий тадқиқотларда ўрганилганлигини кузатиш мумкин. Шу тадқиқотларни ўрганиш асосида мамлакатимизда аутизм касаллигидан азият чекаётган болаларнинг ота-оналарига психологик ёрдам бериш имконияти пайдо бўлади. Шу мақсадда аутизм ташхисли болаларнинг ота-оналари билан олиб бориладиган тадқиқот ишларимиз доирасида қуйидаги мақсадларни белгилаб олиш мақсадга мувофиқдир:

1. Аутистик болаларнинг психологик хусусиятлари ва уларнинг ижтимоий соҳада намоён бўлишига оид таълимотлар, илмий методологик ёндашувларни таҳлил қилиш.

2. Фарзандига аутизм ташхиси қўйилган ота-оналарнинг психологик эмоционал ҳолатларидаги ўзига хос томонларини ўрганиш.

3. Фарзандига аутизм ташхиси қўйилган ота-оналарнинг ўз боласига бўлган муносабатларини аниқлаш.

4. Фарзандига аутизм ташхиси қўйилган ота-оналар учун психокоррекцион дастур ишлаб чиқиш, ўтказиш ҳамда самарадорлигини баҳолаш.

5. Фарзандига аутизм ташхиси қўйилган ота-оналар учун фарзанд тарбиясига оид тавсияларни ишлаб чиқиш.

Бугунги кунда психолог, психиатр, логопед ва дефектологлар томонидан алоҳида эҳтиёжга муҳтож болаларга ёрдам бериш давлат дастурларини кўпайтириш ва кенгайтириш мақсадга мувофиқ. Жумладан, ҳозирги даврдаги вазият аутистик болалар учун ҳам инклюзив таълимни жорий этиш орқали тизимли ишларни амалга оширишни тақозо қилади. Руҳий бузилиш бўлган бола билан бевосита ишлаш, унинг ота-онаси, атрофидаги микро ва макромухитни диагностика қилиш ва коррекциялаш, реабилитация ва мослашув жараёнига кириб бориш ҳам керак. Чунки ота-оналар бола учун ҳам, касбий фаолиятини амалга оширадиган мутахассис учун ҳам ҳамкор бўладилар. Аутистик болалар яшайдиган микросоциал (шу жумладан психологик) иқлимни тушуниш боланинг ақлий, жисмоний ва ижтимоий ривожланиши учун энг мақбул йўлни топишга ёрдам беради. Психоаналитик ёндашув доирасида биринчи марта ота-онанинг болалар ҳаётидаги аҳамияти намоён этилган. Классик психоанализга кўра, шахсий хусусиятлар, асосан, болалик кечинмаларга боғлиқ. Она боланинг жинсий майлларининг биринчи объекти бўлиб, ва бу ҳолат ёшлигиданоқ муайян тарзда намоён бўлади.

Психоаналитик тадқиқотчилар таъкидлашларича боланинг муваффақиятли ижтимоий ва ақлий ривожланиши учун уни ота-онасидан узоқлаштириш зарур. Э. Эриксоннинг таъкидлашича “ота-онага бўлган муносабат ўзгарувчан ва боланинг ёшига боғлиқ”дир. Бундан ташқари у ота-она муносабатларининг динамикасини, болага ота-оналик муносабатлари ўртасидаги фарқларни ҳам ўрганган.

Э. Фроммнинг айтишича, оналик муҳаббати шартсиз ва келажакда ҳеч қандай “тўлов” талаб қилинмайдиган беғараз ҳолатдир. Отанинг меҳр-муҳаббатини қозониш учун бола умидларини оқлаши ва отанинг хоҳиш-истакларини бажариши талаб қилинади. Боланинг эҳтиёжларини қондириш, унинг ҳимояси ва ҳавфсизлигини таъминлаш орқали ота-оналар унинг жисмоний, ақлий ва ижтимоий ривожланишини бошқариб борадилар.

Муносабат тушунчасини тўлиқ очиб бериш учун рус психологи В.Н. Мясищевнинг назариясидаги уч компонентлилик таркибни кўриб чиқамиз. У муносабатнинг когнитив, ҳиссий ва ҳулқ-атвор таркибий қисмларини ажратади. Худди шу моделни ота-она муносабатларига нисбатан қўллаш мумкин.

Боланинг идрок этиши, унинг қиёфаси ота-оналар муносабатининг когнитив қисмини ташкил этади.

Ҳиссий компонент болага нисбатан турли хил ҳис-туйғулар ва ҳиссий реакциялар спектрида намоён бўлади.

Тарбия тури, бола билан мулоқотнинг ўзига хос хусусиятлари, хулқ-атвор стереотиплари хулқ-атвор компонентига тегишлидир [5].

А.Я. Варганинг фикрича “Ота-оналик муносабатлари - бу болага нисбатан турли хил хиссиётларнинг яхлит тизими, бола билан мулоқотда қўлланиладиган хулқ-атвор стереотиплар, бола характери ва ҳаракатларини идрок этиш ва англашнинг ўзига хос хусусиятларидир”. У ота-оналар муносабатининг учта таркибий бўлинмасини ажратишни таклиф қилади, уларнинг ҳар бири когнитив, хиссий ва хулқ-атвор компонентларини ўз ичига олади:

- 1) интеграл қабул қилиш ёки рад этиш;
- 2) яқинлик даражасида намоён бўладиган шахслараро масофа;
- 3) хулқ-атвор устидан назорат шакли ва йўналиши.

Турли хил оилалардаги ота-оналарнинг муносабатларини таққослаб, А.Я.Варга у ёки бу нарсанинг устунлигини аниқлайди. Устун бўлган компонент ота-она муносабатларининг турли хил бузилишларини келтириб чиқаради. У фақат бундай бузилишларнинг тўрт турини ажратади: қабул қилувчи - авторитар; инфантилизация ва ижтимоий ногиронлик билан рад этиш; симбиотик ва симбиотик-авторитар муносабат. Ота-оналик муносабатларни таҳлил қилиш учун энг характерли хусусиятларни ўрганиш керак, бу шахс танлаган ва мос келадиган тарбиялаш усуллари дидир.

Е.О. Смирнова ва М.В. Соколовлар турли хил тарбия усулларни ўрганганлар ва бу усуллар у ёки бу даражада ижтимоий муҳитнинг ташқи ҳолатлари ва шароитлари билан боғлиқ эканлигини таъкидлаганлар. Психологик тадқиқотлар натижаларига кўра, ота-онага бўлган муносабатнинг асосий белгилари болани қабул қилиш ёки рад этиш ва оилада ҳаддан ташқари ҳимоя ёки гиперопеканинг мавжудлиги. Шу билан бирга, болани қабул қилиш - рад этиш, умуман, ота-онанинг муносабати муаллифлар томонидан унинг когнитив, хиссий ва хулқ-атвор намоёнларининг комбинацияси сифатида қаралади. Асарларда болани қабул қилиш ёки рад этиш ота-онанинг турли хил шахсий хусусиятлари билан боғлиқлиги айtilган. Ушбу хусусиятларга мослашувчанлик ёки тўғридан-тўғри, ота-онанинг мустақиллиги ёки бўйсунуши, унинг мувофиқлиги ёки шафқатсизлиги киради.

Муҳокамалар ва натижалар. Илмий тадқиқотимизнинг асосий мақсади ота-онанинг аутик боласи билан ўзаро муносабатларини, болага нисбатан хиссий кечинмалар, ҳис-туйғулар ва ташвишлар, у ҳақидаги позитив ғояларнинг шакллантириш. Бу бир вақтнинг ўзида когнитив, хиссий ва хулқ-атвор таркибий қисмларининг ўзаро боғлиқлиги натижасидир ва бу нарса боланинг ақлий, шунингдек, ижтимоий ва жисмоний ривожланишидаги муҳим омил сифатида тавсифланади.

Ота-оналарнинг болага муносабати унинг ўз-ўзини ва атроф-муҳитни англашнинг ўзига хос хусусиятларини шакллантиради, атрофдагилар билан ўзаро муносабатларнинг моҳиятига сезиларли таъсир кўрсатади. Бу ота-онанинг шахсияти, оилавий урф-одатлар ва маданият, бола билан мулоқот қилиш шартлари, шунингдек, унинг индивидуал психологик хусусиятлари каби кўп омиллар томонидан белгиланади. Болада аутизм бузилишининг мавжудлиги ота-онанинг хусусиятларини белгилайдиган омилдир.

Жаҳон соғлиқни сақлаш ташкилоти таърифига кўра, аутизм бу касалликлар гуруҳи бўлиб (РАС) - бу “илк болалик даврида пайдо бўладиган ... ижтимоий алоқалар соҳасида кузатиладиган бузилишдир, фаолият ва қизиқишларнинг чегараланганлиги, интеллектуал имкониятлар чекланиши ва нутқдаги қийинчиликлар билан намоён бўлади [1]. Халқаро касалликлар таснифининг 10-қайта кўриб чиқилишига кўра, аутизм спектри бузилиши психологик ривожланишнинг умумий бузилишлар синфига киради. Икки мезон ушбу касаллик гуруҳининг ўзига хос хусусияти ҳисобланади. Биринчиси - ижтимоий ҳамкорликда ва алоқа қилиш қобилиятларида сифат ғишларнинг мавжудлиги. Иккинчи мезон чекланган, стереотипли, такрорланадиган қизиқишлар ва ҳаракатлардир.

Ота-оналарнинг аутизмга чалинган болаларга муносабати махсус тузилиши билан ажралиб туради ва улар хиссий, когнитив ва хулқ-атвор қисмларининг мос келмаслиги билан тавсифланади. Ақли заиф болаларга нисбатан ота-оналарнинг муносабати атипик аутизмга эга бўлган болаларга нисбатан камроқ мунозарали бўлиб, бола билан ўзаро муносабатларнинг авторитор услубига асосланади. Ота-оналар шахсиятининг ҳимоя механизмлари ота-оналарнинг аутизмга чалинган болаларга бўлган муносабатини бузишда катта роль ўйнайди.

Тадқиқотимиз давомида аутик болаларни тарбиялаётган оилаларнинг психологик хусусиятлари, ота-оналарнинг аутизмга чалинган болаларга бўлган муносабатининг мазмуни ва тузилиши, ота-оналарнинг шахсий хусусиятлари тўғрисида тушунчаларимизни кегайтиришдан иборат. Олинадиган натижалар оилаларни психологик қўллаб-қувватлаш жараёнида қўлланилади. Психодиагностик йўналишда олинган тадқиқот маълумотлари аутизм ташхисли болаларни тарбиялаётган ота-оналарга тавсия қилинади.

Тадқиқот натижаларидан маъруза курсларидан ва психологик-педагогик амалиёт жараёнида фойдаланиш мумкин. Ота-оналарнинг аутизмга чалинган болаларга бўлган муносабатининг омиллари - бу болада етакчи компонентни аниқлаш қийин бўлган психик бузилишлар ва ота-оналарнинг шахсий хусусиятлари фарқланади. Аутик ташхисли болани тарбиялаётган онада ҳиссий туйғулар устунлик қилади. Уларда хавотирланиш, атрофдаги одамларнинг фарзандига берадиган баҳолари муҳим саналади. Аутик ташхисли болани тарбиялаётган отада эса мотивацион ва иродавий фазилатларнинг ривожланиш даражасининг етарли эмаслиги боланинг тарбиясида қийинчилик келтириб чиқаради.

Аутизмга чалинган болалар ота-оналарининг умумий хусусияти уларнинг интеллектуализация механизмининг устунлигидир. Илмий натижаларнинг ишончилиги умумий, ижтимоий, махсус ва тиббий психологиянинг асосий қондаларига асосланиб, танланган усулларни ўрганиш ва мақсадга мувофиқ ҳолда усулларни тўғри танлаш ва тадқиқотга мослаштириш, илмий мавзу юзасидан таққослаш гуруҳининг мавжудлиги, математик маълумотларни қайта ишлаш усулларини тўғри қўллаш тадқиқот учун комплекс ёндашиш зарурлигини келтириб чиқаради.

Хулоса сифатида шуни айтиш жоизки, фарзандига аутизм ташхиси қўйилган ота-оналарнинг боласига бўлган муносабати тўғри шакллантирилса қуйидагиларга эришиш мумкин бўлар эди:

- 1) аутизм ташхиси қўйилган болаларнинг таълим-тарбия жараёни самародорлигини ошириш;
- 2) фарзандига аутизм ташхиси қўйилган ота-оналари тамонидан боласининг ҳолатини тўғри қабул қилиш;
- 3) фарзандига аутизм ташхиси қўйилган ота-оналарда зўриқиш ҳолатларини камайтириш;
- 4) аутик болаларнинг жамиятга интеграциясини таъминлайдиган дастлабки ижтимоий институти оила ҳисобланар экан. Бу ячейкани соғломлаштириш, аутик болани жамиятга киришиши учун замин яратиш.

Адабиётлар

1. Овчарова В.К., Максимовой М.В. Международная статистическая классификация болезней и проблем, связанных со здоровьем. Десятый пересмотр: в 3 т./ под ред. пер.с англ. М. В. Максимовой, С.К.Чемякиной, Л.Ю.Сафроновой. -Женева, 1995.-Т.1.-697с.
2. Алешина Ю.Е. Индивидуальное и семейное психологическое консультирование. - М.: "Класс", 2004.-208 с.
3. Варга А.Я. Структура и типы родительского отношения: дис. ...канд.псих.наук: 19.00.01.РГБ. -М., 2002. -206 с.
4. Высотина Т.Н. Особенности родительского отношения к детям с атипичным аутизмом: автореф.дис. ... канд. психол. наук: 19.00.10. -СПб., 2013.-22 с.
5. Мясищев В.Н. Личность и неврозы. -М., 2012.-428 с

Машхура СУЛТОНОВА

Урганч давлат университети

ЗЎРАВОНЛИКНИ БОШДАН КЕЧИРГАН АЁЛЛАРНИНГ ИЖТИМОЙ-ПСИХОЛОГИК ХУСУСИЯТЛАРИ

Мақолада аёлларга нисбатан зўравонлик муаммосининг психологик асослари, моҳияти, зўравонликка учраган аёлларнинг ижтимоий-психологик хусусиятлари, улардаги эмоционал ўзгаришлар ва зўравонликдан кейинги психотравмалари таҳлили келтириб ўтилган.

Калит сўзлар: зўравонлик, психотравма, гендер, таъйиқ, стереотип, эмоционал зўравонлик, зўравонликнинг даврийлиги, стресс, қўрқув, хавотир, иқтисодий зўравонлик, субъектив омил, оилавий зўравонлик.

В статье анализируется психологическая основа и сущность проблемы насилия в отношении женщин, социально-психологические характеристики женщин, подвергшихся насилию, эмоциональные изменения в них и психотравмы после насилия.

Ключевые слова: насилие, психотравма, пол, давление, стереотип, эмоциональное насилие, периодичность насилия, стресс, страх, тревога, экономическое насилие, субъективный фактор, домашнее насилие.

The article analyzes the psychological basis and essence of the problem of violence against women, socio-psychological characteristics of women who have been subjected to violence, emotional changes in them and psychotrauma after violence.

Keywords: violence, psychotrauma, gender, pressure, stereotype, emotional abuse, frequency of violence, stress, fear, anxiety, economic violence, subjective factor, domestic violence.

Кириш. Зўравонлик муаммоси шахснинг ички қарама-қаршиликларини ўз ичига олади. Бизнингча, зўравонлик нафақат ҳуқуқий, жисмоний, балки психологик таъсир мавжудлиги учун ҳам жабрланган инсонларда, хусусан, аёлларда кучли психотравма кўринишида сақланиб қолади. Зўравонлик ижтимоий, юридик, психологик ва тиббий муаммоларнинг бутун бир мажмуасини юзага келтиради, бироқ, моҳияти ўзгармасдан қолади. Асосан, гендер тенгсизлик натижасида зўравонлик қурбонлари кўпинча аёллар ва болалар бўлиши кузатилади. Аёлларга нисбатан зўравонлик - бу аёл билан яқин ёки бошқа муҳим муносабатларга эга ёки алоқада бўлган шахс томонидан жинсга асосланган жисмоний, жинсий, психологик, иқтисодий зўравонликнинг ҳақиқий ҳаракати ёки таҳдидидир [1]. Аёлларга нисбатан оиладаги зўравонлик - бу хулқ-атвор тизими бўлиб, унинг мақсади оилавий муносабатларда куч ва бошқарувга эришишдир [2].

Асосий қисм. 1984 йилда Элис Уолкер Селигманнинг “орттирилган ҳимоясизлик” назарияси нуқтаи назаридан зўравонликка учраган аёлларнинг психологик ва ҳаракат реакциясини таҳлил қилиб чиқди. Зўравонликка учраган кўп сонли аёллар ўртасидаги сўровномалар асосида Уолкер “зўравонликнинг даврийлиги назариясини” ишлаб чиқди. Унинг учта босқичи белгиланди.

Биринчиси – “таъйиқнинг ўсиши босқичи”га хос бўлган хусусият оғзаки ҳақоратлаш ва майда жисмоний тўқнашувлар билан характерланади. Аёл жиддий тўқнашувлардан қочишга интилиб, ўз жуфтини тинчлантиришга ҳаракат қилади. Тўқнашувлар жиддийлашгани сайин аёлда ҳимоясизлик ва кўрқинч туйғуси ортиб боради. Бундай босқич ҳафталаб ёки йиллаб давом этиши мумкин ва охири-оқибат кескинлик ўтиш босқичига етиб келади.

Иккинчи босқич – “зўравонликнинг жиддий кўриниши”, жиддий зўравонликни англатади ва 2 соатдан 24 соатгача давом этади. Аёл иккинчи босқич натижасига таъсир кўрсата олмайди ва фақат ўзини ва болаларини ҳимоя қилишга интилади.

Учинчи босқич – “оқибат” бўлиб, эркак афсус чекиши, муҳаббатини ва ўзгариш истагини билдириши мумкин. Ушбу босқич аёлда калтакланиш ҳоллари барҳам топишига умид уйғотади. Афсуски, бундай даврийлик деярли доимо такрорланади. Вақт ўтгач учинчи босқич тобора камроқ учрайди ва аёл кескинликнинг тобора кучайиши билан зўравонлик ўртасида қолиб кетади [8].

Уолкернинг зўравонлик даврийлигини текширишга оид эмперик тестлари барча жабрланувчиларга нисбатан мана шу учта босқич қўлланилишини исботловчи аниқ маълумотларни бермайди. Аёл калтакланганидан кейинги вазият батафсил тасвирланганда сўралганларнинг 65%и кескинлик кучайишидан калтаклашгача бўлган даврнинг мавжудлигини ва сўралганларнинг 58%и калтаклангандан сўнг афсус ва муҳаббат туйғуларининг намоён бўлишини исботлайди. Уолкер тасвирлаган зўравонлик даврийлиги профессионаллар ва профессионал бўлмаганлар томонидан ҳам

зўравонликка учраган аёлнинг ҳаракатини тушунтирувчи кўрсаткичлар сифатида қабул қилинди. Шуниси ҳам аёнки, вақт ўтгач зўравонликнинг шафқатсизлиги ва тез-тез такрорланиши ортиб боради [8]. Бизнингча, шунинг учун ҳам аёлларни ўзига нисбатан ишонч туйғусини шакллантиришимиз, ўз олдиларига муҳим ҳаётий мақсадларни тўғри қўйишга йўналтиришимиз лозим.

Аёлларга нисбатан зўравонлик муаммосига кўпинча ижтимоий муаммо сифатида қаралади ва жамиятда аёллар томонидан гендер тенгсизлик деб идрок қилинади. Жамиятда зўравонликнинг жисмоний, жинсий, психологик, иқтисодий ва оилавий зўравонлик каби кўринишлари мавжуд бўлиб, унинг қайси кўриниши бўлмасин, инсон ҳаёти ва руҳий саломатлигига, ижтимоий статусига салбий таъсир кўрсатади. Зўравонлик кўпинча ҳиссий тажавузкорлик ёки назорат қилувчи хатти-ҳаракатлар билан бирга келади [8]. Зўравонликнинг ўзига хос шакли – инсоннинг ўзига нисбатан зўравонлик қилишни ҳам эътибордан четда қолдириб бўлмайди. Ҳозирги кунда аёлларда зўравонликнинг аянчли оқибати натижаси билан бирга ўз жонига қасд қилиш ҳоллари ҳам кўпаймоқда. Бундай фожиавий қарорнинг сабаблари турлича бўлиши мумкин, бироқ, у ҳар доим ўткир ёлғизлик туйғуси, кишининг бошқаларга керак эмаслиги ҳамда атрофдагилар томонидан ёрдам кўрсатилмаслиги билан боғлиқ [9].

Муҳокамалар ва натижалар. Аёлларга нисбатан зўравонликнинг яна бир кўриниши - оилавий зўравонликдир. Оилавий зўравонликни келтириб чиқарадиган бир қатор омиллар мавжуд. Булар: оилавий дисфункция, стресс ва иқтисодий қийинчиликлардир. Бундан ташқари ўтказилган кўплаб тадқиқотларга кўра спиртли ичимликларни истеъмол қилиш, таҳқирлаш, зўравонлик муносабатларининг тахминан 50 фоизда мавжудлиги кузатилган [8]. Дунё бўйича хотин-қизларнинг 20%дан 50%изигачаси ўзининг жуфти – эри ёки партнёрни томонидан зўрланган. Дунёда ҳар беш аёлнинг биттаси ўз ҳаёти давомида зўравонликка учраши мумкин. Демократик жамиятларда аёлларнинг 10-15%и ўз партнёрлари томонидан жинсий зўравонликка учрайди. Уйда содир этиладиган қотилликларнинг 30%дан 60%гачаси уйдаги зўравонлик билан боғлиқ [9]. Зўравонликни бошдан кечиратган аёлларга турли хил салбий омиллар таъсир кўрсатади. Зўравонликдан кейин уларда жамиятда ўзларини тутиши, касбий фазилатлари ва атрофдагилар билан муносабатлари ёмонлашиши мумкин. Ўзида бутун салбий ҳиссий тажрибалар юкини кўтариб юрганлари учун фаолиятнинг турли соҳаларида ўзини тўлиқ англай олмадилар [3]. Аёлларга нисбатан зўравонлик муаммосининг бундай улкан кўлами сабабларидан бири кўрсатилган жиноятларнинг жазосиз қолишидир. Чунки, хотин-қизларнинг кўпчилиги зўравонликка индамасдан чидаб келади. Бунинг сабаби – ўз ҳуқуқларини билмаслик, шарманда бўлишдан ва жамият томонидан қораланишдан қўрқиш. Янада кўпроқ зўравонликка учрашдан қўрқув, адолатга ишонмаслик, жамият томонидан сингдирилган гендер стереотиплар натижасида бундай жиноятлар жазосиз қолмоқда. Зўравонликнинг жазоланмай қолиши эса янги зўравонликларни келтириб чиқармоқда [9]. Зўравонлик кўп ҳолларда интенсив руҳий муаммоларни келтириб чиқарувчи жароҳатловчи ҳаётий воқеадир.

Зўравонлик турлари орасида жинсий зўравонлик – кучли стресс уйғотувчи бўлиб, жабрланганларнинг аксариятида оғир асоратларни келтириб чиқаради: турли кўрқувлар, ғазаб, депрессия, ўзига паст баҳо бериш, турли психосоматик чекланишлар. Ёлғизлик, бегоналик ва руҳий тушкунлик, келажакка ва ҳаётга ишонмаслик, назоратнинг йўқолиши, ўзига ишончнинг йўқолиши ва атрофдагилар билан муносабатларнинг қийинлашиши муаммолари келиб чиқади. Руҳий тусдаги жинсий бузилишлар юзага келиб, узоқ давом этиши мумкин. Ҳатто зўрлашга уриниш ҳам турли психологик муаммоларни келтириб чиқаради. Фавқулотда стресс уйғотувчи жинсий зўравонликнинг ўзига хослиги шундаки, унинг қурбонлари ҳуқуқий, тиббий, ижтимоий ва маданий муаммоларнинг мураккаб чигалликлари вазиятга тўқнаш келади. Омилларнинг ўзаро таъсири ва зўрлаш сабабларининг турличалиги вазиятга ва қурбонларнинг ҳаракатларига нисбатан кўп сонли уйдирмаларни келтириб чиқаради ва кўпинча жабрланувчи томонидан ўз вақтида ва тўғри ёрдам олишни қийинлаштириб, унга тўсқинлик қилади. Шуниси аҳамиятлики, салбий қарашларга кўпинча оила аъзолари ҳам қўшилади, ваҳоланки, бундай вазиятга учраган аёллар яқинларининг ёрдамига айниқса муҳтож бўладилар [9]. Бизнингча, зўравонликнинг ҳар қандай кўринишида энг аввало психологик зўравонлик мавжуд бўлади.

Психологик (эмоционал) зўравонлик бу - одамга даврий равишда узоқ муддатли ёки доимий равишда таъсир қиладиган, руҳий шикаст етказадиган ёки унинг таркибидаги потологик характерли хусусиятларнинг шаклланишига олиб келадиган шахсий ривожланишни тормозловчи руҳий таъсирдир [6]. Аёлларга қилинадиган зўравонлик ҳолатларининг орасида психологик ва жинсий зўравонлик бошқа зўравонлик турларига нисбатан кўпроқ кузатилади.

Психологик жиҳатдан зўравонликка учраган аёлларнинг психологик ва социал хусусиятлари ўзгариши, ташвишланиш даражасининг ортиши, турли хил ҳаётий вазиятларда ўзларини қўлга олиш

кўникмаси одатий ҳаётдаги аёлларникидан кескин фаркланади. Психологик зўравонликка ҳақорат қилиш, шантаж қилиш, зўравонлик таҳдиди, таъқиб қилиш, ижтимоий муносабатларини назорат қилиш, жабрланувчини камситувчи хатти-ҳаракатлар қилишга мажбур қилиш, кун тартибини назорат қилиш кабиларни ўз ичига олади. Зўравонликка учраган аёлларда ўзларини субъектив назорат қилиш даражасининг пасайиши, шахсий хусусиятларини тавсифлашнинг камайиши каби салбий психологик жараёнлар кузатилади. Бунда аёлларнинг руҳий ҳолати, жисмоний ёки психологик таъсирларни субъектив идрок этишига бевосита боғлиқдир. Бизнингча, ташқи таъсирларни қабул қилишда ахлоқий муносабатлардаги ўртачаликни ҳам инobatга олиш лозим. Акс ҳолда бу таъсирлар аёлларда норозилик кайфиятини келтириб чиқаради. Зўравонликнинг жамият ва шахс ҳаётидаги ўрнини ўрганганда, нафақат зўравонликнинг тажовузкор ҳаракатини балки ким томонидан, нима мақсадда, давомийлик муддати ва амалга оширилиш механизмини ҳам инobatга олиш керак [6].

Аёллар оилада, бола тарбиясида ўзига хос ўринга эга. Бола тарбиясига кучли таъсир кўрсатувчи шахс бўлган аёлларда психологик барқарорликнинг қарор топиши нафақат, оила ва фарзандлар учун, балки жамият учун ҳам аҳамиятлидир. Амалда эса зўравонлик даражасини аниқлаш қийин, чунки аксарият ҳолатларда аёлларнинг ўзлари ҳам уларга нисбатан содир этилаётган ҳаракатларнинг маънавий таҳрирлаш, жисмоний ёки жинсий зўравонлик эканининг фарқи бормайдилар [7]. Аёлларга нисбатан зўравонликнинг ортишига уларнинг тегишли жойларга мурожаат қилмаслиги, атрофдагиларнинг гап-сўзлардан сақланиш мақсадида зўравонлик ҳолатларини яширишлари сабаб бўлиши мумкин ва бунинг натижасида аёллар кучли руҳий-эмоционал зўриқишни бошдан кечирадилар. Руҳий-эмоционал зўриқиш натижасида уларда кўркув, ҳавотир, ваҳима, кун тартибининг бузилиши, уйқусизлик, атрофдагиларга нисбатан ишончсизликнинг ортиши ҳолатлари (бунинг натижасида психологик жараёнларда, масалан: мулоқотда) муаммоларнинг юзага келиши кузатилади.

Аёлларга нисбатан зўравонликларнинг содир этилиши инсон ҳуқуқларини жиддий бузилиши бўлиб, уларнинг жисмоний ва руҳий саломатлигига зарар етказди. Аммо амалда зўравонлик даражасини аниқлаш қийин, кўп ҳолларда аёлларнинг ўзлари маънавий ва сексуал таҳқирлашлар, жисмоний ва руҳий зўравонликларнинг фарқи бормайдилар [10].

Ўтказилган тадқиқотлар таҳлиliga кўра зўравонликка учрайдиган хотин-қизлар одатда куйидаги умумий хусусиятларга эга бўлишлари мумкин:

- ўзига паст баҳо беради;
- зўравонлик тўғрисидаги барча уйдирмаларга ишонади;
- оила, аёлнинг оиладаги ва жамиятдаги роли ҳақидаги жуда анъанавий қарашларга, “аёл тақдирига” қаттиқ ишонади;
- зўравоннинг хатти-ҳаракати учун масъулиятни ўз зиммасига олади;
- айбдорлик туйғусидан азоб чекади ва зўравонга нисбатан бўлган ғазаб туйғусини инкор этади;
- стрессларни оғир бошидан кечиради ва психофизиологик шикоятлари бор;
- жинсий муносабатлар умумий муносабатларни тартибга солиши мумкинлигига ишонади;
- бирор киши уларга оиладаги зўравонлик муаммосини ҳал этишда ёрдам беришига ишонмайди [9].

Хулоса. Аёлларга нисбатан қилинадиган зўравонлик муаммосининг олдини олишда ўз-ўзини тўғри баҳолашга ўргатиш, жамият ҳаётида аёллар фаоллигини ошириш лозим. Зўравонлик ҳолатларини олдини олиш учун оилавий муносабатларни мустаҳкамлаш механизмларига эътибор қаратиш, аёлларни ўз руҳий ҳолатларини тўғри баҳолашга ва ижтимоий статусларини мустаҳкамлашга эътибор қаратиш лозим. Мазкур жараёнда хотин-қизларни ёшлиқданок ўз-ўзини тўғри баҳолашга, атрофдагилар билан мулоқот ва муносабат жараёнини тўғри ўрнатишга ўргатиш керак.

Адабиётлар

1. Аёл ҳуқуқ ва эркинликлари. -Т., 2002 й. -236-б.
2. Василюк, Ф.Е. Психология переживания / Ф.Е. Василюк. – Москва: “Московского университета”, 1984. - 200 с.
3. Гендер муносабатлари назариси ва амалиётига кириш. -Т., 2007 й. -424 б.
4. Domestic Violence Introduction. ce4less.com
5. Ильин Е. П. Насилие психологический феномен. –“Научные школы”. 171-б.
6. Платонова Н.М. Насилие в семье. Особенности психологической реабилитации / Н. М. Платонова, Ю. П. Платонов. – СПб.: “Речь”, 2004. – 154 с.

7. Практические методы оказания помощи жертвам насилия: брошюра / программа правовых инициатив для стран Центральной и Восточной Европы Американской ассоциации юристов [Электронный ресурс].-2005.-Режим доступа: <http://dv.projectharmony.ru/chto/vliyanie.html>. - Дата доступа: 6.10.30007

8. Социальному работнику о проблеме домашнего насилия / А.Синельников [и др.]; под ред. А.Синельникова. – Москва: “Университетская книга”, 2001. – 128 с.

9. Нарбаева Т. Зўравонликка чек қўййлик. -Т.: “Жамият”. 04.10.2018.

10. Шетчер С. Предотвращение насилия в семье и торговли людьми: обучающее пособие. / С. Шетчер, А.Л. Гендель. Украинский Национальный учебный план для семейных консультантов по предотвращению насилия. Семейный фонд предотвращения насилия [Электронный ресурс].- Киев, 2001. - Режим доступа: http://www.winrock.org/GENERAL/Publications/ Dos_manual.pdf. - Дата доступа: 6.10.2007

Go'zal YUNUSOVA

Farg'ona viloyati xalq ta'limi xodimlarini qayta tayyorlash va ularni malakasini oshirish hududiy markazi maktabgacha, boshlang'ich va maxsus ta'lim metodikalari kafedrasida dotsenti, psixologiya fanlari bo'yicha falsafa doktori (PhD)

MAKTABGACHA YOSHDAGI BOLALARNING KREATIV TAFAKKURI RIVOJLANISHINING O'ZIGA XOS XUSUSIYATLARI

Mazkur maqolada kreativ tafakkur haqida tushuncha, kreativ tafakkur to'g'risidagi psixolog olimlarning tadqiqotlari, maktabgacha yoshdagi bolalar kreativ tafakkurining o'ziga xos xususiyatlari va uni rivojlantirishning bosqichlari hamda vazifalari to'g'risida yoritilgan.

Kalit so'zlar: kreativ tafakkuri, maktabgacha yosh, ijodiy qobiliyat, ta'lim-tarbiya, bolaning rivojlanishi, ijodkorlik elementlari, o'ziga xos xususiyatlari, o'yin faoliyati.

В статье описаны понятие творческого мышления, исследования психологов творческого мышления, особенности творческого мышления у детей дошкольного возраста, этапы и задачи его развития.

Ключевые слова: творческое мышление, дошкольное учреждение, творческие способности, воспитание, развитие ребенка, элементы творчества, характеристика, игровая деятельность.

The article describes the concept of creative thinking, research by psychologists of creative thinking, features of creative thinking in preschool children, stages and tasks of its development.

Key words: creative thinking, preschool institution, creativity, education, child development, elements of creativity, characteristics, play activity.

Kirish. Maktabgacha yosh davr bolaning o'sish, rivojlanish, o'zini namoyon etishga intilish, o'rganish, bilishga ishtiyoqi kuchli bo'lgan davridir. Ushbu davrda bolaning kreativ tafakkuri turli faoliyatlarda, xususan, o'yin faoliyatida rivojlanadi. Aynan shu davrda bolaning insoniy sifatleri va aqliy salohiyati rivojlanishi uchun poydevor yaratiladi.

Bolaning rivojlanishida maktabgacha bo'lgan davri juda muhim o'rin tutadi. Bu davrda bolaning jismoniy, axloqiy, psixologik salomatligi shakllanadi va aqliy rivojlanish qobiliyatlari takomillashadi. Bolaning kelajakda omadli, aqlli hamda iste'dodli bo'lishini istagan ota-ona uning rivojlanishiga aynan shu davrdan boshlab ahamiyat bermog'i lozim. Maktabgacha yoshdagi bola bilan ta'lim-tarbiya qanchalik erta boshlansa, samarasi shunchalik barvaqt namoyon bo'ladi va bolaning butun hayotiga ijobiy ta'sir qiladi. Shunday ekan, bolalarning kreativ tafakkurini rivojlantirish asosiy vazifalardan biriga aylanadi.

Hozirgi kunda barcha jabhalarga texnik vositalarning kirib kelishi, odamlardan barcha psixik jarayonlarning, birinchi navbatda, ijodiy tafakkurning rivojlangan bo'lishini talab qiladi.

Asosiy qism. Shaxsda kreativlik sifatlarini rivojlantirish uchun dastlab bu tushunchaning mazmunini bilish lozim. Kreativlik inglizcha "create" dan olingan bo'lib, yaratish ma'nosini bildiradi. Kreativlik deganda insonning yangilik yaratish, muammolarni yechishga qaratilgan ijodiy qobiliyati tushuniladi. Uning tagzamidagi originallik, amaliylik, noodatiylik va erkinlik yotadi. Shuningdek, kreativ fikrlash muayyan masala yuzasidan har tomonlama fikrlash, bir nuqtaga turli rakursdan yondashishni anglatadi.

Kreativ (ijodiy) tafakkur hayotni yangilashiruvchi tafakkur tarzidir. "Kreativlik - bu har bir insonga tug'ilishi bilan hadya etiladigan, ammo tarbiya, ta'lim va ijtimoiy faoliyat tizimida yo'qolib boradigan ijodiy yondashuvdir".

Kreativlik shaxsni rivojlantiruvchi kategoriya sifatida inson tafakkuri, ma'naviyatining ajralmas qismi hisoblanadi, u shaxs ega bo'lgan bilimlarning ko'pqirrali ekanligida emas, balki yangi g'oyalarga intilish, o'rnatilgan stereotiplarni isloh qilish va o'zgartirishda, hayotiy muammolarni yechish jarayonida kutilmagan va noodatiy qarorlar chiqarishda namoyon bo'ladi. Ya'ni, berilgan bilimlarni takrorlash orqali kreativlikka erishib bo'lmaydi, ijodiy fikrlash jarayonida yangi fikr, yangi g'oyaning paydo bo'lishi asosiy shartdir. Masalan, ingliz tilida so'zlarni yodlab, grammatika qoidalarini "suv qilib ichib yuborgan" bo'lsangiz ham, insho yozolmasangiz, barchasi bekor. Shuning uchun kreativ fikrlash jarayonida tasavvur muhim rol o'ynaydi.

Mazkur yo'nalishdagi ilmiy izlanishlarning natijalari katta ijtimoiy ahamiyatga ega ekani tadqiqotchilarni kreativ tafakkurni, kreativ qobiliyatlarni rivojlantirish uchun mo'ljallangan xilma-xil uslubiy yondashuvlar va maxsus metodikalarni ishlab chiqishga rag'batlantirmoqda. Shu sababli, bugungi kungacha turli konseptual asoslar negizida uslubiy ishning har xil shakllariga tayangan ko'plab mualliflar shaxs

intelektual sohasidagi kreativlik sifatining darajasini oshirishga yordam beruvchi vosita - turli metodikalarni tavsiya etadi.

Kreativ tafakkurni rivojlantirishning usullari sifatida bugungi kunda ko'pgina mualliflar taklif etayotgan uslubiy yechimlarda kognitiv yondashuv ustuvorligi seziladi. Ko'pchilik mualliflar kreativ tafakkurni rivojlantirishning samarali usullari sifatida kreativlik asosini tashkil etuvchi bilish jarayonlarini faollashtirishga mo'ljallangan mashq va topshiriqlardan iborat metodikalarni taklif etadilar.

Masalan: E.P. Torrens tomonidan ijodiy tafakkurni rivojlantirish bo'yicha taklif etilgan metodikada turli buyumlarni o'zining asl vazifasidan tashqari qanday maqsadlarda ishlatilishi mumkinligi yuzasidan fikrlashga undaydigan topshiriq beriladi.

Ijod psixologiyasi muammolarini o'rganishda o'z ilmiy maktabini yaratgan yetakchi olimlardan biri Y.A. Ponomarev ham tafakkur kreativligini rivojlantirishning metodik imkoniyatlarini aniqlash yo'nalishida o'z yondashuviga ega.

B. Kleg tomonidan ijodiy tafakkurni rivojlantirish bo'yicha o'ziga xos intensiv kurs ishlab chiqilgan bo'lib, uning asosini odatiy sharoitda ko'rsatilgan birlikda uchramaydigan narsa-hodisalar qanday assotsiativ bog'lanishlarni uyg'otishini tahlil qilishga mo'ljallangan topshiriqlar tashkil etadi.

Albert Eynshteyn "Tasavvur — bilimdan muhim" deganida aynan mana shu jihatni nazarda tutgan. Ko'pincha noodatiy fikrlar, yechimlar kutilmaganda inson hayoliga keladi. Buning uchun, avvalo, fikrlash jarayonidagi bir xillikka, odatiylikka barham berilishi lozim.

Amerikalik psixolog, Abraham Maslou aytadiki, "Kreativlik - bu shunchaki narsalar o'rtasida bog'liqlik yaratishdir. Ijodkorlardan biror ishni qanday qilishganini so'ralsa, ularning biroz vijdoni qiynalar ekan, chunki aslida biror ish qilishmaydi, shunchaki biror narsaga e'tibor berishadi. Buni ular vaqt o'tishi bilan tushunadilar. Ular o'z tajribalarining turli qismlarini bog'lab, yangi narsa hosil qila oladilar. Chunki ular boshqalarga nisbatan boshidan ko'p narsa o'tkazgan va ko'p narsa ko'rgan yoki bu haqida juda ko'p mulohaza qiladi".

Ijodiy fikrlashni rivojlantiruvchi mashqlar. Aql - ijodiy fikrlashi uchun, uni turli sohalarida ishlashga o'rgatish kerak.

Bugungi kundagi tadqiqotlar maktabgacha yoshdagi bolalar rasm chizish, loy va plastilin o'yinchoqlar yasashda ijodiy faoliyat ko'rsata olishini isbotladi.

Maktabgacha yoshdagi kreativ tafakkurining rivojlanishida tasviriy faoliyat turkumiga kiruvchi ta'limiy faoliyatlarining o'rni beqiyos ekanligini e'tirof etgan holda bunday ta'limiy faoliyatlar ularda tasviriy savodxonlik elementlarini shakllantirilishiga ham tamal toshini qo'yishi shubhasizdir.

Maktabgacha yoshdagi bolalar ijodiyotida ijodiy faoliyatning boshlang'ich bosqichida o'ziga xos xarakter xususiyatlari mavjud. Bularga avval o'zlashtirilgan ish usullarini yangicha mazmunda qo'llashda, oldinda turgan vazifalarni yangi usullar orqali yechishni, o'z his-tuyg'ularini turli vositalar yordamida ifoda etishlarida faol va mustaqil ishtirok etishlari kiradi.

Maktabgacha yoshdagi bolalarning ijodiy tafakkuri va uning o'ziga xos tomonlarini tushunish pedagoglardan ko'pgina bilimlarga ega bo'lishni talab etadi. Pedagog san'atda bu faoliyat qanday xarakterga ega, rassom badiiy obrazni yaratishi uchun qanday vositalardan foydalanayapti, uning kreativ tafakkurini shakllantirish bosqichlari qanday degan savollarga javob bera olishi kerak.

Maktabgacha yoshdagi bolalar kreativ tafakkurini shakllantirish yo'llarini o'rganganda, bolalarga berilgan topshiriqlarni 3 bosqichda murakkablashtirib borishimiz mumkin. **Birinchi bosqichda** bolalarga ulardan ijodiy faoliyatda dastlabki yo'nalishni talab qiladigan topshiriqlar beriladi: tarbiyachining (o'zing yasa, bir narsa o'yla, qidirib top, o'zgartir kabi) ko'rsatmalari bo'yicha bolalar pedagog bilan birga ishlab, ijodkorlik elementlarini namoyon etadilar. **Ikkinchi bosqichda** bolalarni aniq maqsadga muvofiq ishlashga va izlanishga da'vat etuvchi topshiriqlar beriladi. Bola tarbiyachi bilan birga ishlab, o'zlashtirgan ko'nikmalarni kombinatsiyalash va o'zgartirish mumkinligini tushuna boshlaydi. Nihoyat, **uchinchi bosqich** - bolani turli faoliyatda fikrlash bo'yicha mustaqil harakat qilishga, o'z ishlarini rejalashtirishga, tasvirlash vositalarini tanlashga o'rgatadigan topshiriqlardan iboratdir. Tarbiyachi bolalarga topshiriqni emotsional tarzda tushuntiradi. Tarbiyachining izohi bolalarni qiziqtirishi, buning uchun tarbiyachi goho o'yin elementlaridan, o'yin harakatlaridan foydalanishi mumkin.

Maktabgacha yoshdagi bolalar kreativ tafakkurini rivojlantirishning vazifalari:

- maktabgacha ta'lim yoshida bolalarni qo'l mehnatiga, badiiy mehnatga qiziqishlarini uyg'otish, mehnat orqali hosil bo'lgan ko'nikma va malakalarini shakllantirish;
- maktabgacha yoshdagi bolalarda mehnatga nisbatan muhabbatni tarbiyalash va kasbga yo'naltirish;
- bolalarda ijodiy ko'rgazmalar, o'yinlar uchun atributlar yasashga xohishlarini uyg'otish;
- qog'oz, karton kabi materiallarning xususiyatlari bilan tanishtirish;
- mehnat qilish madaniyati, malaka va ko'nikmalarini tarbiyalash;

– buyumlarni tayyorlash jarayonini rejalashtirish, tayyorlash texnologiyasini o‘rgatish, mahsulotni tejash, buyumlari qoralamasining eskizini va suratini chizish, ish joylarini tartibli saqlashga o‘rgatish;

– bolalarni buyumlar yasash jarayonida oddiy asboblardan foydalanishga o‘rgatish hamda badiiy didlarini shakllantirishga, vaqtni tejay olishga, maqsadga muvofiq ishlashga odatlantirishdir.

Muhokamalar va natijalar. Maktabgacha yoshdagi bolalarning kreativ va mantiqiy tafakkurini rivojlantirishni quyidagi usullar orqali amalga oshirish mumkin:

Kitob o‘qish. Bola bilan birga kitob rasmlarini tahlil qilib o‘qish, undagi ertakning mazmunini bolaga o‘yin tarzida qayta so‘zlatish, o‘yinchoqlariga kitob mazmunini aytirish juda foydali va qiziqarli mashg‘ulot sanaladi. Ertak eshitish jarayonida bola ertak qahramonlarini kimgadir o‘xshatishga harakat qiladi, u o‘zi ertak yoki hikoyalarni mustaqil to‘qiy olishi ham mumkin.

Chizish (bo‘yoq, un, qum bilan). Bolalar odatda chizishni juda yaxshi ko‘rishadi. Lekin uddalay olishmasa, xafa bo‘lib chizmay qo‘yishi ham mumkin. Bolaga qalamning o‘rniga qo‘llarida chizishni (faqat maxsus bo‘yoqlar bilan) taklif qilib ko‘ring. Bo‘yoqqa qo‘llarini botirib, istagan narsani chizayotgan bola juda zavqlanadi (hamma yoq bo‘yoq bo‘lib ketishini inobatga oling). Yoki chala chizish mashg‘ulotini qo‘llang. Bunda siz bolaga biron-bir narsani oxiriga yetkazmasdan chizib berasiz. Bola esa o‘zi uni tugatib qo‘yishi kerak. Masalan, siz aylana chizib, boladan uni tugatib qo‘yishini so‘rang. Shunda bola aylanadan nima chizish mumkinligi haqida fikr yuritadi. Bola rasm solar ekan, rasmni so‘zlar bilan to‘ldirib, faollik bilan harakat qiladi, u o‘z tasavvurlari asosida keyinchalik katta yoshdagi odamlarning so‘ziga binoan rasmlar yaratishi mumkin, unda ayrim narsalarning obrazlari vujudga keladi. Rasm solish bilan loy va plastilindan shakllar yasaydi. Natijada, bola analizatorlarini rivojlantirishda moslashgan va differensiyallashgan harakatning tarkib topishidan tashqari, uning narsa shakli, hajmi, bir o‘lchovda bo‘lishi va munosabatini idrok etish takomillasha boradi. Chizishni un va qumda ham amalga oshirish mumkin.

Grafik diktant. Bunda tarbiyachi bolalarga geometrik shakllar, narsa-buyumlarni aytib turadi. Bolalar chizadi. Masalan, uchburchak, qush va boshqalar. 3–4 yashar bola narsalar o‘rtasidagi bog‘lanishni farqlab oladi va o‘z faoliyatini rejalashtiradi. Bu faoliyat asta-sekin ijodiy faoliyatga aylanadi.

Bo‘yash. Ayrim bolalar yaxshi chiza olmaydi, ammo chizishni xohlaydi. Bunday bolalarga tayyor rasmlarni bo‘yash vazifasini topshirish mumkin. Ular rasmlarni bo‘yar ekan, ertak qahramonlari bilan tanishadi. Ularning kiyimlari, qiyofalari, atrof-muhiti haqidagi tasavvurlarga ega bo‘ladi. Shu bilan birga, qo‘l harakati motorikasi, ijodiy tafakkuri ham rivojlanadi.

Pazl. Pazl yasash bola xotirasini rivojlantiruvchi juda foydali mashg‘ulot. Bola yaxshi ko‘rgan rasmlardan unga pazl olib bering yoki o‘zingiz yasab bering.

Bolalar dominosi. Ertaklar qahramoni aks ettirilgan dominolarni bolangiz bilan birga o‘ynab, ba’zida unga yutqazib tursangiz, bola juda zavq bilan o‘ynaydi. O‘yin davomida esa u aqlan rivojlanadi. Bolalar dominosini o‘zingiz ham yasangiz bo‘ladi. O‘yin jarayonida 3 yashar bolada dastlabki umumlashtirish yuzaga keladiki, bu narsa bolaning oddiy masalalarni yechishida yordam beradi.

She’r yodlash. Bolaning xotirasini rivojlantirish maqsadida har kuni bitta kichik she’r yodlatiladi. Ertasi kuni kechagisini eslatib, yangisini yodlatsangiz maqsadga muvofiq.

Origami (yaponcha, “qog‘ozni yig‘ish”). Yaponlarning qalbini aks ettiruvchi, to‘rtburchak qog‘ozdan shakllar yasash san’atidir. Origami nafaqat Yaponiyada, balki butun dunyoda odamlarning sevimli hordiq chiqarish mashg‘ulotlariga aylangan. Origami san’atini o‘rgatish bolalarda tasavvur qilish, fikrlash qobiliyati va barmoqlar motorikasini rivojlantirishga yordam beradi. Kusudami (yaponcha, “dori”, “shar”). Yaponlarning qog‘ozdan yumaloq shakllar yasash san’ati.

Ijodiy o‘yin. Bola ijodiy o‘yin jarayonida amaliy ehtiyojlarga qaram bo‘lmaydi. Bunda u o‘zining bevosita ehtiyoj va qiziqishlaridan kelib chiqadi hamda jarayonda o‘z taassurotlari, borliq haqidagi tushunchalari va unga bo‘lgan o‘z munosabatlarini aks ettiradi. O‘yinlarni turli predmetlar orqali amalga oshirish mumkin. Eng asosiysi, bolani o‘yin tarzida rivojlantirish kerak. Dars qilgandek, uni majburlab rivojlantirish ijobiy natijaga olib kelmaydi. Maktabgacha yoshdagi bola har tomonlama rivojlana olsa, keyinchalik yutuqlarga erishishi oson bo‘ladi.

Bolalar atrof-olam bilan tanisha borish jarayonida ularni o‘z faoliyatlarida ya’ni o‘yinlarida, chizgan rasmlarida, loy ishlarida, hikoyalarda va hokazolarda aks ettiradilar. Bolalar tasviriy faoliyatda atrof-olamdan olgan taassurotlarini, tasavvurlaridagi timsollarni turli-tuman materiallardan va aniq shakllar yordamida tasvirlashga harakat qiladilar.

Kreativ tafakkur, ya’ni ijodkorlik qobiliyati insonning tabiiy va ijtimoiy dunyoni voqelikning obyektiv qonunlari asosida o‘z maqsadi va ehtiyojlariga muvofiq o‘zgartiradigan faoliyatidir. Ijod mahsuli bu inson ongining faol mahsulidir. “Maktabgacha ta’lim konsepsiyasi”ning asosiy mazmunida bolalarning individual xususiyatlari va iste’dodini rivojlantirish vazifasi belgilab berilgan. Albatta, maktabgacha yoshdagi bolalar kreativligi o‘ziga xos xususiyatlarga ega bo‘lib, kattalar kreativligi mezonlariga javob bera olmaydi. Ta’lim

jarayonida, ertaklar eshitish, har xil rasmlarni ko'rish tufayli bola o'yinchoq yasashdan oldin o'zi bevosita idrok etgan predmetlar doirasiga kirmaydigan narsalarni asta-sekin tasavvur qila boshlaydi. Bolada avval kattalarning og'zaki ta'siri bilan ixtiyoriy tasavvur obrazlari hosil bo'lib, keyinchalik ular bolaning mustaqil fikrlashidan vujudga kelishi mumkin.

Xulosa. Maktabgacha yoshdagi bolalarning kreativ tafakkurini rivojlantirish bo'yicha mashg'ulotlar bola shaxsini shakllantirishda muhim ahamiyat kasb etadi. Ushbu sohada olimlar va psixologlar tomonidan olib borilgan barcha tadqiqotlar, ijod qobiliyatiga ega bo'lgan bolalarning yanada barqaror ruhga ega ekanligi, ular bilan muloqot qilish va do'stona munosabatda bo'lishlarini isbotlaydi. Kichik yoshda, kompleks rivojlanishga, ya'ni maktabgacha yoshdagi bolalarning adabiy, badiiy va musiqiy qobiliyatlarini rivojlantirishga alohida e'tibor berish tavsiya etiladi. O'yin orqali kreativ tafakkurlarini rivojlantirish eng yaxshisidir.

Adabiyotlar

1. Ilk va maktabgacha yoshdagi bolalar rivojlanishiga qoyilgan davlat talablari. –Toshkent, 2018-y.
2. “Ilk qadam” Davlat dasturi. –Toshkent, 2018-y.
3. Davletshin. M va boshqalar. Yosh va pedagogik psixologiya. -T., 2002-y.
4. Nishonova Z., Alimova G. Bolalar psixologiyasi va uni o'qitish metodikasi. -T., 2006-y.
5. Norboshiyeva M.O. Bolalar psixologiyasi. -T., 2002-y.
6. G'oziyev E. G. Tafakkur psixologiyasi. –Toshkent, 2002-y.
7. G'oziyev E.G. Psixologiya. –Toshkent: “O'zMU”, 2002-y.
8. G'oziyev E. G. Ontogenez psixologiya. –Toshkent, 2010-y.
9. www.psiholog.uz
10. www.ziyo.net.uz

MAKTABGACHA VA BOSHLANG'ICH TA'LIM

Maqsuda NORBOSHEVA

Termiz davlat universiteti

katta o'qituvchisi

MAKTABGACHA YOSHDAGI BOLA SHAXSINI RIVOJLANTIRISHDA O'YINLI TEKNOLOGIYALARDAN FOYDALANISHNING AHAMIYATI

Maqolada maktabgacha yoshdagi bola shaxsini rivojlantirishda o'yinli texnologiyalardan foydalanishning psixologik mexanizmlari, usullari va ahamiyati haqida atroflicha ilmiy mulohazalar yuritilgan.

Kalit so'zlar: maktabgacha yosh, o'yinli texnologiyalar, shaxsga yo'naltirilgan ta'lim, shaxs rivojlanishi, o'yin kompetensiyasi, o'yin uslubi va xususiyatlari.

В статье представлена подробная научная информация о психологических механизмах, методах и значении использования игровых технологий в развитии личности дошкольников.

Ключевые слова: дошкольный возраст, игровые технологии, личностное образование, развитие личности, лунная компетентность, стиль и особенности игры.

The article provides a comprehensive scientific overview of the psychological mechanisms, methods and importance of the use of play technologies in the development of the personality of preschool children.

Keywords: preschool age, play technologies, person-centered education, personality development, moon competence, game style and characteristics.

Kirish. Maktabgacha yosh inson hayotidagi eng noyob davr hisoblanadi, chunki bu davrda bilim orttirishga qiziqish uyg'otish, irodali bo'lishga, his tuyg'ularga poydevor qoyish, umuminsoniy qadriyatlarni anglash, bolaning shaxsiy qobiliyatlarini rivojlantirishdek muhim jarayonlar sodir bo'ladi.

Maktabgacha ta'lim tashkilotlarida ta'lim jarayonini tashkil qilish tamoyillarining biri o'yin orqali ta'lim berish va rivojlantirish ekanligi ham fikrimizning yaqqol isbotidir. Bundan tashqari, "Ilk qadam" davlat o'quv dasturida ko'rsatilgan kompetensiyalarda ham o'yin texnologiyalaridan unumli foydalanish asos sifatida ko'rsatilgan. Jumladan, o'yin kompetensiyasi – bolaning o'yin jarayoni va uni tashkil qilishda tajriba, bilim va ko'nikmalardan ijodiy foydalanishi o'quv-tarbiyaviy faoliyat uchun asos hisoblanadi. Bolalarda faol harakatlarning shakllanishi va rivojlanishining asosi o'yindir.

Asosiy qism. O'yin har bir yosh bosqichida bolaning tevarak-atrofdagi hayotni va kishilar o'rtasidagi turli munosabatlarni har tomonlama bilib olishga qaratilgan faoliyatidir. Maktabgacha yoshdagi bolaning o'yin faoliyati mazmun jihatdan har kungi vaziyatga qarab o'zgarib turadi. O'yinli texnologiyalardan foydalanishning asosini maktabgacha yoshdagi bolalarning faollashtiruvchi va jadallashtiruvchi faoliyati tashkil etadi. Shunday ekan, bolalar tobora rivojlanib jamiyat talablariga moslashishlari uchun muhim bo'lgan faolliklarining shakllanishiga asosiy ta'sir ko'rsatuvchi o'yinlarni o'rganish va ulardan unumli foydalanish hozirgi kunda maktabgacha ta'lim oldida turgan dolzarb muammolardan hisoblanadi. Shu bois, o'yin olimlar tadqiqotlariga ko'ra mehnat va o'qish bilan birgalikda faoliyatning asosiy turlaridan biri hisoblanadi.

O'yin ijtimoiy tajribalarni o'zlashtirish va qayta yaratishga yo'nalgan vaziyatlarda, faoliyat turi sifatida belgilanadi va unda shaxsning o'z xulqini boshqarishi shakllanadi va takomillashadi. Maktabgacha ta'lim tashkilotining bola shaxsini rivojlantirishga yo'naltirilgan ta'limni amalga oshirish faoliyatida bolalarning kognitiv (aqliy), kommunikativ (nutq), ijtimoiy-hissiy va jismoniy-motor rivojlanishiga sharoit yaratish, tarbiyachi va tarbiyalanuvchi o'rtasida ishonch munosabatlarini shakllantirish, ruhiy-emotsional hamda jismoniy zo'riqishni bartaraf etish juda muhimdir.

Ta'limiy o'yinlar samaradorligini oshirish uchun uning texnologiyasi:

- o'yinning ta'lim maqsadlariga mos bo'lishi;
- imitatsion – rolli o'yinning amaliy pedagogik (psixologik) vaziyatga ta'sir etishi;
- o'yin qatnashchilarining o'yin mazmuniga mos keladigan maxsus psixologik tayyorgarligi;
- o'yinda ijodiy elementlardan foydalanish imkoniyatlari;
- tarbiyachi (psixolog) nafaqat rahbar sifatida, balki o'yin jarayonida "to'g'rilovchi" va maslahatchi sifatida ham ishtirok etish kabi talablarga tayyor bo'lishi kerak.

O'yinlar uslubi va xususiyatidan kelib chiqib quyidagi turlarga ajratiladi: imitatsion o'yinlar; mazmunli-rolli o'yinlar; innovatsion o'yinlar; tashkiliy-faoliyatli o'yinlar; ishchan treninglar.

Imitatsion o'yinlardan aniq ishlab chiqarish ko'nikmalarni shakllantirishga mo'ljallangan kasbiy o'qitishda foydalaniladi. Masalan, "Impod" o'yinida bolalarni turli kasblar bilan tanishtirishda turli soha

ishlab chiqarishining faoliyati imitatsiya qilinadi, shuningdek, mahsulotlarni modellashtirish bo'yicha olingan amaliy ko'nikmalarni qo'llaydilar.

Mazmunli-rolli o'yinlar ularning asosida aniq hayotiy, ishchan yoki boshqa vaziyat yotadi. Bunday holda, o'yin har bir qatnashchi aniq rolni bajaradigan (o'ynaydigan) teatr qo'yishni eslatadi). O'yin bunday holda mazmuni – intellektual faoliyat shaklli ijodiy o'yinlardir, shuning uchun, bu holda qatnashchilarni tayyorlash va o'yin senariysini ishlab chiqish katta ahamiyatga ega.

Innovatsion o'yinlarning boshqa o'yin turlaridan ajralib turadigan farqi, harakatli tuzilishga ega ekanligi va o'yinni bir necha o'qitish-rivojlantiruvchi “fazolarda”, masalan, kompyuter dasturlaridan foydalanib o'tkazishdir. Innovatsion o'yinlar zamonaviy pedagogik va axborot texnologiyalaridan foydalangan holda sifatli bilim olishga qaratilgan;

Tashkiliy-faoliyatli o'yinlarda e'tibor ko'proq o'yin vaziyatlarini tashxis qilish va muammoni yechish variantlarini tanlashni asoslashga qaratiladi. Uslub nuqtayi nazardan, bu yerda e'tibor ko'proq qatnashchilarning muloqotiga, munosabatlariga va guruhiiy ishlarining boshqa shakllariga qaratiladi. Bolaning rivojlanishini faollashtiradigan sharoit barcha joyda: guruh xonalarida, muassasaga kirishda, yo'laklarda, sport va dam olish maydonchalarida ham yaratilgan bo'lishi shart. O'yin, mehnat va o'qish inson faoliyatining asosiy turlaridir. O'yin ijtimoiy tajribani qayta yaratish va o'zlashtirishga qaratilgan faoliyat turi bo'lib, u orqali insonning o'z-o'zini boshqarish ko'nikmalari rivojlanadi. O'yin shunday faoliyatki, uning natijasigina emas, balki jarayonning o'zi ham insonga zavq bag'ishlaydi. O'yin faoliyati ijod uchun imkon beradi, his-tuyg'ularini kuchaytiradi. O'yin olimlar tadqiqotlariga ko'ra mehnat va o'qish bilan birgalikda faoliyatning asosiy turlaridan biri hisoblanadi.

Muhokamalar va natijalar. Psixologlarning ta'kidlashlaricha, o'yinli faoliyatning psixologik mexanizmlari shaxsning o'zini namoyon qilish, hayotda o'z o'rnini barqaror qilish, o'zini o'zi boshqarish, o'z imkoniyatlarini amalga oshirishning fundamental ehtiyojlariga tayanadi. O'yin ijtimoiy tajribalarni o'zlashtirish va qayta yaratishga yo'nalgan vaziyatlarda, faoliyat turi sifatida belgilanadi va unda shaxsning o'z xulqini boshqarishi shakllanadi va takomillashadi.

O'yinli texnologiyalar bolalarda tahlil qilish, mantiqiy fikrlashni tadqiq qilish, hisoblash, o'lchash, yasash, sinash, kuzatish, solishtirish, xulosa chiqarish, mustaqil qaror qabul qilish, guruh yoki jamoa tarkibida ishlash, axloq-odob o'rgatish, nutq o'stirish, til o'rgatish, yangi bilimlar o'rgatish va turlarini o'rganish rivojlantirishga yo'naltiradi. O'yinli texnologiyalar shaxsni tarbiyalashga yordam beradi, chunki har bir o'yinning takrorlanishi topshiriqni bajarishga yangicha munosabatda bo'lishni talab qiladi. Uni hal qilish zarurati esa ijodiy izlanishlarni keltirib chiqaradi. O'yinli texnologiyalarda tirishqoqlik, matonatlilik, boshlangan ishni oxirigacha yetkaza bilish singari eng kerakli irodaviy sifatlar tarbiyalanadi. Boshqacha qilib aytganda, ilg'or pedagogik texnologiyalar yordamida bolaning aqliy zakovatini, erkin fikrlashini, mustaqil faoliyat ko'rsatishni ta'minlanish zarur.

Har bir yosh davrining psixologik xususiyatlarini hisobga olgan holda bolalarga tarbiyaviy ta'sir o'tkazish natijasida o'z vaqtida o'zini anglash hissi vujudga keladi. Bolada o'zini anglash tuyg'usi qancha erta uyg'onsa, uning barcha aqliy, ruhiy, ijtimoiy imkoniyatlarini baholash va his etish tez namoyon bo'ladi. Har qaysi davrda bola rivojlanishining o'ziga xos qulay holatidan unumli foydalanish muhim ahamiyatga ega. Bolalarning asosiy faoliyati o'yin hisoblanishini inobatga olgan holda biz ta'lim-tarbiya jarayonini albatta o'yin tarzida tashkil etmog'imiz zarur. O'yinning har qaysi turi bolalar dunyoqarashini tubdan o'zgartiradi va ularni fikrlashga chorlaydi. Ularni mashg'ulotda olgan bilimlarini real holatda o'z shaxsiy tajribaga tayanib amaliyotda qo'llashlari uchun imkoniyat yaratadi, ularda bilish jarayonlari faoliyati tezlashuvini tartibga solish uchun xizmat qiladi.

Xulosa. Yuqorida aytib o'tilgan fikrlarimizdan ham ko'rinib turibdiki, bu faoliyat tarbiyachini o'z vazifa va maqsadlariga erishish uchun jiddiy yondashishga undaydi. Zero, O'zbekiston kelajagi ta'lim maskanlarida tarbiyalanayotgan yosh avlodning yuksak kamoloti, aql-u zakovatiga bog'liq. Buning uchun esa, tarbiyachilar - o'quv faoliyatida keng foydalanish uchun o'yinli texnologiyalarni mukammal o'zlashtirishlari, maktabgacha ta'lim tashkilotining turli yosh guruhlarida “Zinama-zina”, “Klaster”, “Charxpalak” kabi interfaol usullardan foydalanish qulayligini tasdiqlagan holda, o'yinli texnologiyalardan samarali foydalanishi lozim.

Adabiyotlar

1. “2017-2021 yillarda maktabgacha ta'lim tizimini yanada takomillashtirish chora-tadbirlari to'g'risida”gi PQ -2707-son qarori. 29.12.2016.
2. O'zbekiston Respublikasi Prezidentining 2018-yil 30-sentabrdagi “Maktabgacha ta'lim tizimini boshqarishni takomillashtirish chora-tadbirlari to'g'risida”gi PQ-3955-sonli qarori.
3. O'zbekiston Respublikasi Maktabgacha ta'limga qo'yiladigan davlat talablari. -T., 2018.
4. “Ilk qadam” davlat o'quv dasturi. -T., 2018.
5. Norbosheva M.M. Bolalar psixologiyasi. -T., 2002.
6. Mirdjalilova S., To'laganova R. Ta'lim jarayonida pedagogik texnologiyalar. -T., 2008.
7. Nishonova Z.T. Bolalar psixologiyasi (o'quv qo'llanma). – T., 2006.

Рустамбек ҚЎЛДОШЕВ

Бухоро давлат университети
бошланғич таълим методикаси
кафедраси ўқитувчиси

ЧАПАҚАЙ ЎҚУВЧИЛАРНИНГ МАКТАБГА МОСЛАШУВИ ВА УНИНГ ЎЗИГА ХОС ХУСУСИЯТЛАРИ

Боланинг мактабга мослашуви мураккаб жараён бўлиб, бу даврда болада психологик зўриқиш кузатилади. Айниқса чапақай ўқувчиларнинг мактабга мослашуви янада қийин кечади. Мақолада мослашувчанликнинг психологик таҳлили, болани мактабга мослаштиришда ўқитувчи ва ота-онанинг вазифалари муҳокама қилинган.

Калит сўзлар: *мослашув, адаптация, “организм - атроф-муҳит”, чапақай, эмоционал ҳолат, чарчоқ, таълим.*

Адаптация ребенка к школе-это сложный процесс, в ходе которого ребенок испытывает психологическое напряжение. Особенно усложняется адаптация леворуких учащихся к школе. В статье рассматривается психологический анализ гибкости, функции педагога и родителей в адаптации леворуких к школе.

Ключевые слова: *адаптация, обожание, “организм – среда”, леворукий, эмоциональное состояние, утомление, воспитание.*

Adaptation of the child to school is a complex process, during which the child experiences psychological tension. Especially chapaqai students' adaptation to school becomes more difficult. The article discusses the psychological analysis of flexibility, the functions of the teacher and parents in adapting the child to school.

Keywords: *adaptation, adoration, “organism – environment”, left-handed, emotional state, fatigue, education.*

Кириш. “Мослашув” - бу турли хил билим соҳалари тадқиқотчилари томонидан кўриб чиқилган фанлараро тушунчадир. “Адаптация” атамаси латинча adaptatio - мослашиш сўзидан келиб чиққан. Эҳтимол, шунинг учун ҳам кўплаб муаллифлар уни таржима қилиш орқали аниқлайдилар. “Мослашиш” тушунчасининг мавжуд таърифларини таҳлил қилиш уларни умумий хусусиятларига кўра гуруҳлаш имконини беради: таржима орқали таъриф, асосан, тавтология; мослашишни жараён, ходиса, натижа, белги (белгилар тизими) сифатида аниқлаш.

Асосий қисм. Адаптация [лот. adaptatio – мослашув] – 1) организмнинг турли яшаш шароитларига мослашиши; 2) сезги аъзоларининг ўзига таъсир этадиган кўзғатувчиларга мослашиши натижасида уларда сезгирлик даражасининг ўзгариши (масалан, кўзнинг ёруғлик ёки қоронғиликка мослашуви). Кўзғатувчининг таъсир кучи ўзгариши билан сезгирлик ҳам ўзгаради. Кўзғатувчилар суут таъсир этганда сезгирлик ошади, кучли таъсир этганда эса камаяди. Адаптация ходисаси ҳамма ташки сезгилар (кўриш, эшитиш, хид, таъм, бадан сезгиси)га хос. Тактил, ҳарорат, хид ва кўриш сезгиларида адаптация кучли, эшитиш ва оғриқ сезгиларида кучсиз. Ички сезгилар (масалан, ташналик, очлик)га нисбатан мосланиш ҳосил бўлмайди. Адаптация организмнинг меъёрий ҳаёт фаолиятини сақлаб туришини, атроф муҳитнинг турли омиллари: ҳарорат ва иқлимнинг ўзгаришига (қ. Иқлимга мослашиш), баландликка (қ. Баландлик касаллиги), кўпгина инфекцион агентларга (қ. Иммуниет) мосланишини таъминлайди. Мослашиш реакцияси моддалар алмашинуви жадаллигининг узлуксиз ўзгариб туришига асосланган. Одам организмнинг мослашув реакцияси тез (специфик) ва секин (носпецифик), туғма (тур эволюцияси жараёнида шаклланган) ёки орттирилган (ҳар бир организм учун ўзига хос) реакцияларга бўлинади. Масалан, оғритадиган омил таъсирига жавобан оёқ-қўлни тортиб олиш, жисмоний иш қилганда нафас олишнинг кучайиши, қон оқими ва юрак фаолиятининг тезлашиши ҳамда қоннинг қайта тақсимланиши, қоронғида кўз ёруғлик сезиш лаёқатининг зўрайиши – буларнинг ҳаммаси туғма тез адаптация реакциялари ҳисобланади. Ҳар бир кишининг турли яшаш шароитларига мослашиш имконияти унинг ирсияти, ёши, соғлиғи ва бошқа(лар)га боғлиқ.

Умумий назария доирасида машҳур олим Ю.А.Урманцев ўқитиш тизимини ишлаб чиқиш учун мавжуд адаптация таърифларини таҳлил қилади ва уларнинг одатдаги камчиликларини қуйидагича таъкидлади:

- 1) тавтология;
- 2) ушбу ҳолат туфайли, уларда муҳим белгилар кўрсатмаларининг йўқлиги;

3) уларнинг камраб олинishi, қоида тарикасида, мавжуд бўлганларнинг кўп сонли гуруҳларидан бир ёки кам ҳолларда бир нечта мослашиш синфларини камраб олади;

4) умуман, мослашиш таърифининг етишмаслиги;

5) уни ўрганишнинг мумкин бўлган усуллари тўғрисида услубий кўрсатмаларнинг етишмаслиги.

Мослашув концепцияси атроф-муҳит ва объектнинг диалектик бирлигини, қарама-қарши томонларнинг бирлиги ва курашини ўз ичига олади. Чунки бизнинг фикримизча, мослашиш тўғрисида субъект ва объект, субъект ва субъектнинг ўзаро таъсири жараёни сифатида яна бир муҳим нуқтаи назар мавжуд. Ўзгаришлар янги хусусиятларнинг пайдо бўлиши, хусусиятларнинг янги комбинацияси, хусусиятларнинг қисман йўқолиши ёки тўлиқ йўқолиши ва бошқалар билан боғлиқ.

Ўзаро таъсир ҳар доим қандайдир доминантликка, бирор нарсанинг ҳукмрон бўлишига, битта субъектнинг бошқасига, субъектга нисбатан объектга ёки аксинча, ва шунга мос равишда ушбу доминантга мослашишга олиб келади. Шу билан бирга, барча тирик мавжудотлар эволюциясида муқаррар лаҳза сифатида доминантнинг пайдо бўлиши, аслида мослашиш жараёнининг иккинчи ва етакчи фаол томони - мослашишдир. Эволюцион ривожланишда ишлаб чиқилган мослашиш механизми организмнинг тўғридан-тўғри ўзгарувчан атроф-муҳит шароитида мавжуд бўлишига имкон беради. Аммо организм ҳам статик ҳолатда эмас, яъни “организм - атроф-муҳит” тизими динамик мувозанат ҳолатида, шунинг учун ҳам мослашиш жараёни доимо амалга оширилиши керак. Мослашув туфайли ушбу тизимда гомеостаз сақланиб қолади.

Мослашув жараёнлари ҳар хил даражада: молекуляр, ҳужайрали, индивидуал функциялар, органлар, бутун организм ва маълум тизимлар даражасида содир бўлади. Шунга қараб, муаллифлар мослашиш муаммоларини ўрганиб, унинг қуйидаги турларини ажратадилар: биологик, физиологик, ижтимоий, психологик, ҳиссий, профессионал, бадиий, ўқув, адабий, техник, лингвистик ва бошқалар. Бундан ташқари, ушбу турларнинг барчаси ўзаро таъсир қилиши мумкин. Масалан, биокимёвий, ижтимоий-психологик мослашишни шакллантириш. Ҳақиқатдаги мураккаб мослашиш жараёнлари битта бутунликни англатади, аммо бизнинг тадқиқимизнинг мантиқий тузилишини яратиш учун баъзи бир мослашув турларини ажратиш кўрсатиш керак.

Тадқиқотларимиз давомида мактабнинг биринчи йилларида чапақай ўқувчиларнинг таълимга мослашишини ўргандик. Бу ижтимоий мослашув умумий алоқалар билан боғлиқ. Ижтимоий мослашув, умуман мослашиш сифатида, бу шахс ва атроф-муҳитнинг унинг мақсадини амалга оширишда диалектик бирлиги, инсон ва ижтимоий муҳитнинг бирлиги. Бир томондан, инсоннинг ўзига хос табиати шаклланимда, бошқа томондан, бу муҳит ўзгариши.

Ижтимоий мослашишни тавсифлаб, шуни таъкидлаш керакки, биологик ва ижтимоий механизмлар ўртасида узвийлик мавжуд. Л.С. Вигоцкий ижтимоий омиллар орқали биологик социалда эрийди деб ёзган; биологик, органик - шахсий; “табиий”, мутлақ шартсиз - шартли. Бу психологиянинг ўзига хос материалидир.

Ижтимоий мослашиш муаммоси кўплаб олимлар томонидан ўрганилган (Г.А. Балл, В.Б. Орлов, Э. Эриксон). Кенг талқин билан мослашиш қарама-қарши йўналтирилган жойлашиш ва ассимиляция жараёнларининг бирлиги сифатида тушунилади. Бундан ташқари, турар жой организмнинг ёки субъектнинг ишлашини атроф-муҳит хусусиятларига мос равишда ўзгартиришни таъминлайди, улар организм тузилиши ёки субъектнинг хулқ-атвор услубига мувофиқ қайта ишланади. Аккомодация ва ассимиляция жараёнлари бир-бири билан чамбарчас боғлиқ, аммо муайян ҳолатларда улардан бири етакчи рол ўйнаши мумкин. “Аккомодация” атамаси лотинча - мослашув сўзидан келиб чиққан.

Г.А. Балл адаптацияни ўрганишда “индивидуал - атроф-муҳит” тизимининг кўп қатламли таркибий қисмларини ҳисобга олиш зарурлигини таъкидлайди. Чунки объектив намоён бўлишдаги бир хил ҳодисалар турлича талқин қилиниши мумкин. Субъект ўз мақсадларини амалга оширишни ўзига хос ассимиляция тури, яъни субъектнинг атроф-муҳит билан мувозанатини таъминлайдиган мослашиш жараёни сифатида қаралиши мумкин. Шахс томонидан унга ташқаридан тақлиф қилинган вазифаларни қабул қилиш ва ҳал қилиш турар жойнинг намоён бўлиши, яъни атроф-муҳитга мослашиш сифатида талқин қилиниши мумкин. Аммо агар топшириқ шахс томонидан қабул қилинса, унинг вазифасига айланган бўлса, унда уни ечишга қаратилган ҳаракатлар ассимиляция намоён бўлиши сифатида намоён бўлади. Г.А.Баллнинг таъкидлашича, агар гап аккомодация ҳақида кетаётган бўлса, яъни мослашиш тор маънода кўриб чиқилса, у ҳолда “атроф-муҳитга мослашиш” иборасини ишлатиш мумкин, аммо мослашиш кенг маънода характерланганда “атроф-муҳитга мослашиш” атамасидан фойдаланиш керак.

Э. Эриксон ўта оғир ҳолатларда шахсиятни ассимиляция қилиш, шахсни йўқотиш хавфи ҳақида огоҳлантиради. Бу мумкин бўлган вариантлардан бири, ижтимоий мослашув натижалари.

Бошланғич мактаб ёшидаги боланинг шахсини шакллантиришда мактабга қабул қилиш билан боғлиқ янги вазият алоҳида ўрин тутди. Тарбиявий жамоага мослашиш босқичи бошланғич мактаб ёшига хос бўлиб, асосан унинг шахсиятининг шаклланиш динамикасини белгилайди.

Биз ўқувчининг мослашишини, бир томондан, ташқи муҳитни (бошланғич синфларда ўқитиш ва тарбиялаш шарт-шароитларини) унинг индивидуал имкониятларига мослашиш учун фаол равишда ассимиляция қилиш жараёни, бошқа томондан, мактабнинг ўқув муҳитини ўқувчининг хусусиятларига “мослаштириш” жараёни деб биламиз.

Ижтимоий ва ақлий мослашувлар бир-бири билан чамбарчас боғлиқдир. Ақлий мослашиш деганда шахснинг (унинг фаолияти давомида) ва атроф-муҳитнинг психик хусусиятлари, ҳолатлари ва жараёнларининг мослигини ўрнатиш жараёни тушунилади.

А.В.Морозов таъкидлаганидек, бу жараён “шахсга фавқулудда эҳтиёжларни қондириш ва улар билан боғлиқ муҳим мақсадларни амалга ошириш, шу билан бирга инсоннинг максимал фаолияти, унинг хулқ-атвори ва атроф-муҳит талаблари бажарилишини таъминлашга имкон беради”.

Кўпгина тадқиқотчилар (А.П. Сорокин, Г.В. Стрелников, А.Н. Вазин) адаптация зудлик билан эмас, балки аста-секин, маълум босқичлардан ўтиб кетишини таъкидлайдилар.

Ўзаро алоқада бўлган томонларнинг ҳар бирида барча даражаларда ўзгартиришлар ва ўзгаришлар амалга оширилиши учун вақт талаб этилади. Мослашувнинг ҳар бир босқичи ўзини бошқа вақт оралиғида намоён қилиши мумкин. Тез пайдо бўладиган қисқа муддатли мослашиш реакциялари эволюцион детерминистик мослашувлар билан таъминланади.

Узоқ муддатли мослашишни амалга ошириш учун тайёр механизмлар мавжуд эмас; улар аста-секинлик билан детерминистик олд шартлар асосида шаклланади. Мактаб таълими шароитида мослашиш жараёнлари нафақат физиологик, балки социопсихологик даражада ҳам содир бўлади.

Болаларни мактабга қабул қилишдан олдин, уларни мактабга қандай даражада тайёрлигини аниқлаш лозим. Бунинг учун нималарга эътибор бериш керак? Одатда боланинг мактабга тайёрлигини ота-оналар, боғча тарбиячилари болани ҳисобга, ўқишга ва ёзишга ўргатиш деб тушунадилар. Катталар бу малакаларни ўзлаштириш тушунчаси боланинг мактабга тайёрлиги ва самарали ўқув жараёни, деб ҳисоблайди.

Боланинг мактабга қабул қилиниши – нафақат бола учун, балки, бутун оила учун қийин вақтдир, бу янги турмуш тарзи ва жаолият шароити, жамиятда янги мавқеини эгаллаши, катталар ва тенгдошлари билан янги муносабатдир. Ўқувчи ҳаёти қатъий қоидалар системасига бўйсинган, барча болалар учун унинг асосий мазмуни билимларни ўзлаштириш ҳисобланади.

Болаларда нафақат кун режими, балки ота-оналар, ўқитувчи тамонидан қўйиладиган талаблари ҳам ўзгаради.

Бу ёшдаги болаларнинг мактабга психологик тайёргарлигини ўрганишда қуйидаги психологик-педагогик назорат ишларини олиб бориш мумкин:

1. Болани қуршаб турган ташқи муҳитга муносабати, билимлар захираси.
2. Мактабга бўлган муносабати ва ривожланганлик даражаси.
3. Мустақил фикрлаши ва нутқининг ривожланганлик даражаси.
4. Эмоционал – образли тасаввурнинг ривожланганлик даражаси.
5. Қўл ҳаракати моторикасининг ривожланганлик даражаси.

Ушбу юқоридаги келтириб ўтилган омилларда боланинг юқори даражада таълим олишида намоён бўлиши учун кўшимча тайёргарлик кўриш маслаҳати берилади. Бунда, мактабга тайёрлов гуруҳларда бола фаолиятини кузатиш, яқка тартибда дарс ташкил қилиш ва махсус коррекцион ишларни олиб бориш лозим. Бундан ташқари ота-оналарга қуйидаги тавсиялар берилади:

- дидактик ўйинлар мажмуи;
- коррекцион тузатиш ишлари;
- оиладаги ўзаро муносабатлар;
- атрофдагилар билан мулоқотга киришиш;
- мен тушунчасининг шаклланиши;

Жуда кўп ҳолларда ота-оналар ўзлари “боланинг мактабга бориш вақти келди”, ёки “яна бирон йил ўйнаб олсин”, деб белгилайдилар. Қоидага кўра, ота-она ўз фарзандининг содда тажрибаларига асосланган ҳолда олдиндан аниқлашга ҳаракат қиладилар. Муаммони боғча тарбиячиси ёки ўқитувчи, кўп ҳолларда эса уйда қариндошлари, билимдон қўшнилари билан муҳокама қиладилар. Ва шунда болани мактабга тайёрлашда унинг бўйи, оғирлиги, ўқиш ва ёзишга ўқуви асосий далил бўлади.

Боланинг мактаб таълимига психологик тайёргарлиги эса ҳисобга олинмайди, аниқламайди. Бироқ, айнан боланинг психологик тайёргарлиги ўқув фаолиятининг ички характеристикаси сифатида ўқув мотиви ва билишга қизиқишларини шакллантиришга ёрдам беради.

Муҳокамалар ва натижалар. Болалар таълим жараёнигача ўз билими ва ўйин орқали ҳосил бўлган кўникмаларни катталар билан муносабати ва тасвирлар орқали намоён этиши мумкин.

Бола стол ёнида ўтириб расм чизаяпти, она бола чизган расмга қараб “яна қандайдир бўлмагур нарсаларни чизаясанми?”. Кел яхшиси китоб ўқиймиз. Бир қараганда оддий кўринишдаги вазият. Она бола билан муҳимроқ иш устида шуғулланмоқчи. Аслини олиб қараганда 3-4 ёшли бола учун расм оддий, қизиқиш ўйин эмас. Боланинг психик ва шахсий ривожланиши учун қулай шароит яратувчи, етакчи фаолиятдир. Демак, болада ўйин вазиятида янги билим ва усуллар ҳаракатини кўришимиз мумкин, у ҳали ўзи билмаган нарсаларни ўрганишга ҳаракат қилмоқда.

Фарзандингиз чизган расмга диққат билан қаранг, нима чизганлиги ҳақида гаплашинг, имкони борича унга кўпроқ саволлар беринг, кўпроқ диққат ва сабр-тоқатни намоён қилинг, тасвирланган предмет, гул, ҳайвонлар, қушлар ва ҳ.к ҳақида қўшимча маълумотлар беринг.

Бу ёшдаги бола учун диққат борқарорлиги характерли бўлиб, хотира фаол ривожланади, сўз бойлиги ортиб боради, тафаккури жадал ривожланади. Бола бу ёшда ташқи кўринишларни умумлаштиради, предметларни сифати бўйича бирлаштиради, улардан фойдаланишда ҳаракат усуллари белгилайди. Улар энди ўзларига таниш бўлган вазифада сабаб натижавий алоқаларини тиклаш қобилиятига эга бўладилар. Энг муҳими, жисмоний ривожланиш жадаллашади. Сизнинг диққат эътиборингиз ҳам муҳим аҳамиятга эга, ахир болалар катталар кайфиятига нисбатан ўта ҳиссиётли бўладилар. Бундай мураккаб машғулот натижасини баҳолаш қийин, мактабда эса бу энг қулай ҳолда юзага келади. Бу ёшдаги болаларнинг нутқи яхши шаклланган, тафаккури ривожланган бўлиб, мулоқот қилиш уқуви ва қўл ёзуви ҳам шаклланган бўлади. Албатта, буларнинг шаклланишида сизнинг хатти-ҳаракатингиз, иштирокингиз катта аҳамиятга эга. Бу хатти-ҳаракатларингиз ва иштирокингиз билан психопрофилактикага ёрдам берган бўласиз.

Психопрофилактика – бу фаолиятнинг алоҳида тури бўлиб, боланинг ривожланишига, унинг қизиқиши ва майлларига, қобилиятига ва ёш имкониятлари ҳисобга олиниб фаол таъсир кўрсатишга қаратилгандир.

Бола ўқиш ва ёзишни билмаслиги мумкин, бу ёмон ҳолат эмас. Лекин юқоридаги малакалар бўлиши мумкин, уларга қанчалик эга бўлиш ёш қобилиятларига мос келади. 6 ёшда бола ақлий фаолиятида янги билим ва ўқувни эгаллашга интилиши намоён бўлади.

Болани мактабга қабул қилгандан кейин, унинг бу жараёнга мослашиши анча қийин бўлади. Мактабга мослаша олмаслигининг сабаби, ихтиёрий доирада етарлича ривожланмаганлигидир. Яъни фонетик эшитиш ва ўқитувчи тамонидан кўп фойдаланадиган сўзларни яхши, етарли даражада тушуна олмаслиги асос бўлиши мумкин.

Болаларнинг мактабга мослашишини таъминлаш лозим. Бу масалани ҳал этишнинг самарали йўллари мавжуд бўлиб улар, боланинг ёшига, индивидуал хусусиятларига адекват бўлган ривожлантирувчи ўйин ва машғулотлардир. Ривожлантирувчи машғулотларнинг мазмуни шундан иботарки, боланинг психик ривожланиши ўқув дастурларини мувоффақиятли ўзлаштиришга асос бўлувчи психик функциялари ва шахсий сифатларини олдинга силжишига олиб келди.

Дастлабки кунлардан бошлаб мактаб болага унинг олдинги тажрибаси билан бевосита боғлиқ бўлмаган, аммо интеллектуал ва жисмоний кучни максимал даражада сафарбар қилишни талаб қиладиган бир қатор вазифаларни кўяди. Болага янги омиллар мажмуаси таъсир қилади: синф хонаси, ўқитувчининг шахсияти, ҳаёт режими ва мазмунидаги ўзгаришлар, жисмоний фаолиятнинг ғайриоддий узоқ чекланиши ва бошқалар.

Улар орасида мактаб йўқ қила олмайдиганлари бор: таълимнинг бошланишида боланинг соғлиғи ва ривожланишининг бошланғич даражаси. Бу асосан биологик ва ижтимоий тарих омиллари, ижтимоий текисликдаги мослашувчан қобилиятларни тайёрлаш даражаси ва бошқалар билан белгиланади. Аммо шунга ўхшаш омилларни тартибга солиш мумкин: ҳар бир болани ўқитишнинг бошланиши, таълимнинг санитария-гигиена ва моддий-техник шартлари, синфдаги ва узайтирилган кун гуруҳидаги иш тартиби, оиладаги аҳвол, ўқитишнинг умумий юкмасининг қиймати, иштирокчиларнинг ўқув жараёнига ўзаро аралашуви даражаси.

Мактабнинг бевосита вазифаларига ўқитувчилар томонидан стрессли тактикани қўллаш, ўқув жараёнининг интенсивлиги, ўқитиш технологиялари билан ўқувчининг ёши ва функционал имкониятлари ўртасидаги номувофиқлик ва бошқалар каби ноқулай омилларни ўртадан олиб ташлаш керак.

Мактабга мослашиш деганда биз чапакай ўқувчи билан мактаб ўртасидаги ўзаро таъсир жараёнини тушунамиз. Бунинг натижасида ўқув жараёнини ташкил этиш шакллари, унинг мазмуни, ўқитиш ва тарбиялаш технологияларининг боланинг хусусиятларига, мойиллигига, қизиқишларига, билимлари, қобилиятлари ва кўникмаларига оптимал мувофиқлиги ўрнатилади.

Ушбу ўзаро таъсирнинг натижаси - бу боланинг тажрибасини бойитиш ва мактаб томонидан ўқув жараёнини етарлича ўзгартириб, ўқувчининг индивидуал хусусиятларига ва таълим қобилиятларига тезда жавоб бериш қобилиятини эгаллаш. Адаптация - бу бир-бирига бўлган ҳаракат: бир томондан, ўқувчи мактабга, унинг таълим жараёнига мослашиши киради. Иккинчи томондан, ўқитувчиларнинг чапакай ўқувчилар учун яратиб бераётган имконият ва имтиёзлари киради.

Боланинг мактабга мослашишининг энг қийин даври мактабга боришнинг дастлабки 6-8 ҳафталиги ҳисобланади. Баъзи тадқиқотларда таъкидланишича деярли барча болаларда, ўнақай ё чапакайликларидан қатъи назар, бу даврда моторли ҳаяжон ёки аксинча, сустлик, чарчоқ шикоят, иштаҳанинг пасайиши кузатилади. Болаларнинг бу даврда иш билан шуғулланиши қийинлашади, тез-тез чалғийдиган бўладилар ва кўпинча тез чарчаб қоладилар ҳамда бош оғриғидан шикоят қиладилар.

Мослашувнинг биринчи босқичида чап қўл билан биринчи синф ўқувчиси ёзиш, ўқиш ва ҳисоблашда ўзига хос қийинчиликларга дуч келмаслиги мумкин. Аммо у чарчаши мумкин, баъзи шикоятлар пайдо бўлади. Гап нимада эканлигини аниқлашга тўғри келади. Эҳтимол, чарчоқ юкнинг тез суръати ёки ҳажми, мактабда ва уйда мантиқсиз ишлаб чиқилган тартиб туфайли юзага келаётган бўлиши мумкин.

Кейинги давр, қисқа муддат - бу нисбатан барқарор иш қобилияти даври, сўнгра тобора кучайиб бораётган чарчоқ ва иш қобилиятининг пасайиши даври бошланади. Йил бошида ҳатто мактабда жиддий муаммоларга дуч келмаган кўплаб чапакай ўқувчиларнинг ақлий фаолияти кескин пасаяди. Илгари улар учун қийин бўлмаган вазифаларни уддалашни тўхтатадилар; ўқитувчилар ва ота-оналар чапакай болаларнинг кўз ёшлари, инжиқликлари, қайсарлиги, ёмон уйқуси, иштаҳаси йўқлиги ва тўсатдан кайфиятининг ўзгариши, эътиборсизлиги, чалғитиши, руҳий ҳолатининг ёмонлашиши билан ифодаланган ҳолатларни қайд этадилар.

Дам олиш кунлари, агар бола яхши дам олган бўлса, ўсиб бораётган таранглик ва чарчоқни тахминан феврал ойининг ўрталарига қадар енгиллаштиради. Феврал - ўқишнинг биринчи йилидаги энг қийин ой. Бу вақтга келиб чарчоқ аллақачон йиғилиб қолган, болалар озгина ҳаракат қиладилар, улар ҳавода унчалик кўп эмас, витаминлар етишмаслиги ва ультрабинафша нурланиш таъсир қилади, машқлар юклари, ўқув фаолияти тезлиги ва интенсивлиги кескин ўсиб боради. Бу умумий ҳолатнинг ёмонлашуви, ишлашнинг пасайиши, диққатни жамлашда қийинчилик ва тез чарчаш билан бирга келади. Кўпинча арзимас ҳаракатлар туфайли кайфиятнинг ёмонлашиши, кўз ёшлари ва тажовузкорлик, ёки аксинча, бефарқлик, сустлик, нимадир қилишни истамаслик руҳияти ҳукмрон бўлади.

Кўпгина мактаб муаммолари юқори функционал стресс ва оғир ўқув жараёни юкидан келиб чиқадиган чарчоқ билан боғлиқ бўлиши мумкин. Шунинг учун, биринчи навбатда, ортиқча юкни, кучланишни олиб ташлаш керак. Ҳаддан ташқари юк нафақат ишлашга, балки ривожланиш ва соғлиққа салбий таъсир қилади.

Биринчи синф чапакай ўқувчиларида мослашиш даврининг тугаши ҳақида фақат тўртинчи чоракда гапириш мумкин, чунки баъзи синфлар ўқувчиларининг мослашуви машғулотнинг дастлабки 3-5 ҳафталиги ёки биринчи чорак билан чекланмайди. Одатда, биринчи синф ўқувчилари учун мослашиш даври етти ойдан саккиз ойгача давом этади. Шуни таъкидлаш жойизки, биз унинг нисбий тўлиқлигини назарда тутамиз, чунки мослашиш жараёни ҳеч қачон тугамайди, чунки “организм - атроф-муҳит” тизими доимий динамик мувозанат ҳолатида бўлади.

Хулоса. Мактабга киришда боланинг ўтмишдаги тажрибаси янги шароитда ҳаёт ва ишлаш учун етарли эмас бўлиб чиқади. Ўзини ушбу шартлар, атроф-муҳит, ёки иккаласи талабларига мувофиқ равишда ўзгартириш зарурати туғилади. Шунга ўхшаш ҳолат ҳар бир биринчи синф ўқувчиси учун пайдо бўлади, лекин уни, айниқса, мактабга биринчи марта келган чапакай бола тез сезади. Бу ерда ҳамма нарса ўнг қўлли болаларга қаратилган - ўқув куроллари, методик материаллар ва бошқалар. Ўқитувчининг вазифаси чапакай ўқувчи учун янги шароитларга мослашишда ёрдам беришдир. Лекин кўпчилик ўқитувчилар ана шу масъулиятли вазифани унутиб қўядилар.

Адабиётлар

1. Kamroev A. STUDENTS' CREATIVE ACTIVITIES IN DESIGNING MOTHER TONGUE EDUCATION //Scientific Bulletin of Namangan State University. – 2019. – Т. 1. – №. 7. – С. 285-296.

2. Khamraev A. R. Modeling Teacher's Activity in Designing Students' Creative Activities //Eastern European Scientific Journal. – 2019. – №. 1.
3. Azimov Y. Hamroyev A //Husnixat va uni oqitish usuliyoti (Maruza matnlari). Buxoro, 2003,-52 bet. – 2003.
4. Hamroev A. R. MODELING ACTIVITIES OF TEACHERS WHEN DESIGNING CREATIVE ACTIVITIES OF STUDENTS //European Journal of Research and Reflection in Educational Sciences Vol. – 2019. – T. 7. – №. 10.
5. Adizov B. R., Khamroev A. R. MODELING ACTIVITIES OF TEACHERS WHEN DESIGNING CREATIVE ACTIVITIES OF STUDENTS //ILMIY XABARNOMA. – C. 69.
6. Avezmurodovich O. R. Difficulties in learning to write and read left-handed children //European Journal of Research and Reflection in Educational Sciences, 8 (8), 40. – 2020. – T. 45.
7. QO'LDOSHEV R. Chapaqay bolalarni maktabga qanday tayyorlash kerak //Pedagogik mahorat. Ilmiy-nazariy va metodik jurnal. -Buxoro 2020-yil, 3-son 145-147 b.
8. Qoldoshev R. A. Assistant pedagogue to children left-handed reading in the last year //Globe Edit. – 2020.
9. Hamroyev R. A., Qoldoshev A. R., Hasanova A. M. Methods of teaching 1st grade students to use writing tools effectively //Asian Journal of Multidimensional Research (AJMR). – 2021. – T. 10. – №. 1. – C. 168-174.
10. Avezmurodovich Q. R. Psychological aspects of left-handedness: Concept, causes, and peculiarities //ACADEMICIA: AN INTERNATIONAL MULTIDISCIPLINARY RESEARCH JOURNAL. – 2021. – T. 11. – №. 1. – C. 623-631.
11. Qoldoshev A. R., Yodgorova F. G. How to find out right or left //Asian Journal of Multidimensional Research (AJMR). – 2021. – T. 10. – №. 1. – C. 154-163.
12. Hamroyev R. A., Qoldoshev A. R., Hasanova A. M. Methods of teaching 1st grade students to use writing tools effectively //Asian Journal of Multidimensional Research (AJMR). – 2021. – T. 10. – №. 1. – C. 168-174.

Малика ХАЙДАРОВА

Бухоро давлат университети
бошланғич таълим методикаси
кафедраси ўқитувчиси**БОШЛАНҒИЧ ТАЪЛИМ ЖАРАЁНИГА ИНДИВИДУАЛ ЁНДАШУВНИ ТАТБИҚ
ЭТИШНИНГ ЎЗИГА ХОС ХУСУСИЯТЛАРИ**

Ушбу мақолада бошланғич таълим жараёнига индивидуал ёндашувни татбиқ этишининг ўзига хос жиҳатлари ҳақида фикр юритилган бўлиб, унда кичик мактаб ёшидаги ўқувчиларнинг ёшга оид ва психологик хусусиятлари, индивидуал ёндашувни татбиқ этишида амал қилиниши керак бўлган педагогик шарт-шароитлар баён қилинган.

Калит сўзлар: кичик мактаб ёшидаги ўқувчи, индивидуал ёндашув, ўйинга мойиллик, жисмоний, психологик, ижтимоий ривожланиш, педагогик шарт-шароитлар, мустақил иш шакллари, методлар, ўқув топшириқлари, қобилият, қизиқиш.

В статье рассматривается специфика реализации индивидуального подхода к процессу начального образования, описываются возрастные и психологические особенности младших школьников, педагогические условия, которые необходимо соблюдать при реализации индивидуального подхода.

Ключевые слова: младший школьник, индивидуальный подход, игривость, физическое, психологическое, социальное развитие, педагогические условия, самостоятельные формы работы, методы, учебные задания, способности, интерес.

This article discusses the specifics of the implementation of an individual approach to the process of primary education, which describes the age and psychological characteristics of primary school students, the pedagogical conditions that must be followed in the implementation of an individual approach.

Key words: junior schoolchild, individual approach, playfulness, physical, psychological, social development, pedagogical conditions, independent forms of work, methods, study assignments, abilities, interest.

Кириш. Бошланғич таълим жараёнига индивидуал ёндашувни татбиқ этиш масаласи, бугунги кунда дидактиканинг долзарб муаммоларидан бири ҳисобланади. Бу масала таълимнинг турли босқичларида турли йўсинда ечилиши мумкин. Чунки кичик мактаб ёшидаги ўқувчилар ўзларигагина хос бўлган турли кўрсаткичлар билан ўзаро бир-бирларидан фаркланадилар. Шунинг учун ҳам уларнинг интеллектуал ривожланиш жараёни турлича кечади. Бошланғич таълим жараёнига индивидуал ёндашувни татбиқ этиш жараёнини қуйидаги тартибда амалга ошириш мақсадга мувофиқдир:

- ҳар бир ўқувчига индивидуал ёндашган ҳолда таълим-тарбия бериш;
- ўзига хос имкониятларини ҳисобга олган ҳолда ўқув материалларини танлаш.

Асосий қисм. Индивидуал ёндашув ўзбек халқи таълим тизимида асрлар давомида мавжуд бўлган. Ўтмишда мактабхоналар айниқса мадрасаларда таълим олувчиларга алоҳида ёндашилган ҳолда, уларнинг қизиқишлари ва интилишларини ҳисобга олиб таълим-тарбия берилган. Ҳар бир таълим олувчининг муайян мавзуни билиш имкониятлари ва ўзлаштириш даражалари аниқлангандан кейингина унга навбатдаги топшириқ берилган.

Бошланғич таълим жараёнига индивидуал ёндашувни татбиқ этишда ўқувчиларнинг ёшга оид ва психологик хусусиятларини инобатга олиш лозим:

1. Ўйинга мойиллик. Ўйинлар ёрдамида бола умумқабул қилинган хулқ тўғрисида билимларни эгаллайди. Ўйинларда, бошқа фаолият турларида кўра кўпроқ боладан қоидаларга риоя этиш талаб этилади. Болалар уларни бузганга алоҳида эътибор билан танбеҳ берадилар. Агар бола кўпчиликнинг фикрига бўйсунмаса, унда у кўпгина ёқимсиз сўзларни эшитиши, ўйиндан чиқиши ҳам мумкин. Бунда бола бошқалар билан ҳисоблашишга ўрганади, адолат, ҳақиқат, ростгўйликдан дарс олади.

2. Бир маромдаги фаолият билан узоқ шуғуллана олмаслик. Психологлар таъкидлаганларидек, 6-7 ёш давридаги болалар ўз диққатларини 7-10 дақиқадан ортиқ бир предметда сақлай олмасликларини таъкидлайдилар. Бундан ортиқ вақтда болалар чалғий бошлайдилар, ўз диққатларини бошқа предметларга кўчирадилар, шунинг учун машғулотлар вақтида фаолият турларини тез-тез ўзгартириш зарур.

3. Тажрибанинг етишмаслиги сабабли ахлоқий тасаввурларнинг етарли аниқ эмаслиги.

4. Амалга ошириш тартиби ва амалий қўллаш ўртасида зиддиятлар бўлиши мумкин.

5. Катталар ва тенгдошлари билан мулоим мулоқотни қўллашнинг бир текис эмаслиги (кундалик ҳаётда ва уйда, мактабда ва кўчада).

Қадим замонлардан инсонлар ёш ва жисмоний, ақлий ривожланишнинг ўзаро алоқадорлигини тушунганлар. Бу ҳақиқат алоҳида исботларни талаб этмаган: ёш улғайиши билан донишмандлик шаклланади, тажриба тўпланади, билимлар ортади. Ҳар бир ёш даврида жисмоний, психологик, ижтимоий ривожланишнинг ўз даражаси мос келади.

Ўзбекистон Республикаси Халқ таълими тизимини 2030 йилгача ривожлантириш концепциясида "...ўқитиш методикасини такомиллаштириш, таълим-тарбия жараёнига индивидуаллаштириш тамойилларини босқичма-босқич татбиқ этиш" каби устувор йўналишлар белгиланган [1]. Замонавий жамият халқ таълими олдида қўядиган асосий вазифалар орасида фаол онгли ижодий шахсни тарбиялаш вазифаси долзарб вазифа ҳисобланади. Бошланғич синф ўқувчилари ўқув фаолиятига киришиб, ўқув топшириқларини бажаришда ҳамда ўз хулқлари усулларини аниқлашда мақсадга мувофиқ ҳаракат қилишга ўрганадилар. Уларнинг хатти-ҳаракатлари онгли хусусият касб этади. Кўпинча ўз муаммоларини ҳал этишда ўқувчилар эгалланган тажрибадан фойдаланадилар. Ривожланиш жараёнларини тўғри бошқариш учун инсон ҳаёти давларини таснифлаш зарурати юзага келди.

Бошланғич таълим жараёнига индивидуал ёндашувни татбиқ этишда қуйидаги педагогик шарт-шароитлар назарда тутилади:

- бошланғич синфларда ўқитиш мароми ва изланувчанлик қобилиятларини инобатга олиш, бунда ўқув топшириқларини индивидуаллаштириш;
- кичик мактаб ёшидаги ўқувчиларни ўқишга бўлган эҳтиёжларини ривожлантириш бунда топшириқни ҳар бир ўқувчи томонидан бажарилишини таъминлаш;
- бошланғич таълим жараёнида ўқувчиларнинг ўқишга бўлган қизиқишларини ошириш, бунда ўқитишни гуруҳли, индивидуал ва мустақил иш шакллари асосланган ҳолда ташкил этиш;
- бошланғич синф ўқувчиларида мустақиллик, меҳнатсеварлик, креативликни шакллантириш, бунда дарснинг аксарият қисминини индивидуал ишлашга ажратиш имкониятидан фойдаланиш кабилар.

Муҳокамалар ва натижалар. Бошланғич таълим жараёнига индивидуал ёндашувни татбиқ этишда ҳар бир ўқувчининг ўзига хослигини ҳисобга олиш ниҳоятда зарурдир. Бироқ бугунги кунга қадар амалга оширган кузатишларимиз шуни кўрсатмоқдаки, аксарият педагог олимлар ўқувчилар гуруҳининг ўзига хос жиҳатларини ҳисобга олиш билан чекланганлар. Чунончи, Р.Ғ.Сафарова[2]нинг таъбирича, ўқув жараёнини индивидуаллаштириш дидактик ҳамда тарбиявий воситаларнинг изчил тизими сифатида фаолият мақсади ва ўқувчилар жамоасининг аниқ билиш имкониятлари билан боғлиқ. Индивидуал ёндашилганда, ўқувчининг ақлий қуввати, имкониятлари ва ўқув жараёнининг мақсадларига асосланган ҳолда ўқув жараёни ташкил этилади [2, 76].

В.Д.Шадриков [3] биринчилардан бўлиб индивидуаллаштиришга йўналтирилган таълим тизими ғоясини кўтариб чиққан эди. Бу ғоянинг асосини турли даражадаги ўқув режалари, ўқув дастурлари ва методик қўлланмалар яратиш ташкил этади. Бунда ўқув жараёнини ҳар бир ўқувчининг ўзига хос хусусиятларини ҳисобга олган ҳолда ташкил этиш лозимлиги тарғиб қилинган. Ҳар бир ўқув предметининг мураккаблик даражаси билан боғлиқ тарзда синфдаги ўқувчилар таркиби ўзгариб туради. Ўқув предметининг мазмуни ва ўқув материалларининг ҳажмига зиён етказмаган ҳолда ўқувчилар ўқув дастури материалларини ўзлаштиришга ҳаракат қиладилар. Бунда ўқув дастурининг мураккаблик даражаси ўқувчиларнинг имкониятлари ва лаёқатлари билан боғлиқ тарзда аниқланади.

Ўзбек халқининг тарихий тажрибаларини ўрганиш натижалари шуни кўрсатмоқдаки, ўқувчиларни ҳар томонлама баркамол шахс сифатида таркиб топтиришда ўқитишнинг жамоавий шаклидан кўра ўқув жараёнини индивидуал ёндашув асосида ташкил этиш кўп жиҳатдан самаралидир. Шу билан бир қаторда, ўқув жараёнини индивидуал ёндашув асосида ташкил этиш бўйича хорижий педагогларнинг назарий ёндашувлари мавжуд ва улар алоҳида аҳамиятга молик.

Америкалик ўқитувчиларнинг аксарияти ўқувчиларнинг дарсда фаол иштирок этишларини афзал кўрадилар ва шу туфайли ҳар хил интерфаол усуллардан фойдаланадилар. Интерфаол усулдаги дарс анъанавий, ўқитувчилар кўникиб кетган маъруза шаклида ўтказиладиган дарсдан сезиларли фарқ қилади. Тадқиқотлар далолат беришича, педагогик жараёнларни индивидуал ёндашув асосида ташкил этиш ўқувчилар ўртасидаги ётсираш олдини олишнинг самарали техникасидир. Масалан, индивидуал ёндашилганда ҳатто ўзга болалар ўзларидан фарқ қилган тақдирда ҳам ўзларини гуруҳнинг қисми сифатида сезишларига имкон беради. Таълимни бундай ташкил этиш ўқувчилардаги тафаккур усулини "Мен ва улар"дан "Бизлар"га айлантиради.

Австриялик психолог ва файласуф В.Франкл [4] индивидуалликнинг аҳамияти, инсон шахсининг кадр-қиммати ва мазмуни ҳамма вақт у яшаётган жамиятга боғлиқлигини таъкидлайди. Америкалик социолог Т.Паркинсоннинг фикрича [4], чинакам шахсий кадр-қиммат инсоннинг ўраб турувчи муҳит билан муносабатида, яъни унга индивидуал ёндашилганда намоён бўлади.

Жаҳонда таълимда қўлга киритилган муҳим натижаларга кўра ўқув жараёнига индивидуал ёндашувни татбиқ этиш таълим олувчиларнинг ақлий қобилиятлари ва қизиқишларига қараб амалга оширилмоқда. Таълим босқичлари орасида бошланғич таълимда ўқув жараёнини индивидуал ёндашув асосида ташкил этиш ўзига хос хусусиятларга эга бўлиб, у ўта мураккаб педагогик жараён сифатида тавсифланади.

Бошланғич синф ўқувчиси айтилганларни текширади, уни қизиқтирган саволларга жавобларни мустақил топишга интилади, чунки боланинг аввалги ҳаёти – унинг тўпланган шахсий индивидуал тажрибаси ҳисобланади ва катта инсоннинг у билан ўзаро муносабати ҳам айнан мазкур тажрибани ҳисобга олиб, қатъий индивидуал бўлиши лозим.

Хулоса. Кичик мактаб ёшидаги болалар жуда таъсирчан бўладилар ва бу уларнинг ҳулқларига таъсир этади. Кичик мактаб ёшидаги болалар ўз ҳис-туйғуларини яширишни, уларнинг ташқи намоён бўлишини назорат қилишни билмайдилар, улар хурсандчилик, қайғу, кўркүв, қониқиш ёки қониқмасликни ифодалашда жуда беқарор бўладилар. Кичик мактаб ёшидаги болаларнинг таъсирчанлиги уларнинг эмоционал нобарқарорликларида, қайфиятнинг тез-тез ўзгаришида, хурсандлик, қайғу, ғазаб, кўркүв ҳиссиётларининг қисқа муддатли ва ёрқин ифодаланишида акс этади. Шунинг учун ҳам бошланғич таълим жараёнига индивидуал ёндашувни татбиқ этишда бу ёшдаги ўқувчиларнинг ёшга оид ва психологик хусусиятларини ҳисобга олиш муҳим аҳамият касб этади.

Адабиётлар

1. Ўзбекистон Республикаси Президентининг 2019 йил 29 апрелдаги ПФ-5712-сонли “Халқ таълими тизимини 2030 йилгача ривожлантириш Концепцияси” тўғрисидаги Фармони. www.lex.uz
2. Сафарова Р.Ф. ва б. Ўқувчиларда ўзаро дўстона муносабатларга асосланиб ҳамкорликда фаолият кўрсатиш кўникмаларини шакллантириш жараёнини ташкил этиш тамойиллари ва параметрлари//Монография. – Тошкент: “Fan va texnologiya”, 2013. -255 б.
3. Шадриков В.Д. Происхождение человечности: Учеб. пособие для студентов вузов. – М.: “Логос”, 1999. – 199 с.
4. Карпара Дж., Сервон Д. Психология личности. – М.: “Питер”, 2003. – 640 с.
5. Хайдарова М.Д. Способы реализации индивидуального подхода к начальному образованию // European research. № 6(64), 2020. С. 71.
6. Хайдарова М.Д. Роль интеграции в школьном образовании // Педагогика и современность, 2013. № 4. С. 33-36.
7. Хайдарова М.Д. Интеграция уроков технологии с другими предметами // Теория и практика современной науки, 2019. № 5. С. 755-758.
8. Djamshidovna X.M. Mechanisms for implementing an individualized approach to primary education // European Journal of Research and Reflection in Educational Sciences Vol., 2020. Т. 8. № 1.
9. Хайдарова М.Д., Юлдашев Б. Н., Узбекистан Б. Информационные технологии в трудовом обучении школьников //teacher Namangan region, Norin district school № 40 Uzbekistan, Namangan city training of dialogical speech in the english language, 2019. С. 542.

Наргиза КУЧКАРОВА

Урганч давлат университети
ўқитувчиси

БЎЛАЖАК БОШЛАНҒИЧ СИНФ ЎҚИТУВЧИЛАРИНИ ЎҚУВ ФАНЛАРИДА ИҚТИСОДИЙ -МАДАНИЙ РИВОЖЛАНТИРИШНИНГ МОДЕЛИ ВА ТЕХНОЛОГИЯСИ

Ушбу мақола бўлажак бошланғич синф ўқитувчиларининг иқтисодий маданиятини ривожлантиришнинг ўзига хос жиҳатларига қаратилган бўлиб, бунда бўлажак бошланғич синф ўқитувчиларининг иқтисодий маданиятини шакллантиришга қаратилган модел, олий таълим муассасаларида педагогик таълим шароитида иқтисодий маданиятни ривожлантириш таснифлари келтирилган.

Калит сўзлар: когнитив, мотивацион, модел, мезонлар, технология, интеллектуал.

Данная статья посвящена особенностям развития экономической культуры будущих учителей начальной школы, в которой представлена модель будущей культуры учителей начальной школы, а также классификации экономической культуры в контексте педагогического образования в высших учебных заведениях.

Ключевые слова: когнитивный, мотивационный, модель, критерии, технология, интеллектуал.

This article is devoted to the peculiarities of the development of economic culture of future primary school teachers, which presents a model of the future culture of primary school teachers, as well as the classification of economic culture in the context of teacher education in higher educational institutions.

Key words: cognitive, motivational, model, criteria, technology, intellectual.

Кириш. Давлатимиз мустақиллигининг дастлабки йиллариданоқ ёшлар таълим-тарбияси, уларнинг муносиб касб-хунар эгаллашлари, таълим-тарбия тизимини ислоҳ қилиш ва миллий кадрлар тайёрлашни замон талаби даражасига кўтариш масаласига алоҳида аҳамият берилмоқда. Республикаимиздаги таълим муассасаларида таълимни замонавий талаблар асосида ташкил этиш ва мазмунан янгилаш, узлуксиз таълим тизимининг фан ва ишлаб чиқариш билан интеграциялашуви, мутахассислар тайёрлашда таълим муассасалари тизимини янада такомиллаштириш, рақобатбардош ўқитувчининг касбий фаолиятида методик тайёргарликни кучайтириш жамият талабларининг асосий йўналишларидан бири бўлиб, бу борада ҳам юқори натижаларга эришилди.

Бўлажак бошланғич синф ўқитувчиларининг иқтисодий маданияти моделини тақдим этиш асослари

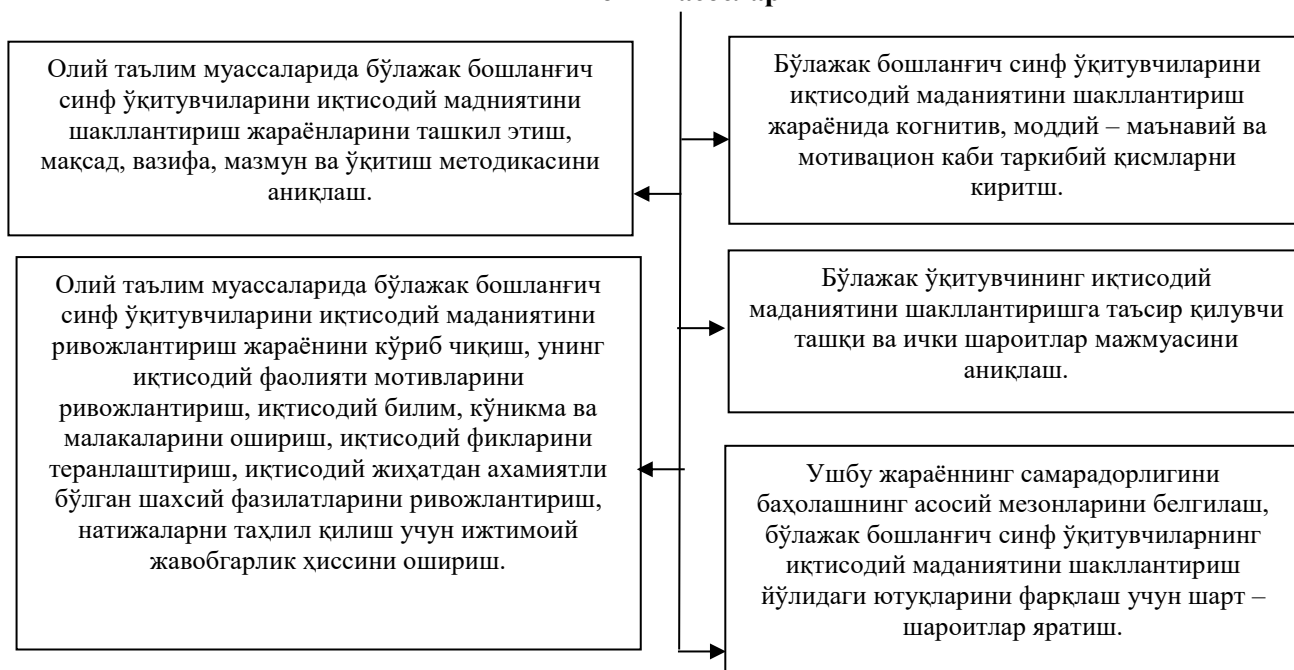

Асосий қисм. Республикамизда “узлуксиз таълим тизимини янада такомиллаштириш йўлини давом эттириш, сифатли таълим хизматларига имкониятларни ошириш, меҳнат бозорининг замонавий эҳтиёжларига мувофиқ юқори малакали кадрларни тайёрлаш” [1, 70] шу билан биргаликда таълим сифатини тубдан ошириш, ахборот технологияларга талаб юқори бўлган фанларни чуқурлаштирилган тарзда ўргатиш, иш берувчиларнинг эҳтиёжларига жавоб берадиган мутахассисликлар бўйича тайёрлаш ҳамда олий таълим тизимида фаолиятининг сифати ва самарадорлигини ошириш устувор вазифа сифатида кенг кўламли ишлар олиб борилмоқда.

Бугунги кунда олий таълим муассасларида ўқув жараёнида мавжуд педагогик шартлардан самарали фойдаланиш бўлажак бошланғич синф ўқитувчиларининг иқтисодий маданиятини шакллантириш учун назарий моделни умумлаштиришни назарда тутди.

Иқтисодий маданиятни шакллантириш, иқтисодчи мутахассис бўлмаган йўналишларда (биз тадқиқот олиб борган олий таълим муассасаларида) алоҳида аҳамият касб этадиган томони шундаки, иқтисодий маданиятларини шакллантиришда уларнинг мутахассис эмасликлари инобатга олинганлиги.

Шу билан бирга, иқтисодий маданиятнинг юқори даражаси талабаларига, бўлажак мутахассисларга ёрдам беради.

➤ иқтисодиётнинг амалдаги тизимида уларнинг келгусидаги касбий фаолиятининг ўрни ва ролини тушуниш;

➤ инқирозли шароитда ҳаракат қилишга, муаммоли ҳолатларни ҳал қилишга ўргатиш;

➤ уларни бир неча йил ичида юзага келадиган шароитларга йўналтириш.

Ўзбекистоннинг замонавий ёшларидаги таълимнинг юқори даражага олиб чиқиш шижоати ҳуқуқий ва иқтисодий маълумотларни кенг тарқалиши учун зарур шарт-шароит бўлиб хизмат қилиши мумкин.

Жамиятда таълим соҳасида иқтисодий маданиятни ривожлантиришнинг асосий манбалари, ижтимоий барқарорлик, иқтисодий модернизациялашнинг зарур шарт-шароитларини яратишдир. Олий таълим муассасаларида кадрлар тайёрлаш тизимини, иқтисодиётни ўзгартириш механизмнинг элементи сифатида амалга ошириш, аҳолининг интеллектуал ва касбий салоҳиятини ошириш ва унинг самарадорлигини ҳар томонлама баҳолашни талаб этади.

Таълим самарадорлиги, одатда, бир-бирига боғлиқ бўлган икки асосий қисмни ташкил этади

Биринчиси, таълим муассасасининг ҳаётини белгилайдиган ўқитувчи ўқувчилар, дастурлар, талабалар таркиби, инфратузилмани, ички ва ташқи муҳитни ўз ичига олган хизматнинг ички ҳолатини баҳолашдан иборат.

Иккинчидан, таълим хизматлари учун талабнинг интенсивлиги ва талабнинг даражаси (битирувчиларнинг меҳнат бозорига кириб бориши ва “ижтимоий фойдали” кўрсаткичи бўйича таълим хизматларининг сифатини баҳолаш)дан иборатдир.

Муҳокамалар ва натижалар. Юқори педагогик таълим тизимининг самарадорлиги бир қатор сабабларга кўра таснифланиши мумкин. Олинган натижалар турига қараб самарадорлиги унинг бир қатор навлари билан ифодаланиши мумкин (2-схема).

Юқори педагогик таълим тизимининг самарадорлигини таснифлаш

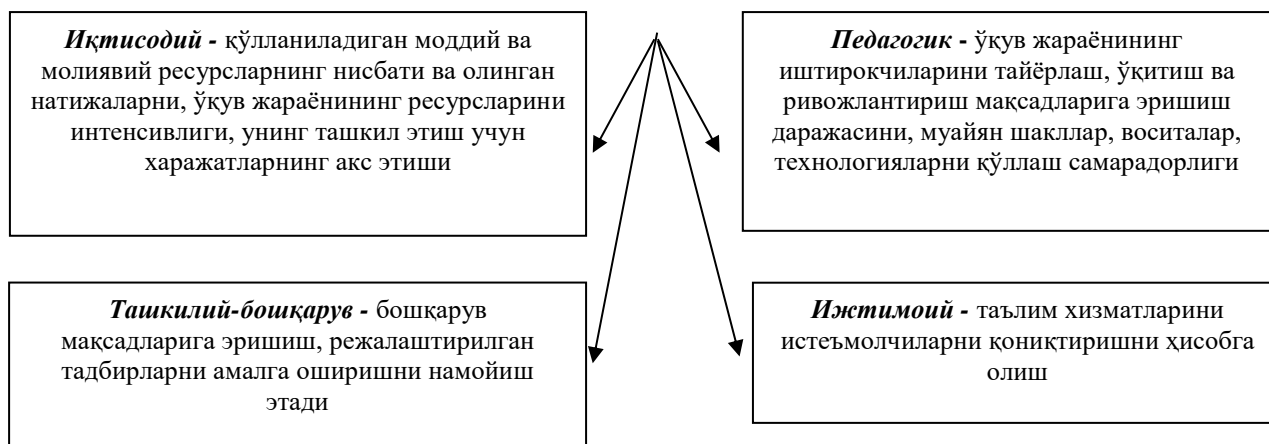

Республикамизнинг иқтисодчи олимларининг илмий тадқиқот ишларида педагогик таълим самарадорлигининг тавсифлари таълимнинг турли турларидан олинган даромадларни таҳлил қилиш

асосида текширилади. Бошқалар эса рентабеллик муаммосига - меҳнат бозорида ижтимоий таъминотга, касбий фаолиятга бўлган таъсири билан чамбарчас боғлиқ.

Хулоса. Шундай қилиб, иқтисодий маданиятни таълим жараёнига тадбиқ этиш хорижий давлатларда бўлгани каби, бўлажак мутахассисларнинг ўзларини устиларида ишлашга бизнес лойиҳалар тайёрлашга ундайди ва ишсизликни кафолатлайди.

Адабиётлар

1. Ҳаракатлар стратегияси асосида жадал тараққиёт ва янгилашиш сари. Т.: “Ғофур Ғулом”, 2017. - 70б.
2. Выготский Л.С. Проблемы возрастной периодизации детского развития // Вопр. психологии. – 1972.- №2. – С.45
3. Сластенин В.А., Исаев И.Ф., Мещенко А.И., Шиянов Е.Н. Педагогика: уч. пособ. для вузов. - М.: “Школа-Пресс”, 1997. -512 с.
4. Эгамбердиева Н.М. Маданий-инсонпарварлик ёндашув асосида талабаларни шахсий ҳамда касбий ижтимоийлаштириш назарияси ва амалиёти (Педагогика олий таълим муассасалари мисолида): Педагогика фанлари доктори. ... дисс. – Т., 2010. – Б.3-4.
5. Incheon declaration/ Education 2030: Towards inclusive and equitable quality education and lifelong learning for all (Word Education Forum, 19-22 may 2015, Incheon, Republic of Korea). - 48 p.

Бибиҳол КАРИМОВА

Термиз давлат университети ўқитувчиси

МЕҲРИБОНЛИК УЙЛАРИ БОШЛАНҒИЧ СИНФ ТАРБИЯЛАНУВЧИЛАРИДА МИЛЛИЙ ҒУРУРНИ ҲАДИСЛАР АСОСИДА ШАКЛЛАНТИРИШДА ИНТЕРАКТИВ МЕТОДЛАРДАН ФОЙДАЛАНИШ

Мазкур мақола меҳрибонлик уйларининг тарбияланувчиларида миллий ғурурни ҳадис илми орқали шакллантиришга қаратилган, шунингдек, ҳадислардан айрим намуналар келтирилган.

Калим сўзлар: *миллий ғурур, ҳадис, илм, хабар, ҳимоя, янгилик, эзгу, қадрият.*

В статье рассматривается формирование национальной гордости на основе хадисов у воспитанников детских домов. В целях достижения данной темы воспитанники классифицированы по классам, также проведены воспитательные работы на основе хадисов.

Ключевые слова: *гордость, национальная гордость, хадис, учение, извещение, слово, новость, доброта, ценность.*

The given article deals with the formation of national pride based on hadises in pupils of orphanages. On purpose of getting this, pupils were analysed according classes. Besides this, the examples of ubringing hadises are given.

Key words: *pride, national pride, hadis, science, information, word, news, kindness, value.*

Кириш. Бирлашган Миллатлар Ташкилоти Бош Ассамблеяси томонидан қабул қилинган 1989 йил 20 ноябрдаги “Бола ҳуқуқлари тўғрисида”ги Конвенцияга мувофиқ тарбияланувчи ижтимоий ҳимоя қилинади. Унда кўзда тутилган мақсадни амалга оширишда ҳар бир давлат масъул эканлигини ҳис этади. Жумладан, болалар уйларидаги тарбияланувчилар шахс сифатларининг шаклланиши ва бир қанча рухий ҳолатларга тааллуқли муаммолар, қаровсиз қолган болалар орасидаги жиноятчилик, қонунбузарлик хусусиятлари, бола ҳеч қачон жиноятчи ёки қонунбузар бўлиб дунёга келмаслиги, қаровсиз болалар ўртасидаги қонунбузарлик ва жиноятчилик хусусиятларини қайта тарбиялашга эришиш мумкинлиги юзасидан муаммоларнинг ечимини топишга эътибор қаратилган.

Ўзбекистон Республикаси Вазирлар Маҳкамасининг 2008 йил 17 октябрь 230-сон қарори билан тасдиқланган “Меҳрибонлик уйи” тўғрисида Низоми қабул қилиниб, у ўзининг амалдаги ижросини таъминлади. Шунингдек, Ўзбекистон Республикаси Вазирлар Маҳкамасининг 1999 йил 12 апрелдаги 171-сон Оила Кодекси тўғрисидаги қарори, “Таълим тўғрисида”ги қонуннинг 22-моддаси, Ўзбекистон Республикаси Конституциясининг 64-моддасида Меҳрибонлик уйлари тарбияланувчиларини тўлиқ назоратга олиш ва уларнинг ижтимоий таъминоти кафолатланиб қўйилган. Ўзбекистон Республикаси Президентининг 2019 йил 11 февралдаги ПҚ-4185-сон “Етим болалар ва ота-онасининг қарамоғидан маҳрум бўлган болаларни ижтимоий ҳимоя қилишни кучайтиришга оид қўшимча чора-тадбирлар тўғрисида”ги қарорида ва 2019-2023 йилларда Меҳрибонлик уйларини ноинституциялаштириш дастурини ишлаб чиқиш, Ўзбекистон Республикаси Вазирлар Маҳкамасининг 2019 йил 30 сентябрдаги 824-сон “Етим болалар ва ота-она қарамоғидан маҳрум бўлган болаларни жойлаштиришнинг муқобил шакллари ташлаш, оила институтини мустаҳкамлаш ҳамда ижтимоий етимликнинг олдини олиш тизимини такомиллаштириш чора-тадбирлари тўғрисида”ги Қарорида акс этган.

Асосий қисм. Ўтмишда етимликни муҳофаза этиш билан махсус ташкилотлар деярли шуғулланишмаган. Етим ўз ишини қилиб, киши миннاتини ҳам эшитар эди. Етимлик иқтисодий ночорликдир. Ижтимоий муҳофазасизлик етимлар аҳолини қийинлаштиргани маълум. Шунга қўра, уларнинг кўпчилиги, ҳатто қорин тўйдириш учун ҳам талай азоб-уқубатлар кечиришган. Етимлик жамият эътиборини қаратиш шарт бўлган ҳодиса. Ўзбекона инсонийлик, болажонлик, шу халққа хос бўлган қуюнчақлик, етимлар манфаатини ҳеч бўлмаса, жамоатчилик асосида ҳимоя қилишга ундаб келган. Қуйидагиларда ана шу эзгу рух балқиб туради. “Етимни йиғлатма”, “Етимни етим дема”, “Етимнинг ҳаққини ема”, “Етимнинг ҳаққи етти дарёни қуритган”, “Сағирнинг ҳаққи- тангрининг ўқи”. Мустақиллик йилларида меҳрибонлик уйлари тарбияланувчиларини вояга етказишга алоҳида эътибор қаратилган. Яъни тарбияланувчиларда миллий ғурурни шакллантириш асосида ўз-ўзини англашга ўргатиш катта аҳамиятга эга. Ушбу мақсадни ҳадислар асосида амалга ошириш юзасидан тўхталиш жоиз.

Ғурур сўзи фахр, ифтихор, фахрланиш, мағрур, қувонч, қувониш каби маъноларни англатади. Мумтоз шеърят ва насрларда, фахрия, баллада ва дostonларда, халқ оғзаки ижодида ҳам юқоридаги

сўзлар маънодош (синоним) маъно-мазмунда фойдаланилган. Гурур сўзининг таъми нон исидек лаззатли, ҳаво билан сувдек азиз. Гурур-инсонларга берилган туйғулар ичида энг бебахоси.

У.Маҳкамовнинг фикрича, гурурли бўлиш, халқ манфаатларини ёклаш, элга фойда келтириш. Халқимиз ўз ҳаёти, турмуш тарзида энг олийжаноб ғояларни мужассам этган одоб-ахлоқ қоидаларига, маънавий қадриятларига таяниб келган. Шундай илғор ғоялар туфайли элимизда адолат, ростгўйлик, ҳалоллик покизалик, бировнинг ҳақиға ҳиёнат қилмаслик, ногиронларга меҳрли бўлиш, одамийлик, қардошлик ва бошқа инсоний қадриятлар ривож топган. Миллий гуруримизнинг асл моҳиятида ана шу умуминсоний туйғулар ётади.

Маълумки, ҳадис илмида ватандошимиз, Имом ал-Бухорий алоҳида нуфузга эга буюк зот. Буюк бобокалонимизнинг тўплаган ҳадислари Куръони Каримдан кейинги иккинчи манба эканлиги ислом оламида тан олинган ва буюк алломанинг набиралари эканлигимиз билан бизлар ҳақли равишда фахрланмоғимиз лозим. Ҳадис илмининг асосий мақсади - кишиларни ватанпарвар, одоб-ахлоқли, илмли ва маърифатпарвар, пировардда, комил инсон қилиб тарбиялаш ишига ҳисса қўшишдан иборат. Ҳадис илмидан ҳаққоний билим бериш, олинган билимларни эса турмушда қўллашга ўргатиш бош вазифа.

“Ҳадис” - араб. - хабар, гап, янгилик деган маънони англатади. Куръондан кейин турадиган асосий манба ҳадис илми саналади. Ҳадислар Шарқ мамлакатларида инсон ва жамият маънавиятини мустаҳкамлашда, ёшларни ахлоқли, одобли қилиб тарбиялашда муҳим ўрин тутиб келмоқда. Чунки ҳадисларда жамиятни бошқариш, мамлакатда одил жамият ва комил шахсни шакллантириш, ҳаётий тажрибалар, таълим-тарбия ҳақида мулоҳазалар мавжуд. Шунинг учун ҳам ҳадислар асрлар давомида инсон табиатида чуқур илдиз отиб, ўзига ҳос бўлган фазилатларни бажариб келмоқда. Ҳадисларнинг аҳамияти шундаки, улар ахлоқ меъёрларини ҳамма учун мажбурий хулқ-атвор меъёрларига айлантиришга одамларни баҳамжиҳат яшашига ёрдам беради”.

Меҳрибонлик уйлари бошланғич синф тарбияланувчиларида миллий гурурни шакллантириш мезонлари таркиби аниқланди.

Ватандан фахрланиш	Шарқона одоб қоидалари	Инсонпарварлик	Миллий ғоя
<p>Ватанимиз тарихи, унинг ўтмиши ҳақида билиш, мард ва жасур қаҳрамонларига қизиқиш. Ватан ҳақида тушунчаларини бойитиш, унинг моддий ва маънавий бойликларини ўрганиш ва асраб-авайлаш, Ватанга муҳаббат, Ватан хизматига шай туриш, Ватанга жонқуярлик, Ўзбекистоннинг довюрак химоячисига айланиш, Ватан равнақи учун ҳисса қўша оладиган тadbирларда қатнашиш, Ватанга фидойи инсон бўлиш.</p> <p>Халқининг миллий қадриятлари, анъаналари, урф-одатларини билиш ва амал қилиш.</p> <p>Умуминсоний қадриятлар, шарқона урф-одатлар ва она тилига ҳурмат билан қараш.</p> <p>Шарқ алломаларининг ўғитларини билиш ва уларга амал қилиш. Ўзбек халқи санъатига ҳурматда бўлиш.</p>	<p>Саломлашиш қоидалари, катталарга ҳурматда, кичикларга иззатда бўлиш, дўстлик одоби, поклик, хушмуомалалик, ўғил ва қиз болалар одобига амал қилиш, шарқона миллий муомалага амал қилиш, яхши хулқ намуналари, оилавий турмуш одобига амал қилиш, жамоа жойларда ўзини тутиш, одоб меъёрларини англай олиш, илм маърифат.</p>	<p>Виждонийлик, ростгўйлик, тўғрисиўзлик, ҳалоллик, ижобий хулқ намуналари, ўз бурчини тўғри англаш, адолатсизликка йўл қўймаслик, кишилар билан тўғри муносабатга кириша олиш.</p>	<p>Мустақил юрт Ўзбекистоннинг мустақиллиги ҳақида тасаввурга эга бўлиш, олиб борилаётган ишлардан гурурланиш туйғуси, Ўзбекистоннинг жаҳон миқёсидаги мавқеини англаш, Давлат тилига ҳурмат белгиси.</p>

Аниқланган мезонларни тарбиялаувчиларда шакллантириш орқали миллий гурурни ҳосил қилиш ва такомиллаштириш мумкин. Ушбу мақсадни амалга оширишда ҳадислардан фойдаланиш тартиби куйида келтирилди.

Муҳокамалар ва натижалар. Миллий гурур ватанни севиш, ундан фахрланиш туйғулари орқали шаклланар экан, тарбияланувчиларнинг Ватан ҳақидаги билимларини бойитиб боришга эътибор қаратиш лозим. Шунинг учун 1-синф тарбияланувчиларини Ватанни таърифлаш орқали уни севиб, ардоқлашга ўргатиш лозим.

1-синф тарбияланувчиларида ушбу туйғуни шакллантириш учун ҳадислардан фойдаланиш мақсадга мувофиқ.

“Чархпалак” методи. Тарбияланувчилар гуруҳларга бўлиниб, уларга топшириқлар ёзилган варақ тарқатилади. Масалан: Ҳадисларлар мазмунини аниқланг.

Ҳадислар	Ватан	Саломлашиш	Яхши хулқ	Илм ва касб-хунар	Моддий ва маънавий бойлик
Ватан - она, остонаси олтин.					
Инсоннинг биринчи ватани она қорни. У туғилгач, туғилган жойи унга Ватан бўла олади					
Сизларнинг яхшиларингиз хушхулқ, ширин суҳбатларингиз.					
Қайси бир ёш киши қари кишини ҳурмат қилса, у кексайганида ўша ҳурматни кўради.					
Инсонларга берилган фазилатларнинг энг яхшиси яхши ахлоқ.					
Кишининг сўзи-ақлнинг тарозиси.					
Одам ўз элига яхшилик қилиш билан уларнинг улуғига айланади					
Ноннинг ушоғи ҳам нон					
Ҳар бир бойлик тугайди, илм ва касб-хунар туганмас бойлик.					

Бажарилиш тартиби:

Ҳадислар	Ватан	Саломлашиш	Яхши хулқ	Илм ва касб-хунар	Моддий ва маънавий бойлик
Ватан - она, остонаси олтин.	+				
Инсоннинг биринчи ватани она қорни. У туғилгач, туғилган жойи унга Ватан бўла олади	+				
Сизларнинг яхшиларингиз хушхулқ, ширин суҳбатларингиз.			+		
Қайси бир ёш киши қари кишини ҳурмат қилса, у кексайганида ўша ҳурматни кўради.			+		
Инсонларга берилган фазилатларнинг энг яхшиси яхши ахлоқ.			+		
Кишининг сўзи-ақлнинг тарозиси.			+		
Одам ўз элига яхшилик қилиш билан уларнинг улуғига айланади.	+				
Ноннинг ушоғи ҳам нон					+
Ҳар бир бойлик тугайди, илм ва касб-хунар туганмас бойлик.					+

Жадвалдаги топшириқни тарбияланувчилар гуруҳ асосида ва яқка тартибда бажариши мумкин. Топшириқни берилишига қараб устунларга “+” белгисини қўйиш ёки сўзларни ёзиш орқали бажариши мумкин.

Таълим муассасаларининг машғулотларида ёзма баҳслар услубидан фойдаланиш мобайнида куйидаги жадвал кўринишида келтирилган тарқатма материаллардан фойдаланиш мумкин:

1-гуруҳга

Баҳс мавзуси: Элга хизмат қилиш кишининг бурчими?

Ха

- Жавоб. Ҳар бир инсон Ватанни севгани каби элини севиши лозим.

Шунинг учун элга хизмат қилиб, доимо улар билан қалбан бирга бўлиши шарт. Чунки бу ҳар бир кишининг бурчи саналади. Шундай инсонгина эл дуосини олиб комилликка интилади.

• Далил келтирмак. Юртимизда ана шундай инсонлар кўпчиликини ташкил этади. Масалан, бунга мисол тариқасида Ўзбекистон Республикасининг Биринчи Президенти И.А.Каримовни фахр-ифтихор билан келтиришимиз мумкин. У кишидан биз Ватанни севиш, халқига ва Ватанига хизмат қилишни ўргандик. Ҳар биримиз бобомиз каби бўлиб, улар изидан боришимиз ва халқимизга хизмат қилишимиз зарур.

2-гуруҳга

Баҳс мавзуси: Элга хизмат қилиш кишининг бурчими?

Йўк

• Жавоб. Элга хизмат қилишни вазифа деб қаралса ҳам бўлади. Чунки ҳар бир вазифамни бажаришим элга хизмат ҳисобланади.

• Далил келтирмак. Масалан, аъло ўқишим, яхши инсон бўлишим, кунлик вазифамни бажаришим элга хизмат бўла олади.

Ушбу жадвални ёзган ҳар бир гуруҳ фикрларини изоҳлайдилар. Ижобий фикрга эга бўлганлар ўз фикрларини тасдиқлай олишга ҳаракат қилишлари лозим. Машғулот якунида тарбиячи фаол гуруҳни рағбатлантиради. Келтирилган ёзма баҳс усулидаги тренингни афзаллик томонини келтириш жоиз. Бунда ҳар бир тарбияланувчи мустақил фикрини эркин баён эта олади ва фаол ҳаракатга ундалади. Меҳрибонлик уйларида фаолият кўрсатаётган тарбиячилар олдида масъулиятли вазифалар мавжуд. Улардан бири - миллий ғурурли ёшларни тарбиялаш. Бу вазифани тарбияланувчининг илк бошланғич синф давриданоқ амалга ошириш мақсадга мувофиқ. Миллий ғурурни шакллантиришда ҳадислардан фойдаланиш самарали восита ҳисобланади.

Хулоса. Юқорида келтирилган фикрлар асосида 1-синф тарбияланувчиларида миллий ғурурни ҳадислар асосида шакллантиришдан намуна келтирилди:

- меҳрибонлик уйлари тарбияланувчиларининг дарсдан ташқари вақтларида ҳадислардан фойдаланиш одоб қоидаларига амал қилишга ўргатади. Шу боис ҳадислардан фойдаланиш дарсдан ташқари машғулотлар орқали амалга оширилиши мақсадга мувофиқ ҳисобланади;

- меҳрибонлик уйлари тарбиячилари ота-она вазифасини бажаради. Ота-она уйда болани ажодларимиз ўғити, катталар намунаси, ҳадислар асосида вояга етказади. Ана шу мақсадларни меҳрибонлик уйлари тарбиячилари ҳам самарали амалга ошириши зарур. Ҳадис мазмунини тушунтиришда эртақлар келтирилган. Ҳадис мазмунини осон тушунишга имконият ярата олган. Кроссвордлар эса ақлий фаолиятни ривожлантириб, қизиқишини оширишга сабаб бўла олади. Келтирилган маълумотлар тарбияланувчиларда миллий ғурурни шакллантиришга хизмат қилади;

- меҳрибонлик уйлари тарбиячилари бошланғич синф тарбияланувчиларида миллий ғурурни ҳадислар асосида шакллантиришда олган назарий билимларни амалий ўрганишда биз тавсия этган қуёш жадвали ўз самарасига эга.

Тавсия этилган интерфаол методлар ва ҳадислардан самарали фойдаланилса меҳрибонлик уйлари тарбиячилари бошланғич синф тарбияланувчиларида миллий ғурурни ҳадислар асосида шакллантириш имконияти мақсадга мувофиқ равишда амалга оширилади.

Адабиётлар

1. Воҳидова Н. Бошланғич синф ўқувчиларида халқ оғзаки ижоди асосида миллий ғурурни тарбиялаш. п.ф.н.диссертация. - Т., 2011. - 155 б.
2. Пазилова М. Ўқувчи маънавиятини ҳадислар воситасида шакллантиришнинг педагогик асослари. п.ф.н. Диссертация. - Т., 2004. - 162 б.
3. Маҳмудов Ю. ва б Миллий ғурур-маънавий комиллик мезони. - Т.: “Дизайн – пресс”, 2011. - 276 б.
4. Мансуров А ва б. Ҳадис илми сабоқлари. - Т.: “Адабиёт ва санъат”, 1999. -63 б.
5. Ҳамидова М. Момоннинг сандиғи. - Т.: “Янги аср авлоди”, 2015. - 168 б.
6. Юсуф Хос Хожиб. Қутадғу билиг. - Т.: “Фан”, 1971.- 964 б.
7. Қуронов М. Миллий тарбия. - Т.: “Маънавият”, 2007. - 237 б.
8. Қодиров Б. Комил инсон тарбиясининг педагогик асослари. - Т.: “Меҳнат”, 2001. - 194 б.

Farhod JALOLOVBuxoro davlat universiteti
boshlang'ich ta'lim nazariyasi
kafedrası o'qituvchisi**Gulmira SHARIPOVA**Buxoro tumanidagi
19-maktab 1-toifali boshlang'ich
sinf o'qituvchisi**BOSHLANG'ICH SINIF ONA TILI DARSLARIDA DIDAKTIK O'YINLARNI
MULTIMEDIA TEXNOLOGIYASI ASOSIDA TASHKIL ETISH**

Maqola boshlang'ich sinf ona tili darslarida axborot texnologiyalari vositasida didaktik o'yinlarni tashkil etish muhokamasiga bag'ishlangan.

Kalit so'zlar: *ona tili darsi, ta'lim, didaktik o'yin, multimedia, kompyuter, guruh, didaktik vosita.*

Статья посвящена обсуждению организации дидактических игр средствами информационных технологий на уроках родного языка в начальных классах.

Ключевые слова: *урок родного языка, обучение, дидактическая игра, мультимедиа, компьютер, группа, дидактический инструментарий.*

The article is devoted to the discussion of the organization of didactic games through information technology in the lessons of the native language of the primary class.

Key words: *native language lesson, education, didactic game, multimedia, computer, group, didactic tool.*

Kirish. Bugungi kunda Respublikamizda Prezidentimiz rahbarligida axborot texnologiyalari va kompyuter texnologiyalaridan foydalanishga katta e'tibor berilmoqdaki, inson o'z faoliyatida kompyuter texnologiyalarini o'zlashtirishda foydalanuvchi sifatida o'zini namoyon qilish shart bo'lib qolmoqda. Chunki insonning butun hayoti axborotni saqlash, uni qabul qilishdan iborat. Ammo inson miyasi qanchalik mukammal bo'lmasin, juda katta miqdordagi axborotlarning hammasini xotirasida saqlay olmaydi va kelajak avlodga to'liq yetkazib bera olmaydi. Shuning uchun axborot texnologiyalardan foydalanishga zaruriyat tug'iladi. Darhaqiqat, axborot texnologiyalari fan-texnikaning muvaffaqiyatli rivojlanishini ta'minlash, o'quvchilarning innovasiya va intellektual faoliyatini rivojlantirish asosini tashkil etadi. Shu jihatdan ham ta'lim va tarbiya jarayonida axborot texnologiyalaridan foydalanish ta'lim samaradorligini oshirish uchun, avvalo, o'rgatish lozimligini keltirib chiqardi. Shuning uchun boshlang'ich sinf o'quvchilarida kompyuter bilan ishlash ko'nikmasini shakllantirish zarur bo'ladi.

Asosiy qism. Mazkur muammoni hal etish maqsadida boshlang'ich sinflarda informatika darslarini tashkil qilish ko'rsatib o'tilgan. Mazkur vazifalarni bajarish, ya'ni boshlang'ich ta'limda kompyuter va axborot texnologiyalaridan foydalanish tizimini ishlab chiqish, o'quvchilarning kompyuter savodxonlik darajasini oshirish lozimligini anglatadi. Chunki, boshlang'ich ta'limda o'qitiladigan bu fan axborot texnologiyalari bilan qurollanish yo'llarini o'rgata oladi. Hozirgi kunda kompyuter texnologiyasi yordamida hisoblash, yozish, o'qish, o'rganish, gapirish, chizish, maketlar tayyorlash, axborot qabul qilish, qayta ishlash, o'ynash mumkin. Shu jihatdan ham boshlang'ich sinflarda fanlarni o'qitishda multimedia vositasida tabiat hodisalarini namoyish qilishda, o'quvchilarning bilim, ko'nikma va malakalarini nazorat qilishda, o'zlashtirish darajasini aniqlashda foydalaniladi.

Kompyuter har bir o'qituvchi va o'quvchi faoliyatini, o'tiladigan fanlarning mazmunini hisobga olgan holda dars jarayonini axborotlashtirishga yordam beradi. Natijada pedagogik jarayon uchun zarur didaktik vositalar, ularning metodik ta'minoti multimedia vositasida amalga oshiriladi. O'quvchilarning o'quv faoliyatini rivojlantirishda kompyuter xotirasiga kiritilgan turli didaktik o'yinlardan foydalanish katta ahamiyat kasb etadi.

O'quvchilar kompyuter xotirasidagi didaktik o'yin orqali o'z bilimlarini mukammallashtirib boradi. Shu jihatdan qaraganda, ta'lim jarayonida qo'llanadigan didaktik o'yinlarning roli beqiyosdir. Didaktik o'yinlar ta'lim jarayoni samaradorligini oshiradi, o'quvchilar faolligini, ijodiy fikrlashini rivojlantiradi. Chunki, boshlang'ich sinf o'quvchilari multimedia vositasida berilgan o'yinlarni qiziqib bajaradi.

Ayniqsa, boshlang'ich ta'lim jarayonida kompyuter muhim o'rin tutadi. 6-7 yoshli bolalar faoliyati kompyuter vositasida berilgan didaktik o'yinlar qiziqarli kechadi. Multimediali o'yin darslarida bolalar diqqati to'liq jalb etiladi, xotirasi, aqliy tafakkuri yaxshi ishlaydi. Shuni ta'kidlash kerakki, kompyuterdagi

didaktik o'yinlar qonun-qoidaga rioya qilgan holda tashkil etiladi. O'yinlarni o'tkazish mashg'ulot tarzida amalga oshirilishi maqsadga muvofiqdir.

Biz ham olimlarimizning bu tasnifiga qo'shilamiz. Chunki, boshlang'ich sinflarda o'quvchilarning psixologik xususiyatlari va didaktik jihatlarini hisobga olib, o'yinlarning turiga ahamiyat berish maqsadga muvofiq bo'ladi.

O'qituvchi o'quvchilarni kompyuter qarshisiga o'tqazadi va o'quvchilardan kompyuter ekranida nechta to'rtburchakni ko'rayotganini va ularning ichida qanday harflar joylashganligini so'raydi. Birinchi to'rtburchakda qanday harf borligini, uni talaffuz qilishni, u unli yoki undosh tovush ekanligini birinchi kompyuterda o'tirgan o'quvchidan so'raydi. Ikkinchi kompyuterda o'tirgan o'quvchidan ikkinchi to'rtburchak qanday rangda ekanligi, bu to'rtburchakning ichida qanday harf joylashganligi, u harf unli yoki undosh tovush ekanligini so'raydi. O'quvchi ikkinchi to'rtburchakning rangi havo rangda ekanligi, unda "n" tovushi joylashganligini, bu tovush undosh tovush ekanligini aytadi va "n" tovushini talaffuz qilib ko'rsatadi. Uchinchi o'quvchi uchinchi to'rtburchak qizil rangda ekanligi, bu to'rtburchakning ichida "a" tovushi joylashganligini, unli tovush ekanligini talaffuz qilib ko'rsatadi. Bu harflar birikib "ona" so'zi hosil bo'lganligini aytadi. Bu topshiriqlar bajarib bo'lgandan so'ng, o'qituvchi to'rtburchakda berilgan so'zlarni o'qiydi. O'quvchilar kompyuterda mustaqil ravishda topish lozim bo'lgan tovush o'rnini ikkinchi bir xildagi to'rtburchak bilan ko'rsatadi.

O'qituvchi o'quvchilarning savodini chiqarishda samarali foydalanish mumkin. O'quvchilarning nutqini rivojlantirish maqsadida didaktik o'yinni davom ettirish mumkin. Bunda oldin kompyuterda bajarmagan o'quvchilar bajarishadi. Bu didaktik o'yinlar bevosita o'qituvchi rahbarligida barcha o'quvchilarning ishtirokida kompyuter texnologiyasidan foydalanib bajariladi. Mashg'ulotlarning davomiyligi 40 daqiqaga mo'ljallangan bo'lib, o'quvchilarning kompyuter texnologiyasi bilan ishlash tezligi, kompyuter savodxonligi, qanchalik o'zlashtirganligini aniqlash maqsadida ham o'tkazilishi mumkin.

O'quvchilarning faolligini oshirishda, olgan bilimlarini xotirada uzoq saqlanib qolishida kompyuterli o'yinlarning roli kattadir. Kompyuterli o'yinlar o'quvchilarning qiziqishini orttirishda o'ziga xos xususiyatga ega. Ana shunday kompyuterli o'yinlardan biri didaktik o'yinlaridir. Bu didaktik o'yinlarni o'tkazish uchun uning maqsad va vazifalari belgilab olinadi. Shu belgilangan vazifalarni amalga oshirishda multimediali texnologiyadan foydalaniladi.

Xulosa. Darsda respublika ta'lim markazi tomonidan berilgan multimedia ilovalari asosida mashg'ulot musobaqa tarzida o'tkaziladi. G'olib chiqqan guruh a'zolari rag'batlantiriladi. Bu bilan o'quvchilarning harflarni o'zlashtirganliklari to'g'risidagi bilimlari aniqlanadi, ziyrakligi, xotirasi, topqirligi tekshirib ko'riladi. Xuddi shunday har bir berilgan rasmlar orqali dars mashg'ulotlarini tashkil etish mumkin. Boshlang'ich sinf o'quvchilari bilan olib boriladigan didaktik o'yinlarni kompyuter orqali tashkil qilish, birinchidan, boshlang'ich sinf o'quvchilarning kompyuter savodxonligini, takomillashtirishga xizmat qiladi, ikkinchidan, o'quvchilarning harflarni puxta o'zlashtirishlari va yozish ko'nikma va malakalarini shakllantirishni, uchinchidan, lug'at boyligini yanada kengaytirishga yordam beradi.

Adabiyotlar

1. Karimovning I.A. O'zbekiston Konstitusiyasi – biz uchun demokratik taraqqiyot yo'lida va fuqarolik jamiyatni barpo etishda mustahkam poydevordir. –T.: "Xalq so'zi", 2009. 6-dekabr.
2. Musurmonova O. Oila ma'naviyati-milliy g'urur. -T.: "O'zbekiston", 2000.
3. To'raqulov X.A. Zamonaviy kompyuter tarmoqlari bo'yicha multimediali elektron o'quv qo'llanma yaratish texnologiyasi //Uzluksiz ta'lim. 2011.
4. Tayloqov N.I., Olimov A.F Elektoron darsliklar o'qitish faoliyatining zamonaviy vositasi sifatida. Xalq ta'limi, 2009-yil 1-son 49-bet.
5. Begmatova H. Bog'cha bolalarida multimedia texnologiyasi tushunchalarini shakllantirish. Xalq ta'limi, 2010-yil 2-son.
6. Adilova S. Multimedia vositalari va uni ta'lim jarayonida qo'llash // Pedagogik ta'lim. 2001-yil 2-son

Umida TOG'AYEVA

Buxoro davlat universiteti
boshlang'ich ta'lim metodikasi
kafedrası tayanch doktoranti

“ONA TILI O‘QITISH METODIKASI” MODULINI O‘QITISHDA AXBOROT KOMMUNIKATSIYA TEXNOLOGIYALARIDAN FOYDALANISH

Ushbu maqolada “Ona tili o‘qitish metodikasi” modulida axborot kommunikatsiya texnologiyalarining qo‘llanilishi, ahamiyati yoritilgan. Pedagogik texnologiyalardan foydalanish metodikasi nazariy asoslab berilgan.

Kalit so‘zlar: axborot texnologiya, pedagogik texnologiya, texnik vosita, didaktik vosita, pedagogik mahorat, axborotli vosita, multimedia, interfaol metodlar.

В данной статье рассматривается важность использования информационно-коммуникационных технологий в модуле “Методика обучения родному языку”. Теоретически обоснована методика использования педагогических технологий.

Ключевые слова: информационные технологии, педагогические технологии, технические средства, дидактические средства, педагогические навыки, информационные средства, мультимедиа, интерактивные методы.

This article discusses the importance of the use of information and communication technologies in the module “Methods of teaching the native language”. The methodology of using pedagogical technologies is theoretically substantiated.

Key words: information technology, pedagogical technology, technical means, didactic means, pedagogical skills, information means, multimedia, interactive methods.

Kirish. Bugungi kunda zamonaviy oliy ta'lim tizimida innovatsion ta'lim texnologiyalari hamda axborot kommunikatsiya texnologiyalari(AKT)dan foydalanish, oliy ma'lumotli mutaxassislarni tayyorlashning samarali tizimi joriy etilishi ta'lim oluvchilar bilimlarining tizimli, kompleks hamda uzviy bo'lishini ta'minlashga xizmat qiladi. Zamonaviy yosh avlodga ta'lim-tarbiya beradigan o'qituvchi, avvalambor, o'zi zamonaviy axborot kommunikatsiya texnologiyalaridan xabardor bo'lishi lozim. Har bir o'qituvchi o'z fanining yetuk mutaxassisi bo'lishi bilan bir qatorda, o'zidagi bor bilimni kam vaqt sarflagan holda katta hajmdagi axborotni ko'rgazmali tarzda yetkazib berishga harakat qilishi lozim. Jahon miqyosida davlat va jamiyat taraqqiyotining harakatlantiruvchi kuchi sifatida qaralayotgan ta'lim mazmunida til va tafakkur uyg'unligiga erishishning innovatsion texnologiyalari orqali ta'lim samaradorligini ta'minlashga alohida e'tibor qaratilmoqda. Ayniqsa, Yaponiya, Germaniya, AQSH, Rossiya Federatsiyasi, Kanada kabi dunyoning rivojlangan mamlakatlarining ilmiy markazlarida til ta'limining samaradorligini oshirishning nazariy va amaliy masalalari hamda o'qitishning sifatini oshirish muammosi o'rganilib kelinmoqda. Jumladan, “Innovatsion pedagogik texnologiyalar vositasida o'qitishni tubdan yaxshilash” muammosi BMTning ta'lim, fan va madaniyat masalalariga doir bitimida ham dolzarb vazifa sifatida belgilangan[1].

Ta'lim tizimining dunyo amaliyotida o'qitish metodikasini individuallashtirish va kompetensiyaviy yondashuvlar integratsiyasi asosida zamonaviy axborot-kommunikatsiya texnologiyalarini joriy etishga ta'lim sifatini ta'minlashning yetakchi omili sifatida qaraladi.

Yangilanayotgan O'zbekistonda ta'lim muassasalarida o'quvchilarning mustaqil fikrlash, atrofda voqelikka ongli munosabatda bo'lish, daxldorlik va ijtimoiy faollik kabi sifatlarini, nutq va tafakkurini rivojlantirish, yuksak ma'naviyatli barkamol shaxsni kamol toptirish sog'lom avlodni voyaga yetkazishning muhim omili sifatida boshlang'ich ta'lim tizimidan boshlab ilg'or pedagogik va axborot-kommunikatsiya texnologiyalarini keng miqyosda qo'llash zaruratini yuzaga keltirdi. “O'zbekiston Respublikasini yanada rivojlantirish bo'yicha Harakatlar strategiyasi”da belgilab berilgan “mustaqil fikrlaydigan, qat'iy hayotiy nuqtayi nazarga ega, Vatanga sodiq yoshlarni tarbiyalash, demokratik islohotlarni chuqurlashtirish va fuqarolik jamiyatini rivojlantirish jarayonida ularning ijtimoiy faolligini oshirish” [2] vazifasi shaxsning intellektual salohiyatini shakllantirishga, jamiyatning ijtimoiy, siyosiy, madaniy, ma'rifiy hayotida faol va muvaffaqiyatli ishtirokini ta'minlashga zamin yaratadi.

Asosiy qism. Oliy ta'limning asosiy vazifalaridan biri – bu boy dunyoqarashga ega va innovatsion faoliyatda ishtirok eta oladigan bilimli, malakali va mas'uliyatli shaxsni shakllantirishdan iborat. Bunda darslarda axborot kommunikatsiya texnologiyalarining ahamiyati katta. Axborotli ta'lim jarayoni oldindan pedagogik loyihalangandagina ko'zlangan maqsadga erishish mumkin. Pedagogik jarayonni

kompyuterlashtirishning asosiy yo'nalishlaridan biri va pedagogik texnologiyalar bilan shug'ullanishi lozim bo'lgan sohadir.

Axborot texnologiyalari – kishilarning bilimlarini rivojlantiradigan, ularning texnika va ijtimoiy jarayonlarni boshqarish bo'yicha imkoniyatlarini kengaytiradigan ma'lumotlarni tashkil etish, saqlash, ishlab chiqish, tiklash, uzatish usullari va texnika vositalari hisoblanadi. Shuningdek, axborot texnologiyalari deganda, ma'lum bir maqsadga erishish uchun amalga oshiriladigan jarayonlar zanjiridan iborat yaratuvchi faoliyat tushuniladi. Agar texnologik zanjirni tashkil etuvchi jarayonlar, ular orasidagi axborot almashinuvini tashkil etish va ularni uyg'unlashtirishda kompyuterlardan foydalanish imkoniyati yaratilsa, har qanday texnologiyaning samaradorligi ortadi.

Yoshlarda ijodiy tafakkur, ijodiy izlanish, mavjud imkoniyatlardan eng maqbulini tanlash, tilimizning boy imkoniyatlaridan nutq sharoitiga ko'ra to'g'ri, o'rinli va samarali foydalanish, malaka va ko'nikmalarni singdirish, ularni milliy qadriyatlarimiz, udum va an'analarimiz ruhida tarbiyalashda maktab ona tili kursining tutgan o'rni va imkoniyatlari benihoya kattadir. Ayniqsa, mustaqil yurtimiz uchun tadbirkor va ijodkor insonni tayyorlash masalasi o'ta muhim vazifa bo'lib turgan bir sharoitda bu fanning o'qitilishi muhim ahamiyat kasb etadi. Maktabda ona tilini o'qitishdan maqsad tilning jamiyat a'zolari o'rtasida bajaradigan vazifalaridan kelib chiqadi. Chunki kishilar o'z faoliyatlarini barcha sohalarida bir-birlari bilan faol munosabatda bo'ladilar. Ular doimo o'zlarini o'rab turgan moddiy borliqdagi narsa-buyumlar, voqea-hodisalar to'g'risida fikr yuritadilar va o'z fikrlarini bir-birlariga ma'qul qiladilar.

Bugungi kunda ta'lim jarayonini axborot texnologiyalarisiz tasavvur etib bo'lmaydi. Chunki ular yordamida dars samaradorligi yanada ortishi turli tadqiqotlar orqali asoslanmoqda. Shunday ekan, eng avvalo, oliy ta'lim muassasasi talabalarini zamonaviy pedagogik texnologiyaga oid chuqur bilimlar bilan qurollantirishimiz kerak. Ona tili o'qitish metodikasida, ayniqsa, axborot kommunikatsiya va pedagogik texnologiyalardan foydalanish juda muhim. Chunki bu fan orqali talabaning nutqi go'zallashadi, fikrlash qobiliyati kengaytiriladi.

O'quv mashg'ulotlarini yangi zamonaviy shakl va usullarda tashkil qilish, talabalarni dars jarayonida maqsadli boshqara olish, ayni kunda o'qituvchilik faoliyatining bosh mezoni deb qaralmoqda. Ilg'or pedagogik texnologiyaga asoslangan zamonaviy dars turlari va shakllarini qo'llash, o'quvchining ta'lim jarayonidagi o'rnini belgilash, unga yangicha yondoshuvi, yangicha munosabatni ta'minlash, mazkur jarayonni mohirlik va idrok bilan boshqarish demakdir. Ona tili darslarida musobaqa darslarini o'tkazishdan maqsad o'quvchining til darsida olgan bilimlarini sinab ko'rish, o'zaro munozara-muloqot jarayonida til imkoniyatlaridan foydalana bilish, nutqiy mahorat, tez va aniq fikrlash darajasini, muammoli vaziyatlardan chiqa olish malakasini baholashdan iboratdir. Musobaqa darslari talabalarda faollik, topqirlik, zukkolik fazilatlarini shakllantiradi, ularni mustaqil ijodiy mushohada yuritishga odatlantiradi, zarur va foydali ko'nikmalarni hosil qilishga yordam beradi. Samarali dars shakllaridan biri bo'lgan musobaqa darsi til mashg'ulotlarining qiziqarli o'tishi va o'quvchilarning faol ishtirokini ta'minlovchi vositadir. Bahs-munozara talabalardan hushyorlikni talab etadi. U mustaqil va jadal fikrlashga, hozirjavoblikka, aytilgan fikrning to'g'ri yoki noto'g'riligi haqida va o'z fikrini mantiqli va izchil isbotlashga o'rgatadi. O'zaro tortishuv va bahs oqibatida eng to'g'ri va ma'qul yechimga kelinadi. Talaba bahs - munozara orqali qarshi tomonning ishonarli dalillarini tinglaydi, o'z "men"ini anglab yetadi, o'z dunyoqarashi, ilmiy-ijobiy tafakkuri ko'lamini, haq yoki nohaq ekanligi to'g'risida, o'zi mustaqil xulosa chiqaradi. O'z fikrini himoya qilish uchun turli usul va vositalarni ishga solish, ijodiy fikrlash, til imkoniyatlaridan unumli foydalanishga o'rgatadi.

O'quv fanlari bo'yicha elektron o'quv vositalarining yaratilishi mazkur fanlarni o'qitishda zamonaviy axborot kommunikatsiya texnologiyalaridan foydalanish imkoniyatini yanada kengaytiradi. Bu o'z navbatida, talabalarining mazkur fanlar bo'yicha bilimlarini chuqur o'zlashtirishlarining asosiy omili bo'lib, ta'lim-tarbiya sifati va samaradorligini oshiradi. Ayni shunday sa'y-harakatlar amalga oshirilishi ta'lim jarayoniga zamonaviy pedagogik va axborot texnologiyalarini keng tatbiq etishni yanada jadallashtirish, professor-o'qituvchilarni ilg'or pedagogik bilimlar va texnologiyalar bilan qurollantirish, ularning mahoratini oshirish, xorijiy oliy ta'lim muassasalari tajribasini chuqur o'rganish hamda ulardagi samarali usul va vositalarni milliy ta'lim tizimimizga joriy etish imkonini yaratadi.

Zamonaviy AKTlardan biri multimedialar hisoblanadi. Multimedia - gurkirab rivojlanayotgan zamonaviy axborotlar texnologiyasi. Multimedia vositalari asosida o'quvchilarga ta'lim berish va kadrlarni qayta tayyorlashni yo'lga qo'yish hozirgi kunning dolzarb masalasidir. Ko'pgina mutaxassislar bu atamani turlicha tahlil qilishmoqda. Bizning fikrimizcha, multimedia bu informatikaning dasturiy va texnikaviy vositalari asosida audio, video matn, grafika va animatsiya effektlari asosida o'quv materiallarini o'quvchilarga yetkazib berishning mujassamlangan holdagi ko'rinishidir.

Multimedia vositalari asosida o'quvchilarni o'qitish quyidagi afzalliklarga ega:

- a) berilayotgan materiallarni chuqurroq va mukammalroq o'zlashtirish imkoniyati bor;
- b) ta'lim olishning yangi sohalari bilan yaqindan aloqa qilish ishtiyoji yanada ortadi;
- d) ta'lim olish vaqtining qisqarish natijasida, vaqtni tejash imkoniyatiga erishish;
- e) olingan bilimlar kishi xotirasida uzoq saqlanib, kerak bo'lganda amaliyotda qo'llash imkoniyatiga erishiladi.

Ta'lim oluvchilarning individual xususiyatlarini hisobga olish va ularning manfaatdorligini (motivasiyasini) oshirishga ko'maklashish imkoniyatlariga ko'ra, shuningdek, har xil turdagi multimediali o'quv axborotlarining uyg'unlashuvi, interfaollik, moslashuvchanlik sifatlariga ko'ra multimedia foydali va mahsuldor ta'lim texnologiyasi hisoblanadi. Interfaollikning ta'minlanishi axborotlarni taqdim etishning boshqa vositalari bilan taqqoslaganda raqamli multimediane muhim yutuqlaridan hisoblanadi. Interfaollik ta'lim oluvchining ehtiyojlariga mos ravishda tegishli axborotlarni taqdim etishni nazarda tutadi. Interfaollik ma'lum bir darajada axborotlarni taqdim etishni boshqarish imkonini beradi: ta'lim oluvchilar dasturda belgilangan sozlovlarni individual tarzda o'zgartirishi, natijalarini o'rganishi, foydalanuvchining muayyan xohishi haqidagi dastur so'roviga javob berishi, materiallarni taqdim etish tezligini hamda takrorlashlar sonini belgilashi mumkin. Lekin multimediadan foydalanishda bir qator jihatlarni e'tiborga olish muhim. Multimediyada taqdim etilayotgan o'quv materiallari tushunish uchun qulay bo'lishi, zamonaviy axborotlar va qulay vositalar orqali taqdim etilishi talab qilinadi. Multimedia texnologiyalarining barcha imkoniyatlarini to'liq ochib berish va ulardan samarali foydalanish uchun ta'lim oluvchilarga salohiyatli (kompetentli) o'qituvchining ko'magi zarur bo'ladi. Darsliklardan foydalanilgandagi singari, multimedia vositalarini qo'llashda ham ta'lim strategiyasi ta'lim jarayonida o'qituvchi nafaqat axborotlarni taqdim etish, balki ta'lim oluvchilarga ko'maklashish, qo'llab-quvvatlash va jarayonni boshqarib borish bilan shug'ullangandagina mazmunan boyitilishi mumkin.

Muhokamalar va natijalar. Darsning qiziqarli bo'lishi va esda ko'proq qolishi uchun har bir o'qituvchi ijodkorligini ishga solgan holda o'z metodlarini yaratishi lozim. Quyida bir nechta metodni tahlil qilamiz.

“Galereyani aylanish” metodi

Kichik guruhlarining hamma a'zolariga bitta muammo taklif etiladi. Har bir guruh 10 daqiqa davomida o'z fikrlarini yozadi-da, javoblar zikr etilgan varaqlarni ikkinchi guruh bilan almashtiradi. Keyingi guruh oldingi guruhning javoblarini baholashi va javob tugal bo'lmasa, o'z variantini taklif etishi kerak.

Shu kungi mavzuga doir ona tili o'qitish metodikasi fanidan topshiriqlarga misollar:

“Ot so'z turkumi” mavzusini o'rgatish metodikasi.

1-varaq: “Ot so'z turkumi” tushunchasini o'rgatish metodikasi.

2-varaq: Ot so'z turkumini o'rgatishda foydalaniladigan metodlar.

3-varaq: Ot so'z turkumi mavzusini mustahkamlash yo'llari.

Talabalar o'z javoblarini berib, o'rtoqlarining javoblarini to'ldirishganlaridan keyin hammalari birgalikda bularni muhokama qilishadi va eng yuqori ballga arziydigan javoblarni tanlab oladilar.

“Sindik”metodi

Guruh 3 ta kichik guruhga bo'linadi, taklif etilayotgan topshiriqni uch xil nuqtayi nazardan hal qilish zarur. Masalan, hozirgi davrda ona tili o'qitish muammosi bilan kimlar shug'ullanmoqda? Birinchi guruh – bu sohada pedagoglardan tashqari filosoflar, sotsiologlar, psixologlar ham keng tadqiqot ishlarini olib bormoqdalar, ikkinchi guruh – bu ishlar ilmiy xodimlar, o'qituvchilar ommasi - intellegentlarga taalluqli bo'lib, ular ona tili o'qitish metodikasi fanining va maktabdagi o'quv-tarbiyaviy jarayonlar samaradorligiga e'tiborni qaratadilar, uchinchi guruh – hozirgi kunda ona tili o'qitish metodikasi fani faqat yosh avlodni shakllantirish uchungina muhim bo'lib qolmay, balki uning roli jamiyatning hamma sohasida muhim bo'lmoqda. Hozirgi davrda ishlab chiqarishda yoki xalq xo'jaligining biror-bir sohasida kompleks tarbiyaviy tadbirlarni qo'llamasdan turib biror bir natijaga erishish mumkin emas.

Shunday qilib, muhokama vaqtida talabalar ona tili o'qitish metodikasi muammosi bilan sohalarda shug'ullanilayotganini muhokama qilish bilan birgalikda bu fan muammolarining bir qancha yechimlarini ko'rib chiqishadi, bilim va malakalarini oshirishadi. Shu o'rinda ona tili o'qitish sohasida yo'l qo'yiladigan xatolarni bartaraf etish yo'llarini tahlil qilib, o'z bilimlarini oshirishadi, tanqidiy nuqtayi nazardan fikr yuritishni o'rganishadi.

Xulosa. Ona tili metodikasida ilg'or pedagogik texnologiyaga asoslangan dars turlari til ta'limi samaradorligini oshiribgina qolmay, uning tarkibiy qismiga aylanib bormoqda. Dars mashg'ulotlarini rang-barang zamonaviy texnik vositalar ishtirokida tashkil qila olgan o'qituvchi qisqa vaqtda o'quvchilarning egallagan bilimi, do'stlariga munosabati, muomala madaniyati, fikr doirasi, so'z boyligi, nutqiy salohiyati haqida aniq tasavvurga ega bo'ladi. Ilg'or texnologiyaga asoslangan darslar o'quvchi va o'qituvchi o'rtasida

teng, do'stona munosabat qaror topishiga sharoit yaratadi. O'quvchi darsda o'zini erkin his qiladi, mashg'ulotlarga qiziqishi, so'z san'ati bilan shug'ullanishga hamda ijodga rag'batini ortadi.

Adabiyotlar

1. ЮНЕСКО халқаро меъёрий ҳужжатлари //Ўзбекча нашрининг масъул муҳаррири Л.Саидова. –Т.: “Адолат”, 2004. –Б. 19-62.
2. Ўзбекистон Республикаси Президентининг 2017 йил 7 февралдаги “Ўзбекистон Республикасини янада ривожлантириш бўйича Ҳаракатлар стратегияси тўғрисида”ги ПФ-4947-сонли Фармони. –Ўзбекистон Республикаси Қонун ҳужжати, 2017 йил, 6-сон, 70-модда.
3. Ishmuhamedov R, Abduqodirov A, Pardayev A. Ta'limda innovastion texnologiyalar (ta'lim muassasalari pedagog-o'qituvchilari uchun amaliy tavsiyalar). –Toshkent: “Iste'dod”, 2008. -180 b.
4. Pedagogik atamalar lug'ati. –Т.: “Fan”, 2008-yil.
5. Qosimova K., Matchonov S., G'ulomova X., Yo'ldosheva Sh., Sariyev Sh. Ona tili o'qitish metodikasi. – Toshkent, 2009.
6. Tolipov U, Usmonboyeva M. Pedagogik texnologiyalarning tatbiqiy asoslari. – Т., 2006.
7. Косимов Ф. М., Ярашов М. Ж. ТВОРЧЕСКИЕ САМОСТОЯТЕЛЬНЫЕ РАБОТЫ НА УРОКАХ МАТЕМАТИКИ В НАЧАЛЬНЫХ КЛАССАХ //ИННОВАЦИОННЫЙ ПОТЕНЦИАЛ РАЗВИТИЯ НАУКИ В СОВРЕМЕННОМ МИРЕ: ДОСТИЖЕНИЯ И ИННОВАЦИИ. – 2020. – С. 178-181.
8. Yunus Y. S. Methodology Of Teaching Assignments To Work With Non-Standard Solution In Primary School Mathematics Education //The American Journal of Social Science and Education Innovations. – 2021. – Т. 3. – №. 02. – С. 439-446.
9. Olloqova M. O. Intensive education and linguistic competence in mother tongue //ACADEMICIA: AN INTERNATIONAL MULTIDISCIPLINARY RESEARCH JOURNAL. – 2021. – Т. 11. – №. 1. – С. 580-587.
10. Sidikova S. D. Theoretical and didactic principles of distance learning //ACADEMICIA: AN INTERNATIONAL MULTIDISCIPLINARY RESEARCH JOURNAL. – 2021. – Т. 11. – №. 1. – С. 541-548.

FILOLOGIYA VA TILLARNI O'RGANISH

Муқаддас ТЎРАБОЕВА

Наманган давлат университети
бошланғч таълимда ижтимоий фанларни
ўқитиш методикаси кафедраси
катта ўқитувчиси,
педагогика фанлари бўйича
фалсафа доктори (PhD)

ОНА ТИЛИ ТАЪЛИМИДА ТАФАККУРНИ РИВОЖЛАНТИРУВЧИ МАШҚЛАР МЕТОДИКАСИ

Мақолада умумий ўрта мактаб она тили таълими тафаккурни ривожлантирувчи машқлар методикаси баён қилинган.

Калит сўзлар: она тили, тафаккур, машқ, топширик, ижодий топширик, фаоллик.

В статье описываются методы развивающих мыслительных упражнений в процессе обучения родному языку в общеобразовательной средней школе.

Ключевые слова: родной язык, созерцание, упражнение, задание, творческое задание, деятельность.

The article describes the methods of developing thinking exercises in the education mother tongue of the general secondary school

Key words: native language, contemplation, exercise, assignment, creative assignment, activity.

Кириш. Жаҳонда халқаро ташкилотлар ва ривожланган мамлакатлар томонидан қабул қилинган 2030 йилгача мўлжалланган таълим концепциясида таълим, хусусан, умумтаълим “тараққиётнинг асосий ҳаракатлантирувчи кучи ва барқарор ривожланиш масалаларига етказувчи муҳим фаолият” сифатида эътироф этилиб, уни замонавий ва илғор педагогик технологиялар асосида янада ривожлантириш ҳамда такомиллаштиришга эътибор қаратилмоқда. Хусусан, 5-9-синфларда она тили таълимида тафаккурни ривожлантирувчи машқлар тизимини такомиллаштириш асосида узвийликни таъминлаш ва ривожлантириш технологияларини, методологик асосларини мукамаллаштириш, ўқувчиларнинг нутқи ва тафаккурини такомиллаштиришга доир тадқиқотларга талаб ортмоқда.

Дунёнинг Япония, Германия, АҚШ, Россия Федерацияси, Канада каби ривожланган мамлакатларида бошланғич синфларда миллий маданият ва мафкура, миллий руҳ ва қадриятларнинг ҳазинаси, ўқувчида миллий, ижодий, мустақил тафаккурни шакллантирувчи, ривожлантирувчи, ифодаловчи ҳамда бошқа фанларни мукамал, пухта ўзлаштирилишига асос бўлувчи она тили таълимининг инновацион илғор педагогик технологиялар асосида такомиллаштиришга муҳим вазифа сифатида қаралмоқда. БМТнинг таълим, фан ва маданият масалаларига доир Битимида долзарб вазифа сифатида белгиланганлиги боис “Инновацион педагогик технологиялар воситасида ўқитишни тубдан яхшилаш” муаммоси дунёнинг ривожланган мамлакатларининг илмий марказларида тил таълимини ўқитишнинг назарий ва амалий масалалари етакчи ўринда туради.

Янгиланаётган Ўзбекистонда таълим тизимида доир ислохотлар доирасида халқ таълими тизимини 2030 йилгача ривожлантириш концепциясида “ўқитиш усуллари такомиллаштириш, таълим-тарбия жараёнига индивидуаллаштириш тамойилларини босқичма-босқич татбиқ этиш, ўқувчида кичик ёшдан таълим олишга соғлом, кучли ва таъсирчан мотивацияни шакллантириш” каби муҳим вазифалар белгиланган. Бу, аввало, умумий ўрта таълим, жумладан, таълим соҳасини тубдан ислох қилиш, халқаро таълим стандартлари асосида ўқувчиларнинг оғзаки ва ёзма саводхонлигини ривожлантириш, ўқувчиларнинг ўзига хос ижобий хусусиятларини аниқлаш, рағбатлантириш ҳамда миллий қадриятларни уйғунлаштирган ҳолда Ватан ва халқнинг содиқ фидойи фарзанди этиб тарбиялаш, замонавий ва инновацион педагогик услубларини таълим-тарбия жараёнига сингдириш ҳамда ахборот-коммуникацион технологияларни кенг жорий этиш орқали сифатини ошириш каби талабларни вазифа қилиб белгилаймиз. Дарҳақиқат, Президентимиз Ш.М.Мирзиёев таъкидлаганидек, “Ҳар биримиз давлат тилига бўлган эътиборни мустақилликка бўлган эътибор деб, давлат тилига эҳтиром ва садоқатни она Ватанга эҳтиром ва садоқат деб билишимиз, шундай қарашни ҳаётимиз қондасига айлантиришимиз лозим. Бу олийжаноб ҳаракатни барчамиз ўзимиздан, ўз оиламиз ва

жамоамиздан бошлашимиз, она тилимизга, урф-одат ва кадриятларимизга хурмат, Ватанга меҳримизни амалий фаолиятда намоён этишимиз керак”. Бундай юксак ҳамда муҳим ижтимоий вазифани бажаришда бошланғич синфларда она тили таълимини, хусусан, ўқувчиларни тил ва нутққа доир илмий-назарий билим ва амалий малака ҳамда кўникмаларни изчил, узвий, мукамал, ижодий ва мустақил ўзлаштиришга йўналтирувчи, муайян тартиб ҳамда қоидаларга асосланган алгоритмик машқлар тизимини яратиш, такомиллаштириш муҳим аҳамиятга эга.

Асосий қисм. “Ўзбек тилининг изоҳли луғати”да машқ атамасига шундай таъриф берилган: “Машқ 1. [арабча. –хуснихат, расм чизиш учун намуналар] бирор фаолиятни пухта ўрганиш, малака ҳосил қилиш учун бажариладиган иш, тайёргарлик машғулоти. *Ҳарбий машқ. Машқ қилмоқ. Сиддиқжон кўкрагини сандалга бериб, хат машқ қилар, Канизак унинг рўпарасида китоб ўқиб ўтирар эди. А. Қаҳҳор, Кўичинор чироқлари. – Иш ёмон, – деди келган милиционерлар, – кўп машқ кўрмаган, ҳали милтиқ отишни билмайдиган милиционерлар, кўлидан нима келар эди. С. Айний, Қўллар. 2. Маълум мақсадда бажариладиган, қилинадиган муайян иш, ҳаракат. Имлога доир машқлар. Жисмоний машқлар. Болалар бир-бирларининг қўлларини ушлаб, гимнастика машқларини энгил ва чиройли бажарадилар. Газетадан.*

“Педагогика Энциклопедияси”да машққа берилган таърифнинг анча такомиллашган ва таълим соҳасига мослаштирилган шаклини кўриш мумкин:

Машқ (арабча – хуснихат, расм чизиш учун намуналар) – бирор фаолиятни пухта ўзлаштириш ёки сифатини яхшилаш мақсадида кўп марта такрорлаш. Масалан, ўқиш, ёзиш. Машқ таълимда кўникма ва малакалар ҳосил қилишда муҳим ўрин тутаяди.

Топширик атамасига “Ўзбек тилининг изоҳли луғати”да қуйидагича таъриф берилган: “Топширик 1. Кимсанинг зиммасига юклатиладиган иш, вазифа. Ҳукумат топшириғи. Топширик бермоқ. *Терговчи ҳам хит бўлди. Ахир, у бу ерга ўйнагани келмаган-ку. Махсус топширик билан оқни оққа, қорани қорага ажратгани келган*”.

Кўриниб турибдики, ҳар бир атама ўз мазмун-моҳиятига эга. Яъни **машқ** муайян ҳаракатни, бир неча бор айнан такрорлаш орқали шу машғулотдан кўзланган кўникма ва малакага эга бўлишни назарда тутса, **топширик** кишининг, жумладан, ўқувчининг зиммасига бирор мазмуни мустаҳкамлаш мақсадида бир марта бажариш учун бериладиган иш, вазифани англатади.

Демак, машқ – кўникма ёки малака ҳосил қилиш воситаси. Топширик эса маълумотларни хотирага киритувчи қурилмага ўхшайди. У йўналтирувчи хусусиятга эга. Топширик орқали ўқувчини фикрлашга, мустақил ишлашга ўргатиш мумкин. Зеро, машқлар ҳам, топшириклар ҳам “Она тили” дарсликларининг муҳим таркибий қисми ҳисобланади. Назарий маълумотлар, яъни грамматик қоидалар ўқувчида белгиланган мавзу доирасида билим, тушунча ҳосил қилади. Таълим мазмунида ўқувчи эгаллаши кўзда тутилган кўникма ва малакани, асосан, машқлар шакллантиради. Топшириклар бу ўринда кўпроқ ўқувчи билимини бойитишга хизмат қилади.

Ўқувчилар хотирасига мўлжалланган ўқув топширикларининг психологик асосини хотира ходисалари – ўрганилган билимларни эсга тушириш, ўқув ҳолатига татбиқ этиш, билим ва фаолият усуллари янада аниқлаштириш ташкил этади. Она тили таълимида асосий ўқув фаолият турини ташкил этувчи машқлар бажаришда ҳам ўқувчиларнинг хотираси ишлайди.

“Ўзбек тилининг изоҳли луғати”да тафаккур атамасига шундай таъриф берилган: “**Тафаккур 1.** [арабча. – фикритиш, ўйлаш, фикрлаш] Объектив воқеликнинг тасаввур, тушунча ва муҳокамадаги фаол инъикос жараёни, инсоннинг фикрлаш қобиляти; фикрлаш. *Тил тафаккур билан бевосита боғлиқ. Инсоният юксак ҳаёлот ва тафаккур кучи билан яратган барча маънавий-бадиий бойликлар орасида оғзаки ижод намуналари алоҳида ажралиб туради. “Фан ва турмуш”.*

2. Ўйлаш, фикр юритиш, муҳокама; ўй. *Бир соатлик тафаккур бир йиллик тоатдан афзал. Ойбек, Навоий. Ки ҳар ишники қилди одамизот, Тафаккур бирла билди одамизот. Алишер Навоий. Орага узоқ, вазни хомушлик тушиди. Малика бир нуқтага тикилиб, тафаккурга чўкди. Т.Жалолов, Олтин қафас.*

Муҳокамалар ва натижалар. Тафаккурни ривожлантирувчи машқлар ўқувчилар хотирасини мустаҳкамлаш, ривожлантиришда ҳам муҳим аҳамиятга эга. Албатта, она тили таълимида дарсликлардаги машқлардан фойдаланилади. А.Ғуломов, Ҳ.Неъматовлар таснифга асосланган ҳолда, бошланғич синфлар “Она тили” дарсликларидаги машқларни мазмун-моҳиятга кўра қуйидагича гуруҳлаш мумкин:

1. Қайта хотирлаш типидagi машқлар.
2. Қисман изланувчанликка оид машқлар.
3. Ижодий машқлар.

Тафаккурни ривожлантирувчи машқ тизимини лойиҳалашда ўқитувчи қуйидаги тартибда ўз

фаолиятини амалга оширади:

Тафаккурни ривожлантирувчи машқ тизими она тилидан ўрганилаётган мавзунинг мазмуни, қурилишига мос бўлиши, унда тафаккурни ривожлантирувчи машқнинг барча турлари берилиши, ўқувчиларнинг ижодкорлик қобилиятларини аниқлаш болаларнинг ўқиш-ўрганишга қизиқишларини ошириши зарур. Тафаккурни ривожлантирувчи машқларни тузиш ва шакллантиришда таълим жараёни ҳамда ўқувчилар билан боғлиқ қуйидаги жиҳатларга эътиборга қаратилади:

- фаоллик даражаси;
- мустақил ишлай олиш кўникмалари;
- ижодий қобилиятлари ва уни ривожлантириш;
- ўқув материаллари ва топшириқларнинг изчиллиги;
- ҳар бир билув топшириғининг эмоционал ўзига хослиги;
- мавзуга оид билим - кўникма - малакалари;
- тил ва нутқнинг алоқадорлиги, боғлиқлиги;
- вақт бюджети ва таълимнинг мақсади;
- мавзуга оид далилларнинг бойлиги, ранг-баранглиги ва ҳаётийлиги;
- мунозара ўтказиш, муаммолар қўя билиш имкониятлари.

Хулоса. Тафаккурни ривожлантирувчи машқларни она тили дарсларида қўлланиши таълимнинг узлуксизлиги, узвийлиги, ўқувчи шахси ва қизиқишлари устуворлигидан келиб чиқиб, уларнинг ёш хусусиятларига мос равишда коммуникатив компетенция, нутқий компетенция ва лингвистик компетенциялар шакллантирилади.

Адабиётлар

1. Ўзбекистон Республикаси Президентининг 2019 йил 29 апрелдаги “Ўзбекистон Республикаси халқ таълими тизимини 2030 йилгача ривожлантириш концепциясини тасдиқлаш тўғрисида”ги ПФ-5712-сон Фармони // Қонун ҳужжатлари маълумотлари миллий базаси, 06/19/5712/3034-сон. 2019, 29.04. .

2. ЮНЕСКО халқаро меъёрий ҳужжатлари //Ўзбекча нашрининг масъул муҳаррири Л.Саидова. –Т.: Адолат, 2004. –Б. 19-62.

3. Президент Шавкат Мирзиёевнинг ўзбек тилига давлат тили мақоми берилганининг ўттиз йиллигига бағишланган тантанали маросимдаги нутқи // <https://uza.uz/oz/politics/prezident-shavkat-mirziyeevning-zbek-tiliga-davlat-tili-ma-o-21-10-2019>.

4. Ўзбек тилининг изоҳли луғати. 5 жилдлик. 2-жилд. –Т.: “ЎзМЭ”, 2004, -562 б.

5. Педагогика Энциклопедияси. 2-жилд. –Т.: Ж – М., 2012. – 223-б.

6. Ўзбек тилининг изоҳли луғати. 5 жилдлик. 4-жилд. –Т.: “ЎзМЭ”, 2004, – 150-б.

Дилноза НАЗАРОВА

Бухоро давлат университети
таянч докторанти

ЎЗБЕК ТИЛИ ЛЕКСИКАСИНING МУСТАҚИЛЛИК ЙИЛЛАРИДАГИ ТАРАҚҚИЁТИ

Мустақиллик йилларида таълим, тиббиёт, иқтисодиёт соҳасида олиб борилаётган ислохотлар ўзбек тили лексикасида бир қатор янги сўзларнинг кириб келишига сабаб булди. Шу сабабли айрим сўзлар ўзбек тили луғат бойлигининг фаол қатлаמידан нофаол қатламга ўта бошлади, айни пайтда яқин кунларгача нофаол бўлган бир қатор сўз ва турғун бирикмалар эса фаол қатламга ўтди. Бу жараёнлар эса ўзбек тили лексикасининг бойлишига олиб келди.

Калит сўзлар: маркетинг, менежмент, брокер, бартер, бизнес, баланс, бизнесмен, менежер, маркетинг, менталитет, корпорация, инвестиция, бакалавр, магистр, лисоний ва нолисоний омиллар.

Реформы, проведенные в области образования, медицины и экономики за годы независимости, привели к появлению в лексиконе узбекского языка ряда новых слов. По этой причине некоторые слова стали переходить из активного слоя узбекского языка в нофаактивный слой словарного богатства, в то время как ряд слов и застойных соединений, которые до недавнего времени были нофаактив-ными, стали активными. И эти процессы привели к богатству лексики узбекского языка.

Ключевые слова: маркетинг, менеджмент, брокер, бартер, бизнес, баланс, бизнесмен, менеджер, маркетинг, менталитет, корпорация, инвестиции, бакалавр, магистр, лингвистические и нефинансовые факторы.

The reforms carried out in the field of education, medicine and economy during the years of independence caused a number of new words to come into the Uzbek language lexicon. For this reason, some words began to pass from the active layer of the Uzbek language to the nofaactive layer of the dictionary wealth, while a number of words and stagnant compounds, which until recently were nofaactive, became active. And these processes led to the richness of the Uzbek language lexicon.

Key words: marketing, management, broker, barter, business, balance sheet, businessman, manager, marketer, mentalitet, Corporation, Investment, bachelor, master, linguistic and non-financial factors.

Кириш. Мамлакатимиз ўз мустақиллигини кўлга киритган дастлабки кунларданок жамиятимизнинг барча соҳаларида тубдан ўзгаришлар рўй берди. Жамиятдаги ҳар қандай ўзгариш, биринчи навбатда, тилда ўз аксини топади. Абдурауф Фитрат “Адабиёт қоидалари” номли асарида ўзбек тили луғат бойлигининг тараққиёти масаласига тўхталиб, шундай ёзади: “Дунё ўзгариб туради. Ҳаёт кундан кунга янгилашиб боради. Юз йил бурунги ота-боболаримизнинг тушларига ҳам кирмаган бир кўб ходисалар, нарсалар майдонга чиқиб туради. Биз буларнинг отларини ё янгидан ясаймиз (учғич, уюшма, бошқарма каби), ё худ ётлардан олармиз (электрик, телефон, пойизд каби), ё уни тили кетган эски сўзларимизни янгидан киргизамиз (қурултой каби). Шулу уч йўл билан янги сўзлар киргизишни қабул этмасак, тилимизни бойимокдан тўхтатган бўламиз”.

Асосий қисм. Тил ижтимоий ходисадир, бинобарин, унинг ривожланиши ҳам бевосита жамият тараққиёти билан бирга кечади. Шунинг учун ҳам бугунги кундаги илм-фан тараққиёти ўзбек тили лексикасига ҳам ўз таъсирини ўтказмоқда. Жамият тараққиётидаги барча ўзгаришлар ўзбек тили луғат таркибининг ўзгариши ва бойишида муҳим аҳамият касб этади. Ҳар қандай тилнинг ривожланиши дастлаб икки омилга – лисоний ва нолисоний омилларга таянади.

Лисоний (лингвистик) омиллар дейилганда тилнинг ички имкониятлари, сўз ясашиши моделлари ва усуллари, маъно ривож, грамматик қурилиши, фонетик тизими улардаги ўзига хосликлар назарда тутилади. Ҳар қандай тилнинг структурасида юз берадиган ўзгаришлар биринчи галда ана шу омилларга таянади. Нолисоний (экстралингвистик) омиллар дейилганда тилдан ташқаридаги турли система ва структуралар – ижтимоий тузум, онг, тафаккур илм-фан, техника, урф-одат, иқтисод, ишлаб чиқариш каби соҳалар, бундай соҳаларда тадрижий равишда бўлиб турадиган ўзгаришлар, муайян тил структурасига бошқа тилларнинг таъсири каби ходисалар назарда тутилади.

Шуни алоҳида таъкидлаш керакки, ҳар қандай тилнинг тараққиётида бир қатор лисоний ва нолисоний омилларнинг роли кўзга ташланади. Мана шу омиллар асосида амалга оширилган чоратadbирлар ҳозирги ўзбек тили лексикасининг таълимга алоқадор қатламларида бир қатор ўзгаришларнинг содир бўлишига олиб келади. Бундай ўзгаришлар ўзбек тили лексикасида бир

томондан янги сўз ва атамаларнинг юзага келиши билан, иккинчи томондан эса аввалги таълим тизимида хос айрим сўз ва атамаларнинг эскириши билан характерланади.

Муҳокамалар ва натижалар. Халқ таълими соҳасидаги, соғлиқни сақлаш тизимидаги ва бозор иқтисодиётига ўтиш жараёни ҳам ўзбек тилининг луғат бойлигида жиддий ўзгаришлар бўлишига олиб келди. Шу ўзгаришлар натижасида тилимизда актив қўлланиб келган айрим сўзлар бугунги кунда кундалик истеъмомимиздан чиқиб, эски қатламга ўтиб қолмоқда, уларнинг ўрнида бир қатор янги сўз ва атамалар пайдо бўлди. Яқин ўтмишда нофаол бўлган баъзи сўзлар эса фаол қўлланиладиган бирликларга айланди. Масалан: тема ўрнида мавзу, план ўрнида режа, текст ўрнида матн, протокол ўрнида мажлис баёни, характеристика ўрнида тавсифнома сўзлари қўллана бошлади. Бундан ташқари, ҳаётимизда содир бўлаётган турли хил ўзгаришлар, қудратли қайта қуриш жараёни, бозор иқтисодиётининг ривожланиши, илмий-техникавий тараққиёт ўзбек тили лексикасида янги тушунчаларни юзага келтирди. Масалан: узлуксиз таълим тизимининг олий таълимида бакалаврлик ва магистратура каби босқичлар юзага келди, натижада ўзбек тили лексикасида бакалавр, магистр каби янги сўзлар пайдо бўлди.

Бакалаврлик - инглизча “бакалавр” сўзидан ясалган бўлиб, у мутахассисликлар йўналиши бўйича фундаментал ва амалий билим берадиган, таълим муддати камида тўрт йил давом этадиган таянч олий таълимни англатади.

Магистратура – аниқ мутахассислик бўйича фундаментал ва амалий билим берадиган, бакалаврият негизида таълим муддати камида икки йил давом этадиган олий таълим ҳисобланади.

Булардан ташқари, бозор иқтисодиётига асосланган демократик жамият қурилиши натижасида ҳам ўзбек тили луғат таркибига янги сўз ва атамалар кириб келди: маркетинг, менежмент, брокер, бартер, бизнес, баланс, бизнесмен, менежер, маркетолог, менталитет, корпорация, инвестиция каби сўзлар шулар жумласидандир. Шу сўзларнинг айримларининг таржимасини келтириб ўтамыз.

Маркетинг - сўзи инглиз тилидан олинган бўлиб, фирманинг узоқ муддатли, юқори даражали, фойда олиш ниятида фақат истеъмолга қаратилган мақсадли ишлаб чиқариш ва сотиш фаолияти маъносида қўлланилади.

Менежер - сўзи ҳам инглиз тилидан олинган бўлиб, фирма, компания каби муассасаларда бошқарув апаратининг ижроси маъносини англатади.

Маркетолог ҳам инглиз тилидан олинган бўлиб, у бозорни ўрганувчи шахсларга нисбатан ишлатилади.

Брокер сўзи ҳам инглиз тилидан олинган бўлиб, биржада савдо-сотик билан шуғулланувчи шахсларга нисбатан ишлатилади.

Инвестиция сўзи ҳам инглиз тилидан олинган бўлиб, бирон-бир юридик ташкилотда ўз маблағини киритиш деган маънони англатади.

Корпорация сўзи ҳам инглиз тилидан олинган бўлиб, икки ёки ундан ортиқ акционерлар иштирокидаги юридик шахсларнинг бир формасидаги жамият маъносини билдиради.

Бугунги кунда бозор иқтисодиётига оид брокер, менежер, маркетолог, маркетинг, корпорация, инвестиция каби сўзлар ўзбек тилининг янги қатламини ҳосил қилмоқда. Иқтисодий ўзгаришлар билан параллель равишда таълим соҳасида ҳам ислохотлар ўтказилмоқда. Бу жараён ўзбек тили луғат бойлигига рейтинг, жорий баҳолаш, оралик баҳолаш, якуний баҳолаш каби номларнинг юзага келишига сабаб бўлди.

Хулоса қилиб айтадиган бўлсак, таълим, тиббиёт, иқтисодиёт соҳасида олиб борилаётган турли ислохотлар ўзбек тили лексикасида нолисоний омилларга тилдан бошқа системалар ва шу системада юз бераётган жараёнлар киради. Бундай омиллар тилга ўз таъсирини ўтказади ва шу омиллар талабига мос ўзгаришлар бўлишини талаб қилади. Айтиш пайтда буни биз жамиятимизда олиб борилаётган ислохотлар таълим, тиббиёт, иқтисодиёт тизимидаги янгиланишларга сабаб бўлганлиги ҳамда бу жараён бир қатор сўз ва атамаларнинг эскириб, пассив қатламга олиб келганлиги мисолида кўриб чиқдик.

Адабиётлар

1. Ўзбекистон Республикасининг “Таълим тўғрисида”ги Қонуни. 2020 йил 23 сентябрь.
2. Ўзбек тилининг изоҳли луғати. 2006 йил. 4-том.
3. Абдуллаев Ф. Ҳозирги ўзбек адабий тили ва унинг ривожланиш йўллари ҳақида. Ўзбек тили ва адабиёти журнали. 2018 йил, 2-сон.
4. Сайфуллаев Р., Менглиев Б., Боқиева Г., Қурбонова М., Юнусова З., Абузалова М. Ҳозирги ўзбек адабий тили. –Тошкент, 2009 йил.
5. Ҳақимова М. Семасиология. Ўқув қўлланма. –Тошкент, 2008 йил.

Собит АВЕЗОВ

Бухоро давлат университети
мактабгача таълим кафедраси доценти,
филология фанлари номзоди

АЛИШЕР НАВОИЙ ИЖОДИДА ФОЛЬКЛОР АНЪАНАЛАРИ

Мақолада сўз мулкунинг султони Алишер Навоий ижодида фольклор анъаналарининг баёни тадқиқ қилинган ва намуналар келтирилган.

Таянч сўзлар: *Навоий ижоди, фольклор, анъана, культ, жанр, урф-одат, инонч, бадиий маҳорат, афсона, ривоят, масал, мақол, лоф, латифа, атама.*

В статье изучено описание фаллорских традиций в творчестве великого поэта узбекского народа Алишера Навои

Ключевая слова: *творчества Наваи, фольклор, традиция, культ, жанр, обычаи, доверять, художественное мастерство, легенда, предание, басня, пословица, преувеличение, анекдот, термин.*

The article examines the description of the Fallor traditions in the work of the great poet of the Uzbek people Alisher Navoi

Keywords: *Navoi's work, folklore, by tradition, genre, customs and traditions, faith, eternal skill, legend, folktale, fable, proverb, exaggeration, joke, term.*

Кириш. Буюк мутафаккир шоир А.Навоий ижодида санъат, балки фольклор жанрлари, образлари, қадимий урф-одатлар, турли-туман культлар, эътиқодий тасаввур инончлардан ҳам фойдаланилган. Навоий ижодида фольклор анъаналарини тадқиқ этиш, бу соҳада шоир маҳоратини ўрганишга ўтган асрнинг биринчи ярмиданоқ киришилган эди. Айниқса, М.Шайхзода [4] шоир ижодида халқ кўшиқларидан фойдаланишнинг ўзига хослига адабиётшунос олим Н.М Маллаев[5], фольклоршунос олим М.Алавия [6], олим М.Афзалов [7], М. Ҳакимовлар [8] Навоий ижодида фольклор анъаналари, ундан ижодий таъсирланиш, шоир бадиий маҳоратининг кўрсатган ижодий хусусиятлари ҳақида қарашлари баён этилган.

Ана шундай йирик ижодий муносабат фольклоршунос олим, профессор О.Сафаровнинг тадқиқотида ҳам кўзга ташланади [9]. Энг аввало, олим А.Навоийнинг фольклоршунос олим сифатида амалга оширган хизматларини эътироф этади. А.Навоийнинг бевосита саъй-ҳаракатлари билан фольклор жанрига дахлдор бўлган дoston(ир), афсона, қисса, латифа, ривоят, мазах, масал, мақол, лоф, чўрчак(чўпчак), нақл, ўзмоғ, кўшуг, чинка, ўланг, кўғирчоқ ўйини турини англлатувчи “Фонус ҳаёл” каби атамаларнинг илмий тавсифини яратгани изохлайди.

Асосий қисм. Улуғ шоирнинг кутлуғ ишларидан бири шуки, халқ ижодкорлари ва ижрочилари ихтисослашганлигини эътироф этади. Улар - йировлар, ўзонлар (қўбизчи), ровийлар, ноқиллар, авсунпардозлар, дostonсаролар, қиссасозлар, қиссахонлар, хаззолар (ҳазилкашлар), боздагўйлар (латифагўйлар), гўяндалар, навҳогарла, навогўйлар каби ижодкорлар эканлигини баён этади.

Олим А.Навоийнинг ўзбек халқи мавсум ва маросим кўшиқлари табиатига оид назарий қарашларини “Мезон-ун авзон” баён этганини далиллаб, бу соҳада фольклоршуносликка асос солганини айтади. Асарда тўйда ота-онасиникидан кузатар пайтида айтиладиган “Чанги”, “Ёр-ёр” кўшиқларининг истилоҳи хусусида маълумотлар келтирилган. Олимнинг эътирофича, бундай кўшиқ, ўланлар, ҳақиқатдан ҳам, “Саддий Искандарий” дostonида ижодий фойдаланганлигини таъкидлайди. Бу ёр-ёр Искандар ва Равшанакнинг никоҳ тўйлари васвига айтилган ўландир:

Муғанний тузиб чинга вазмида чанг,
Наво чекки, ҳай-ҳай ўланг, жон ўланг
Десанг сенки: жон қардошим ёр-ёр!
Мен айтайки, мунглуғ бошим ёр-ёр
Навоий, чу сарманзилинг Чингадур
Сурудинг доғи сур аро чингадур.
Аёлгунг неча ёр-ёр ўлғуси,
Менинг йиғларим зор-зор ўлғуси [3].

Олим О.Сафаров ўз мақоласида ўзбекларнинг буди-будои” халқ маросим кўшиғи “Сув хотин, сувсиз хотин” деб номланиб, курғоқчилик пайтида ёмғир ёғишини истаб айтиладиган кўшиқ саналган. Бу кўшиқ аслида генетик жиҳатидан Усмонли турклар орасида яратилган бўлиб, ўзбеклар орасида “Суст хотин” номи билан айтилаётгани эътироф этилган. Бу маросим кўшиғи профессор Б.Саримсоқов томонидан атрофлича илмий тадқиқ этилган [10]. Олим “Суст хотин” маросим

кўшиқларининг бир неча локал вариантлари мавжудлиги, унинг тарихий асоси “Авесто”да ҳам битилганлигини эътироф этади. Бинобарин, Навоийнинг ҳам ушбу халқ кўшиғи табиатини очишдаги қарашлари фольклоршунос олим тадқиқи билан уйғунлиги кўзга ташланади.

Филология фанлари доктори, М.Жўраев, филология фанлари номзоди М.Нарзукуловлар ҳам Навоий ижодига мифларнинг таъсири, мифологик образлар мотив ва деталларнинг мавжудлиги кенг татбиқ этилган. Олим М.Жўраевнинг талқинича: “Улуғ шоир Навоий асарларида генетик илдизлари ўзбек мифологиясининг қадимий қатламларига бориб тақалувчи поэтик тимсоллар ва образлар силсиласига бутун бир тизми мавжуд” [11, 92]. Шу асосда мифологизмларнинг 4 турга хос тарихий асослари тадқиқ этилган:

1. Қадимги туркий қавмларининг мифологик қарашлари ва эътиқодий ишончларига бориб тақалувчи мифологизмлар. Олим томонидан шоир ижодида кенг қўлланган тўққиз фалак, яда тоши, ҳаёт дарахти, жон қуши, ҳаёт суви каби поетик тимсолларнинг туркий мифологиядан асарга ўтганлиги, шунингдек, қуёш, ой, шамол, қуюн, чақин каби поэтик образлар бадиий талқинида мифологик тасаввур ва тушунчаларнинг мавжудлиги далилланган.

2. “Авесто мифологияси” ва уланинг Навоий асарларидаги талқинида эзгулик ва ёвузлик кучлари билан боғлиқ мифологик образлар: Ахурамазда, Ахриман, Заҳҳок, дев, пари, Жамшид, Девераст, Каюмарс, аждар, Семурғ, Девбатларнинг ўзига хос хусусиятлари ёритилган.

3. Исломий эътиқодлар билан мифологик тасаввурлар ва афсоналарнинг поэтик кўчими натижасида юзага келган мифологизмларнинг Алишер Навоий асарларидаги Кўҳи қоф, Боғи Эрам, анқов, азроил, дўзах, беҳишт каби образлари мазмуни ва тадқиқи берилган.

4. Халқимизнинг ўрта асрларда яратилган афсоналари ва асотирлари таъсирида юзага келган Авж ибн Унуқ, Қакнус, Самандар, Хумой каби мифологик образлар ва деталларнинг Алишер Навоий асарларида поэтик ифодаси талқин этилган [11, 92-123].

Бундан ташқари, китобда олима М.Нарзикулованинг “Хамса”даги “Сабъаи сайёр” достонида учрайдиган мифологик образлар талқини ҳам ёритилган [11]. Достондаги бодпо, қакнус, хумо, жонқушининг чибн янглиғ бўлиш каби мифологик образ ва деталлари мазмуни ёритилган. Асарда яна “Аланкува” афсонаси ҳам келтирилган бўлиб, бу афсона Мирзо Улуғбекнинг “Тўрт улус тарихи” Абулғозийнинг “Шажжораи турк” асарларида ўзига хос тарзида баён этилиши ўрганилган. Шунингдек, “Сабъаи сайёр достонида” Лоту, Монот, Лоту Уззо (араблар чўқинадиган бутларнинг номи) деб изоҳланган. Аслида лот, Манот ва Уззо образлари исом асотирлари замирида Марказий Осиё мифологиясида кириб келган бўлиб, улар исломиятдан олдинги мушриклар сиғинган маъбудаларнинг атамаси саналган.

Олима “Сабъаи сайёр” достонидаги Хизр мифологик образ талқинига ҳам атрофлича ёндашади. Хизр тириклик сувини топиб ичган, абадий барҳаётликка эришган образ. Шу тарзда у халқ афсоналарига кишиларга ҳомийлик қилувчи, яхшилик кўрсатувчи одамларни ҳардоим қўллаб-қувватловчи пир ёки азиз авлиёлардан бири сифатида намоён бўлиши айтилади. Бундан ташқари, асарда фольклорга хос бўлган мотив ва деталларнинг достонда мавжудлиги кенг таҳлил этилган. Чунончи, Баҳромнинг Моний чизган сурат туфайли Дилоромга ошиқ бўлиб қолиши, ёхуд учунчи иқлим йўлидан келтирилган мусофир ҳикоясида миср шаҳрилик Саъд жасорати тасвирланади. У ёвуз кучларни енггади, ғаройиб тимсилларни очади, ёвузлик тимсоли бўлган қатрон девни енгади. Шунингдек, асарда туш мотиви ҳам тасвир этилган. Достоннинг 20- бобида Фаррух севгилисини тушида кўриб ошиқ бўлиб қолиши фольклористик детал асосида тасвирланган [11, 160-171].

Муҳокамалар ва натижалар. Аслида Алишер Навоий “Хамса”сига киритилган “Фарҳод ва Ширин”, “Лайли ва Мажнун”, “Сабъаи сайёр” дoston қаҳрамонлари халқ томонидан яратилган афсона, ривоят, эртак ва дoston вариантлари асосида юзага келган. Улар мазмун ва композиция жиҳатидан фарқ қиладиган халқ асарларидир [5, 512-514-532].

Олимлар М.Жўраев ва М.Нарзукуловлар “Хамса” достонига киритилган дostonлар таъсирида халқ китобларининг яратилгани хусусида атрофлича фикр мулоҳазалар билдиришган. Бундай халқ ижодкорлиги Алишер Навоий ижодига чексиз меҳр-муҳаббат туйғуси боис эканлиги далиллар асосида эътироф этилган. Масалан, XX аср бошида юзага келган ва Мирмаҳдум томонидан китобат қилинган “Насри” Хамсаи беназр, Маҳзум томонидан яратилган “Қиссаи шаҳзода Фарҳоду Ширин”, “Китобу Лайли ва мажнун”да шоир дostonларининг тўлиқ насрий баёнлари келтирилган. Худди шунингдек, бахши Фозил Йўлдош ўғли томонидан ёзиб олинган “Фарҳод ва Ширин”, “Лайли ва Мажнун”, “Баҳром ва Гуландом” дostonлари ҳам бевосита Алишер Навоий асарлари сюжет ва мотивлари асосида юзага келган фольклор намуналари эканлиги эътироф этилган. Худди шунингдек, фольклор жанрлари саналган афсона, ривоят, эртак ва дostonлардаги сюжет ва образларни мотив ва деталларни “Фарҳод ва Ширин” достонида ҳам кўп учратиш мумкин. Чунончи, бош қаҳрамонлар

образлари номи шоир томонидан халқ ривоятлари ва китобларидан олинган. Ундан ташқари “Ойнаи Искандарий”, Сукрот тоғи каби фольклорий деталлар ёки Сукротга етишиш йўлида Фарҳоднинг ёвуз дев ва аждарларни ўлдириши воқеаси тасвир этилган. Буларнинг барчаси дев ва аждар мифологик образлар саналиб фольклоршунос олим Ж.Эшонқулов уларнинг генетик асосини ўрганар экан, дев фақат ёвузлик кучи бўлиб қолмай, баъзан инсонларга ҳомийлик қилиши ҳам эътироф этилади. Фарҳод Сукрот тоғига келиб буюк файласуф Сукрот билан келиб учрашади. Бу йўлда Хизр мифологик образ ҳомий сифатида Фарҳодга раҳнамолик кўрсатади. Фарҳод ўз ҳаёти, келажаги ва ҳақиқий ишққа эга бўлиши каби сирларини билиб олади [12].

Алишер Навоийнинг “Маҳбуб ул қулуб” (Қалбга маҳбуб ҳикматлар ва ҳикоятлар) деб аталмиш умрининг сўнгги йилларида ёзган асарида ҳам фольклор жанрларидан ҳам мақол ва ҳикматлар ҳам жуда катта ўрин эгаллайди. Бу асар 2018 йилда олимлар Абдумурод Тилавов ва Иброҳимжон Саидуллаев томонидан ўзбек тилига таъдил этилиб нашр этилган [2]. Асарда келтирилган ҳар бир ҳикоят ва танбехлардаги фикрлар ҳикмат даражасига кўтарилган. Бундай ҳикмат ва танбехларнинг замирида халқ оғзаки ижоди намуналари-ҳикмат, мақол ва нақлларнинг қўлланиш ўрни гоҳ айнан, гоҳ ўзлаштириб, истифода этилиши бадиий асарнинг қимматини янада оширган. Асар аслида ёшларга қарата битилгандек туюлсада, ҳаётда дуч келадиган ноинсоний инсонлардан одатлардан воз кечишга даъват этилади. Чунончи 85-танбехда нодонлик ва ҳайвонларга хос одат танқид қилинган.

Оз сўзламоқ ҳикматга сабаб, оз емоқ-соғлиққа сабаб.

Оғзига келганни демоқ, нодоннинг иши ва олдига келганни емоқ ҳайвоннинг иши.

Байт:

Кўп демок бирла бўлмоғил нодон
Кўп емоқ бирла бўлмоғил ҳайвон [1, 120].

Шундай қилиб, асарда шоир юзлаб халқ мақолларидан фойдаланадики, ҳатто унинг ўзи томонидан яратилган ҳикматлар ҳам халқ мақолларига айланиб кетади: Масалан: “Ёмон билан яхшида кўп фарқдур, икки кеманинг учини тутган фарқдур”, “Тилинг билан кўнглингни бир тут”, “Ўзи поку дили покни инсон деса бўлур” каби мақол ва нақллар шулар жумласидандур.

Хулоса қилиб айтганда, Навоий ижоди маҳорати бадиий санъат, тасаввуфна руҳ ва қарашдан иборат бўлиб қолмай, балки фольклор жанрлари: афсона ва ривоят, астирлар, мақол ва нақллар, шунингдек, фольклор образлари мавсум ва маросимлари мотив ва деталлари билан ҳам юксаклик касб этади.

Адабиётлар

1. Навоий А. МАТ. 20 томлик. –Тошкент: “Фан”, 1998. -120-122-б.
2. Навоий А. Маҳбуб ул қулуб (Қалбга маҳбуб ҳикматлар ва ҳикоялар). –Тошкент: “Sano standart”, 2018. 192-б.
3. Навоий А. Ҳамса. Олим П.Шамсиев нашри. Т.: “ЎзФА” нашрети, 1958. – 778 б.
4. Шайхзода М. Кўшиқлар ҳақида. –Т.: “Ўзбекистон маданияти, 1964. 4-июль.
5. Маллаев Н. А.Навоий ва халқ ижодиёти. –Т.: 1974.
6. Алавия М Навоий ғазалларида халқ таъбирлари. –Т.: “Шарқ юлдузи”, 1968. 8-сон, 203-208б
7. Афзалов М. Навоий ҳақида халқ афсоналари. –Т.: “Шарқ юлдузи”, 1948, 5-сон
8. Ҳакимов М А. Навоий лирикаси ва халқ оғзаки ижоди. –Т.: “Фан”, 1975.
9. Сафаров О. Халқ ганжинасига меҳр. Навоийга армуғон. 5-китоб. –Т.: “НТДПУ”, 2006. 28-39б.
10. Саримсоқов Б. Ўзбек маросим фольклори. –Т.: “Фан”, 1986. 11-б.
11. Жўраев М, Нарзуқулов М. Миф, фольклор ва адабиёт. –Тошкент: “А.Навоий номидаги Ўзбекистон Миллий кутубхонаси”, 2006 й. -183б.
12. Эшонқулов Ж. Фольклор образ ва талқин. –Қарши: “Насаф”, 1999. -12б

Дилбар ШАРИПОВА

Бухарский государственный университет
преподаватель кафедры
русского языка и литературы

Мурод ХУСЕНОВ

Бухарский государственный университет
преподаватель кафедры
информационных технологии

ИНТЕРАКТИВНЫЕ МЕТОДЫ ПРИ ИЗУЧЕНИИ РУССКОГО ЯЗЫКА

В статье описывается эффективность использование различных педагогических методов в учебном процессе.

Ключевые слова: SWOT-анализа, Кейс-стади, ФСМУ, Мозговой штурм, эвристическое обучения, проблемное обучения, Диаграмма Венна, дебат, самостоятельная работа, метод исследования, метод Кластера

The article describes the effectiveness of various pedagogical methods used in the educational process.

Key words: SWOT analysis, Case studies, FSMU, Brainstorming, heuristic learning, problem learning, Venn diagram, debate, Independent work, Research method, Cluster method.

Maqolada o'quv jarayonida qo'llaniladigan turli pedagogik usullarning samaradorligi tasvirlangan.

Kalit so'zlar: SWOT tahlillari, stadi ishi, FSMA, miya bo'roni, evristik ta'im, muammoli ta'lim, Venn diagrammasi, munozara, mustaqil ish, tadqiqot usuli, Klaster usuli.

Среди интерактивных методов обучения русского языка особенно популярны такие, как “Мои новости”, “Мозговой штурм”, “Дебат”, “Кейс-стади”, “Кластер”, “Мнение по очереди”, “ФСМУ”, “Блиц”, “Диаграмма Венни” и другие. Исследователи подтвердили, что использование этих методов и информационно-коммуникационных технологий в учебном процессе очень эффективно.

1. Метод “SWOT-анализа”

Цель метода: проанализировать имеющиеся теоретические знания и практический опыт, найти решение проблемы путем сравнения, закрепить, повторить, оценить знания, сформировать независимое, критическое мышление, нестандартное размышление.

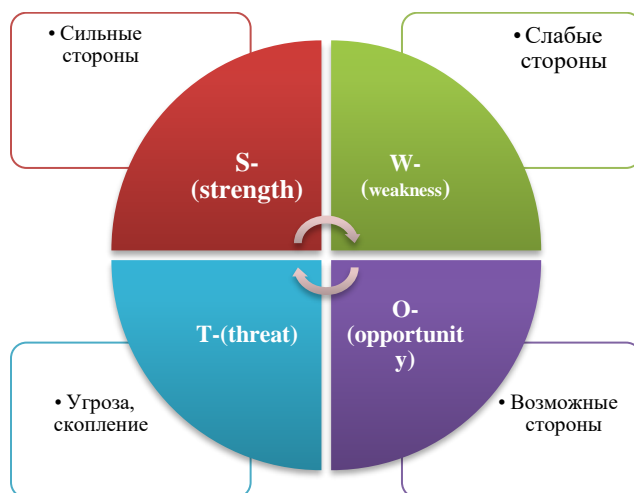

Пример: Заполняйте SWOT-анализ проблемных подходов к обучению на данной таблице.

S	Сильные стороны проблемных подходов к обучению	
W	Слабые стороны проблемных подходов к обучению	
O	Возможности (внутренние) проблемных подходов к обучению	
T	Угрозы (внешние) проблемных подходов к обучению	

2. Метод “Кейс-стади”

“Кейс-стади” - это английское слово (“case” - конкретная ситуация, событие, “study” - изучать, анализировать) - метод, направленный на осуществление обучения, основанное на изучении, анализе конкретных ситуаций. В кейсе открытая информация или тематическое событие могут быть использованы для анализа в качестве ситуации.

Данный метод, в отличие от проблемного метода обучения, основан на принятии реалистичных решений на основе изучения реальных ситуаций. Если он используется в процессе обучения как способ достижения определенной цели, тогда носит характер метода, если он осуществляется на основе пошагового изучения процесса, определенного алгоритма, он отражает технологический аспект.

Этапы реализации “Кейс метода”

Этапы работы	Форма и содержание деятельности
Этап 1: Кейс и ознакомление ее с информационным обеспечением	<ul style="list-style-type: none"> ✓ индивидуальные аудиовизуальная работа; ✓ ознакомление с кейсом (в форме текста, аудио или медиа); ✓ обобщение информации; ✓ анализ информации; ✓ определение проблем
Этап 2: Определение кейса и назначение учебной задачи	<ul style="list-style-type: none"> ✓ индивидуальная и групповая работа; ✓ определение иерархию актуальности проблем; ✓ определение основную проблемную ситуацию
Этап 3: Поиск решения учебной задачи путем анализа основной проблемы в кейсе, разработка решений	<ul style="list-style-type: none"> ✓ индивидуальная и групповая работа; ✓ разработка альтернативных решений; ✓ анализ возможностей и угроз каждого решения; ✓ выбор альтернативных решений
Этап 4: Формулировка и обоснование решения кейса, презентация.	<ul style="list-style-type: none"> ✓ индивидуальная и групповая работа; ✓ обоснование возможности практического применения альтернативных вариантов; ✓ подготовка презентации креативного проекта; ✓ выделение окончательного заключения и практических аспектов решения ситуации

Особенности метода “Кейс-стади”

- Доступность исследовательской деятельности;
- Обучение в группах и командах;
- Интеграция индивидуальных, групповых и командных форм работы;
- Разработка различных обучающих проектов;
- Стимулирование учебной деятельности студентов для достижения успеха.

Кейс действия включают деятельности по следующим вопросам:

- Кто? (Who?)
- Когда? (When?)
- Где? (Where?)
- Почему? (Why?)
- Как? (How?)
- Что? (результат) (What?).

3. Метод “ФСМУ”

Цель метода: Данный метод служит для усвоения информации, обобщение, а также развития навыков самостоятельного творческого мышления, путем индивидуальных выводов, сравнявай общих представлений участников. Рекомендуется использовать данный метод на лекциях, закреплении, спросить прошлых тем, задании домашних заданий и анализе результатов практических занятий.

Порядок осуществления метода:

- участникам предлагается окончательное заключение или идея по теме;
- каждому участнику выдается листок бумаги с этапами метода ФСМУ;
- отношения участников представляются индивидуально или в группах.

Ф – выразить свое мнение

С – указать причину своего мнения

М – привести пример, чтобы доказать указанную причину

У – обобщение своего мнения

Анализ ФСМУ дает участникам основу для более быстрого и успешного приобретения профессионально-теоретических знаний на основе практических упражнений и имеющегося опыта.

4. Метод “Анализ понятий”

Цель метода: Данный метод используется для определения уровня усвоения студентами или участниками базовых понятий, для самостоятельной проверки и оценки их знаний, а также для диагностики уровня базовых знаний по новой теме. Порядок осуществления метода:

- участники будут ознакомлены с правилами обучения;
- студентам выдаются раздаточные материалы со словами и понятиями, относящимися к теме или главе (индивидуально или в группах);
- студенты предоставляют письменную информацию о том, что означают эти понятия, когда и при каких обстоятельствах они используются;
- по истечению отведенного времени учитель читает или объясняет правильное и полное объяснение данных понятий;
- каждый участник сравнивает свое личное отношение с правильными ответами, выявляет различия, проверяет и оценивает свой уровень знаний.

Пример: “Анализ основных понятий в модуле”

Понятия	По вашему, что означает данное понятие?	Дополнительная информация

5. Метод диаграммы Венна

Диаграмма Венна - это графическое представление, которое используется для обобщения результатов, вывода из них, сравнения, анализа и изучения двух или более объектов (внешний вид, факт, понятие). Диаграмма образована пересечением двух или более кругов.

Цель метода: Данный метод представляет собой форму организации обучения через графическое изображение, которое представлено изображением двух пересекающихся кругов. Данный метод позволяет рассматривать анализ и синтез различных концепций, принципов, идей через два аспекта, выявлять и сравнивать их общие и отличительные черты.

Порядок осуществления метода:

- участники группируются в пары по два человека, и их просят написать в кружках конкретные, различные характеристики (или наоборот) рассматриваемого понятия или основы;
- на следующем этапе участники группируются в небольшие группы по четыре человека, и каждая пара знакомит членов группы со своим анализом;
- выслушав анализ пар, они собираются вместе и ищут общие черты (или различия) рассматриваемой проблемы или понятий, обобщают и пишут на пересечении кругов.

6. Метод работы в малых группах

Обучение в малых группах - это форма творческого сотрудничества на уроке, направленная на решение конкретной проблемы и повышение активности студентов. Этапы: группировка, групповое обсуждение проблемы, представление решения проблемы, заключение.

Обучение в сотрудничестве малых группах

При таком подходе малые группы состоят из 4 студентов. Сначала учитель объясняет тему, затем организуется самостоятельная работа студентов. Тренировочные задания, которые даются студентам, разделены на 4 части, и каждый студент выполняет определенную часть задания. В конце задания каждый студент думает о том, что он сделал, и обучает своих товарищ, а затем члены группы делают общий вывод о задании. Учитель выслушивает информацию каждой малой группы, а также отслеживает и оценивает знания с помощью тестовых вопросов.

Учебная деятельность студентов в малых группах может быть организована как в игровой форме (турниры, соревнования), так и индивидуально.

Организация творческих исследований в малых группах.

Метод организации творческих исследований в малых группах был разработан в 1976 году профессором Тель-Авивского университета Ш. Шараном. Данный метод ориентирован на самостоятельную творческую работу студентов.

Студенты проводят творческие исследования индивидуально или в малых группах по 6 человек. Когда творческое исследование организовано в малых группах, учебный материал, изучаемый на уроке, делится на небольшие части. Задания по этим разделам затем раздаются каждому студенту. Таким образом, каждый студент вносит свой вклад в выполнение общей задачи. Задача обсуждается в малых группах. Члены группы готовят совместный отчет и объявляют результаты своих творческих поисков студентам класса. Тренировочная дискуссия между малыми группами - результат самостоятельной работы команды студентов. Успех совместной работы зависит от регулярной и активной интеллектуальной работы каждого студента в классе, интеграции небольших групп и класса в целом, применения ранее полученных знаний, навыков и компетенций в новых и неожиданных ситуациях.

7. Метод проблемного обучения

Активизация познавательной активности студентов в учебном процессе и максимальное использование их интеллектуального потенциала зависят от следующих общих факторов:

- разработка системы проблемных вопросов по теме;
- на основе заданной системы проблемных вопросов обучение материалы разьясняемой темы методом беседы и раскрыть ее суть;
- ставить исследовательские задачи исследовательского характера на основе проблемного вопроса.

Когда учебный материал объясняется на основе вышеуказанных этапов, учащиеся сталкиваются с фактами и понятиями, которые они не сразу понимают. В результате возникает проблемная ситуация между студентами и изучаемым предметным материалом.

Определение роли и значимости проблемной ситуации, реконструкция учебного процесса на основе активной мыслительной деятельности студентов с учетом психолого-педагогических закономерностей определяет основную идею проблемного обучения. Проблемно-ориентированное обучение - это процесс обучения, основанный на решении проблем.

В проблемно-ориентированном обучении работа учителя состоит в том, чтобы при необходимости объяснять содержание самых сложных понятий и создавать регулярные проблемные ситуации между учащимися и изучаемым предметом, информирует студентов о фактах, в результате которых студенты самостоятельно делают выводы и обобщают на основе анализа этих фактов.

8. Метод эвристического обучения.

Слово эвристика означает "найти" на основе вопроса и ответа. Эвристическое обучение используется в школах с начала 19 века.

Чтобы занятия были интересными, каждая проблема или задание на данных занятиях должно иметь характер, который запускает их высшие действия, а не просто запоминать их сразу. Американский ученый Д. Поля сказал следующее о методе эвристического обучения. Цель эвристики - найти методы и правила, ведущие к инновациям. Он рекомендует реализовать суть эвристического метода через последовательный план следующим образом:

- понять суть проблемы;
- разработка плана решения проблем;
- выполнение разработанного плана;
- оглянуться назад (проверить решение).

В процессе реализации данного плана учителя найдут ответы на следующие вопросы:

- Что неизвестно в вопросе?
- Что известно в вопросе?
- в чем заключается условие вопроса?
- Такие вопросы решались раньше?
- Если такие проблемы решались раньше, используя его, сможет ли решить вопроса?

Конечно, данный план-схема формирует творческое мышление студентов, но данный план-схема не может быть единственным способом формирования творческих способностей студентов.

9. Мозговой штурм - побуждение студентов к творческой работе, общению по общей проблеме. Этапы: создание проблемной ситуации; привлечение студентов к поиску решения; прослушивание презентации различных решений; сравнение и выбор решений; заключение.

10. Самостоятельная работа - задача, которая выполняется время от времени, которая развивает у студентов навыки самостоятельного обучения, работы с учебниками и самостоятельной практической деятельности, организованной индивидуально или коллективно для каждого студента; направлять и контролировать студентов посредством внешней обратной связи, не мешая их практической деятельности.

11. Работа в парах - приглашение к беседе студентов, сидящих бок о бок по теме; обменяться идеями и послушать некоторые из них.

12. Метод “дебатов”.

Метод реализуется в следующие этапы: преподаватель выбирает тему обсуждения и приглашает учащихся к обсуждению; учитель побуждает студентов провести «мозговой штурм» по задаче и определяет порядок его проведения; учитель записывает различные идеи и мнения, высказанные во время «мозгового штурма», или назначает одного из учеников секретарем для выполнения этой работы, и на этом этапе учитель создает условия для высказывания учениками своих взглядов; учитель вместе со студентами, группами обобщает и анализирует мысли и идеи, высказанные во время “мозгового штурма” на втором этапе. В результате анализа выбирается наиболее оптимальное решение горячей проблемы.

13. Метод исследования.

Метод исследования - высший уровень усвоения. На данном методе студенты проводят индивидуальное или совместное исследование небольшого вопроса, который еще не изучен, на основе своих знаний проверяют и доказывают гипотезу решения проблемы на основе искомым доказательств.

Этапы:

- определить характер интересующего на уроке предмета или задать вопрос по нему;
- сбор данных для его изучения;
- делать предположения, прогнозы по поводу решения проблемы или вопроса;
- анализировать и доказывать точность каждого прогноза на основе собранных данных;
- делать выводы;
- презентация перед классом.

14. Кластерный метод.

Кластерный метод - это особая форма педагогической, дидактической стратегии, которая помогает учащимся создавать условия для свободного, открытого мышления и свободного выражения идей по произвольным проблемам (темам). Данный метод требует определения структуры, которая позволяет мыслить взаимосвязи между разными идеями. Данный метод служит для обеспечения последовательной мыслительной деятельности до тех пор, пока учащиеся не поймут предмет глубоко и полностью.

Описание использования кластерного метода:

Этап 1. Запишите, что вы думаете. Просто запишите их, не задумываясь о качестве своего мнения.

Этап 2. Игнорируйте орфографию или другие нюансы написания.

Этап 3. Не прекращайте писать, пока не истечет отведенное время. Если какое-то время вы не можете придумать идею, начните рисовать что-нибудь на листе бумаги. Продолжайте рисовать, пока не придет новая идея.

Этап 4. Постарайтесь продвигать как можно больше новых идей в рамках определенной концепции и показать взаимосвязь и взаимозависимость между этими идеями. Не ограничивайтесь демонстрацией качества набора идей и связей между ними.

Литература

1. Расулев А.А., Хайдаров М.М., Ўқитишнинг интерфаол методлари: Ўқув кўлланма. –Т.: “Ўзбекистон Республикаси ИИВ Академияси”, 2015. -47 бет.
2. Деркач А. М. Кейс-метод в обучении // Специалист. — 2010. — N 4. — С. 22-23
3. Давыдов В. В. Теория развивающего обучения. — М.: “ИНТОР”, 1996. — 544 с.
4. Загвязинский В. И. Теория обучения: Современная интерпретация: Учебное пособие для вузов. 3-е изд., испр. — М.: “Академия”, 2006. — 192 с.
5. Краевский В. В., Хуторской А. В. Основы обучения: Дидактика и методика. Учеб. пособие для студ. высш. учеб. заведений. — М.: “Академия”, 2007. — 352 с.
6. Мурод Хусенов, Кулдош Жураев. Создание интерактивный контент в Moodle. Pedagogik mahorat Ilmiy-nazariy va metodik jurnal 5-son (2020-yil, oktabr) b. 198-201
7. Мурод Хусенов, Кулдош Жураев. Vuxoro davlat universitetida masofaviy o‘qitish tizimlarini joriy qilish va qo‘lash samaradorligini oshirish. Ilm-ma’rifat va raqamli iqtisodiyotni rivojlantirish yiliga bag‘ishlangan Magistrantlar va iqtidorli talabalarning TAFAKKUR VA TALQIN ilmiy maqolalar to‘plami 2020 B. 37-40
8. <http://buxdu.uz>
9. <http://elib.buxdu.uz>

Muzaffar RAKHIMOV

Bukhara state university

teacher of Foreign languages faculty

MODERN METHODS AND TECHNOLOGIES OF TEACHING ENGLISH LANGUAGE IN HIGHER SCHOOL

The article highlights the urgent problems of modernization and improvement of the quality of teaching English. Particular attention is paid to the characteristics of the most effective methods of teaching English in higher education. The implementation of this idea is impossible without development and introduction of appropriate learning technologies. Higher education should not be preparation for life, higher education should be life itself. This can be achieved through an innovative approach, creating an interactive environment. The paper discusses the features of the interactive teaching methods use in the English language classroom, provides their examples and analyzes the methods of their implementation. Special attention is paid to the use of these technologies in students' foreign language speech activity.

Keywords: *interactive learning, modern methods, multimedia, brainstorming, group work, project method.*

Мақолада инглиз тилини ўқитиш сифатини модернизациялаш ва такомиллаштиришининг долзарб муаммолари ёритилган. Олий таълимда инглиз тилини ўқитишининг энг самарали усулларининг хусусиятларига алоҳида эътибор берилди. Бу гоёни амалга ошириш тегишли таълим технологияларини ишлаб чиқиш ва жорий қилмасдан мумкин эмас. Олий таълим ҳаётга тайёргарлик бўлмаслиги, олий таълим ҳаётнинг ўзи бўлиши керак. Бунга интерфаол муҳит яратиш, инновацион ёндашув орқали эришиш мумкин. Мақолада инглиз тили дарсхонасида қўлланиладиган интерфаол ўқитиш методларининг ўзига хос хусусиятлари муҳокама қилинади, уларга мисоллар келтирилади ва уларни амалга ошириш усулларини таҳлил қилади. Ўқувчиларнинг чет тили нутқ фаолиятида ушбу технологиялардан фойдаланишга алоҳида эътибор қаратилмоқда.

Калит сўзлар: *интерфаол таълим, замонавий усуллар, multimedia, ақлий ҳужум, гуруҳ иши, лойиҳа усули.*

В статье освещаются актуальные проблемы модернизации и повышения качества преподавания английского языка. Особое внимание уделено характеристике наиболее эффективных методов преподавания английского языка в высшей школе. Реализация этой идеи невозможна без разработки и внедрения соответствующих технологий обучения. Высшее образование не должно быть подготовкой к жизни, высшее образование должно быть самой жизнью. Этого можно достичь за счет инновационного подхода, создания интерактивной среды. В статье рассматриваются особенности использования интерактивных методов обучения на занятиях по английскому языку, приводятся их примеры и анализируются методы их реализации. Особое внимание уделяется использованию этих технологий в иноязычной речевой деятельности студентов.

Ключевые слова: *интерактивное обучение, современные методы, мультимедиа, мозговой штурм, групповая работа, проектный метод.*

The main direction of the development of modern humanitarian education in Russia is to raise the level of domestic education to European standards and to enter the pan-European educational space.

The purpose of this article is to reveal the role and significance of innovative methods of teaching humanities disciplines, in particular English, and to determine the most effective methods and forms of educational work.

Optimization (from lat. optimus – “best”) generally means choosing the best, most favorable option from a variety of possible conditions, means, actions, etc. If optimization is transferred to the learning process, it will mean choosing a method that ensures the best results with minimal time and effort of the teacher and students under certain conditions.

Optimization of the educational process, influence the physiological comfort of the living (housing, food, clothing), a supportive learning environment (premises, equipment, textbooks), friendly staff morale (student-student, student-teacher), the aesthetics of the surrounding space (design, spiritual interests), psycho-pedagogical training vectors (forms, methods, complexity), the conscious and subconscious understanding of life perspectives from the study.

Teaching methods are defined differently in didactics and methodology. So, G. A. Nikitina believes that teaching methods constitute a system of interrelated activities of the teacher and students and methods of

teaching and learning, and each method is a system of actions and operations of the teacher and students, determined by rational consistency and purposefulness. According to E. V. Kalugina, teaching methods are the combined activities of a teacher and students, aimed at mastering language knowledge, skills, and organizing students' cognitive activity.

The classification of methods according to the method of interaction between the teacher and students in the classroom, justified by M. A. Adamko, is the most acceptable for teaching English. The ways of such interaction can be different [2, 47]:

1. The teacher presents the language material - students listen (story, explanation).
2. Students and the teacher exchange opinions on the issues that were studied in English classes, thanks to which they come to the necessary conclusions, generalizations, formulate definitions, rules.
3. The teacher organizes students' observation of the studied facts and phenomena of the language, followed by a collective discussion of its results.
4. Students under the guidance of a teacher independently study the textbook.
5. Students acquire the necessary knowledge by performing practical tasks and exercises. Based on this, there are appropriate methods of teaching a foreign language in higher education.

To create an emotional situation in the classroom, well-chosen examples from literature, feature films, and personal experiences of the teacher are important. The brightness of the narrative, the emotional assessment of the teacher excite the students' interest, both to individual issues of the topic, and to the material in general. The most common methods of this group, it is advisable, in our opinion, to use in English classes:

- a method for creating a situation of novelty of educational material. It provides for the definition of new knowledge in the process of teaching, creating an atmosphere of moral satisfaction from intellectual work. The feeling of being enriched with knowledge encourages students to improve themselves.

- the method of cognitive games. Promotes the creation of an emotionally elevated atmosphere, the assimilation of the material with the help of an emotionally rich form of its reproduction. Cognitive games (business, role-playing, situational) model life situations, people's relationships, and the interaction of things and phenomena. They can be the main or auxiliary form of the educational process. The developing effect is achieved through improvisation, the natural manifestation of the students' free creative forces. In an educational sense, the game helps students overcome uncertainty, promotes self-affirmation, and the identification of their strengths and capabilities.

The game is the most accessible type of activity for students, a way of processing impressions received from the outside world. The game clearly shows the features of thinking and imagination, emotionality, activity, developing the need for communication.

An interesting game increases the level of activity of the student, and he can solve a more difficult task than in a normal class. But this does not mean that all classes should take place in the form of a game.

Play is only one of the methods, and it gives good results only in combination with others: listening, talking, reading, and others.

The word interactive (translated from English inter – “mutual”, act – “act”) means interaction. The interactive method is a way of interacting with students through conversation, dialogue [2, 63].

In the scientific research of teachers and methodologists, the necessity of using electronic means of teaching foreign languages is justified.

G. A. Nikitina explores the use of information technologies that promote real target activity and high motivation of students. Among the requirements for a modern teacher of foreign languages, N. Mayer considers the use of interactive technologies, technical and media tools [6, 18].

A. A. Kurbanov highlights interactive teaching methods and systems.

In his opinion, interactive technologies can be considered to be implemented through active interaction during the lesson. They help to gain new knowledge and organize group activities, ranging from the interaction of two or three people with each other and to the broad cooperation of many [4, 108].

The basics of modern methods of teaching foreign languages are studied by M. A. Adamko. It reveals the goals, objectives, principles, content, forms and methods of teaching students in the course of the upcoming foreign language activities [2, 66].

Learning English is a complex, multi-faceted process that requires regular and creative activity. It is considered by experts as one of the main directions of introducing a foreign language into the public environment, aimed at improving the level of proficiency, which is carried out taking into account the state of its proficiency and development [3, 42].

It is important for a modern teacher to know the latest methods of teaching English, special teaching techniques and techniques in order to optimally choose a particular teaching method in accordance with the

level of knowledge, needs and interests of students. Teaching methods are not simple algorithmic units, their rational and motivated use in English classes requires a creative approach on the part of the teacher [4, 58].

Modern communication methods offer a wide introduction to the educational process of active non-standard methods and forms of work for a better conscious assimilation of the material. In practice, the following forms of work were quite effective: individual, pair, group and team work.

Therefore, all exercises and tasks should be communicatively justified by the lack of information, choice and reaction (Information gap, choice, feedback). For their implementation, students will need additional information, they will make certain efforts to assimilate it and thus will be able to better and more effectively organize their activities [6, 33].

The most effective forms of pair and group work are:

- internal (external) circles (inside / outside circles);
- brain storm (brain storm);
- zigzag reading (jigsaw reading);
- exchange of opinions (think-pair-share);
- pair-interviews and others.

One of the methods that provides English language teaching is the project method as a way to develop creativity, cognitive activity, and independence. Projects can be divided into mono -, collective, oral communication, species, work and Internet projects. Working on a project is a multi-level approach to learning English, covering reading, listening, speaking, and grammar. The project method promotes the development of active independent thinking of students and orients them to joint research work.

Project-based learning is relevant because it teaches students to cooperate, educates such ethical values as mutual assistance and the ability to empathize, forms creative abilities and activates students.

The project method implements differentiated, individual-creative and active-effective approaches in teaching. The project can have a research, search, creative (creative), predictive, analytical, and game character. The basis of the project method is based on the interests and wishes of the participants. The author of the project as a special educational task can be both a teacher and a student (if he expresses his proposal). Since the project is planned and implemented by the student independently or by a group of students, this method provides favorable conditions for activating their responsibility, forming partnerships between the project performers and the teacher.

An important means of innovative learning is also the use of a multimedia complex (MC) consisting of an interactive whiteboard, a personal computer and a multimedia projector.

This complex combines all the advantages of modern computer technologies and brings the learning process to a qualitatively new level. Thanks to the clarity and interactivity of the MC, it allows you to attract the entire audience to active work [3, 29].

The use of an interactive whiteboard in the classroom significantly increases the effectiveness of students' learning.

It is necessary to determine the key areas of application of the MC:

- presentations, demonstrations, and simulation of situations;
- increase the activity of students in the classroom;
- increase the pace of the lesson.

The use of MC in English classes allows you to actively involve students in the learning process, increases the motivation of learning, stimulates creative activity and promotes personal development, expands the possibilities of presenting educational information, it is the most effective and time-saving, helps students prepare for tests and exams. MK is a powerful tool that can be adapted for use in learning English with a wide range of topics.

Achieving this goal involves performing a number of tasks:

- identify ways to develop higher education in the context of European integration;
- to highlight the essence of "innovation" in relation to higher education;
- describe the most effective innovative methods and techniques of teaching English.

By choosing a specific interactive method, namely "Interview", "Round Table", "Reflexive Circle", "Hotsummary", "Project", "Expert Groups", "Dozensofquestions", "Excursion", the teacher forms students' appropriate skills. In addition, as a result of the interaction of communication, there is a mutual learning of both sides.

Let's consider further examples of the most interesting interactive games for students.

Below are the games that provide for mastering the vocabulary on the studied topic and common words.

Grabaminute is a game in which the student is given 1 minute to represent a term written on an interactive map. It is necessary to provide more information about this subject / term, its meaning, use, and the like. The winner is the student who provided the most complete and coherent information about the subject or term specified in the card.

A test of knowledge: the vocabulary with a specific theme in combination with grammar. A good way to consolidate the passed material.

Game features: improve the skills of quick reaction, critical thinking.

An item description - a game in which you need to describe a word or phrase specified on interactive maps, without naming the root of the word and without using gestures. In this case, the active role is played by the other groups that must guess the word.

A test of knowledge: the vocabulary with a specific theme in combination with grammar. It can be used as a Warm up activity.

Features of the game: quick response skills are improved; search for synonyms in English is activated. Direct communication contact with the group has a positive effect on the relationship within the group.

Chain story is a game of logic, imagination and personality. The essence of the game is to continue the story of the previous student.

A test of knowledge: the vocabulary with a specific topic and General vocabulary in combination with grammar.

Features of the game: improve the skills of rapid reaction, logical thinking, increased attention, no less role is given to focusing on the plot of the story, helps to develop memory.

The above games can be held in the second part of the lesson, to increase the activity of students and improve the perception of information.

They do not require significant training and depend on the theoretical level of knowledge of the students.

Regarding the discussion group forms that will be given below, in addition to the theoretical basis, there should be reasoned answers.

The relevant discussion forms listed below force students to analyze their thoughts before voicing them, because the mandatory element is not only speech, but also an explanation of the course of their own thoughts.

1. "Roundtable" (A collective game to solve a common problem).
2. Scientific debate (Academic debate-a dialogue in which students-representatives of different directions, defend their opinion, the opposite of others).
3. Competition in small groups (Motivational game that encourages students to be active).
4. "Brainstorm" (A game that develops critical thinking).
5. Situation (A game that develops the ability to react quickly and fantasize).
6. Judicial sitting (A game with the distribution of roles and the search for constructive answers).
7. Training (a form of training using various forms of working with a small group to improve skills in the process of modeling situations that are close to reality).

An example would be the game "What? Where? When?" "What? Where? When?". The audience is divided into two teams, who take turns sitting down at the table.

The game is played by analogy with the famous TV show. Each team receives an envelope with a question. The jury determines the correctness of the answers, counts the number of points.

"Brainstorm" (Brainstorm). This is a method of organizing joint group and creative work in the audience in order to increase the mental activity of participants and find fruitful ideas, constructive solutions, solutions to complex problems or non-standard situations. It is advisable to use it at the very beginning of solving a problem or if this process has reached a dead end. The goal of this game is to provide the generation of ideas for an extraordinary solution to a particular problem. Let's review the list of necessary elements for conducting a "Brainstorming Session" [4, 87].

1. It is necessary to express as many ideas as possible and fix them.
2. Write down all the ideas expressed, even at first glance, meaningless.
3. Lack of any criticism.
4. All participants have the same rights to express their opinion.

Interesting extracurricular interactive activities include excursions in English and shooting a video report. An important stage of this event is the preparation: the distribution of roles among students, the approval of the waybill, the independent search for information by students and the approval of its teacher, who acts as an expert [4, 22].

The main problem of attracting interactive games is that the student often does not have his own opinion, and if he does, he is afraid to express it openly, to the entire audience. The constant implementation of interactive classes contributes to a significant improvement in communication skills, as a result of which the internal limitations of the student disappear. In the process of communication, students learn: to communicate with different people, to express alternative opinions, to make informed decisions, to participate in discussions [3, 83].

Interactive games involving multimedia technologies include the method of “Presentations” projects, demonstration of video projects “Video projects”, holding interactive games “First Million”, “The brain of the class”, “Blinking frames” and others. The use of multimedia technologies is possible to supplement trainings and lectures. The main advantage of interactive learning is its combination with traditional methods. The interactivity of the methods of teaching English is manifested in the synthesis of the above-mentioned technologies, in the variety of forms of conducting classes.

From the examples given, we can see that there are a large number of forms of interactive classes. The biggest mistake of a teacher is the use of one teaching method or the choice of one form of conducting an interactive task.

It should be remembered that the channels of perception of information are not one-sided, so you should involve different forms.

Analyzing the above material, we can conclude that the use of interactive forms and methods in the implementation of a personality-oriented approach in teaching English can practically increase the amount of conversational practice in the classroom, are interesting for students, help them learn the material and use it in further classes, perform didactic and developmental functions. Thus, the teacher becomes a mentor of independent educational, cognitive and creative activities of students. Having many advantages, you should also keep in mind the disadvantages: with frequent use, the perception of interactive games becomes mechanical, loses creative interest, so it is necessary to diversify the games and combine interactive learning methods with traditional ones.

Summing up the above, it should be added that the work aimed at studying interactive forms and methods of teaching is quite effective in teaching students English.

However, whatever methods are used, it is important, as scientists note, to improve the effectiveness of teaching in higher education, to create such psychological and pedagogical conditions when a student can take an active personal position and fully express himself as a subject of educational activity.

References

1. Постановление Правительства РФ от 26.12.2017 N 1642 (ред. от 29.03.2019) “Об утверждении государственной программы Российской Федерации “Развитие образования” (с изм. и доп., вступ. в силу с 12.04.2019).
2. Адамко М.А. Английский язык для филологов: практикум / М. А. Адамко. - Тольятти: Изд-во ТГУ, 2016.
3. Зиньковская А.В. Теория и методика обучения английскому языку: учебное пособие / А. В. Зиньковская, А. М. Прима, Н. Б. Шершнева. - Краснодар: Кубанский государственный университет, 2016. - 137 с.
4. Курбанов А. А. Методика обучения английскому языку за 55 уроков / А. А. Курбанов. - Грозный: Магарин О. Г., 2017. - 681 с.
5. Методика обучения и воспитания: английский язык: сборник рабочих программ / [сост. Е. В. Калугина]. - Челябинск: Южно-Уральский гос. гуманитарно-пед. ун-т, 2016. - 313 с.
6. Никитина Г.А. Теория и методика обучения английскому языку: пособие для подготовки к лекциям и практическим / Г. А. Никитина. - Саратов: “Саратовский источник”, 2017. - 169 с.

Zarifa RO‘ZIMURODOVA

Bukhara state university
teacher of Foreign languages faculty

WAYS OF INTEGRATION WIKI TECHNOLOGY INTO FOREIGN LANGUAGE TEACHING

In this article was written about integration of wiki technologies in teaching foreign languages, and its importance to improve writing skill of higher schools students.

Key words: language, wiki technology, integration, writing skill, language skills.

Ушбу мақолада хорижий тилларни ўқитишида вики технологияларининг интеграцияси ва унинг олий мактаб талабаларининг ёзув малакасини оширишидаги аҳамияти ҳақида ёзилган.

Калит сўзлар: тил, вики технологияси, интеграция, ёзув малакаси, тил кўникмаси.

В данной статье рассматриваются интеграции вики-технологий в преподавании иностранных языков и ее значение для повышения письменности студентов высших учебных заведений.

Ключевые слова: язык, вики-технология, интеграция, умение писать, языковые навыки.

People's Encyclopedia Wikipedia (<http://www.wikipedia.org>) is the most well-known and widespread example of wiki technology. It has found recognition in many countries around the world and is updated daily with new articles or revisions of previous articles in different languages. Such mass projects as Wikiversity are widely known (<http://ru.wikiversity.org>), Wiki Dictionary (<http://ru.wiktionary.org>), Wikitek (<http://ru.wikisource.org>), Wikimedia Commons (<http://commons.wikimedia.org>), Wikibook (<http://ru.wikibooks.org>), Chronicles (<http://www.letopisi.ru>) and others, in the creation of which a huge number of people take part. However, for language education, projects carried out in small study groups are of greater interest.

The following wiki platforms are used in teaching foreign languages: PB works <http://pbworks.com/>, MediaWiki <http://www.mediawiki.org>, Tikiwiki <http://info.tikiwiki.org/tiki-index.php>, TWiki <http://twiki.org>, Posterous <http://posterous.com/>, Wetpaint <http://www.wetpaint.com/>, ProjectForum <http://www.projectforum.com/pf/wiki.html>, Wikka Wiki <http://wikkawiki.org>, Mixedink <http://www.mixedink.com/main.php> et al.

The developers of the wiki technology Leuf and Cunningham note that it can be used both individually (single-user wiki), for example, as a file manager, space for your own records, brainstorming, address book, album for storing videos, photos or books, and collectively (multiuser, collaborative wiki) as a collection of resources (content and links), public databases, space for: posting frequently asked questions and answers, managing projects and websites, organizing discussion platforms, online guest books [1, 34-35].

E. D. Patarakin came to the conclusion that the wiki can be used for various purposes, namely: as a personal information manager, as a collective electronic board for working on joint projects, and as a database for storing information and collective experience [2, 29].

In our opinion, wiki sites can be used in teaching practice as a tool for:

- * the organization of the student's educational activities by the teacher through the distribution of tasks, the calendar of their implementation, links to Internet resources, etc.;
- implementation of the administration of the educational process (announcements, messages, operational communication);
- * operational coordination of the project participants' actions;
- * implementation of interaction when working together [4, 19].

A distinctive feature of wiki technology is the ability to use this tool as a platform for administration of the educational process, which becomes possible due to the technological characteristics of the wiki as a shared access to documents, hypertext, Internet space in the wiki, with the possibility of internal and external links, access to the history of document changes, openness and availability of the administrator role. S. V. Titova notes that prestigious American universities, such as Stanford and Columbia, have successfully used the Wikispaces Private Label wiki platform to manage the educational process and to implement educational communication [3, 117].

Types of wiki sites for organizing the administration of the educational process, depending on the authorship and purpose:

- wiki education institutions used to publish documents sharing information about the educational

organization and its staff, curricula, class schedules, provide feedback with parents, post announcements for students and parents, to announce events, etc.);

- a wiki site for the teacher used to publish educational materials, guidelines, criteria for the assessment tasks, web links to helpful resources, samples, and examples of completed works, electronic journal of attendance and academic performance, etc.;

- * the student's wiki site is used as a space for publishing personal papers and an electronic portfolio.

The administrator has the right to change the access settings for the site pages, for example, to make them open to the entire Internet community or only a certain number of users by introducing mandatory registration, or to hide some pages even for users who have access. In teaching practice, it is recommended to use wiki sites with limited access, which will protect students from the influence of unauthorized persons. The level of access to the pages and the level of possible actions, such as viewing, commenting or editing the material on the pages, is determined by the functionality of these pages. For example, it is recommended to give full access to educational materials, but limited access with the ability to view, but without the possibility of making changes to the schedule page or to the journal of academic performance. Open access to the general notification pages linked to the calendar allows you to quickly maintain awareness of upcoming training events and events. On such pages, users can remotely discuss issues of concern to them, leave comments and maintain communication in the Internet space. It is important to note that users don't need to have the knowledge and skills of working with HTML codes or have advanced IR competence when communicating on the wiki, especially if the website being used as a way to communicate with parents, as some of them may not have high enough IR competence.

Учебные материалы могут быть размещены в текстовом, аудио- или видео- формате, а также в виде ссылок на внутренние страницы сайта или внешние источники. Подобная подача материала имеет ряд преимуществ, поскольку снимает необходимость в раздаче заданий, напечатанных на бумажном носителе, является более привлекательной для обучающихся за счет гипертекстовой структуры и мультимедийности и позволяет оперативно вносить коррективы в онлайн курс в случае необходимости.

Веб-сайты, созданные на базе вики-технологии, находят широкое применение в педагогической практике за счет присущих им технических характеристик, дают возможность осуществлять учебное взаимодействие, позволяют выстраивать учебный процесс и оперативно управлять им.

Training materials can be placed in text, audio or video format, as well as in the form of links to internal pages of the site or external sources. This presentation of the material has a number of advantages, since it eliminates the need to distribute tasks printed on paper, is more attractive for students due to the hypertext structure and multimedia content, and allows you to quickly make adjustments to the online course if necessary.

Websites created on the basis of wiki technology are widely used in pedagogical practice due to their inherent technical characteristics, make it possible to carry out educational interaction, allow you to build the educational process and quickly manage it.

References

1. Leuf, B., Cunningham, W. *The Wiki Way: Quick Collaboration on the Web*, Addison-Wesley. – 2001.
2. Патаракин *Е.Д.* Социальные сервисы Веб 2.0 в помощь учителю : учеб.-методич. пособие. 2-е изд., испр. / Е. Д. Патаракин. – М: “Интуит.ру”, 2007. – 64 с.
3. Титова *С.В.* Дидактические свойства и функции технологии вики / С.В. Титова // Вестник МГУ. Серия 19: Лингвистика и межкультурная коммуникация.– 2011. – № 2. – С. 109–119.
4. Харламенко *И.В.* Использование вики-технологии как инструмента администрирования учебного процесса // Информационные технологии в образовании XXI века: сб. науч. трудов Международной научно-практической конференции. – М., 2015. – С. 55–58.

Sirojiddin ABDURAXMANOV

Samarqand davlat universiteti
roman-german tillari kafedrası o'qituvchisi**NEMIS TILIDAGI FE'L BOSHQARUVINI TALABALARGA DERIVATIV IFODALAR ORQALI TUSHUNTIRISH**

Mazkur maqolani yozishdan maqsad nemis tilidagi fe'l boshqaruvi asosida so'z birikmasi tashkil qilish va undan nutqda samarali foydalanish usullari bilan talabalarni tanishtirishdir. Maqolada o'zaro muqobil bo'lgan sodda va yasama fe'llarning o'ziga tobe so'z bilan boshqaruv munosabatida qanday birikishi qiyosiy jihatdan tahlil qilingan va bu sintaktik aloqa turi qoidalarini tez va oson o'zlashtirib olish usullari ko'rsatilgan.

Kalit so'zlar: *derivativ ifodalar, sintaktik aloqa turlari, fe'l boshqaruvi, sodda so'zlar, yasama so'zlar, so'z birikmalari, fe'l boshqaruvidan nutqda samarali foydalanish usullari.*

Цель написания статьи: образование словосочетаний на основе управления глагола в немецком языке и ознакомление студентов со способами эффективного использования речи. В статье анализируется агрегирование простых и производных немецких глаголов в управленческих отношениях и показаны пути быстрого и легкого освоения правил таких синтаксических соединений.

Ключевые слова: *derivativnye явления, типы синтаксических взаимосвязей, управление глагола, простые слова, производные слова, словосочетания, способы эффективного использования управления глагола в речи.*

The theme of writing this article is to form of word combinations based on requiring of verbs in German and to acquaint students with the ways of effectively use of speech forms. It has been analyzed the aggregation of simple and derived words with their required objects there. It has been shown the ways of quickly and easily mastering rules of such syntactic expressions there too.

Key words: *derivative expressions, types of syntactic relationships, requiring of the verb, simple words, derived words, word combinations, ways of effectively use of requiring of verbs in the speech.*

Kirish. O'zbekiston Respublikasining dunyo hamjamiyatida tutgan o'rnini yildan yilga yuksalib bormoqda. XXI asrda mamlakatimiz siyosiy va tashqi iqtisodiy aloqalari shu darajada yuksalib ketdiki, endilikda istalgan sohada yetuk mutaxassis bo'lib yetishish uchun har bir kishi dunyo miqyosida tan olingan xorijiy tillarni yoki ulardan birini chuqur bilishi zarur va shart deb hisoblanilmoqda. Shu boisdan ham xorijiy tillarni o'qitish mazmunini yanada takomillashtirish, chet tili o'qitish metodikasiga innovatsion yondashish ta'lim sohasidagi siyosatimizning eng ustuvor masalalaridan biri bo'lib qolmoqda.

Muhtaram Prezidentimiz Sh.M.Mirziyoyev sa'yi-harakatlari bilan yurtimizda yetuk, yuqori malakali, zamonaviy fikrlaydigan yosh avlod – soha mutaxassislarini shakllantirish jarayonida chet tillarni kompleks tarzda o'qitish tizimini yaratilishiga alohida urg'u berila boshlandi. Jumladan yurtboshimizning 2019 yil 3-maydagi PQ – 4306 sonli "Iqtidorli yoshlarni aniqlash va yuqori malakali kadrlar tayyorlashning uzluksiz tizimini tashkil etish chora-tadbirlari to'g'risidagi qarorida [1] hamda 2020-yil yakunlari bo'yicha Oliy Majlis Senati va Qonunchilik palatasi deputatlariga murojaatnomasida [2] chet tillarni o'qitishga alohida e'tibor qaratish lozimligi ta'kidlanib o'tildi.

Ma'lumki, har qanday tilni o'rganishda tilning ichki qonuniyatlarini bilish va bu qonuniyatlar orqali o'rganilayotgan til doirasidagi nutqiy ko'nikma va malakalarni to'g'ri shakllantirish masalasi muhim o'rin tutadi. Ta'limning turli bosqichlarida xorijiy tillarni o'rganishda so'zlararo va birikmalararo yuzaga keladigan sintagmatik va paradigmatic munosabatlarga alohida e'tibor qaratish, so'z birikmalaridagi so'zlararo uzviy bog'lanishharni to'g'ri mushohada qila olish va o'rganilayotgan til orqali nutqiy muloqotga kirishish jarayonida ulardan samarali foydalana bilish talab etiladi.

Asosiy qism. Har bir tilning gap qurilmasi bir-biridan farqlanadi. Shu boisdan biror bir xorijiy tilda nutqiy ko'nikmalarni to'g'ri shakllantirish uchun eng avvalo o'sha til doirasida sintaktik jihatdan so'zlarning o'zaro birikishini bilish kerak bo'ladi.

Tilshunoslik fani tadqiqotlaridan kelib chiqqan holda shunga aminmizki, har qanday so'z birikmasidagi hokim va tobe so'zlar o'rtasidagi sintaktik aloqa moslashuv, bitishuv va boshqaruv kabi munosabatlar natijasida vujudga keladi. So'z birikmalari hosil qilishda bu sintaktik aloqalardan to'g'ri foydalanish esa, tabiiyki, gaplarni grammatik shakllantirishda muhim omil hisoblanadi.

Bitishuvda tobe so'z hokim so'z bilan hech qanday grammatik aloqasiz, to'g'ridan to'g'ri munosabatga kirishadi. Moslashuvda tobe so'z hokim so'z bilan tegishli grammatik aloqada so'z birikmasi

tashkil etadi. Boshqaruv sintaktik aloqa turida esa hokim soʻz talabiga koʻra tobe soʻz tegishli tarzda predlog yoki koʻmakchilar yordamida, shuningdek, tegishli kelishikda kelishi talab etiladi.

Albatta, har bir til oʻz ichki qonun-qoidalaridan kelib chiqqan holda soʻz birikmalarini hosil qilishda aynan shu uch turdagi sintaktik aloqa turlaridan u yoki bu darajada foydalaniladi. Masalan, grammatik qoidalarga koʻra oʻzbek tilida sifat va ot (**katta koʻcha, chiroyli uy...**), ravish va feʼl (**tez gapirmoq, sekin yurmoq...**), ravish va sifat (**oʻta qiyin, juda oson...**) oʻzaro bitishuv yoʻli bilan aloqaga kirishsa, nemis tilida aynan shu birikmalardan ravish va feʼl (**schnell sprechen, langsam gehen**), ravish va sifat (**sehr schwer...**) bitishuv yoʻli bilan, sifat va ot esa oʻzaro moslashuv (**eine grosse Straße, das schöne Haus...**) yoʻli bilan soʻz birikmasini yuzaga keltiradi.

Tajribalar shuni koʻrsatadiki, nemis tilini chet tili sifatida oʻrganayotgan talabalar ayniqsa boshqaruv (**die Rektion**) sintaktik aloqasi orqali soʻz birikmalari hosil qilishda va bunday ifodalardan oʻz nutqlarida amaliy foydalanishda koʻproq xatoga yoʻl qoʻyishadi. Bizning fikrimizcha, aynan nemis tiliga xos boʻlgan boshqaruvning asosiy qoidalarini oʻzlashtirmasdan turib, bu tilni, xususan bu tildagi ogʻzaki va yozma nutq koʻnikmalarini egallab olishning iloji yoʻq. Buning boisi shundaki, nemis tilidagi hokim soʻz vazifasida keluvchi feʼl yoki predikativ sifatlar oʻziga tobe toʻldiruvchini nafaqat tegishli kelishikda boʻlishini talab qiladi, balki ular yana aksariyat hollarda oʻziga xos predlogni ham soʻz birikmasi tarkibida kelishini shart qilib qoʻyadi.

Oʻzbek talabalariga nemis tilidagi feʼl boshqaruvini oʻzlashtirish ancha ogʻir boʻlganligi bois, koʻp hollarda nemis tilidagi boshqaruv sintaktik aloqa turi ularga koʻr-koʻrona yodlatish orqali yetkaziladi. Biroq feʼl boshqaruvidagi hokim soʻzning talabi bilan tobe soʻzning tegishli kelishikda, predlogli va predlogsiz qoʻllanilishini yod olish bilan talabalar qimmatli vaqtlarini yoʻqotishadi. Talabalar nemis tilidagi feʼl boshqaruvi mavzusini tez va oson oʻzlashtirib olishlari uchun mazkur sintaktik aloqa turi boʻyicha talabalarda tegishli koʻnikma va malakalarni shakllantirishga oʻzaro muloqotga asoslangan zamonaviy chet tili oʻqitish metodlari asosida yondashish talab etiladi.

Bizning fikrimizcha, nemis tilida hokim soʻz sifatida keluvchi sodda soʻzning oʻziga tobe soʻzni qanday grammatik koʻrinishda kelishini talab qilishini yaxshi oʻzlashtirish uchun talabalar bunday soʻzlarning derivativ muqobilidagi boshqaruv unsurlariga ham eʼtibor qaratishlari kerak boʻladi. Jumladan, nemis tilidagi derivatsiyaga uchramagan feʼllarda predlogli boshqaruv hamda “**be-, er-, ver-**” kabi ajralmovchi old qoʻshimchali feʼl boshqaruvida esa aksariyat hollarda toʻgʻridan-toʻgʻri “**Akkusativ**” kelishigidagi boshqaruv talab etilishini talabalarga tushuntirish orqali nemis tilidagi bir qator feʼllarning boshqaruvlari borasida koʻnikma va malakalarni shakllantirsa boʻladi. Masalan:

antworten + **auf Akkusativ**; beanworten + **Akkusativ** – javob bermoq

Ich antworte auf deine Frage. = Ich beantworte deine Frage.

arbeiten + **an Dativ**; bearbeiten + **Akkusativ** – ishlamoq, ishlov bermoq

Er arbeitet an seiner Forschung. = Er bearbeitet seine Forschung.

warten + **auf Akkusativ** – kutmoq; erwarten + **Akkusativ** – orziqib kutmoq

Er wartet auf seine Freunde = Er erwartet seine Freunde.

siegen + **über Akkusativ**; besiegen + **Akkusativ** – yutmoq, gʻalaba qozonmoq, gʻolib boʻlmoq

Der junge Boxer besiegte alle seine Gegner = Der junge Boxer siegte über alle seine Gegner[4, 50].

kämpfen + **gegen Akkusativ**; bekämpfen + **Akkusativ** – ... qarshi kurashmoq

Die progressive Jugend aller Länder kämpft gegen den Grieg = Die progressive Jugend aller Länder bekämpft den Krieg.

Biroq, derivatsiya unsuri yordamida nemis tilidagi feʼl boshqaruvlari haqida talabalarga maʼlumot berishda shuni ham unutmaslik lozimki, nemis tilida ajralmovchi old qoʻshimchali feʼllardan farqli ravishda ajraluvchi old qoʻshimchali feʼllardan ayrimlari predlogli boshqaruvni, ayrimlari predlogsiz boshqaruvni talab etadi. Masalan “**bekämpfen**” feʼlining muqobili “**ankämpfen**” ham soʻz birikmasi tashkil qilish uchun “**gegen Akkusativ**” kelishigidagi tobe soʻz bilan oʻzaro bogʻlanadi [3, 80].

Er kämpfte gegen diese Unsitte an.

Bu oʻrinda shuni qayd etib oʻtishimiz lozimki, ayrim hollarda ajralmovchi old qoʻshimchali feʼllardan ayrimlari oʻziga tobe toʻldiruvchini predlog bilan qoʻllanishini ham talab etishi mumkin. Biroq bunda feʼl boshqaruvidagi ishtirok etgan predloglar koʻpincha sodda feʼl talab qiladigan predloglardan farq qilishiga nemis tili oʻqituvchisi oʻz talabalarining eʼtiborini qaratishi kerak boʻladi. Masalan:

helfen + **Dativ + bei Dativ**, sich behelfen **Dativ + mit Dativ** – yordam bermoq.

Muhokamalar va natijalar. Talabalarga nemis tilidagi feʼl boshqaruvi haqida maʼlumot berishda shuni ham taʼkidlab oʻtish kerakki, nemis tilidagi baʼzi bir sodda feʼllar derivativ hosila koʻrinishidagi oʻz maʼnodoshlaridek toʻgʻridan-toʻgʻri “**Akkusativ**” kelishigidagi vositasiz toʻldiruvchini talab qiladi. Biroq bunday hollarda sodda feʼllar va yasama feʼllarning semantik maʼnolarida biroz farq kuzatiladi yoki ularda

boshqaruv talab etadigan tobe soʻz tarkibida yana bir toʻldiruvchi gapda kelishi kerak boʻladi. Masalan, “verwecheln” feʼli “**Akkusativ**” kelishigidan tashqari yana “**mit Dativ**” koʻrinishdagi boshqa bir tobe soʻzni ham talab etadi. Oʻz navbatida “wecheln” “**almashtirmoq**”, “verwecheln” esa “**adashtirib yubormoq**” degan maʼnoni anglatadi.

Ich habe ihn mit seinem Bruder verwechselt – Men uni akasi bilan adashtirib yubordim. [4, 13]

Dieses Hemd ist schmutzig, ich muss es wechseln [4, 18].

Bunday feʼllar qatoriga quyidagilarni kiritishimiz mumkin:

wecheln + **Akkusativ** [2, 18] / verwecheln + **Akkusativ + mit Dativ** [4, 13]

laden + **Akkusativ + auf Akkusativ** / beladen + **Akkusativ + mit Dativ** [4, 118-119]

grüssen + **Akkusativ + von Dativ** [4, 128] / begrüßen + **Akkusativ** [3, 224]

hören + **Akkusativ + von D.** [4, 208]; **Akkusativ + in Dativ** [4, 209] (tinglamoq) / abhorchen + **Akkusativ** (quloq solib tinglamoq) [4, 246]

ändern + **Akkusativ** (oʻzgartirmoq) [4, 219] / abändern + **Akkusativ** (oʻzgarish kiritmoq) [4, 218]

tauschen + **Akkusativ + gegen Akkusativ** (almashtirmoq) [4, 19] / austauschen + **Akkusativ** (alishtirmoq, chalkashtirmoq) [4, 218].

Hokim soʻzi sodda va yasama soʻzlardan iborat boʻlgan feʼl boshqaruvlarini nafaqat semantik jihatdan ikki muqobil soʻz doirasida, balki bir qator soʻzlarning sinonimik qatorida ham kuzatish mumkin. Jumladan, nemis tilida “kimningdir ustidan kulmoq” maʼnosida quyidagi feʼl boshqaruvlari oʻzaro maʼnodoshlik hosil qilish hodisasini talabalarga quyidagi misollar yordamida tushuntirib berish maqsadga muvofiq hisoblanadi:

lachen + **über Akkusativ**, spotten + **über Akkusativ**, bespötteln + **Akkusativ**, verspotten + **Akkusativ**, auslachen + **Akkusativ**, belächeln + **Akkusativ**, verlachen + **Akkusativ** [3, 267].

Das Mädchen lachte über ihn. = Das Mädchen spottete über ihn. = Das Mädchen bespottete ihn. = Das Mädchen verspottete ihn. = Das Mädchen lachte ihn aus. = Das Mädchen belächelte ihn. = Das Mädchen verlachte ihn. (Qiz uning ustidan kuldi/Qiz uni masxara qilib kuldi)

Yuqorida keltirilgan gaplardan koʻrinib turibdiki, sodda feʼllar boʻlmish “lachen” va “spotten” predlogli boshqaruvdagi tobe soʻzni, ularning derivativ invariantlari esa toʻgʻridan toʻgʻri **Akkusativ** kelishigidagi tobe soʻzni talab qilmoqda.

Xulosa. Xulosa sifatida shuni qayd etib oʻtishimiz muhimki, oʻzbek va nemis tillari morfologik jihatdan turli til oilalariga mansub boʻlgani bois nemis tilidagi feʼl boshqaruvlarini oʻzbek talabalar yaxshi oʻzlashtirib olishlarida ularni shunchaki yodlab olish emas, balki sodda feʼllarni oʻzaro muqobili boʻlgan yasama feʼllar bilan gap doirasida qanday toʻldiruvchini talab qilishiga eʼtibor qaratgan holda oʻrganish nemis tili oʻqitish metodikasida ancha samarali uslub hisoblanar ekan. Shuningdek ajralmovchi old qoʻshimchali aksariyat feʼllarning, xususan “be-, er-, ver-” kabi old qoʻshimchasi bor boʻlgan feʼllarning “toʻgʻridan toʻgʻri” **Akkusativ** kelishigidagi tobe soʻz bilan bogʻlanishini talabalar tomonidan oʻzlashtirilib olinishi ham boshqaruv mavzusini oson tushunishlariga yordam berar ekan.

Yuqorida qayd etilgan fikrlarga tayangan holda nemis tilidagi feʼl boshqaruvini oʻrganishga yangicha uslubda yondashish asosida oʻzbek talabalarining nemis tilidagi nutqiy vaziyatlarda til unsurlaridan toʻgʻri foydalanish imkoniyatlari yanada kuchayishini kuzatish mumkin boʻladi.

Adabiyotlar

1. “Иқтидорли ёшларни аниқлаш ва юқори малакали кадрлар тайёрлашнинг узлуксиз тизимини ташкил этиш чора-тадбирлари тўғрисида”ги ПҚ – 4306 қарори. –Тошкент: “Халқ сўзи” газетаси, 2020 йил, 4-май.
2. Президент Shavkat Mirziyoyevning Oliy Majlis Senati va Qonunchilik palatasi deputatlariga murojaatnomasi. 29-dekabr 2020 yil. m.oz.putniknews-uz.com.
3. Рахманов И.В. и др. Немецко-русский синонимический словарь. –Москва: “Русский язык”, 1983. -704 с.
4. Ўзбек-рус-инглиз-немис тиллари бошқарувига доир луғат-справочник. – Тошкент: “Ўқитувчи”, 1989. -288 б.
5. Степанова М.Д. Словообразование современного немецкого языка. -Москва: “KomKniga”, 2007. -378 с.
6. Donalies. E. Die Wortbildung des Deutschen. -Tübingen, 2005 192 s.
7. Erben J. Einführung in die deutsche Wortbildungslehre. -Berlin, 1975. -337 s
8. Fleischer. W. Wortbildung der deutschen Gegenwartssprache. –Berlin, 2012. 448 s.

ANIQ VA TABIIY FANLARNI O'QITISH

Покиза ЖАЛОЛОВА

Тошкент ахборот технологиялари
университети Қарши филиали
ахборот-таълим технологиялари
кафедраси мудири, п.ф.б.ф.д.(PhD)

ТАЪЛИМДА РАҚАМЛИ ТЕХНОЛОГИЯЛАРНИ ҚЎЛЛАШ МЕТОДИКАСИ

Ушбу мақолада водород атомининг орбитталлари Шредингер тенгламаси асосида талқин қилиниб, квант параметрларни тушунтиришга имкон берувчи виртуал лаборатория яратишдаги натижалар келтирилган. Назарий маълумотлар таққосланди. Атом орбитталари Maple дастури ёрдамида моделлаштирилган.

Калит сўзлар: квант, спектр, электрон, фотон, потенциал, энергия, тўлқин, энергия, эффект, орбита.

В статье рассматриваются методы лабораторных исследований по атомной физике виртуальных исследований, а также полученные результаты Атом Водорода на основе уравнения Шредингера и изображение орбитов атома с помощью программы Maple.

Ключевые слова: квант, спектр, электрон, волна, атом, эффект, орбита.

The article discusses the methods of laboratory research on atomic physics of virtual research, as well as the results obtained by the Hydrogen atom based on the Schrödinger equation and the image of the orbits of the atom using the Maple program.

Keywords: quantum, spectrum, electron, current, wave, atom, effect, orbit.

Кириш. “Таълимни индивидуаллаштириш” ёки “ўқитишнинг дифференциацияси” тушунчасидан фойдаланганда шуни ёдда тутиш керакки, уни амалий қўллашда биз мутлақ эмас, балки нисбий индивидуаллаштириш ҳақида гапирмаймиз. Олий таълимда, амалда, индивидуаллаштириш ҳар доим қуйидаги сабабларга кўра нисбий бўлади:

1) ҳар бир талабанинг индивидуал хусусиятлари ҳисобга олинмайди, лекин тахминан ўхшаш хусусиятларга эга бўлган талабалар гуруҳи;

2) фақат маълум хусусиятлар ёки уларнинг комплекслари ва ўрганиш нуктаи назаридан муҳим бўлган нарсалар (масалан, умумий ақлий қобилиятлар) ҳисобга олинади; шу билан бирга, индивидуаллаштиришнинг маълум бир шаклида ҳисобга олинмайдиган ёки зарур бўлмайдиган бир қатор хусусиятлар пайдо бўлиши мумкин (масалан, фесьл-атвор ва темпераментнинг турли хусусиятлари);

3) баъзида маълум хусусиятлар ёки шароитларнинг ҳисоблагичи мавжуд, фақат агар бу маълум бир талаба учун муҳим бўлса (масалан, ҳар қандай соҳадаги истеъдод, соғлиқнинг бузилиши);

4) индивидуаллаштириш бутун таълим фаолиятида амалга оширилмайди, лекин вақти-вақти билан ёки бирон бир тарбиявий ишда амалга оширилади ва индивидуал бўлмаган иш билан бирлаштирилади [2, 342].

Асосий қисм. Масалаларни тизимли равишда ечиш – физика курсини ўзлаштиришнинг зарурий шартидир. Масала ечиш ҳодисаларнинг физик моҳиятини тушуниб олишга, формулаларни эслаб қолишга, назарий билимларни амалда қўллаш кўникмаларини шакллантиришга ёрдам беради.

Масала ечишда қуйидагиларни бажариш зарур:

1. Асосий қонунлар ва формулаларни кўрсатиш, бу қонунларнинг таърифларини келтириш, формулаларни ёзишда қўлланилган ҳар бир ҳарфли белгига изоҳ бериш. Агар масала ечишда бирор формуланинг хусусий ҳолидан фойдаланиш талаб қилинса, у ҳолда бу формулани келтириб чиқариш лозим.

2. Масаланинг мазмунини тушунтириб берувчи чизмани чизиш (зарур ҳолларда); расмни чизмачилик асбобларидан фойдаланиб, аниқ чизиш лозим.

3. Масалани ечишда қисқа ва лўнда тушунчалар бериб бориш.

4. Масалани умумий кўринишда ечиш, яъни изланаётган катталиқни масала шартда берилган, ҳамда жадвалдан олинган ҳарфли белгилар орқали ифодалаш.

Атом физикаси масалалар жуда турли-туман бўлиб, уларни ечишнинг ягона йўлини бериш мумкин эмас. Бироқ, одатда, физик масалаларни умумий кўринишда ечиш керак. Бу усулда оралик

катталиклар ҳисоблаб топилмайди, сон қийматлари фақатгина охириги, изланаётган катталиқни ифодаловчи ишчи формулага қўйилади.

5. Ишчи формулага бирликларнинг ўлчамларини ёки уларнинг қисқартирилган белгиларини қўйиб, изланаётган катталиқнинг ўлчами тўғрилигига ишонч ҳосил қилинг.

6. Ишчи формулага кирган барча катталиқларни ХБС бирликларидан ифодалаш ва яққол кўриниши учун уларни устун кўринишида ёзиш.

7. Масалани ечиш натижасида олинган умумий кўринишдаги охириги формулага битта система бирликларида ифодаланган сон қийматларини қўйиш. Бу қоидага риоя қилмаслик нотўғри натижага олиб келади. Формуланing сурат ва махражига кирадиган бир хил даража кўрсаткичларига эга кўпайтувчилар бундан мустасно бўлиши мумкин. Бундай катталиқларни масала ечишда қўлланиладиган бирликларда ифодалаш шарт эмас. Уларни ихтиёрий, лекин бир хил бирликларда ифодалаш мумкин.

8. Формулага қўйилган катталиқларни тақрибий ҳисоблаш қоидаларига асосан ҳисоблаш, жавобда сон қийматини ҳамда изланаётган катталиқнинг ўлчов бирлигининг қисқартирилган номини ёзиш.

9. Ишчи формулага қийматларни қўйишда, ҳамда жавобни ёзишда катталиқларнинг сон қийматини бир хонали ўнли қасрнинг ўн асосли даража кўрсаткичига кўпайтмаси кўринишида ёзиш. Масалан, 3520 ўрнига $3,52 \cdot 10^3$, 0,00129 ўрнига $1,29 \cdot 10^{-3}$ ни ёзиш.

10. Сонли жавобнинг тўғрилигини баҳолаш. Қатор ҳолларда бундай баҳолаш олинган натижанинг хатолигини аниқлаш имконини беради. Масалан, иссиқлик машинасининг фойдали иш коэффициенти бирдан катта бўлмайди, электр заряди элементар заряд $e = 1,6 \cdot 10^{-19}$ С дан, жисмнинг тезлиги эса ёруғликнинг вакуумдаги тезлигидан катта бўлмайди ва ҳ.к [1, 102].

Масала ечиш малакаси узоқ ва тизимли машқлар натижасида эгалланади. Масала ечишни ўрганиш ва лаборатория ишини бажаришга тайёргарлик кўриш учун дарслиқларнинг навбатдаги бўлимини ўрганиб бўлгач, масала ечиш намуналарини диққат билан ўрганиш, “Мустақил ечиш учун масалалар” бўлимидаги масалаларни ечиш, шунингдек, физикадан масалалар тўпламларидан бир қатор масалаларни ечиш керак бўлади. Талабаларнинг асосий қийинчиликларини ва атом физикасининг энг қийин саволларини аниқлаш учун талабалар ўртасида сўровномалар ва ўқитувчилар билан суҳбатлар ўтказилди. Анкеталар ва интервью таҳлили шуни кўрсатди: олий таълимда таҳсил олаётганларни ушбу бўлимга физика ўрганишда катта қийинчиликларга дуч келиши таъкидланди. Бу борада яхши шаклланган билимларга эга бўлган талабалар репродуктив ҳаракат қилишни афзал кўришади, яъни талабалар тушунтиришлар, далиллар, асослаш, таққослаш ва мулоҳазаларни кўпайтиришади, маърузалар ва ўқув қўлланмаларида ўқитувчиларнинг фикрига кўра, талабалар деярли атом физикани ўқитувчининг аниқ кўрсатмаларисиз мустақил равишда механик вазибалар асосида мутлақо тасаввур эта олмайди.

Психологик ва маърифий адабиётларни таҳлил қилиш асосида симуляция ва моделлаштириш дастурини талабаларнинг информацион кизиқишини ривожланишига таъсир қилиш имкониятларини ўрганилди. Кредит-модул тизими талаба олдида мақсад қўйишга имкон беради.

Мустақил ечиш учун масалалар назорат ишида ечиш учун кўзда тутилган масалаларнинг элементларини ўз ичига олган ҳолда танланиши таълим жараёнида зарурдир. Шунинг учун ҳам бу масалаларни ечиш талабани назорат ишини бажаришга тайёрлайди. Талабалар атом физикаси курсида амалий машғулотлар учун мураккаб босқични ўтайдилар. Атом физикаси курси классик механика ва квант механикаси орасида кўприк вазифасини бажарувчи бўлим ҳисобланиб талабалардан олий физика курси ва олий математика курсини пухта ўзлаштириш билан бирга кимёвий билим ҳам талаб этади. Қуйида буларга мисоллар келтирамиз.

Масала. Бир каррали ионлашган H_e ионида Бальмер серияларига мос келувчи спекторни дастлабки икки чизиғи тўлқин узунлигини топинг.

Ечилиши:

$$H_e \text{ иони учун } \frac{1}{\lambda} = R \cdot 4 \left(\frac{1}{2^2} - \frac{1}{n_1^2} \right) \text{ формуладан фойдаланамиз.}$$

$$\lambda_{12} = \frac{n_1^2}{R(n_1^2 - 4)} = \frac{9}{5R} = \frac{9}{5 \cdot 1,0974 \cdot 10^{-7}} \text{ м} = 1,64 \cdot 10^{-7} \text{ м} = 1640 \text{ \AA}$$

n = 3 учун

$$\lambda_{13} = \frac{16}{12R} = \frac{4}{3 \cdot 1,0974 \cdot 10^{-7}} \text{ м} = 1,215 \cdot 10^{-7} \text{ м} = 1215 \text{ \AA}$$

n = 4 учун

Демак, $\lambda_1 = 1640\text{А}$. $\lambda_4 = 1215\text{А}$

Масала. Ядро атом марказида 1S-электрон ҳосил қилинган электростатик потенциалларни топинг [6, 153].

Ечилиши:

Водород атом марказида ядродан r масофада электроннинг ҳосил қилинган потенциал

$$\varphi = \frac{1}{4\pi\epsilon_0} \int \left(\frac{P}{r}\right) \bullet r^2 dr \quad (1)$$

Бунда $\varphi_{10}(r)$ электрон заряднинг ҳажмий зичлиги 1S-электроннинг формуласи

$$\psi_{10}(r) = 2\left(\frac{1}{r_1}\right)^{3/2} \bullet e^{-r/r_1} \quad (2)$$

У ҳолда

$$P = -\frac{4e}{r^3} \exp\left(-\frac{2r}{r_1}\right) \quad (3)$$

бунда e -электрон заряд, r_1 - Бор радиуси (3) ни (1)га қўйсақ;

$$\varphi = \frac{4e}{4\pi\epsilon_0 R_1^3} \int -\exp\left(-\frac{2r}{r_1}\right) \bullet r^2 d\pi\epsilon_0 R_1^3 r = -\frac{4e}{4\pi\epsilon_0 r^3} \bullet \frac{r}{2^3} r_1^2 = \frac{1}{4\pi\epsilon_0 r_1} = -9 \cdot 10^9 \frac{1}{\varphi} \bullet \frac{1,6 \cdot 10^{19} e}{0,53 \cdot 10^{-10} i} = -27,2\text{В} \quad (4)$$

Демак φ_1 ва $\varphi = -27,2\text{В}$.

Ушбу водород атомининг ҳолатларини рақамли технологиялар асосида моделларини яратишда унинг квант механик параметрларини ҳисобга олиш ҳамда кимёвий тузилишига аҳамият бериш зарурдир [2, 145]. Шунинг учун атом физикасини ўрганаётганда симуляция дастурларидан фойдаланиш орқали талабаларни экспериментга йўналтириш ва экспериментал тажрибаларни ўтказиш мақсадга мувофиқдир (бундай дастурларни ишлаб чиқиш учун турли хил дастурлаш тилларидан фойдаланиш мумкин). Ушбу ёндашув, бир томондан, анъанавий методологияда белгиланган вазифаларни, қоида тариқасида, самарали тарзда кўриб чиқишга имкон беради. Бошқа томондан, бу атомлар структурасининг квант механик қонуниятларини ғайриоддий кўринишини график шаклда ва динамикада тақдим этишга имкон беради (масалан, тўлқин функцияси, Суперпозиция принципи, атомниг булут модели ва бошқалар).

Муҳокамалар ва натижалар. Ҳозирги вақтда Атом физикасини ўқитиш жараёнида фойдаланиш учун махсус ишлаб чиқилган дастурий таъминот мавжуд.

Масалан, стационар Шредингер тенгламасини (Водород атомининг асосий ҳолати ва уйғонган ҳолатига таъсири, чекланган уйғонган ҳолатларнинг тўлқин функцияси ва эҳтимолий кўриниш моделини) кўриб чиқиш учун ишлатилиши мумкин бўлган моделларнинг тасвири берилган. Худди шу дастурий ишланма орқали эркин тўлқин пакетининг ҳаракатини, симуляция қилишга имкон берадиган ностационар Шредингер тенгламасини эчиш учун моделлаштириш ва ечимларнинг графиги моделлаштирилган дастури ишлаб чиқилган (1-2-расмларга қаралсин).

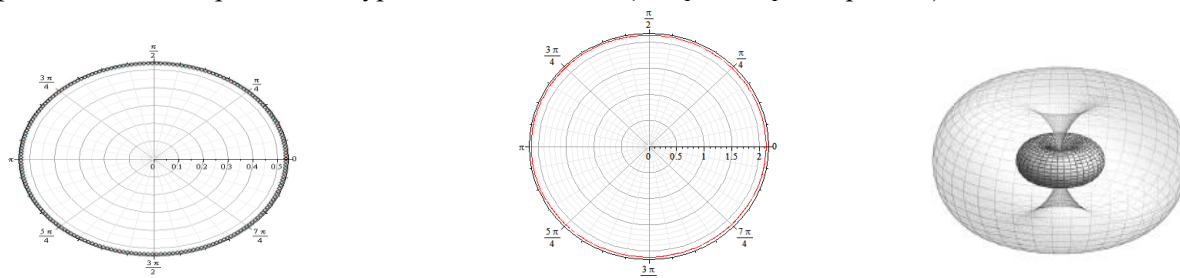

1-расм. Водород атомининг 1s, 2s, 3p ҳолат моделлари

1-расм. Водород атомининг 1s, 2s, 3p ҳолат моделлари келтирилган бўлиб, моделлаштиришда квант механик параметрлар ўринли эканлиги тасдиқланишига аҳамият берамиз. Барчамизга маълумки бугунги кунда олий ўқув юртлари физика йўналиши талабалари орасида атом структураси, нанотехнологиялар тўғрисида мулоҳаза юритишда атомнинг квант механик қонуниятларини Шредингер тенгламаси ва тўлқин функция тушунчасини ёритиш асосида иш

кўрилади. Водород атоми Протон майдонида ҳаракатланаётган (қуйидаги расм) электрон учун Шредингер тенламаси

$$\Delta\Psi + \frac{2m}{\hbar^2} [E - U(r)]\Psi = 0 \tag{5}$$

кўринишида бўлиб, (5) тенгламани қаноатлантирувчи тўлқин функция (Ψ)ни учта координата (r, θ, φ)ни характерловчи функцияларни кўпайтмаси кўринишида ёзиш мумкин [5, 45].

$$\Psi(r, \theta, \varphi) = R(r)\theta(\theta)\Phi(\varphi) = R(r)Y(\theta, \varphi) \tag{6}$$

У ҳолда 5-тенглама(7) кўринишга эга бўлади [1, 48].

$$\frac{1}{r^2} \frac{d}{dr} \left(r^2 \frac{dR_0}{dr} \right) + \frac{2m_0}{\hbar^2} \left(E + \frac{Ze^2}{4\pi\epsilon_0 r} \right) R_0 = 0 \tag{7}$$

$R(r)$ – радиал тўлқин функция фақат радиусга боғлиқ;

$Y(\theta, \varphi)$ -тўлқин функциянинг θ – ва φ – бурчакка боғлиқ қисми ва уни шаравий функция деб аташади. Ушбу параметрлар водород атоми учун 1- жадвалдаги қийматлар қабул қилади.

Ҳолат ва тўлқин функция $\Psi_{n,l,m}$	$\theta_{l,m}$	$Y_{l,m}$
$1s^0 \rightarrow \Psi_{1,0,0}$	$\sqrt{2/7}$	$\frac{1}{\sqrt{4\pi}}$
$2s^0 \rightarrow \Psi_{2,0,0}$	$\sqrt{\frac{3\pi}{2}}$	$\frac{1}{\sqrt{4\pi}}$
$2p^{-1} \rightarrow \Psi_{2,1,-1}$	$\sqrt{\frac{3}{2\pi}} \cos^2 \theta$	$\sqrt{\frac{3}{4\pi}} \cos^2 \theta$
$2p^0 \rightarrow \Psi_{2,1,0}$	$\sqrt{\frac{3\pi}{2}} \sin^2 \theta$	$\sqrt{\frac{3}{4\pi}} \sin^2 \theta$
$2p^1 \rightarrow \Psi_{2,1,1}$	$\sqrt{\frac{3}{2\pi}} \cos^2 \theta$	$\sqrt{\frac{3}{4\pi}} \cos^2 \theta$
$3s^0 \rightarrow \Psi_{3,0,0}$	$\frac{3\pi}{2}$	$\frac{15}{\sqrt{4\pi}}$
$3p^{-1} \rightarrow \Psi_{3,1,-1}$	$\pm \sqrt{\frac{7}{16\pi}} (5\cos^3 \theta - 3\cos \theta)$	$\sqrt{\frac{7}{16\pi}} (5\cos^3 \theta - 3\cos \theta) e^{-i\varphi}$

Водород атомида $2p$ ва $3d$ -ҳолатдаги электроннинг ядродан энг эҳтимолли масофасини аниқлашда квант механикасига доир адабиётлар [6, 163] да келтирилган жадвалдан фойдаланиб $2p$ ҳолат учун:

$$R_{2,1} = \frac{1}{2\sqrt{6}} \left(\frac{1}{r_1} \right)^{\frac{3}{2}} \left(\frac{r}{r_1} \right) e^{-\frac{r}{2r_1}} = C * \left(\frac{r}{r_1} \right) e^{-\frac{r}{2r_1}} \tag{8}$$

бунда

$$C = \frac{1}{2\sqrt{6}} \frac{3}{2} \tag{9}$$

$3d$ -ҳолат учун:

$$R_{3,2} = \frac{1}{9\sqrt{30}} \left(\frac{1}{r_1} \right)^{\frac{3}{2}} \left(\frac{2r}{3r_1} \right)^2 e^{-\frac{r}{3r_1}} = C * \left(\frac{2r}{3r_1} \right)^2 e^{-\frac{r}{3r_1}} \tag{10}$$

бунда

$$C_1 = \frac{1}{9\sqrt{30}} \left(\frac{1}{r_1} \right)^{\frac{3}{2}} \tag{11}$$

C ва C_1 ўзгармаскоэффициентлар r_1 – Бор радиуси, Водород атоми учун $r_1 = 0,53A^0$.

Электронни ядродан энг эҳтимолли масофасини топиш учун эҳтимолликдан радиус бўйича ҳосила оламиз ва натижани нолга тенглаймиз:

$$\begin{aligned} \frac{dP(r)}{dr} &= R_{2,1}(r)R_{2,1}(r)r^2 * 4\pi dr = 4\pi \frac{C^2}{r_1^2} \left(r^4 * e^{-\frac{r}{r_1}} \right)' \\ &= 4\pi \frac{C^2}{r_1} \left(4r^3 e^{-\frac{r}{r_1}} - r^4 \frac{1}{r_1} e^{-\frac{r}{r_1}} \right) = 0 \end{aligned}$$

$$4r^3 - \frac{r^4}{r_1} = 0$$

Демак $2p$ ҳолат учун $r_{экт}=4 r_1$, $3d$ - ҳолат учун $r_{экт}=9r_1$.

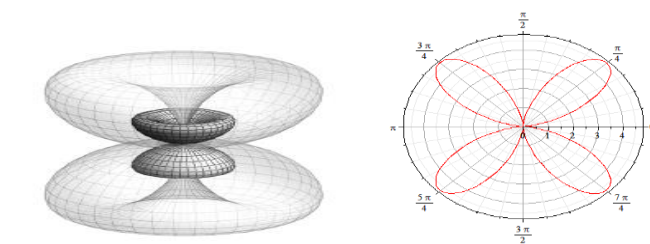

2-расм. Водород атомининг 2p- $\Psi_{2,1,0}$, 3d $\Psi_{3,1,-1}$ ҳолатлар моделлари

2-расмда [3]. Водород атомининг 2p, 3d ҳолат моделлари келтирилган бўлиб масала шарти ва жавобда келтирилган параметрларни тасдиқлайди. Ҳосил қилинган модулда Шредингер тенгламаси ва унинг қутбий ва радиал қисми ечимлари ҳосил қилувчи график ва водород атомининг эҳтимолий булут шакли, 3 D тасвири ва элетроннинг энергетик тақсимоти келтирилган Аслида тўлқин функцияси математик абстракция бўлса-да, у ўрганилаётган объект ҳақида ишончли маълумотларни олиб боради. Компьютер модели тадқиқот объекти ўрнини босади ва бу билан математик тенгламалардан фарқ қилмайди. Микро ва нанобъектларнинг ўзаро таъсирини ўрганиш симуляция-моделлаштириш дастурий таъминотини ишлаб чиқишга олиб келади, бу микрооламда содир бўлаётган жараёнларни янада соддароқ илмий тасвирлашга имкон беради. Бундай компьютер моделлари нафақат квант механикасининг математик формулаларини талқин қилишда ёрдам беради, балки уларни чуқурроқ англашга ёрдам беради.

Хулоса. “Атом физика” асосларини тақдим этишда ўқитувчилар ҳозирги пайтда, қоида тариқасида, тарихий ёндашувдан фойдаланмоқдалар. Шу сабабли, квант механикасига табиий киришиш - бу асосий экспериментал фактларни кўриб чиқиш ва уларни талқин қилишдир, чунки назариянинг ўзи XX асрнинг 20-йилларида ўша пайтда тўпланган экспериментал тажрибани таҳлил қилиш натижасида пайдо бўлган. Ушбу курсда талабалар фундаментал назарий ва экспериментал ишлар билан танишадилар (Н. Бор, Л. де Брогли, В. Герлах, А.Ф. Иоффе, А. Комптон, Э. Резерфорд, М. Планк, О. Штерн, А. Эйнштейн ва бошқ.). Ушбу ёндашув экспериментал маълумотларнинг маълумотларнинг катта миқдорини кўриб чиқишни талаб қилади[4, 53].

Таснифланган ўқув фаолиятини ташкил этишнинг асосий вазифаси - бу шахсларни кашф этиш, унинг ривожланишига ёрдам бериш, қатъиятлик, танлаш қобилияти, моддийлик таъсирида чидамлик. Дифференциал ўрганиш ҳар бир талабанинг индивидуал равишда аниқланиши ва максимал ривожланишига олиб келади. Фарқли таълим шароитида талабалар шахсиятининг ривожланиши талабанинг шахсига йўналтирилган бўлиб, талабаларни олий таълим стандартлари билан боғлиқ равишда шахсият хусусиятларининг табақалаштирилган хулқ-атвориға асосланиб, ўқувчиларга эркин танлаш имкониятини бериш вазифасини қўяди.

Адабиётлар

1. Жалолова П.М. Evaluation energy of electrons in centersd(-) in Si and Ge with variational monte carlo method. Anisotropy Of the mass. SCOPUS/ International Journal of Advanced Science and Technology Vol. 28, No. 15, (2019), pp. 525-532 Egypt, 2019
2. Жалолова П.М. Calculation And Modeling Energy Levels In The Atom On The Basis Of Information Technology European Journal of Research and Reflection in Educational Sciences. №12. октябрь Республика Германия. 2019
3. Жалолова П.М. Водород атомидаги электронлар ҳолат ва тўлқин функциясини урганиш учун электрон дастур. -Тошкент, 2019 —№ DGU 05952 рақамли гувоҳнома.
4. Jalolova P.M. The plotting of the atom orbit using the Maple program. Science and world, Wolgograd, 2018, pp. 19-23.
5. Расулов Э. ва б. Квант физикаси. -Т.: “Фан ва технология”, 2009. –17 б.
6. Расулов Э. ва бошқалар. Квант физикасидан масалалар тўплами. -Т.: “Фан”, 2006. - 270 б.

Negmurod DONIYOROV

Buxoro davlat universiteti
differensial tenglamalar kafedrası o'qituvchisi**MATEMATIKA FANINI O'QITISHDA BUYUK AJDODLARIMIZ ILMIY MEROSIDAN FOYDALANISH**

Ushbu maqolada matematika fanining rivojiga ulkan hissa qo'shgan buyuk ajdodlarimizning ilmiy asarlarida keltirilgan ayrim matematik tushunchalar va ularning mohiyati yoritib berilgan. Keltirilgan tushunchalar asosida masalalar eng sodda usulda ishlab tushuntirilgan.

Kalit so'zlar: ko'paytma, bo'linma, yig'indi, qoldiq, nisbat, juft son, toq son, natural son, tenglama, daraja, o'lcham.

В этой статье даны некоторые математические концепции и их значения в научных трудах наших великих предков, разработавшие концепцию решение задач в математической науки. На этой основе разрабатываются и объясняются решение задач самым простым способом.

Ключевые слова: множимое, пребывание, сумма, остаток, пропорция, чётное число, нечётное число, натуральный число, уравнение, степень, измерение.

This article describes some of the mathematical concepts and their meanings in the scientific works of our great ancestors, who made a great contribution to the development of mathematical science. Based on the given concepts, the issues are developed and explained in the simplest way.

Key words: multiplicand, separation, collected, residual, proportion, even number, odd number, natural number, equation, level, measurement.

Hech bir gap qolmadi, ma'lum bo'Imagan,

Juda oz sir qoldi mavhum bo'Imagan.

Bilimim haqida chuqur o'ylasam,

Bildimki, hech narsa ma'lum bo'Imagan.

Ibn Sino

Kirish. Oxirgi yillarda ta'lim tizimiga qaratilayotgan e'tibor Davlat siyosati darajasiga ko'tarildi. Buni O'zbekiston Respublikasi Prezidentining 2017-yil 7-fevraldagi PF-4947 sonli Farmoni bilan tasdiqlangan "O'zbekiston Respublikasini rivojlantirishning beshta ustuvor yo'nalishi bo'yicha Harakatlar strategiyasi" (4-yo'nalish: 4.4. Ta'lim va fan sohasini rivojlantirish) va O'zbekiston Respublikasi Vazirlar Mahkamasining 2017-yil 6-apreldagi 187-sonli "Umumiy o'rta va o'rta maxsus, kasb-hunar ta'limining davlat ta'lim standartlarini tasdiqlash to'g'risida"gi Qarori misolida ham ko'rishimiz mumkin. Ushbu me'yoriy-huquqiy hujjatlar orqali umumta'lim fanlarini o'qitishning uzluksizligi va izchilligini ta'minlash, zamonaviy metodologiyasini yaratish, umumiy o'rta va o'rta maxsus, kasb-hunar ta'limi davlat ta'lim standartlarini kompetensiyaviy yondashuv asosida takomillashtirish, o'quv-metodik adabiyotlarning yangi avlodini ishlab chiqish va amaliyotga joriy etish nazarda tutilgan [1].

Asosiy qism. Hech birimizga sir emaski, umumiy o'rta ta'lim tizimida boshqa fanlar singari matematika fanini o'qitishda ham turli didaktik vositalar va o'yinli texnologiyalardan keng foydalanilmoqda. Shunga qaramasdan matematika fanini o'qitishda va o'quvchilarda fanga nisbatan qiziqishni oshirish uchun o'qitishning yangi usul va vositalarini shakllantirish hamda rivojlantirish zarurati mavjud. Bu zaruratni qisman bo'lsada qondirish maqsadida ushbu maqolada matematika fanining rivojiga ulkan hissa qo'shgan qomusiy olimlarning ilmiy asarlarida keltirilgan ayrim masalalarning mohiyati yoritib berilgan [2].

Muso al-Xorazmiy. Ba'zi manbalarda ko'rsatilishicha, Xorazmiy Xorazm (Xiva) da 783-yil tug'ilgan va 850-yil Bag'dod (Iroq) da vafot etgan. Xorazmiyning matematikaning rivojiga qo'shgan hissasi beqiyos. "Hind hisobi" nomli risolasi o'nli sistema raqamlari (0,1,2,3,4,5,6,7,8,9)ga bag'ishlangan. Xorazmiy Hindistonda kashf etilgan bu raqamlarni soddalashtiradi va birinchi bor arab tilida bayon etdi. Bu raqamlar XI asrda Xorazmiyning risolasi tufayli hindlardan arablarga, keyinroq Yevropaga o'tdi. Xorazmiy algebra fanining asoschisi hisoblanadi. "Algebra" termini uning "Al-jabr val-muqobala" nomli asarida "al-jabr" so'zining lotincha yozilishidan kelib chiqqan. Al-Xorazmiy ko'paytirishning panjara (to'r) usulini XI asrda o'ylab topgan. Sonlarni bu usulda ko'paytirish uchun ko'paytuvchilar mos ravishda to'g'ri to'rtburchakning tepa va o'ng tomoniga yozilgan. Ko'paytma esa pastda paydo bo'lgan. Quyida sonlar shu usulda ko'paytirilgan:

1 – misol. $56 \cdot 89$ ni hisoblang.

I usul. An'anaviy usul.

$$56 \cdot 89 = (50 + 6)(90 - 1) = (4500 - 50 + 540 - 6) = 4984.$$

II usul. Panjara (to‘r) usuli. Ko‘paytmadagi raqamlar soni 4 ta bo‘lgani uchun panjaralar soni ham 4 ta bo‘ladi. Har bir to‘rtburchak diagonal bo‘ylab bo‘lib chiqiladi, ko‘paytuvchilarning birinchisi panjara yuqorisiga ikkinchisi esa panjara o‘ng tomoniga joylashtiriladi va sonlar ko‘paytirilib natijalar kvadratlar ichiga joylashtirilib chiqiladi. Oxirgi natija diagonal bo‘ylab qo‘shib chiqilib pastga yoziladi va yuqoridan pastga qarab o‘qiladi (1-rasm) [3, 126].

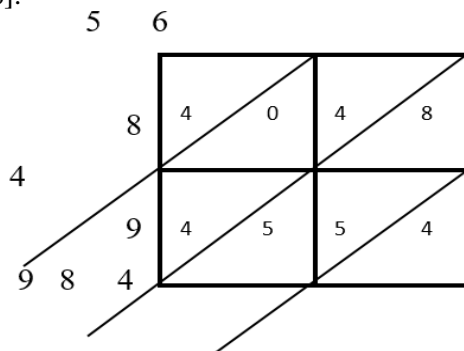

Abu Rayhon Beruniy (973-1048). Abu Rayhon Beruniy Muhammad ibn Ahmad - o‘rta asrning buyuk qomuschi olimi. U Xorazm o‘lkasining Qiyot shahrida tug‘ilgan. Beruniy juda yoshligidan ilm va fanga qiziqadi. U sevgan fanlar – astronomiya, matematika, geodeziya, geografiya va minerologiya edi.

Proporsiya lotincha *“proportion”* so‘zidan olingan bo‘lib, *“o‘lchovdosh”* degan ma‘noni bildiradi.

Beruniyning nisbatlar nazariyasiga oid ishlari katta amaliy ahamiyatga ega. Berilgan uchta a, b, c son bo‘yicha $a : b = c : x$ proporsiyadan noma‘lum x ni topish qoidasi *“uch miqdor qoidasi”* nomi bilan mashhur bo‘lgan. Bu qoida Beruniyning *“Hind rashiklari”* asarida keltirilgan. Beruniy 5, 7 va hattoki 15, 17 miqdorlar uchun ham shu kabi qoidalarni qo‘llash yo‘llarini ko‘rsatgan .

2–masala (Abu Rayhon Beruniy masalasi). G‘ishtning o‘lchamlari 5, 4, 3 uzunlik birligiga teng. Bunday g‘isht 30 donasining narxi 60 dirham. O‘lchamlari 8, 6, 2 uzunlik birligiga teng 20 dona shunday g‘ishtning narxi necha dirham bo‘ladi ?

Yechish: Izlayotgan pul miqdorini x dirham deylik. Yuqorida aytib o‘tilganidek, bu yerda 9 miqdor ma‘lum bo‘lgani uchun x ni topish qoidasi *“to‘qqiz miqdor qoidasi”* deb ataladi va jadvalga (2-rasm) ma‘lum miqdorlar birinchi ustunga va shunga mos ravishda topilishi kerak bo‘lgan miqdorlar ikkinchi ustunga quyidagi tartibda joylashtiriladi:

5	8
4	6
3	2
30	20
60	x

$$\frac{60}{x} = \frac{30}{20} \cdot \frac{3}{2} \cdot \frac{4}{6} \cdot \frac{5}{8}$$

bu tenglamadan noma‘lum x topiladi.

Javob: $x = 64$ dirham.

Jamshid G‘iyosiddin al-Koshi (1385-1430). O‘nli kasrlar ustida amallar bajarish qoidasini XV asr boshida Samarqanddagi Ulug‘bek maktabining mashhur namoyondasi, Sharqning buyuk matematik olimi Jamshid G‘iyosiddin al-Koshi o‘zining *“Muftoh al- hisob”* (*“Hisob ilmi kaliti”*) deb nomlangan asarida bayon qilgan. Al-Koshi o‘nli kasrni hozirda qabul qilingan ko‘rinishida belgilagan. Faqat u verguldan foydalangan. Sonning kasr qismini qizil rangda yozgan yoki tik tayoqcha bilan butun qismidan ajratgan. Olim bu asarida ko‘paytirishning *“to‘r usulidan”* foydalangan. Olimning bu asaridan olingan bitta misolni keltiramiz:

3-misol. 25,07 va 14,3 sonlarini ko‘paytiring.

I usul. An‘anaviy usul.

$$25,07 \cdot 14,3 = (25 + 0,07) \cdot (14 + 0,3) = \\ = 350 + 7,5 + 0,98 + 0,021 = 358,501.$$

II usul. Panjara (to‘r) usuli. Al-Koshi ko‘paytirishni to‘r usulida quyidagicha bajaradi. Olim yozadi: “Ko‘paytuvchilarning maxrajidagi jami nollar (verguldan keyin yozilgan jami raqamlar soni) 3 ta bo‘lganligi uchun ko‘paytmadagi o‘ngdan 3 ta raqam sonning kasr qismini bildiradi, qolganlari esa sonning butun qismidan iborat.

	2	5	0	7
2				
3	0	8	2	0
5	0	6	1	5
8	5	0	1	

π ni aniqroq hisoblash borasida eng yaxshi natijani birinchi bo‘lib Ulug‘bek rasadxonasining yetakchi olimlaridan biri Al-Koshi olganligidan doimo faxrlanamiz. G‘iyosiddin Jamshid al-Koshi XV asrda π sonining verguldan keyingi 17 xonasini yuqori aniqlikda topib bergan :

$$\pi = 3,14159265358979325 \dots$$

Abu Ali Husayn ibn Sino (980-1037). Abu Ali Husayn ibn Sino 980-yil Buxoro yaqinidagi Afshona qishlog‘ida dunyoga keldi. Ibn Sino 18 yoshga yetganda faqat Buxoroga emas, balki butun Sharqqa mashhur olim va tabib sifatida tanildi. U “Ash-shifo”, “Najot”, “Donishnoma” asarlarida matematikaga oid fikrlarini bayon qilgan.

“Ash-shifo” asari 18 qismdan iborat bo‘lib, unda “kvadrivium”, ya‘ni matematikaga doir bo‘limlari: “Qisqartirilgan Yevklid”, “Qisqartirilgan Almagest”, “Sonlar fani”, “Musiqqa fani” deb atalgan. “Qisqartirilgan Yevklid” bo‘limida planimertiyaga doir bo‘limi 58 ta‘rif, 7 postulat, 5 aksioma va 169 jumladan iborat; Stereometriyaga doir bo‘limida esa 16 ta‘rif va 86 jumla bayon etilgan. “Sonlar fani” bo‘limi arifmetikaga bag‘ishlangan bo‘lib, u 43 ta‘rif va 201 jumlani o‘z ichiga oladi. Unda 9 soni yordamida sonlarni kvadratga va kubga ko‘tarish amallari to‘g‘riligini tekshirish haqida qoidalar berilgan.

Ibn Sino natural qatoridagi hamma sonlarni ayrim-ayrim kvadratga ko‘tarsak, natijada hosil bo‘ladigan sonlarning birlar xonasi hamma vaqt 1,4,5,6,9 sonlaridan biriga teng, deb ko‘rsatadi.

Haqiqatan ham: $11^2 = 121$, $12^2 = 144$, $23^2 = 529$, $25^2 = 625$, $38^2 = 1444$, $54^2 = 2916$, $57^2 = 3249$, $59^2 = 3481$, $106^2 = 11236$.

4 –masala. Sonning kvadrati 0, 2, 3, 5 raqamlaridan tashkil topadi. Sonning o‘zini toping [4, 16].

Yechish: 0, 2, 3, 5 raqamlari yordamida yozish mumkin bo‘lgan eng katta va eng kichik sonlar $5320 < 73^2$ va $2035 > 45^2$ tengsizliklarni qanoatlantiradi. Izlanayotgan son ikki xonali son bo‘lib, 45 dan katta va 73 dan kichik bo‘lgan, hamda 0 yoki 5 raqamlaridan biri bilan tugagan. Chunki ixtiyoriy sonni kvadratga ko‘targanda 0, 1, 4, 5, 6, 9 raqamlaridan biri bilan tugaydi.

Demak, $50^2 = 2500$, $55^2 = 3025$, $60^2 = 3600$, $65^2 = 4225$, $70^2 = 4900$.

Javob: 55.

Keyin Ibn Sino sonlar kvadratini 9 raqami bilan hind hisobi usulida tekshirish masalasini quyidagi qoidalar bilan ifodalaydi:

1-qoida. Agar son 9 ga bo‘linib, qoldiqda 1 yoki 8 qolsa, u holda bunday sonlarning kvadrati 9 ga bo‘linib, qoldiqda 1 qoladi.

Isboti: Berilgan sonlar M va N bo‘lsin. Qoidaga ko‘ra $M = 9n + 1$.

$$M^2 = (9n + 1)^2 = 81n^2 + 18n + 1 = 9(9n^2 + 2n) + 1$$

Yig‘indining songa bo‘linish xossasidan qoldiq 1 ga tengligi kelib chiqadi.

$$N = 9k + 8, \quad N^2 = (9k + 8)^2 = 81k^2 + 144k + 64 = 81k^2 + 144k + 63 + 1 = 9(9k^2 + 16k + 7) + 1.$$

Yig‘indining songa bo‘linish xossasidan birinchi qo‘shiluvchi 9 ga bo‘linadi, demak qoldiq 1 bo‘ladi.

2-qoida. Agar son 9 ga bo‘linib, qoldiqda 2 yoki 7 qolsa, u holda bunday sonlarning kvadrati 9 ga bo‘linib, qoldiqda hamisha 4 qoladi.

3-qoida. Agar sonni 9 ga bo‘lganda, qoldiqda 4 yoki 5 sonlari qolsa, u holda bunday sonlarning kvadrati 9 ga bo‘linib, qoldiqda 7 qoladi.

4-qoida. Agar son 9 ga bo‘linib, qoldiqda 3, 6 yoki 9 qolsa, u holda bunday sonlarning kvadrati 9 ga bo‘linib, qoldiqda 0 qoladi.

Ibn Sino sonlarni kubga ko‘targanda ham 9 raqami bilan tekshirish qoidalarini keltiradi.

5-qoida. Agar son 9 ga bo‘linib, qoldiqda 1, 4 va 7 qolsa, u holda bunday sonlarni kubga ko‘targanimizda natijasi 9 ga bo‘linib, qoldiqda 1 qoladi.

Isboti: $N = 9k + 1$ bo‘lsin, u holda

$$N^3 = (9k + 1)^3 = 729k^3 + 243k^2 + 27k + 1 = 9(81k^3 + 27k^2 + 3k) + 1.$$

Yig'indining songa bo'linish xossasidan qoldiq 1 ga teng bo'ladi.

6-qoida. Agar son 9 ga bo'linib, qoldiqda 3,6 yoki 0 qolsa, u holda bunday sonlarni kubga ko'targanimizda natijasi 9 ga bo'linib, qoldiqda 0 qoladi.

7-qoida. Agar son 9 ga bo'linib, qoldiqda 2,5 va 8 qolsa, u holda bunday sonlarni kubga ko'targanimizda natijasi 9 ga bo'linib, qoldiqda 8 qoladi.

5-masala. 15 sonining o'ng va chap tomoniga bittadan raqam yozib, 15 ga bo'linadigan son hosil qiling [5, 5].

Yechish. O'ng tomonidagi raqamni x bilan, chap tomonidagi raqamni y bilan belgilasak izlanayotgan son $\overline{y15x}$ ko'rinishga ega bo'ladi.

$\overline{y15x}$ soni 15 ga bo'linishi uchun 5 va 3 ga qoldiqsiz bo'linishi kerak. 5 ga bo'linadigan sonning oxirgi raqami 0 yoki 5 bo'lishi kerak.

I – hol. $x = 0$ bo'lsa, $\overline{y150}$ soni hosil bo'ladi. Bu son 3 ga bo'linishi uchun esa raqamlar yig'indisi 3 ga bo'linishi kerak, ya'ni $(y + 6):3$.

$y \neq 0, y = 3, y = 6, y = 9$. Demak izlanayotgan son 3150, 6150, 9150 bo'ladi.

II – hol: $x = 5$ bo'lsin .

$\overline{y155} \rightarrow (11 + y) : 3 \rightarrow y \neq 0, y = 1, y = 4, y = 7$.

Demak 1155, 4155, 7155 bo'lar ekan .

Javob: {3150, 6150, 9150, 1155, 4155, 7155}.

Qolganlari ham yuqoridagidek isbotlanadi. Ularni mustaqil isbotlashni o'quvchini o'ziga tavsiya qilamiz.

“Donishnoma” asarida to'rtta: falsafa, mantiq, fizika, matematika fanlari bayon etilgan. Matematikaga oid bo'limi bir qismi geometriyaga bag'ishlangan bo'lib, u 12 bobdan iborat. Ikkinchisi arifmetikaga bag'ishlangan va u 7 bobdan iborat. Arifmetika qismida:

Birinchi bob sonlarning turi va umumiy xossalari haqida. Unda sonlar juft va toqqa bo'linishi, ularning xossalari ko'rsatilgan.

Ikkinchi bob juft sonlar haqida. Bu bobda juft sonlarning xossalari, juft-juft sonlar, juft-toq sonlar, ularning xossalari bayon etilgan.

Uchinchi bob toq sonlar haqida. Bu bobda toq sonlarning uch xil shaklda bo'lishi va ularning xossalari bayon etilgan. Bular tub sonlar, murakkab sonlar, o'zaro tub sonlardan iborat.

To'rtinchi bob “zoid”, “noqis”, va “mukammal” sonlar haqida. Bu bobda sonlar, ularning qiymatlari bilan, shu son bo'luvchilarining yig'indisi bir-biriga tengligi va teng emasligiga qarab, uch xilga bo'linishi va ularning xossalari bayon etilgan.

Agar sonning o'zidan kichik bo'luvchilarining yig'indisi, sonning o'zidan katta bo'lsa bu son “zoid” son deb aytiladi. Masalan, 18 “zoid” son, chunki

$$18 < 1 + 2 + 3 + 6 + 9 = 21.$$

Agar sonning o'zidan kichik bo'luvchilarining yig'indisi, sonning o'zidan kichik bo'lsa bu son “noqis” son deb aytiladi. Masalan, 14 “noqis” son, chunki

$$14 > 1 + 2 + 7 = 10.$$

Agar sonning o'zidan kichik bo'luvchilarining yig'indisi, sonning o'ziga teng bo'lsa bu son “mukammal” son deb aytiladi. Masalan, 6, 28, 496 va 8128 sonlari “mukammal” son, chunki

$$1 + 2 + 3 = 6, 1 + 2 + 4 + 7 + 14 = 28,$$

$$1 + 2 + 4 + 8 + 16 + 31 + 62 + 124 = 496,$$

$$1 + 2 + 4 + 8 + 16 + 32 + 64 + 127 + 254 + 508 + 1016 +$$

$$+2032 + 4064 = 8128.$$

Mukammal sonlar natural sonlar qatorida borgan sari kamayib boradi, ularning cheksiz ekanligi haligacha isbotlanmagan. Mukammal sonlarni aniqlash algoritmini birinchi bo'lib, mashhur yunon matematigi Yevklid (eramizdan avvalgi III asr) “Negizlar” asarining IX- jildida bayon qilgan.

Beshinchi bob nisbatlar to'g'risida. Bu bobda nisbat, uning ta'rifi “oshirilgan nisbatlar”, “yetishmaydigan nisbatlar”, ularning xossalari bayon etilgan.

Oltinchi bob tuzma nisbatlar haqida. Bu bob sonli tuzma nisbatlariga bag'ishlangan maxsus bob bo'lib, bunda mulohazalar sonli misollar ustida yuritiladi.

Yettinchi bob proporsiyalarga bag'ishlangan. Bunda proporsiya, uning turlari va xossalari bayon etilgan.

Matematika o'qituvchisi dars jarayoni va darsdan tashqari mashg'ulotlarda mavzuga tegishli bo'lgan matematik tushunchalarning paydo bo'lishi va rivojlanib borishi haqida, hamda bu borada buyuk

ajdodlarimizning hissasi qanchalik yuksak ekanligini ko'rsatishi lozim. Bu o'z navbatida o'sib kelayotgan yosh avlodning qalbida ota-bobolarimizga nisbatan hurmat va faxr, vatanga nisbatan sadoqat tuyg'ularini shakllantirishga xizmat qiladi.

Mustaqil ishlash uchun masalalar.

1. Ko'paytmani panjara to'r usulida hisoblang:

a) $194 \cdot 27$; b) $603 \cdot 241$; c) $25,07 \cdot 14,3$.

2. Uzunligi 18 m , eni $0,8\text{ m}$ va balandligi $2,1\text{ m}$ bo'lgan devorni tiklash uchun 16800 dona g'isht kerak bo'ladi. 12800 dona shunday g'isht bilan uzunligi 15 m , eni $0,6\text{ m}$ devor qurilsa, uning balandligi qanday bo'ladi? J: (1 m)

3. Agar 10 dirham pul ikki oyda 5 dirham foyda keltirgan bo'lsa, 8 dirham puldan uch oyda qancha foyda olish mumkin?

4. (Jamshid G'iyosiddin al-Koshiy masalasi) Uch xil mol (buyum) bor. Birinchi buyumning 10 tasi bir dinor, ikkinchi buyumning 15 tasi 1 dinor, uchinchi buyumning 30 tasi 1 dinor turadi. 1 dinorga har bir buyumdan teng miqdorda sotib olishmoqchi. Har bir buyumdan qanchadan olishimiz kerak.

(J: har biridan 5 tadan olish kerak.)

5. $989 \cdot 1001 \cdot 1007 + 320$ sonini tub ko'paytuvchilarga ajrating [4].

Adabiyotlar

1. O'zbekiston Respublikasi prezidentining 2017-yil 7-fevraldagi PF-4947 sonli farmoni bilan tasdiqlangan "O'zbekiston Respublikasini rivojlantirishning beshta ustuvor yo'nalishi bo'yicha Harakatlar strategiyasi". O'zbekiston Respublikasi qonun hujjatlari to'plami, 2017-yil, 6-son, 70-modda.

2. O'zbekiston Respublikasi Vazirlar Mahkamasining 2017-yil 6-apreldagi 187-sonli "Umumiy o'rta va o'rta maxsus, kasb-hunar ta'limining davlat ta'lim standartlarini tasdiqlash to'g'risida"gi Qarori. O'zbekiston Respublikasi qonun hujjatlari to'plami, 2017-yil, 14-son, 230-modda.

3. Ahadova M. Markaziy Osiyoning mashhur olimlari va ularning matematikaga doir ishlari. -Buxoro, 2016. – B. 237.

4. Quchqorov A., Ismailov Sh. Mantiqiy masalalar. -Toshkent, 2008.-B.40.

5. Аъзамов А.А., Хайдаров Б.К. Математика сайёраси. -Ташкент, 1983. –Б.211.

6. Doniyorov N.N. Matematika fanidan sinfdan tashqari ishlarni tashkil qilish va o'tkazish // "Pedagogik mahorat". Ilmiy-nazariy va metodik jurnal № 1/ Buxoro. 2020.-B. 138-141.

7. Alixonov S. Matematika o'qitish metodikasi. –Toshkent: "Cho'lpon", 2011.-B. 304.

8. Alimov Sh. A., Xolmuhamedov O. R., Mirzaahmedov M. A. Algebra: Umumiy o'rta ta'lim maktablarining 7-sinsi uchun darslik. –Toshkent: "O'qituvchi" NMIU, 2017. -B.192.

9. Karim Muhammadov Elementar matematikadan qo'llanma. –Toshkent: "Sharq" NMAK, 2009. –B. 463.

Олим ТЎРАҚУЛОВ

профессор

Ўктам ҲАЛИМОВ

Ўзбекистон Миллий университети

Жиззах филиали таянч доктаранти

ТЕХНИКА ЙЎНАЛИШИ ТАЛАБАЛАРИНИНГ МАТЕМАТИК БИЛИМЛАРИНИ ОШИРИШДА ЛОЙИҲАЛИ ЁНДАШУВНИНГ САМАРАДОРЛИГИ

Ушбу мақолада техника йўналиши талабаларининг математик компетентлигини ривожлантиришида лойиҳали ёндашувнинг самарадорлиги ҳақида тушунчалар келтирилган бўлиб, касбий билимларни мустахкамлашга қаратилган.

Калит сўзлари: лойиҳа, ижод, математика, компетентлик, касбий.

В данной статье дается представление об эффективности проектного подхода в развитии математической компетентности студентов технических специальностей, которая направлена на укрепление профессиональных знаний.

Ключевые слова: проект, творчество, математика, компетентность, профессионал.

This article gives an idea of the effectiveness of the design approach in the development of mathematical competence of students of technical specialties and is aimed at strengthening professional knowledge.

Key words: project, creativity, mathematics, competence, professional.

Кириш. Сўнги йилларда юртимизда таълим тизимига бўлган юқори этибор йилдан йилга ошиб бормоқда десак адашмаган бўламиз. Биргина 2018-йил 5-июндаги Ўзбекистон Республикаси президенти Ш.Мирзиёевнинг “Олий таълим муассасаларида таълим сифатини ошириш ва уларнинг мамлакатда амалга ошириладиган кенг қамровли ислохотларда фаол иштирокини таъминлаш бўйича кўшимча чора-тадбирлар тўғрисида”ги ПҚ-3775 Қарорида олий таълим сифатини оширишда нималарга аҳамият бериш кераклиги ҳақида аниқ белгилаб қўйилган. Олий таълим муассасалари техника йўналишларида тайёрланаётган кичик муҳандистларнинг ҳар тамонлама билими, етук, баркамол, ўз касбининг зукко мутахассислари бўлиб шаклланишларида шарт-шароитларни яхшилаш ҳақида кўрсатмалар берилган эди. Олий таълим тизимида мутахассисларни тайёрлашда умумтаълим фанларни дастур асосида касбга йўналтириб ўқитиш мақсадга мувофиқ ҳисобланади, айниқса, касбий фаолиятга тайёрлаш жараёнида математик компетентликни ривожлантириш касб соҳасидаги кўплаб билимларни уйғунлаштиришга олиб келади. Математик мавзуларни лойиҳали ёндашув асосида талабаларга тушунтириш, дарс самарадорлигини оширади. Ушбу методнинг бир нечта устун жиҳатлари мавжуд бўлиб, улардан бири ижодий лойиҳалаштиришдир. Бу усул кўплаб инновацион ғояларни яратишга ва улар устида мустақил ишлашни тامينлайди [1].

Асосий қисм. Ижодий лойиҳали топшириқларни бажариш жараёнида талабаларни мустақил билиш фаолиятига жалб этиш – талабаларнинг математик компетентлигининг билиш–фаолиятли, амалий–ижодий ва рефлексив компонентларини шакллантириш ва ривожлантиришга йўналтирилган.

Букунги кунда олий таълим тизимида лойиҳали ўқитиш методи давр талаблариغا мос янгиланган ҳолда тикланмоқда. Ушбу методнинг замонавий асосчиси Е.С.Полат ҳисобланади. Лойиҳа усулининг оммавийлиги иш берувчининг ишнинг мазмуни ва мақсадини биладиган, касбий мақсад ва вазифаларни мустақил равишда белгилаб берадиган, уларни амалга ошириш йўллари топа оладиган, масъулиятли қарорлар қабул қила оладиган ва уларнинг оқибатларини олдиндан биладиган, ўз позицияларини ҳимоя қилиш, шунингдек, барча лойиҳаларни ишлаб чиқувчилар учун зарур бўлган барча сифатлар мужассам бўлган компетентли мутахассисларга бўлган ижтимоий буюртмаси шаклида ифодаланувчи жамият эҳтиёжларига асосланган. Натижада, Е.С.Полат таъкидлашича талабаларда лойиҳалаш кўникмаларининг барча даражаларини шакллантириш зарурияти ҳосил бўлади [2].

Л.Б.Переверзевнинг фикрига кўра лойиҳа бу: исталган келажак учун ҳақиқий режадир ёки лойиҳа - бирор махсулотнинг режаси, прототиби, ҳаёлий (виртуал) образ, яратмоқчи бўлган нарсаларимизни амалда синаб кўриш текширишдир. К.М.Канторнинг нуқтаи назарида лойиҳа – бу инсон онгининг ижодий фаоллигининг намойиши шакли. Педагогикада лойиҳа режанинг моҳияти ва унинг амалий имкониятларини очиб беради, чизмалар, изоҳлар, асослар шаклидаги образ, ғоя, режа сифатида тушунилади. И.Д.Чечельнинг назариясига кўра лойиҳа-бирор объект, фаолият турининг

прообразидир. Унинг нуқтаи назарида, лойиҳа билиш фаолиятини фаоллаштиришга мўлжалланган бўлиб, креативликни ривожлантиради ва шу билан бирга кишининг шахсий сифатларини шакллантиради. Масалан, гуруҳли лойиҳани ишлаб чиқишда ва унинг ҳимоясида лойиҳали фаолият иштирокчилари жамоада ишлашни ўрганади; ўзларини битта жамоа аъзолари эканлигини ҳис қилади; берилган муаммо ечимини танлаш жавобгарлигини ўзига олади; фаолият натижаларини таҳлил қилишади ва ҳаказо [3].

Юқорида келтирилганлардан келиб чиққан ҳолда лойиҳа деганда бир томондан, берилган мавзу (лойиҳа) бўйича талабалар томонидан мустақил бажарилган, аммо, шу билан бирга, ўқитувчи назорати остида тушунчалар ёрдамида бажарилган ижодий ишини тушунамиз; бошқа томондан эса - инсонларнинг ҳамкорликдаги фаолиятини ташкил этиш шаклини тушунамиз. Биринчи маънода – бу талабаларнинг ихтиёрий лойиҳалари (индивидуал ва гуруҳда); иккинчисидан эса лойиҳа – талабаларнинг математик компетентлигини ривожлантириш жараёни ҳисобланади.

Лойиҳа ва лойиҳалаш тушунчалари ҳам бир-бири билан боғлиқдир. Лойиҳалашни - берилган функционал, эстетик хусусиятларга эга мавжуд бўлмаган объектнинг назарий модели ёки тавсифни, тасвирини яратиш жараёни сифатида таърифидир. Лойиҳа – фараз қилинган объект ёки ҳолатни яратиш жараёнини кўрсатади. Бу эса ижтимоий ишлаб чиқаришнинг умумий тизимига киритилган бирор фаолиятнинг умумий мақсадларини, хусусиятини аниқлаш учун ақлий ва амалий фаолиятдир. Педагогикада лойиҳалаш бир нечта маънода талқин қилинади:

1) лойиҳани махсулотнинг махсус тури сифатида яратишга йўналтирилган фаолиятнинг алоҳида кўриниши;

2) ҳақиқатни ўрганиш ва ўзгартиришнинг илмий ва амалий усули сифатида;

3) ўқитиш воситаси сифатида;

4) бошқарув тартиби сифатида;

5) ривожланишнинг инновацион шакли сифатида ва ҳоказо.

Аслида "лойиҳалаш" тушунчаси берилган мавзунини (муаммони) ишлаб чиқиш ва уни ҳарфли-рақамли матн, графикли тасвир, мультимедияли тақдимот, ҳажмли макет шаклдаги лойиҳа кўринишда қайд этиш жараёнини билдиради.

Олий таълим муассасалари профессор-ўқитувчилари лойиҳали ўқитиш усули сифатида ҳар бир талаба лойиҳасига кўйилган бешта асосий талабларни белгилашини билишлари муҳимдир. Булар:

1) ижодий режасидаги муаммо долзарблиги;

2) лойиҳа режаси талабаларнинг қизиқишлари ва имкониятларига жавоб бериши керак;

3) таклиф этилаётган натижаларнинг назарий, амалий жиҳатдан билишлари муҳимлиги;

4) муаммони ечишда тадқиқот усуллари (анализ, синтез, натижаларни тўғирлаш);

5) лойиҳа тақдмоти тузилиши, мақсадга эришиш усуллари, адабиётлар манбаасининг эркин танлови каби талаблардир.

Дарс машғулотларда ҳар доим лойиҳали ўқитишни қўллаш талабаларда ўқишга нисбатан хайрихоҳлилик кўникмаси пайдо бўлишига олиб келади. Умуман олганда, лойиҳавий ўқитиш - бу аниқланган асослар бўйича маълумотни мустақил тўплаш, уни изоҳлаш, олинган махсулотни асослаш ва тўғирлаш, талабаларнинг ўз фаолиятини ўзи баҳолаши ва шу билан бирга ўз натижасини тақдим этиш асосида ўқув муаммоларини ҳал қилишга йўналтирилган таълим жараёнини ташкил этишдан иборат. Шу билан бирга, лойиҳали ўқитишда талабаларнинг ўқишга бўлган қизиқишлари анча ошади, чунки улар учун машғулотлар кўпроқ шахсий маънога эга бўлади.

Лойиҳали жараён уч босқичда амалга оширилади:

1) самарадор фаразнинг пайдо бўлиши;

2) дастлабки ғояни аста-секин мураккаблашаётган лойиҳа образини, тўла-тўқис объектга айлантириш;

3) лойиҳали-технологик макетларини тузиш, лойиҳани ҳимоя қилиш. Лойиҳалаш жараёни тузулиш структурасини аниқлаш каби босқичлардир [4].

Муҳокамалар ва натижалар. Талабаларнинг математик компетентлигини ривожлантиришда лойиҳали ёндошув усули муҳим аҳамиятга эга ҳисобланиб, буни педагогикада синов тажрибалар натижасига асосланган ҳолда, жараёни тўртта асосий босқичга ажратамиз:

1) ташкилий босқич (муаммони ва ундан келиб чиқадиган тадқиқот масалаларини аниқлаш, гипотезаларни олдинга суриш);

2) фаолият босқичи (лойиҳани бевосита тўлиқ ишлаб чиқиш);

3) рефлексив босқич (режалаштирилган ва реал натижаларни таққослаш, натижалар);

4) якуний босқич (умумлаштириш, хулосалаш, ҳужжатларни тайёрлаш).

Математик тайёргарликка лойиҳали ёндашувни қўллаш фан, техника, саноат, умуман олганда, кундалик ҳаётимизда дуч келадиган масалаларни ечишда қўл келади. Лойиҳали ёндашувда талаба мустақил, зарур билимларни олиши, қўйилган саволларга тўлиқ жавоб бера олиши, мақсадга эриша олишини намоён қилиши кўзда тутилган.

Олий таълим тизимида лойиҳали ёндашув аввалги кўрсатмани ишлаш тамойили ўрнига долзарброқ тамойил, яъни ғоявий–ясаш тамойилига алмаштиришга ёрдам беради. Ушбу тамойилни амалга оширишда талаба мустақил зарур билимларни эгаллайди ва тўғри жавобларни топади. Ўқитишда лойиҳали ёндашувда ҳар бир талаба ўзи янгиликларни эгаллайди, кашф этади, ва шу билан бирга мақсадга эришиш йўллари, усуллари, воситаларини мантиқан тузади ва ясайди.

Лойиҳали ёндашувнинг аҳамияти шундаки, мустақил фикрлашни, мустақил фаолият маҳсулотларини яратиш ва уларни баҳолашни ўрганадилар. Талабаларни тайёрлаш жараёнида лойиҳавий ёндашув ўқитувчининг рўлини аниқ кўрсатади, бу мустақил маслаҳатчи ролидир. Лойиҳали ёндашув, биринчидан, аниқ бир масалани ҳал қилишга қаратилган кенг қўламли усулларида фойдаланишни назарда тутаяди, иккинчидан, муаммоларни турли соҳалардаги билимлардан фойдаланган ҳолда, уни ҳал қилиш учун турли омиллар ва шартларни ҳисобга олган ҳолда, натижани амалга оширишда муаммони ечишни яхлит ривожланишига ёрдам беради.

Шу сабабли лойиҳали ёндашув, биринчидан, талабаларнинг мустақил билиш соҳасида компетентлигини ошириш, шу билан бирга уларда математик компетентлигини ривожлантиришга йўналтирилган математик тайёргарлик жараёнини мукамаллаштиришга ёрдам беради; иккинчидан, танқидий фикрлашни ривожлантиришга ёрдам беради, чунки усиз техника йўналиши мутахассисларининг математик компетентлигини амалга ошириш мумкин эмас.

Олий таълим муассасалари техника йўналиши талабаларнинг математик тайёргарлик жараёнида лойиҳали ёндашувни қўллашнинг муҳим натижаси бу, талабаларни мустақил билиш фаолиятига жалб этишдан иборатдир. Бундан кўринадики, талабалар томонидан лойиҳалаш тажрибаси, мавзу бўйича зарур ахборотларни мустақил тўплаш ва қайта ишлаш тажрибаси, шу билан бирга математика фани бўйича назарий билимларни эгалланашлари ва уларни амалий фаолиятда қўллаш олишларига имконият беради.

Олий таълим тизимида таҳсил олаётган талабанинг мустақил фаолиятини шакллантиришга бағишланган тадқиқотларни таҳлил қилар эканмиз талабанинг мустақил фаолиятига ташқи омиллар сифатида қуйдагиларга этибор қаратамиз:

- 1) ўз ишини мақсадга (мавзуга) мувофиқ режалаштириш;
- 2) зарур маълумотни қидириш ва тўплаш, уни ўқитувчининг иштирокисиз уни қайта ишлаш;
- 3) бажарилаётган ишнинг бориши ва натижаларини мустақил назорат қилиш;
- 4) жараён давомида натижаларнинг сифатини ошириш.

Олий таълим тизимида ўқитишнинг касбий педагогик шаклларида бири бўлган мустақил иши топшириғи, талабаларнинг мустақил билиш фаолияти жараёнида уларнинг мустақиллиги ва ижодий фаоллигини тарбиялаш ва ривожлантириш, шу билан бирга кейинги таълимга тайёрликни шакллантиришнинг асосий бўғинларидан бири сифатида қаралади.

Юқоридаги мулоҳазалардан кўришиб турибдики мустақил иш талаба фаолиятини лойиҳали ташкил этишнинг махсус шакли ҳисобланади, унда талабанинг берилган мавзу (муаммо) бўйича иши профессор-ўқитувчининг бевосита иштирокисиз, лекин унинг услубий раҳбарлиги билан режалаштирилади ва амалга оширилади. Ҳар қандай лойиҳани ишлаб чиқиш жараёнида мустақил ишни маълум даражада ижодий деб ҳисоблаш табиийдир, чунки лойиҳа фаолияти ўзининг чуқур моҳиятида ижодкорликнинг энг юқори шакли ҳисобланади. Ижодкорлик, бир томондан, ҳар доим сифат жиҳатидан янги бир нарса яратадиган, такрорланмайдиган ва ижтимоий–барқарор ўзига хослиги билан ажралиб турадиган инсон фаолияти билан боғлиқ; бошқа томондан, у инсон учун ўзига хосдир, яъни ҳар доим яратувчининг ижодий фаолияти субъектини англайди. Агар фаолият қуйидаги шартлардан бирини қаноатлантирса ижодий лойиҳали бўлади: Булар 1) тафаккур фаолияти маҳсули сифатида янгилик ва аҳамиятга эга бўлган фаолиятнинг барқарорлашиши; 2) фикрлаш жараёни сифатида ўзгарилиши ёки илгари қабул қилинган ғояларни рад этишини талаб қиладиган янгилиги билан ажралиб туриши; 3) муҳим бир вақт давомида (доимий ёки вақти-вақти билан) ёки юқори интенсивлик билан содир бўлиб кучли мотивация ва барқарорлик билан характерланиши каби шартлардир.

Математикага оид турли хил лойиҳа топшириқларни қўллаш, авваламбор, талабаларнинг ўзлари учун янгилик яратишда, бирон-бир нарсани кашф этишда намоён бўладиган ижодга руҳлантиради.

Хулоса. Шундай қилиб биз талабаларга математик компетентлигини ривожлантиришга йўналтирилган лойиҳали топшириқларни таклиф қилганмиз, уларга қуйидаги хусусиятлар хос ривожланиш пайдо бўлади: биринчидан, очик турдаги муаммоларнинг мавжудлиги (бу ҳолда бир нечта ечим мавжуд бўлиб аниқ муаммо учун ечимни топиш керак бўлади), иккинчидан, талабаларда ижодий фаолият билишларини ривожлантиришга йўналтирилганлик, учинчидан, талабаларни ижодий фаолиятга жалб этилишини таъминлайди. Ижодкор шахс учун фаолиятнинг битта ёки бир нечта турларида ижтимоий-аҳамияга молик ижодий натижаларга эришиш имконини берувчи қуйидаги хусусиятлар бўлиши керак, жумладан: мустақкам, юқори даражада ижодга йўналтирилганлилик, ижодий қобилиятларнинг юқори даражаси билан органик бирлигида намоён бўлувчи мотивацион-ижодий фаоллик. Амалиёт шуни кўрсатадики, ижодий тажрибага эга олий таълим муассасаси битирувчилари замонавий иқтисодий шароитга осонликча мослашади, юқори даражадаги касбий маҳоратга эга, меҳнат бозорида рақобатбардош бўладилар, чунки улар ўз билимлари, кўникмалари ва тажрибаларидан самарали фойдаланишлари мумкин. Ҳар бир лойиҳали топшириқни бажаришда талабалар лойиҳалашнинг барча босқичларини кетма-кет мустақил босиб ўтадилар ва ўз ўрнида босқичларни билишларини намоёниш эта оладилар. Бу эса талабаларнинг мустақил билиш фаолиятларида ижобий ақс этади.

Адабиётлар

1. Ш.М.Мирзиёев. “Олий таълим муассасаларида таълим сифатини ошириш ва уларнинг мамлакатда амалга ошириладиган кенг қамровли ислохотларда фаол иштирокчини таъминлаш бўйича қўшимча чора-тадбирлар тўғрисида”ги ПҚ-3775. 05.06.2018 й.
2. Полат Е.С. Современные педагогические и информационные технологии в системе образования: учеб. пособие./ Е. С. Полат, М. Ю. Бухаркина. – М., 2007.
3. Переверзев, Л.Б. Проектный подход и требования к учителю/ Л. Б. Переверзев // Школа и производство. – 2002. - № 1.-С. 14-16.
4. Туракулов О.Х., Убайдуллаев С., Хамидов Ж.А. Касб таълими мутахассисларини тайёрлашга тизимли ёндашиш. Касб - хунар таълими илмий - методик журнали.- Тошкент, 2001.

Bobur ISMOILOV

Termiz davlat universiteti

boshlang'ich ta'lim kafedrası o'qituvchisi

YANGI O'ZBEKISTON – YANGICHA MATEMATIK QARASH

Maqolada yangicha matematik qarash sifatida matematik tushunchalarni konstruktiv usulda o'rgatish g'oyasi ilgari surilgan bo'lib, tadqiqotning asosiy obyekti hisoblangan bo'lajak boshlang'ich sinf o'qituvchisining matematik muammolar yechimiga konstruktiv yo'sinda yondashuvini kompetensiya darajasiga ko'tarish maqsadida, har bir masalaning konstruktiv talqini tahlil qilindi. Asosan natural sonlarning kvadrat ildizini aniqlash tushunchasi konstruktiv masala sifatida qaralib, yechimni izlash jarayoni ham konstruktiv usulda olib borildi.

Kalit so'zlar. *Uchinchi Renessans, Yangi O'zbekiston, yangicha matematik qarash, suvli hisoblagich, kvadrat ildiz, konstruktiv masala, matematik kompetentlik.*

В целях проанализировать конструктивную интерпретацию каждого вопроса, в данной статье рассматривается идея конструктивного преподавания математических понятий как нового математического подхода, повышающего уровень компетентности будущего учителя начальных классов, являющегося основным объектом исследования, до конструктивного подхода к решению математических задач. В основном концепция определения квадратного корня из натуральных чисел считалась конструктивным вопросом и процесс поиска решения также осуществлялся конструктивным образом.

Ключевые слова. *Третье Возрождение, Новый Узбекистан, новая математическая перспектива, счетчик воды, квадратный корень, конструктивная задача, математическая компетентность.*

The article promotes the idea of teaching mathematical concepts in a constructive way as a new mathematical approach, to raise future primary school teacher's level of competence in solving mathematical problems in a constructive way, who is the main object of research. In order to do this, a constructive interpretation of each issue was analyzed. Basically, the concept of determining the square root of natural numbers was considered a constructive issue, and the process of finding a solution was also carried out in a constructive way.

Keywords. *The Third Renaissance, New Uzbekistan, new mathematical perspective, water counter, square root, constructive problem, mathematical competence.*

Kirish. “Yangi O'zbekistonimizni yuksak taraqqiyot bosqichiga ko'tarishdek ezgu niyatimizga yangicha va mustaqil fikrlaydigan, o'z Vatanini jonidan ortiq sevadigan, uning yorug' kelajagi uchun sadoqat bilan xizmat qiladigan, fidoyi yoshlarni tarbiyalash orqali erishamiz [3]”.

Yoshlarning bilim va iqtidorini chuqurlashtirish, ularning kelgusida malakali kadrlar bo'lib mamlakatimizni yanada rivojlantirishdagi ishtirokini ta'minlash maqsadida ta'lim jarayoniga zamonaviy yondashuvlar joriy etilmoqda. Bunga javoban maqolaning samaraliligi va amaliyotga joriy etishda natijaviyliligiga e'tibor qaratamiz.

Ushbu jarayonning nechog'lik ustuvorligi O'zbekiston Respublikasi Prezidentining 07.05.2020 yildagi, N PQ-4708 “Matematika sohasidagi ta'lim sifatini oshirish va ilmiy-tadqiqotlarni rivojlantirish chora-tadbirlari to'g'risida” Qarorida ham o'z aksini topgan [1].

Uchinchi Renessans poydevorining mustahkam yaratilishida jonajon O'zbekistonimizning har bir farzandini mas'ul deb bilib, ushbu mas'uliyatni his etgan holda “Yangi O'zbekiston”ning barpo etilishida o'z kasbiy faoliyatimiz yuzasidan munosib hissa qo'shish barchamizning burchimizdir. Maqsadimiz bitta, mustahkam Uchinchi Renessans poydevorini yaratish, agarda yagona maqsad yo'lida barchamiz birlashsak, tez kunlarda Yangi O'zbekiston havosidan bahramand bo'la boshlaymiz. Maqsadimizga bekamiko'st erishishimiz uchun, boshqa sohalar bilan bir qatorda ta'lim tizimida ham yangilanish bo'lishi talab etiladi. Bunga javoban tadqiqot ishimizda matematik tushunchalarni o'rganishning konstruktiv yondashuvga asoslangan holda olib borilish g'oyasini ilgari surdik. Mazkur g'oya Yangi O'zbekistonning barpo etilishida yangicha matematik qarashlarning debochasi bo'lib xizmat qiladi deb o'ylaymiz.

Bugungi kunga qadar o'quvchilarimiz $\sqrt{4}$ kabi ifodalarni tushunib, $\sqrt{2}$ ko'rinishdagi irratsional sonlarni tasavvur etishga qiynalishar edi, Yangi O'zbekistonning farzandlari esa, bunday muammolarga duch kelmasligi kerak. Bu degan so'z \sqrt{a} tushunchani o'rgatishning mutlaqo yangicha usulda olib borilishini anglatadi. Shu bois tadqiqotimizda \sqrt{a} tushunchaning o'rganilishida “Suvli hisoblagich texnologiyasi” va “Bolalar o'yinchog'idan foydalanish” usullarini qo'llash jarayonini ko'rsatib o'tamiz.

Asosiy qism. Insonning ikkinchi ehtiyoji bo'lgan suvdan matematik masalalarning yechimini topishda ham foydalanish mumkin, quyida ushbu jarayon bilan tanishamiz.

Suvli hisoblagich. Suvli hisoblagichda 1 birlik deb qirrasiz uzunligi birga teng bo'lgan kub shaklidagi idishga sig'uvchi suvni qabul qilamiz. Kubning yog'i shishadan iborat bo'lib ichidagi suv sizga yaqqol ko'rinadi. Idishning bizga ko'rinib turuvchi tomonida 1 birlik yana qismlarga bo'lingan holda tasvirlanishi mumkin ($10\setminus 1, 100\setminus 1, \dots$) [2].

Sonning kvadrat ildizini konstruktiv usulda aniqlash metodikasi

1-rasmda keltirigan suvli hisoblagich uch qismdan iborat bo'lib, ular quyidagicha izohlanadi. 1-rasmdagi suvli hisoblagichning 1-qismi 1, 2-qismi 3, 3-qismi esa 5 raqami bilan ko'rsatilgan. Shuningdek, suvning bir qismdan ikkinchi qismga o'tish yo'llari 2 raqami bilan, 2-qism idishlarining biridan ikkinchisiga suv o'tishini taminlovchi yo'lak (Fizika, tutash idishlar qonuni. Ushbu yo'lakda avvaldan suv mavjud bo'lib, \sqrt{a} birlik suvga bog'liq emas) 4 raqami bilan va natijaviy qismdagi kvadratning tasvirlanmagan yarim ulishi esa 6 raqami bilan ifodalangan.

1-qism. Ushbu qismga kvadrat ildizi aniqlanishi talab etilgan natural sonning birligiga teng miqdorda suv quyiladi. Masalan, sizga quyidagicha savol berilsa, " $\sqrt{a}=?$ " qurilmaning 1-qismiga a birlik, suv quyasiz. a birlik yechimi butun sondan iborat bo'lgan 1, 4, 9, 16, ... lar bo'lishi bilan bir qatorda, yechimi butun bo'lmagan 2, 3, 5, 6, ... lardan iborat bo'lishi ham mumkin. Yosh pedagog o'z-o'ziga 2, 3, 5, 6, ... larning kvadrat ildizi nimaga teng degan savolni berishi lozim.

Izoh. Aslida " a sonning kvadrat ildizi" tushunchasi " $qanday\ tomonli\ kvadratning\ yuzi\ a\ birlikka\ teng$ "

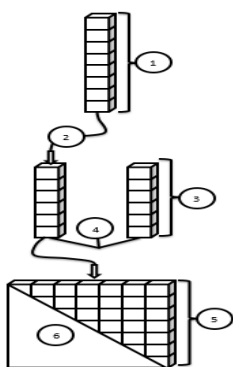

1-rasm. Kvadrat ildizni aniqlovchi suvli hisoblagich

mulohazasi bilan teng kuchli bo'lib, ushbu xulosa orqali berilgan masala mohiyatini konstruktiv usulda aqlashimizga imkon yaratiladi. Bizning maqsadimiz bo'lajak bohlang'ich sinf o'qituvchilarining matematik kompetentligini rivojlantirish, maqsadimizga erishish uchun konstruktiv masalalarni ushbu tadqiqot ishimizda asos qilib oldik. Bu esa bizga \sqrt{a} irratsional sonning taqribiy yechimini topish masalasini konstruktiv masala deb farz qilib, a birlikning qanday kvadratni tashkil etishi masalasini tasavvur eta olishimizga zamin bo'ladi. Tasavvur qilib ko'raylik, 16 ning kvadrat ildizi deyilganda ko'z o'ngimizga tomoni 4 ga teng bo'lgan kvadrat gavdalanadi, bu esa 16 ning kvadrat ildizi 4 degan so'z. Biroq savolni quyidagicha o'zgartirsak " 5 ning kvadrat ildizi deyilganda qanday kvadrat tasavvurimizni band etishini bilasizmi?" ushbu jarayonda yosh pedagog muammo yechimini konstruktiv usulda qura olsa, uning pedagoglik tajribasida matematik kompetentlik yuqori

darajada o'rin olganligiga ishonch hosil qilamiz.

2-qism. Qurilmaning ikkinchi qismi, birinchi qismdagi suvni teng ikkiga bo'lish uchun xizmat qiladi. Mazkur qismda suvning ikki qismga ajratilishiga sabab, 3-qismga bog'liq bo'lib, natijaviy qismda ham kvadratning yarmi olingan.

Izoh. Natijaviy qism, ya'ni 3-qismda kvadrat deb qarayotganimiz aslida balandligi 1 birlikka teng asosi teng tomonli to'g'ri burchakli uchburchakdan iborat uchburchakli prizma. Birinchi va ikkinchi qismlarda olingan idishlarning 1 birlikni anglatuvchi bo'laklari qirralari uzunligi 1 birlikdan iborat kubikchalar bo'lganligi sababli, uchburchakli prizmani yarim kvadrat deb olishimizga asos bo'ladi. Maqolada suvli hisoblagichning 3-qismidagi uchburchakli prizmani bundan so'ng yarim kvadrat deb nomlaymiz.

Agarda kvadrat to'liq tarzda olinsa, 1-qismdan 2-qismga yo'naltirilgan suv kvadratning o'ng va chap qismiga bir xil tartibda yoyilib ketadi. Bu jarayon yanada yaqqolroq yoritilsa yuqoridan yo'naltirilgan suv to'g'ri to'rtburchak shaklini olib, biz izlagan yechim kvadrat shakli yo'qoladi. Kutilayotgan muammoning yechimi sifatida suvni dastlab teng 2 qismga bo'lib, so'ngra yarim kvadratga yo'naltirdik.

3-qism. Suvli hisoblagichning ushbu qismida \sqrt{a} ifodaning natijasi gavdalanadi, ya'ni 1-qismdan yo'naltirilgan suvning ushbu qismda egallagan balandlik sathi \sqrt{a} ifodaning yechimi deb qaraladi. Chunki ushbu suv sathi balandligi, a birlikdan hosil qilingan kvadratning tomonini anglatadi. Takidlab o'tganimizdek, 3-qism, balandligi bir birlikka teng bo'lgan, asosi kvadratdan iborat uchburchakli prizma (yarim kvadrat). Yarim kvadrat 1-rasmda tasvirlangani kabi joylashtirilgan bo'lib, yarim kvadratning balandligiga qarab \sqrt{a} ifodaning yechimini aniqlashimiz mumkin bo'ladi.

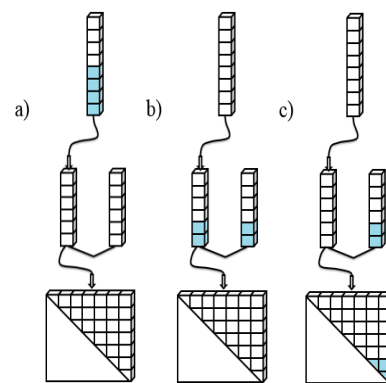

2-rasm. $\sqrt{4}$ ifoda yechimining aniqlanish jarayoni

Tajriba sifatida $\sqrt{4}$ ning qiymatini aniqlaylik. Qoida bo'yicha dastlab 1-rasmdagi suvli hisoblagichning 1-qismiga 4 birlik suv quyamiz. Bunda quyidagi holatni ko'rishimiz mumkin. (2-a. rasimga qarang). 2-qadamda 4 birlik suvni ikki qismga bo'lib olamiz (2-b. rasimga qarang).

Qurilmaning 2-qismida 2 ta idish bo'lib, idishlarning har birida teng miqdorda suv hosil bo'ladi. 3-qadamda ikkinchi idishdagi suvni to'sin bilan to'xtatib birinchi idishdagi suvni 3-qismga yo'naltiramiz (2-c. rasimga qarang). Suv natijaviy qismda ikki birlikni ko'rsatmoqda (2-c. rasimga qarang), bu esa $\sqrt{4}$ ifodaning yechimi 2 degan so'z. Demak $\sqrt{4} = 2$. Guvohi bo'lganingizdek $\sqrt{4}$ ifoda ildizini topishni konstruktiv masala sifatida qarab, yakunda natijani ham konstruktiv yechim sifatida ko'rishga erishdik.

2-c. rasmda hosil bo'lgan teng tomonli to'g'ri burchakli uchburchak kvadratga to'ldirilsa, tasavvurimizda gavdalanishi lozim bo'lgan kvadrat hosil bo'ladi. Haqiqatdan ham 2-qismda ushlab qolingan suv qo'shilganida 3-qismdagi suv kvadratni hosil qiladi. $\sqrt{4}$ ifoda yechimini aniqlashni biz konstruktiv deb qaradik va ushbu konstruktiv masalaning yechimini konstruktiv usulda aniqladik.

Biz sonning kvadrat ildizini aniqlashda insoniyatning ikkinchi ehtiyoji bo'lgan suvdan foydalandik. Bayon etilgan texnologiyaning yangiligi berilgan sonning qanday kvadratni tashkil etishini to'liq ko'rsata olishida. Sizda yechim ikki butun son oralig'ida bo'lib qolsa, ya'ni 2,3, 4,7, ... ko'rinishdagi sonlar bo'lsa, ushbu jarayonda masala yechimining aniqligini oshirishimiz uchun yechimning kasr qismi bo'lgan 0,3, 0,7, ... larni naychasimon idishga yo'naltiramiz. Yuqorida takidlab o'tganimizdek idishning bizga ko'rinib turuvchi tomonida 1 birlik yana qismlarga bo'lib naychasimon holda tasvirlashimiz mumkin (10\1, 100\1, ...) edi. Masalan, naychani eslatuvchi cho'zinchoq idishni teng 10 qismga bo'lib, masala yechimida hosil bo'lgan kasr qiymatiga teng miqdordagi suvni ushbu idishga joylashtirsak kasr sonning 0,1 xonasi bizga ma'lum bo'ladi. Agar ushbu aniqlikni oshiruvchi idishda ham yechim ikki butun sonning orasida qolib ketsa, hosilaviy kasr sonning ham 0,1 xonasini aniqlashimiz mumkin bo'ladi, bunda 1 birlikni anglatuvchi idishning 0.1 qismini yuqoridagi kabi teng 10 qismga bo'lib olish tavsiya etiladi.

Berilgan sonning kvadrat ildizini tasavvur etishimizga keng imkoniyat yaratuvchi usullardan biri bu 3-rasmda keltirilgan bolalar o'yinchog'idan foydalanish.

Sonning kvadrat ildizini aniqlashda bolalar o'yinchog'idan foydalanish metodikasi

3-rasmda keltirilgan o'yinchoq kvadratchalarining foydali jihati, kvadrat ildizi butun sonlardan iborat 1, 4, 9, ... larning qiymatlarni aniqlashimizda birmuncha qulayliklarga ega. Masalan 1 ning kvadrat ildizi so'ralsa, 1 dona kvadratchani olamiz, bizga ma'lumki bu kvadratchaning tomonlari bir birlikdan demak 1 ning kvadrat ildizi 1 ekan.

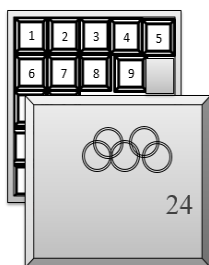

3-rasm. Bolalar o'yinchog'i

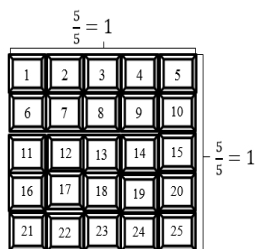

4-rasm. 1 butunning joylashuvi

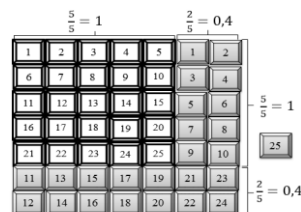

5-rasm. 2 butunning joylashuvi

Agarda 4 ning kvadrat ildizi so'ralsa, 4 dona kvadratchani olib ulardan yana kvadrat yasaymiz, hosil bo'lgan kvadratning har bir tomoniga 2 tadan kvadratcha sarf bo'ldi, bu esa 4 ning kvadrat ildizi 2 degan xulosaga kelishimizga manba bo'ladi. Xuddi shu yo'sinda 9, 16 va boshqa kvadrat ildizi butun bo'ladigan sonlarning kvadrat ildizini aniqlashimiz mumkin. Maqolada yechimi butun bo'lmaydigan sonlarning kvadrat ildizini aniqlashda ham ushbu o'yinchoqdan foydalanish samarali natija berishini ko'rib o'tamiz. Kvadrat ildizi butun bo'lmagan dastlabki natural son bu ikki, shu sababli 2 butunning kvadrat ildizi qanday kvadratni tashkil etishi bilan qiziqamiz. $\sqrt{2} = ?$ yechimga to'g'ri yo'nalish olish uchun "2" tushunchasi o'rniga bundan so'ng "2 butun" tushunchasidan foydalanamiz. Bizdan 2 butunning kvadrat ildizi so'ralmoqda, bu jarayonda 2 butun sifatida 3-rasmda keltirilgan o'yinchoqdan ikkitasini olamiz. Rasmlarda birinchi o'yinchoqning kvadratchalari oq, ikkinchi o'yinchoqning kvadratchalari esa ko'k ranglarda ifodalangan. Eslatib o'tamiz, bu o'yinchoqning kvadratchalari o'n beshtalik bo'lishi ham mumkin, biz tatqiqot ishimizda qulaylik uchun yigirma to'rttaligini tanladik (24 ta kvadratchaga yana bir dona 25-kvadratcha ham qo'shib olingan, bir butun to'liq bo'lishi uchun. Demak, har bir o'yinchoqda 25 tadan kvadratcha bor). 4-rasmda keltirilgani kabi birinchi o'yinchoqning kvadratchalarini joylashtiramiz. Bunda kvadratning har bir tomonida 5 tadan kvadratcha joylashgan. Bizning farazimizga ko'ra 5 ta kvadratcha birlashib 1 butunni tashkil etmoqda, ya'ni $\frac{5}{5} = 1$. Hozircha 2 butunning faqat 1 butunini konstruktiv usulda tekislikka joyladik. Ikkinchi o'yinchoqning

kvadratchalarini(5-rasmda ko'k rangda berilgan) 5-rasmda ko'rsatilgani kabi joylashtiramiz. Ushbu jarayonda 2-o'yinchoqning 24 ta kvadratchasi 5-rasmda tasvirlangani kabi o'rin olib, faqat 1 dona kvadratcha (5-rasmda, 25 nomerli kvadratcha)qolib ketadi. Keltirilgan jarayonda 2 butundan (har bir butunni 25 bo'lakka parchalagan holda) ham kvadrat hosil qilish mumkinligini ko'rdik. $\sqrt{2} = ?$ yechimi 5-rasmda hosil bo'lgan kvadratning har bir tomoniga nechtdan kvadratcha joylashganligiga teng. Ko'rib turganimizdek, 4-rasmdagi dastlabki 5 ta kvadratchaga yana ikki dona kvadratcha qo'shildi. $\frac{5}{5} = 1$ ekanligidan $\frac{2}{5} = \frac{4}{10} = 0,4$ bo'lishini ayta olamiz. Bularning yig'indisi esa 1,4 ga teng.

$$\frac{5}{5} + \frac{2}{5} = 1 + 0,4 = 1,4$$

Demak,

$$\sqrt{2} \approx 1,4 \quad (2)$$

Bayon etilgan usuldan foydalanishning qulayligi, bizga yechimni topishda asosiy komponenta bo'lib xizmat qilgan bolalar o'yinchoq'ining yetarlicha mavjudligida. O'yinchoqni do'konlaridan istalgancha xarid qilishingiz mumkin.

Muhokamalar va natijalar. O'qiguvchida "sonning kvadrat ildizini aniqlashda foydalanish uchun tavsiya etilgan suvli hisoblagichning natijaviy qismida nega aynan yarim kvadrat olindi"? - degan savol tug'ilishi mumkin. Agarda yarim kvadrat o'rniga to'liq kvadrat olinsa, suv sathi biz kutgan natijani bermaydi, shu sababli ham biz yarim kvadratni oldik. To'liq kvadrat olinganda suv kvadratning chap burchagiga qadar yoyilib, bizga yechim sifatida ko'rinishi kerak bo'lgan kvadrat o'rniga to'g'ri to'rtburchak shakli nomoyon bo'ladi, bu esa masala yechimiga to'g'ri yo'nalishni ko'rsatmaydi.

0,5, $\frac{1}{3}$, ... ko'rinishdagi sonlarning kvadrat ildizini yuqorida bayon etilgan bolalar o'yinchoq'idan foydalanib aniqlab bo'lmaydi. Maqolada bayon etilgan bolalar o'yinchoq'ining bu boradagi imkoniyati faqatgina natural sonlarning kvadrat ildizini tasavvur etishimizda xizmat qiladi.

Suvli hisoblagich texnologiyasidan foydalangan holda olingan natija.

Natija. R radiusli doira yuzi ρR tomonli kvadrat yuziga teng kuchli. Bu yerda ρ o'zgarmas kattalik bo'lib taqriban 1,77... ga teng.

Isbot. Agarda ρ o'zgarmasning son qiymatini π o'zgarmasdan foydalanmasdan aniqlay olsak, keltirilgan natija ilm-fanimiz rivoji uchun matematika fanida munosib o'rinni egallaydi. Shu sababli ham ρ o'zgarmasning son qiymatini 1-rasmda keltirilgan suvli hisoblagich texnologiyasidan foydalangan holda aniqlashni tavsiya etamiz.

Sondan suv vositasida kvadrat ildiz chiqarish metodikasining natijasi sifatida, doira yuzidan kvadrat yuziga o'tish texnologiyasini kelib chiqadi.

1-rasmda keltirilgan suvli hisoblagichning 1-qismi o'rniga balandligi 1 birlikga teng R radiusli silindirni (keyingi o'rinlarda doira sifatida qarab ketamiz) olamiz (6-rasmga qarang). 6-rasmda ketirilgan suvli hisoblagichning 1-qismi suvga to'ldirilib yuqorida keltirilgan bosqichlar bajarilsa, qurulmaning 3-qismida suvning balandligi ρR ga teng bo'lishini ko'rishimiz mumkin. Bizda R va ρR birliklar mavjud bo'lganligi sababli(ρR - 3-qismdagi suv sathining balandligi) ρ birlikning qiymatini topa olamiz($\rho = \frac{\rho R}{R} \approx 1,77 \dots$). Bu degan so'z 1-qismda keltirilgan doira yuzining yarmi bilan, 3-qismda hosil bo'lgan yarim kvadrat (uchburchakli prizmani shunday atayapmiz) yuzining tengligini anglatadi (doirada ham kvadratda ham balandlik 1 birlikdan bo'lganligi uchun). Guvohi bo'lganingizdek ρ o'zgarmasni aniqlashimiz jarayonida π o'zgarmasdan foydalanmadik, bu esa natija to'liq isbot qilindi degan so'z.

Xulosa. Maqolaning mazmuni bilan chuqur tanishgan yosh pedagog ikkinchi koeffitsenti musbat butun sondan, ozod hadi manfiy butun sondan iborat keltirilgan kvadrat tenglama yechimini ham tadqiqot ishida bayon etilgan suvli hisoblagich vositasida aniqlay oladi.

Maqolada ixtiyoriy natural sonning kvadrat ildizini suvli hisoblagich texnologiyasi orqali konstruktiv usulda aniqlash mumkin ekanligi atroflicha bayon etildi. Ushbu usul bo'lajak boshlang'ich sinf o'qituvchisining matematik kompetentligini rivojlantirishda samarali natija berishi boshqa usullar bilan taqqoslangan holda ochib berildi. Ushbu usulni yangicha matematik qarash sifatida joriy etish mumkin.

Shuningdek, sonning kvadrat ildizini aniqlash uchun tavsiya etilgan bolalar o'yinchoq'ining kvadratchalaridan foydalanib ko'paytmaning kommutativlik xossasini $a \cdot b = b \cdot a$ konstruktiv usulda bayon qilish mumkin. Bu yerda a va b lar to'g'ri to'rtburchakning tomonlari deb olinadi. Bizga ma'lumki to'g'ri to'rtburchakning yuzi eni va bo'yi ko'paytmasiga teng bo'lib, uning yuzasi to'g'ri to'rtburchakning qanday

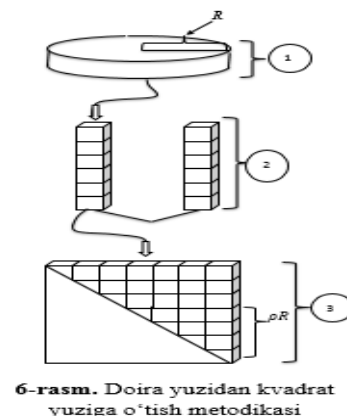

6-rasm. Doira yuzidan kvadrat yuziga o'tish metodikasi

joylashishiga bog'liq emas. Eni 4 bo'yi esa 6 birlikka teng bo'lgan to'g'ri to'rtburchak gorizonttal joylashgan bo'lsa, uni vertikal tarzda joylashtirilganda ham uning yuzi 24 birlikcha qolaverishini kvadratchalardan foydalanib ko'rsatish maqsadga muvofiq bo'ladi. Buning uchun yuzi 24 birlikka teng bo'lgan to'g'ri to'rtburchakning bo'yiga 4 ta eniga esa 6 ta jami 24 ta kvadratchani joylashtirish kifoya. Xulosa o'rinda shuni ham ayta olamizki matematik masalalar yechimni aniqlash uchun tavsiya etilgan bolalar o'yinchog'i, "24 ni necha xil usulda natural sonlar juftining ko'paytmasi shaklida yozish mumkin"? - kabi savollarga konstruktiv usulda yondashishimizga ko'prik bo'ladi. Berilgan savolni quyidagicha talqin qilamiz, "24 ta kvadratchadan foydalanib nechta to'g'ri to'rtburchak hosil qilish mumkin"? Bu esa berilgan masalaning konstruktiv masalaga ko'chganligini anglatadi.

Yechim:

$$24 = 1 \cdot 24 = 24 \cdot 1 = 2 \cdot 12 = 12 \cdot 2 = 3 \cdot 8 = 8 \cdot 3 = 4 \cdot 6 = 6 \cdot 4$$

Ya'ni 8 ta yechim, buni konstruktiv usulda tasavvur qilsak eniga 1 ta bo'yiga 24 ta kvadratchani, ... joylashtirib, eng ko'pi bilan 8 ta to'g'ri to'rtburchak hosil qilish mumkinligini ko'rsatadi.

Innovatsion g'oyalar ilm-fanimiz va mamlakatimiz taraqqiyotining rivojidadagi asosiy debocha ekanligini hisobga olib tadqiqot ishimizda ushbu jihatiga alohida e'tibor qaratdik. Maqolada konstruktiv tarzda atroflicha yoritib berilgan har bir usulni innovatsion g'oya sifatida qarashimiz mumkin. Har bir innovatsion g'oya Uchinchi Renessans poydevorining komponentasi darajasini egallay olsagina, mazkur g'oyalar muallifi o'zini chin baxtli inson sifatida anglay boshlaydi.

Adabiyotlar

1. O'zbekiston Respublikasi Prezidentining qarori 07.05.2020 y. N PQ-4708 "Matematika sohasidagi ta'lim sifatini oshirish va ilmiy-tadqiqotlarni rivojlantirish chora-tadbirlari to'g'risidagi".
2. Ismoilov B.T. Matematik hisoblashlarni suv yordamida tasavvur etish. Ilm sarchashmalari, 10(5), (2020). 117-121 c.
3. www.xabar.uz

Mehriniso ATOYEVA
Buxoro davlat universiteti dotsenti

FIZIKA KURSI MAVZULARINI FANLARARO INTEGRATSIYA ASOSIDA O'QITISH METODIKASI

Maqolada fizikani o'qitishda samarali o'qitish usullardan foydalanish masalasi muhokama qilinadi. Bu borada fanlararo integratsiyaning ahamiyati, fanlararo aloqalar asosida asosiy tashkiliy va pedagogik faoliyatlar keng yoritilgan. Maqolada integratsiyaning asosiy maqsadi - talaba atrofida dunyoning yaxlit ko'rinishini yaratish, ya'ni dunyoqarashni shakllantirish aks ettirilib, o'quv jarayonini kompleks ravishda qurish uchun talabalarni o'qitish va tarbiyalash muammolarini sifatli hal qilishga imkon beradigan ba'zi imkoniyatlar ko'rib chiqilgan.

Kalit so'zlar: fizika, fanlararo integratsiya, pedagogik faoliyat, tadqiqot, samarali o'qitish usullari, samarali o'qitish usullari.

В статье рассматривается использование эффективных методов обучения в преподавании физики. В связи с этим широко освещается важность междисциплинарной интеграции, основных организационно-педагогических мероприятий, основанных на междисциплинарных отношениях. Основная цель интеграции в статье - создать целостный взгляд на мир вокруг ученика, то есть сформировать мировоззрение, изучить некоторые возможности для качественного решения задач обучения и воспитания учеников, выстроить комплексный процесс обучения.

Ключевые слова: физика, междисциплинарная интеграция, педагогическая деятельность, исследования, эффективные методы обучения.

The article discusses the use of effective teaching methods in teaching physics. In this regard, the importance of interdisciplinary integration, the main organizational and pedagogical activities based on interdisciplinary relations, is widely covered. The main goal of integration in the article is to create a holistic view of the world around the student, that is, to form a worldview, explore some possibilities for a high-quality solution of the problems of teaching and educating students, and build a comprehensive learning process.

Keywords: physics, interdisciplinary integration, teaching, research, effective teaching methods, effective teaching methods.

Kirish. O'qituvchilar duch keladigan muammolardan biri shundaki, talabalar bilim va ko'nikmalarni bir intizomdan ikkinchi fanga o'tkazishda qiynalmoqda. Ularda fikr mustaqilligi, o'z malakalarini o'xshash vaziyatlarga o'tkazish qobiliyati yo'q. Shuning uchun hech qachon ilgari bo'lmagan zamonaviy maktabda biron bir mavzu bo'yicha 1-jadvalda biz taqdim etgan turli xil shakllarda olib borilishi mumkin bo'lgan fanlararo darslarni yaratish zarurati mavjud.

1-jadval. O'quv mashg'ulotlarining shakllari

Fanlararo aloqalarni amalga oshirishga imkon beradigan o'quv mashg'ulotlari shakllari		
Nazariy ta'lim	Aralash o'rganish	Amaliy mashg'ulotlar
1. Fanlararo ma'ruzalar. 2. Fanlararo seminarlar. 3. Kompleks seminarlar. 4. Fanlararo konferensiyalar	1. Disiplinlararasi kirish darslari. 2. Mavzulararo bog'lanish qismlari bilan darslar. 3. Integratsiyalashgan darslar. 4. Fanlararo umumlashtirish darslari	1. Murakkab masalalarni yechish bo'yicha darslar. 2. Laboratoriya ishlari. 3. Fanlararo seminar. 4. Har tomonlama amaliy mashg'ulotlar.

Ta'limdagi integratsiyalashuv jarayonining natijasi - tabiatan murakkab bo'lgan, birlashtirilgan muammolarni hal qiladigan, o'quvchilarning sifat jihatidan yangi bilimlarini shakllantiradigan, ularning ijodiy salohiyatini rivojlantiradigan va o'quvchilarni ta'lim motivatsiyasining eng muhim omili bo'lgan yangi darsni yaratishdir. Demak, bu an'anaviy differentsiatsiyadan uzoqlashishga va predmetli ta'imni hayot bilan tabiiy bog'liqlikka olib chiqishga intilgan integral dars.

Asosiy qism. Integratsiyalashgan dars - bu bitta konsepsiya yoki umumiy mavzuni o'rganish paytida ikki yoki undan ortiq mavzudagi ko'rsatmalarni birlashtirgan maxsus dars turi. Bunday darslar barcha bosqichlarda nihoyatda chuqur o'ylanib, talaba uchun qulay sharoitlar yaratib, o'rganish muvaffaqiyatini oshirishi kerak. Boshqa har qanday dars singari, u ham aniq maqsadlar bilan ishlab chiqilgan, biz uchta narsani aniqladik:

1. Ta'lim: mavzular bo'yicha tizimli, umumlashtiruvchi bilimlarni egallash.
2. Rivojlanayotgan: talaba shaxsini va uning bilim qiziqishlarini har tomonlama rivojlantirish.
3. Tarbiyaviy: qiziqishlar doirasini kengaytirish orqali dunyoga yaxlit qarashni shakllantirish.

Talaba yaxlit darsning bevosita ishtirokchisi sifatida buning uchun har xil manbalardan foydalangan holda kerakli ma'lumotlarni topa olishi kerak; olingan ma'lumotlarni tushunish; asosli xulosalar chiqarish; o'qituvchi va sinfdoshlar bilan munozaraga kirisha olish; boshqalarni xotirjam tinglang va ularning xulosalarini hisobga olish; boshqa fanlardan olgan bilimlaridan foydalanish.

Buning uchun talabaning bilim olishga bo'lgan intilishi va qiziqishini rivojlantirish zarur bo'lib, bu o'z navbatida o'qitishni tashkil etish usullari, vositalari va shakllarini yangilashga, noan'anaviy usullardan foydalanish asosida ta'lim texnologiyalarini ishlab chiqish va joriy etishga olib keladi. zamonaviy ilmiy uslub shakllangan darslar, fikrlash. U quyidagi fazilatlar bilan ajralib turadi: egiluvchanlik, muhimlikni, maqsadga muvofiqlikni, fikrlashning kengligini, faolligini, tanqidiyligini va xotirani uyg'unlashtira oladi.

Integratsiyalashgan darsda talaba muammoni hal qilishning g'ayrioddiy usullarini izlashni, aloqalarni o'rnatishni, taqqoslashni, xulosalar chiqarishni, asosiy narsani ta'kidlashni, o'z ishining maqsadini ko'rishni o'rganadi, natijada fikrlashning maqsadga muvofiqligi va kengligi rivojlanadi maktab o'quvchilari va muntazam ravishda bilimga aylanadi.

O'zgargan sharoitda tezkor harakat qilish, yangi narsalarni ma'lum bo'lgan narsalarni ko'rish, odatdagi harakat usulidan tashqariga chiqish qobiliyati fikrlashning moslashuvchanligini rivojlantiradi.

Integratsiyalashgan darsda kognitiv faollik keskin oshib borishini unutmashimiz kerak. Integratsiyaning o'ziga xos xususiyati talabalardan maqsadga erishish uchun turli xil yondashuvlardan foydalanishga, muammoli vaziyatdan chiqishning barcha turlarini izlashga qaratilgan harakatlarni talab qiladi, bu esa o'z navbatida fikrlash faoliyatini rivojlantiradi.

Bunday darslarda maktab o'quvchilari mulohaza yuritishni, dalillarni taqdim etishni o'rganadilar, boshqa fanlar yordamida mantiqiy asoslashni o'zlarining daliliy fikrlashlarini rivojlantiradilar.

Integratsiyalashgan darsning asosiy o'ziga xos xususiyati tanlangan mavzuni har tomonlama o'rganish, uning ko'p qirrali ma'nosini ko'rsatishdir. Tabiiy-ilmiy bilish usuli muammoni har tomonlama ko'rib chiqishga imkon beradi, unga quyidagilar kiradi:

- muammoni tushunish;
- muammoni hal qilish;
- barcha mumkin bo'lgan usullarini izlash;
- eng taxminiy farazni tanlash;
- tajriba o'tkazish;
- muammoni topish va asoslash.

Integral darsda integrallovchi vazifasini bajaradigan yetakchi intizom va yetakchi fanning materialini chuqurlashtirish, kengaytirish va oydinlashtirishga hissa qo'shadigan yordamchi fanlar doimo ajralib turadi. Uning fikriga ko'ra, integral darslar quyidagi hollarda amalga oshiriladi:

- o'quv materiallari va o'quv qo'llanmalarida bir xil materialning takrorlanishi aniqlanganda;
- xuddi shu narsani tavsiflash va talqin qilishda qarama-qarshiliklar aniqlanganda turli mavzulardagi hodisalar, faktlar;
- o'rganilayotgan fenomen doirasidan tashqariga chiqadigan, o'rganilayotgan hodisaning kengroq namoyon bo'lish maydonini namoyish qilganda;
- muammoli, rivojlanayotgan o'qitish metodikasini yaratishda.

Integratsiyalashgan darsni yaratishda o'qituvchilar ko'p mehnat qilishlari, ko'proq tayyorgarlik ko'rishlari, bir-birlari bilan munosabatlarni o'rganishlari kerak. Va agar hamma narsa amalga ohsa, demak, bizda nafaqat yangi bilimlarga intilayotgan bolalarning yonib turgan ko'zlari, balki turli mavzulardagi materiallarni qo'shish, tushuncha va qonunlarni aniqlashtirish bilan tizimlashtirish ham mavjud, chunki integral darsning asosiy maqsadi ichki motivatsiyani oshirishdan iborat.

Hozirgi kunda ta'lim vazifasi raqobatbardosh, muammoli vaziyatni hal qilishning eng oqilona usulini topa oladigan va o'z qarorini oqlay oladigan bitiruvchini tayyorlashga qisqartirildi. Bunga vakolatli yondashuvning maqsadli ko'rsatmalarining o'zgarishi asoslanadi: bilimdon talabadan mohir talabaga, o'qitilgan talabadan o'rganishni biladiganga. Intellektual ko'nikmalarni, fikrlashning ilmiy uslubini shakllantirish uchun barcha sharoitlarni yaratish, nazariy bilimlarni amaliyotga tatbiq etishni o'quv jarayonini tabiiylashtiradigan, hayotga yaqinlashtiradigan yaxlit darsda qo'llashni o'rgatish mumkin.

Integratsiyalashgan dars innovatsiya ekanligini tushunish uchun "innovatsion faoliyat" nima ekanligini bilib olaylik. Pedagogikada ushbu konsepsiya yanada yaxshi natijalarga erishish, yangi bilimlarga ega bo'lish, yangi pedagogik amaliyotni joriy etish maqsadida o'quv jarayonini taqqoslash va o'rganish orqali o'z pedagogik tajribasini anglashga asoslangan maqsadga muvofiq pedagogik faoliyat sifatida qaraladi; ta'lim sifatini oshirishga qaratilgan pedagogik yangiliklarni amalga oshirish. Ushbu atama nisbatan yoshdir va shuning uchun ushbu konsepsiyaning ta'rifiga turli xil yondashuvlar amalga oshirilmoqda. Zamonaviy pedagogika lug'atida ushbu atama quyidagicha eshitiladi:

"Pedagogik yangilik - bu ularning samaradorligini oshirishga qaratilgan pedagogik faoliyatdagi yangilik, ta'lim va tarbiya mazmuni va texnologiyasining o'zgarishi".

Innovatsiya - bu o'qituvchi faoliyatidagi barcha yangi o'zgarishlar, uning faoliyatining yangi shakllarining namoyon bo'lishi, bu esa ta'lim sifatini oshirishga olib keladi. M.V. Klarin yozadi: "Innovatsiya nafaqat yangiliklarni yaratish va tarqatish, balki transformatsiyalarni, faoliyat uslubidagi o'zgarishlarni, ushbu yangiliklar bilan bog'liq bo'lgan fikrlash uslubini ham anglatadi". "Pedagogikada yangi" tushunchasi rus mualliflari tomonidan pedagogik innovatsiyalar bo'yicha ishlarni olib borgan M. S. Burgin, V. I. Zagvyazinskiy, S. D. Polyakov, V. M. Polonskiy, M. M. Potashnik va boshqalar foydali, ilg'or, ijobiy, zamonaviy, zamonaviy so'zlar bilan bog'langan. Ushbu konsepsiyaning ta'riflari har xil bo'lishidan qat'iy nazar, innovatsiyalarning mohiyati har doim ta'lim muassasasini rivojlantirishda ilgari surilgan an'analar va ommaviy amaliyot bilan taqqoslaganda ilg'or boshlanish bo'lib qoladi.

Muhokamalar va natijalar. Innovatsion o'qitish usullari - talabalarga o'zlarini tasdiqlashlariga imkon beradigan noan'anaviy usullar orqali talabalar bilan ishbilarmonlik aloqalari. Integratsiya usuli subyektlararo aloqalarni shakllantirishga asoslangan va takroriylik, nomuvofiqlik va vaqtincha nomuvofiqlikni bartaraf etish maqsadida o'quv materialining mazmunini optimallashtirishga qaratilgan. Ushbu usul o'quv dasturining mazmunini moslashtiradi, har bir o'quvchining intellektual rivojlanishi uchun zarur shart-sharoitlarni yaratadi va o'qishdagi maksimal muvaffaqiyatni shakllantiradi.

Zamonaviy integral dars katta rivojlanish qobiliyatlariga ega, bu quyidagilarda namoyon bo'ladi:

- o'quvchilarning mavzu bo'yicha bilim darajasi oshadi;
- umumiy va maxsus ko'nikmalar rivojlangan;
- mulqot qobiliyatlarini rivojlantirish (birovning nutqini tinglash, fikrlarini og'zaki va yozma ravishda ifoda etish, o'z nuqtayi nazarini muhokama qilish, monolog, dialog o'tkazish qobiliyati);
- bolalarning motivatsiyasi oshadi;
- fikrlash jarayonlari takomillashtirilmoqda (mavhumlik qobiliyati, o'quv materialining xilma-xilligida muhim bo'lgan asosiy narsani ajratib ko'rsatish qobiliyati; tahlil qilish va umumlashtirish);
- bolalarning ijodkorligi (muvaffaqiyati) shaxsning barqaror xususiyati, konstruktiv (nostandart) fikrlash sifatida rivojlanadi.

Ta'lim muassasalarida fanlararo aloqalarni tashkil qilishni boshlashdan oldin, siz o'qituvchilar tarkibining turli darajadagi tashabbuskorligi va tegishli mavzularni o'rganishda o'qituvchilarning ishchi dasturlarida nomuvofiqlik bilan, sinf tizimi bilan bog'liq muammolar paydo bo'lishini tushunishingiz kerak. Bizning ta'lim muassasamizda avgust oyida, o'quv yili boshlanishidan oldin, har doim fanlararo aloqalarni amalga oshirishga, loyiha tadbirlari kunlarini, yaxlit darslarni o'tkazishga qiziquvchi o'qituvchilar yig'ilishi bo'lib o'tadi. Bunday kichik o'qituvchilar kengashida ish dasturlari tahlil qilinadi, ilmiy va uslubiy adabiyotlarning tavsiyalari ko'rib chiqiladi, hamkasblar kelishib oladilar va keyinchalik uni o'rganish, konsolidatsiya qilish, umumlashtirish yoki nazorat qilishda birlashtirilishi mumkin bo'lgan materialni tanlaydilar. Ushbu ishning natijasi rejani tuzish bo'lib, u umumiy yoki o'xshash mavzuni turli fanlardan o'tkazish vaqtini ko'rsatadi. Natijada, o'qituvchilar qaysi mavzular birlashtirilishini ko'rishlari mumkin, umumiy mavzuni ochib berish va kelajakdagi yaxlit darsga aylanishi mumkin.

Darsda o'qitish jarayonida har xil fanlardan har qanday tarkibiy qismlarni birlashtirish mumkin: maqsadlar, tamoyillar, mazmun, o'qitish usullari va vositalari, shuningdek, birlashtirilgan va umurtqa pog'onasiga aylanadigan intellektual va amaliy ko'nikmalar. Ta'lim jarayonining birlashtirilgan tarkibiy qismlarini to'g'ri bog'lash uchun talabalar 2-jadvalda keltirilgan barcha tayyorgarlik bosqichlaridan o'tishlari kerak.

Yangi bilimlarni o'zlashtirish darsi tegishli fanlarning katta nazariy materiallarini qamrab olishi kerak. Darsni tashkil etishning suhbat, konferensiya, seminar kabi shakllari eng samarali hisoblanadi. O'quvchilarning o'zi o'quv materialining ayrim elementlarini qisman aytib berishi, mustaqil ravishda ilmiy-ommabop va ma'lumotnomalar bilan ishlashi, barcha materiallarni umumlashtirish va taqqoslashda jadval tuzishi, tahlil qilish va umumlashtirish qobiliyatini rivojlantirishi mumkin. Dars davomida talabalar taqdim etilgan materialni allaqachon ma'lum bo'lgan bilimlar bilan taqqoslaydilar, bu esa o'quv jarayonini samaraliroq qiladi.

2-jadval. Integratsiyalashgan darsni tayyorlash bosqichlari

Tayyorgarlik bosqichlari	Tavsif
Motivlarni aniqlash	Talabalarning predmetli bilimlari, ularni hayotiy vaziyatlarni hal qilishda qo'llash qobiliyatining yetishmasligi; bir mavzudagi bilimlardan foydalanish zaruriyati va ularni boshqa vaziyatga o'tkazish qobiliyati.
Maqsadni aniqlash	Bilimlarni tizimlashtirish, umumlashtirish, sabab-oqibat aloqalarini aniqlash, tushunchalar va tasavvurlarni kengaytirish, bilimlarni bir fan sohasidan boshqasiga o'tkazish metodikasi va uslublari.

Integratsiya tarkibini aniqlash	Boshqa fan o'qituvchisi bilan birgalikda integratsiyaning mazmunli asosini tashkil etadigan o'quv mavzulari va ularning alohida qismlari tanlanadi.
Yetakchi va yordamchi komponentlarni tahlil qilish	Ikkala o'qituvchi ham oldindan tanlangan materialni tahlil qilib, uni asosiy va yordamchi qismlarga ajratadilar.
Integratsiya shaklini aniqlash	O'qituvchilar birgalikda quyidagi shaklni belgilaydilar: - predmetli-majoziy: bilim mavzusi haqida to'liqroq g'oyani dam olish; - konseptual; - g'oyaviy: ko'rib chiqilayotgan hodisani ma'naviy-axloqiy asoslash; - faoliyat: faoliyat usullarini umumlashtirish, yangi sharoitlarda qo'llash; - konseptual: yangi g'oyalarni ishlab chiqish, ta'lim muammosini hal qilish yo'llari.
Materialni joylashtirish strukturasi (ketma-ketligini) ishlab chiqish	Mini-darslardan olingan ikkita fan materiali asosida bitta uslubiy tuzilishga ega bo'lgan bitta dars yaratiladi yoki dars birlashtirilgan bilim, ko'nikma va malakalarni har tomonlama birlashtirgan o'quv vazifalari yoki topshiriqlari qatori sifatida quriladi.
Dars samaradorligini baholash mezonlarini ishlab chiqish	Ikkala o'qituvchi ham birgalikda.
Nazorat shakllari va turlarini ishlab chiqish	Ikkala o'qituvchi ham birgalikda.

Xulosa. Fanlararo integratsiya - davr talabi. XXI asr mutaxassislarini tayyorlashdagi o'zgarishlarning mohiyati, mashg'ulotlarni amaliyotga yo'naltirish bilan birga, fanlararo o'zaro aloqada ko'rinadi. Bilimni murakkab usulda qo'llash, uni sintez qilish, g'oyalar va usullarni bir fandan boshqasiga o'tkazish qobiliyati zamonaviy sharoitlarda insonning har qanday faoliyatiga talab sifatida ijodkorlik asosida yotadi. Bo'lajak mutaxassisni bunday ko'nikmalar bilan qurollantirish - bu fan va amaliyotga integratsiyalashuv tendensiyalari tomonidan belgilab qo'yilgan va fanlararo aloqalar yordamida hal qilingan oliy ta'limning dolzarb ijtimoiy vazifasidir.

Ta'lim jarayonida fizikaning boshqa fanlar bilan fanlararo integratsiyasi talabalarning ta'lim motivlarini oshiradi.

O'quv motivatsiyasi - bu o'quvchini muayyan mavzuni o'rganishga undaydigan va boshqaradigan bilim, ijtimoiy va shaxsiy motivlar majmuiga asoslangan ajralmas tuzilish.

Fanlararo aloqalar subyektda boshqa fanlarning darslarida ochib berilgan alomat va tushunchalarni, subyektlar o'rtasidagi integratsiyani, turli xil o'quv fanlari bo'limlari va mavzularining tabiiy o'zaro bog'liqligini aks ettiradi, buning asosida fizik hodisalar va qonuniyatlarni chuqur va ko'p qirrali anglash sodir bo'ladi, bu esa tabiatning yaxlitligini va atrofdagi dunyoni tushunishga olib keladi. Fanlararo integratsiyani amalga oshirish bilan talabalarning yaxlit dunyoqarashini har tomonlama tizimli shakllantirish mumkin.

Adabiyotlar

1. Ананьев Б.Г. Теория ощущений. -Л.: "ЛГУ", 1961. - 201 с.
2. Батышев С.Я. Трудовая подготовка школьников в условиях научно-технической революции. -М.: "Высшая школа", 1974. - 132 с.
3. Беляева А.П. Взаимосвязь общеобразовательной и профес-сиональной подготовки в средних профтехучилищах //Пробле-ма подготовки квалифицированных рабочих со средним образо-ванием в ПТУ. -Л.: "Высшая школа", 1979. - с. 37-40.
4. Борисенко Н.Ф. Об основах межпредметных связей. //Сов.пед.,- 1971. - № 11. - с. 24-31.
5. Зверев И.Д. Взаимная связь учебных предметов. -М.: "Знание", 1977. - 64 с.
6. Кабанова-Меллер Е.Н. Формирование приемов умствен-ной деятельности и умственное развитие учащихся. -М.: "Про-свещение", 1968. - 288 с.
7. Кулагин П.Т. К проблеме принципов обучения //Сов. пед. 1981,- N 8.-с.10-16.
8. Максимова В.Н. Межпредметные связи и совершенствова-ние процесса обучения. - М.: "Просвещение", 1984. - 143 с.
- 10.Махмутов М.И. Взаимосвязь общего и профессионально-го образования //Сов. пед. -1984. - № 4. - с.31 - 37.
- 11.Монахов В.М. Учебный процесс с использованием меж-предметных связей в ПТУ: Методическое пособие. - М.: "Высшая школа", 1985.-с.207.
- 12.Савельева Л.В. Межпредметные связи в средних профте-хучилищах строительного профиля. - М.: "Высшая школа", 1984. - 72 с.

Эргаш МАХМАНОВ

Қарши муҳандислик иқтисодиёт институти
умумий физика кафедраси катта ўқитувчиси**ФИЗИКА ДАРСЛАРИДА БЎЛАЖАК МУҲАНДИСЛАРНИНГ КАСБИЙ
КОМПЕТЕНЦИЯЛАРИНИ РИВОЖЛАНТИРИШ**

Бўлажак муҳандисларнинг фикрлаш хусусиятларини ривожлантириш зарурийлиги масаласи аниқлаштирилади. Талабаларни стандартлаштирилган усуллар ёрдамида техник масалаларни ечишга ўргатиш методлари ва техникага оид физик масалаларни ечиш жараёнида ҳосил бўладиган билим ва кўникмалар келтирилган.

Калит сўзлар: физика, касбий фикрлаш, муаммоли вазиятлар, муҳандис, касбий компетенция, физик масала, физик катталик.

В данной статье рассматривается вопрос о необходимости развития особенностей мышления будущих инженеров, где представлены методы обучения учащихся решению технических задач стандартизированными методами знания и умения, которые формируются в процессе решения физических задач, связанных с техникой.

Ключевые слова: физика, профессиональное мышление, проблемные ситуации, инженер, профессиональная компетентность, физическая проблема, физическая величина.

The issue of the need to develop the thinking characteristics of future engineers will be clarified. The techniques of teaching students to solve technical issues using standardized methods and the knowledge and skills generated in the process of solving physical issues related to the technique are presented.

Key words: physics, professional thinking, problematic situations, engineer, professional competence, physical issue, physical dimension

Кириш. Ҳозирги кунда ҳаётимизнинг турли соҳаларидаги ўзгаришлар, маънавий, ахлоқий ва касбий кадрларни қайта кўриб чиқиш жараёни давом этаётган бир пайтда олий таълим муассасаларида мутахассислар тайёрлашга алоҳида эътибор қаратиш лозим. Бу аввало, талабанинг фуқаролик ва касбий компетенцияларини шакллантириш, уларнинг ақлий ва ижодий тафаккури, маданияти ва ахлоқини ривожлантириш билан боғлиқ. Физикани ўрганиш жараёнида масалалар ечиш катта ўрин тутади. Масалаларни ечиш ва таҳлил қилиш физиканинг асосий қонунлари, формулаларини тушуниш ва эслаб қолиш, уларнинг характерли хусусиятлари ҳамда қўлланиш чегаралари ҳақида аниқ тасаввур ҳосил қилиш имконини беради. Физикадан масалалар - моддий оламнинг умумий қонуниятларидан амалий ва когнитив аҳамиятга эга бўлган аниқ масалаларни ечиш учун фойдаланиш малакасини ривожлантиради. Масалаларни ечиш қобилияти дастур материални ўрганиш ва уни ўзлаштиришнинг даражасини баҳолашнинг энг яхши мезонидир. Ҳар бир физик масала физиканинг бир ёки бир неча асосий қонунлари ва уларнинг оқибатларининг муайян тарзда намоён бўлишига асосланади. Касбий тайёргарликни такомиллаштириш соҳасида педагогикада илмий ва амалий қизиқишнинг энг долзарб йўналишларидан бири бўлажак муҳандисларнинг фикрлаш қобилиятини ривожлантириш бўлиб, уларнинг техник объектлар билан ишлаш муваффақиятини белгилаб беради. Бу жараён ҳар қандай техникага оид билимларни ўрганиш ва физиканинг техникага оид қонун, ҳодисаларлардан фойдаланиш орқали техник (машина, механизм, қурол ва бошқаларга оид) масалаларни ечишдан бошланади.

Асосий қисм. Физика фанидан билим олишнинг энг муҳим мезонларидан бири физикада муҳандислик муаммоларини ҳал қилиш, яъни олинган билимларни муҳандислик амалиётида қўллаш олишдир. Физикада масалалар ечишни муваффақиятли ҳал қилиш учун катталиклар ўртасидаги функционал муносабатларни билиш керак:

- ❖ формулалар билан ишлай олиш;
- ❖ оддий арифметикадан бошланиб, мураккаб алгебралар билан тугайдиган ҳисоблашларни бажара олиш;
- ❖ тенгламалар системаларини ечиш қобилияти;
- ❖ жадвалларни ўқиш ва тузиш қобилияти;
- ❖ физик катталикларнинг ўлчов бирликлари билан операцияларни бажара олиш ва бирликларни бир системадан иккинчи системага ўтказиш.

Физика ўқитишнинг муҳим мақсади – бир томондан амалий физик масалаларни ечиш усулларини эгаллаш, иккинчи томондан эса физика ўқитишнинг барча мақсадларига тўла эришиш фақат ўқув физик масалалар тизимини ечишга ўргатиш орқали амалга оширилиши мумкин.

Физикада масалалар ечиш физик қонуниятлар, табиатдаги физик ҳодисаларнинг физик талқини каби вазифаларни бажаради.

Масалаларни ечишнинг асосий вазифалари:

1. Кириш-мотивацион;
2. Когнитив;
3. Ривожлантирувчи;
4. Тарбияловчи;
5. Иллюстратив;
6. Ўрганилган физик қонуниятларни амалда қўллаш;
7. Ўқувчиларнинг физикадан кўникма ва малакаларини шакллантириш;
8. Ўқувчиларнинг умумий кўникма ва малакаларини шакллантириш;
9. Назорат ва баҳолаш.

Ечилиши қийин бўлган масалалар ечими эвристик усуллар ёрдамида билимли шахслар томонидан таклиф қилинади. Бироқ, техник масалаларни ечишда тажриба тўплаш ихтирочилик масалаларини ечиш назарияси (ИМЕН), ихтирочилик масалаларини ечиш алгоритми (ИМЕА) ва ҳ. к. стандарт методлар мажмуасига эга бўлган усулларни ишлаб чиқишга олиб келди. Техник масалалар ечимларини излашнинг стандартлаштирилган усулларида фойдаланиш ижодий жараёни йўқ қилмайди, лекин уни рационаллаштиради, бу эса маълум бўлган ечим усуллари излашга вақт ва куч сарфламасликка имкон беради. Бу усуллар муҳандис оптимал тарзда керакли натижани олиш ва техник қийинчиликларни енгиш учун билиши зарур бўлган ижодий жараёндаги қонуниятларни ўз ичига олади. Талабаларнинг техник мантикий фикрлашини ривожлантириш воситаси сифатида техник масалани ечиш босқичлари 1-жадвалда келтирилган.

1-жадвал. Физикадан техник масалаларни ечиш босқичлари

1-босқич. Вазифани белгилаш	Дастлаб муаммоли вазият аниқлаштирилади, таҳлил қилинади		
	<p>Мақсад: мақсадни белгилаш саволга жавоб беришни англатади: масала ечими қандай натижа беради? Масала ечимиди одатда иккита ҳолат кўрсатилади: бошланғич ва якуний</p>	<p>Чекловлар: мақсадга эришиш мақбул деб ҳисобланиши мумкин бўлган шартларни белгиланг. Шартлар одатда бирор нарсани ўзгартириш ёки ундан фойдаланишни тақиқлаш шаклида бўлади ёки аксинча мақсадга эришиш учун маълум воситалардан фойдаланиш зарурлигини англатади.</p>	<p>Ечимни танлаш мезонлари. Керакли ечимнинг муҳим хусусиятларидан бирини акс эттиради, унга кўра ушбу чекловлар остида мақсадга эришишни таъминлайдиган ечимлар ажралиб чиқиши мумкин. Ечим мезонга мувофиқ оптималлаштирилади. Ечимни танлаш мезонлари. Керакли ечимнинг муҳим хусусиятларидан бирини акс эттиради, унга кўра ушбу чекловлар остида мақсадга эришишни таъминлайдиган ечимлар ажралиб чиқиши мумкин. Ечим мезонга мувофиқ оптималлаштирилади.</p>
<p>2-босқич. Масала ечимларини қидириш</p>	<p>Масалага аввал физик нуқтаи назардан кейин эса техник даражада ечим қидирилади.</p>	<p>Физик нуқтаи назардан масала ечимини излаш педагогик методологиянинг асосий қисмидир, физикани ўқитиш жараёнида талабаларга асосий физика қонуниятларини ўргатиш билан бир қаторда физика қонуниятлари ва ҳодисаларини миқдорий ва сифатий таҳлил қилиш бўйича муаммоларни ечишга, техник муаммоларни ҳал қилишнинг асосий босқичларини ўзлаштиришга имкон беради. Физикавий қонун ёки ҳодисани татбиқ қилиш орқали техник масалаларни ечиш мумкин. Бу техник фикрлашни ривожлантиришда ҳал қилувчи аҳамиятга эга.</p>	
<p>3-босқич. Масала ечимларини таҳлил</p>	<p>Биринчи навбатда масаланинг ечим майдони кенгайтирилади, кейин битта вариантгача камайтирилади, яъни синтез пайтида кенгайтирилади, анализ пайтида сақланади ва ечим танлашда камайтирилади. Ноаниқлик шароитида ечимларни топишнинг умумий стратегияси сифатида</p>		

қилиш	вариантларнинг интеграцияси кенг тарқалган. Унинг энг самарали шакли ҳар бир кейинги вариантда олдинги ечимга аниқлик киритиб, оптимал ечимга яқинлашган ҳолда кетма-кет яқинлашишлар усулидир.
4-босқич. Вариантларни баҳолаш ва ечимни танлаш	Энг оқилона ёндашув оптимал ечимни излашдир. Қидирув йўналтирилган бўлиши учун масаланинг ечимига олиб келадиган чекловларни яратиш. Ушбу ечимларни технологиянинг прогрессив ривожланишида мунтазам босқичлар сифатида тақдим этиш орқали йўналтирилган техник ечимларни қидириш.

Муаммони ечиш натижасида кейинги босқичлар учун қўлланма бўлиб хизмат қилувчи “ечим модели” олинади. Шу сабабларга кўра, бу босқич жуда муҳим ҳисобланади.

Амалий машғулотларда талабалар техник объектларни такомиллаштириш учун техник масалаларни ечишни ўрганадилар. Техник объект деганда ўзаро боғлиқ моддий элементларнинг маълум бир интеграл бирлигини тушунамиз. Физика фанидан амалий машғулотларда ўқув дастуридаги техник масалаларни ечишда, унинг лойиҳалаш хусусиятларини ҳисобга олмаган ҳолда, оптимал принципа ечимлари билан чекланамиз.

Келтирилган алгоритмнинг техник масалани ечиш учун қўлланишини мисолда кўриб чиқамиз.

Масала. ЭЮКи $\varepsilon = 5 \text{ V}$ ва ички қаршилиги $r = 5 \Omega$ бўлган занжирга $R_1 = 20 \Omega$ ва $R_2 = 30 \Omega$ бўлган қаршиликлар уланади. 2 мин 49 с да биринчи резисторда қандай иссиқлик миқдори чиқади?

Ечиш (алгоритм ёрдамида):

1-босқич.

Берилганларни ёзиб оламиз:

Берилган: $\varepsilon = 5 \text{ V}$ $r = 5 \Omega$ $R_1 = 20 \Omega$ $R_2 = 30 \Omega$ $t = 169 \text{ s}$	
---	--

2-босқич.

- Масалада ёпиқ электр занжири ҳақида гапириш мумкин. ЭЮК манбасини ўз ичига олган тўлиқ занжир учун Ом қонунини ёзамиз:

$$I = \frac{\varepsilon}{R + r}$$

- Масалада занжирдаги қаршилик ҳақида гапирилган. Шунинг учун занжирнинг бир қисми учун Ом қонунини ёзамиз:

$$I = \frac{U}{R}$$

- Биз электр иситиш элементлари ҳақидаги масалани уни ечиш учун Жоул-Ленц қонуни ёзишимиз керак:

$$Q_1 = I^2 R t = \frac{U^2}{R} t$$

3-босқич.

1-босқичдаги тузилган формулалардан фойдаланамиз. Бу ҳолда умумий қаршиликни ҳисоблаш учун резисторлар параллел уланганлигини ҳисобга оламиз.

$$\left\{ \begin{array}{l} I = \frac{\varepsilon}{R + r} \\ I = \frac{U}{R} \\ Q_1 = \frac{U^2}{R} t \\ \frac{1}{R} = \frac{1}{R_1} + \frac{1}{R_2} \end{array} \right.$$

Ёзилган тўртта тенгламада тўртта номаълумли системани ечиш мумкин.

4-босқич.

Дастлабки учта тенгламадан:

$$U = IR = \frac{\varepsilon}{R+r} R = \frac{\varepsilon}{\frac{R_1 R_2}{R_1 + R_2}} \frac{R_1 R_2}{R_1 + R_2}$$

$$Q = \left(\frac{\varepsilon}{\frac{R_1 R_2}{R_1 + R_2}} \frac{R_1 R_2}{R_1 + R_2} \right)^2 \frac{t}{R_1} = 180J$$

5-босқич. Катталикларни текширамыз: Жоул-Ленц қонунига асосан $\frac{v^2}{\Omega} s = J$

6-босқич. Жавоб: 180 Ж

Масалани ечиш давом этаётган физик жараённинг хусусиятлари уни назорат қилиш усулларини яратишга қандай хизмат қилишини кўрсатиш имконини беради.

Муҳокамалар ва натижалар. Техник масалани ечишнинг юқоридаги мисолида алгоритм ва баъзи стандарт ечимларининг қўлланилиши аниқ кўрсатиб берилган. Бирок, техник масалаларни ечиш учун алгоритм ва стандартларни қўллашда тажрибага эга бўлган талабаларга бундай масалаларни таклиф қилиш тавсия этилади, яъни физикани ўрганишнинг биринчи йили охирида қўллаш мумкин.

Қўлланиладиган алгоритм техник масалаларни ечиш йўлини кўрсатади, аммо уни ҳал қилишнинг мураккаблигини камайтирмайди. Физик масалани ечиш бўйича ҳаракатларни бажаришда ўқувчилар масаланинг ечими учун ишлатиши мумкин бўлган физик қонун ва ҳодисаларни аниқлаш учун қатта ҳажмдаги адабиётлар билан танишишлари керак. Физикани ўрганишни бошлаган ва техник масалаларни ечиш кўникмаларини ривожлантириш жараёнининг бошида бўлган талабалар учун техник муаммоларни ҳал қилишда ишни қандай ташкил қилиш кераклиги ҳақида кўрсатма беришимиз зарур [1]. Бошланғич курс талабалари ўрганиши лозим бўлган асосий нарса: касбга йўл фан (техника соҳаси) муаммолари доирасини тушуниш, ҳунарнинг кўникма ва сирларини эгаллашдан бошланади. Муҳандислик фаолиятини бошлаш учун зарур бўлган билим ва кўникмаларни (2-жадвал) белгиловчи малака хусусиятларининг аксарияти физикани ўрганишда қўйилади.

2-жадвал. Физик масалаларни ечиш жараёнида шакллантириладиган билим ва малакалар

Билим	Малака
—таълим ва ишлаб чиқариш масалаларини ечиш мақсадларидаги фарқлар;	—масалаларда мажбурий умумий босқичлар кетма-кетлигини танлаш;
—таълим ва ишлаб чиқариш масалаларини ечишда фаолиятнинг умумий босқичлари ва уларнинг натижалари;	—масала шартлари ва талабларини таҳлил қилиш;
—масала шarti ва талабларининг таҳлили;	—оғзаки шаклда, сўзма-сўз ифодаларда берилган шарт ва талабларни ифодалаш ва муаммоли вазиятни график шаклда тасвирлаш;
—турли чизмаларнинг реал ва берилган шартдаги шакллари;	—реал вазиятларнинг математик моделларини тузиш, яъни реал жараёнларни математик формулалар кўринишида ифодалаш;
—масала талаблари ва таҳлил натижаларини ёзиб олиш қодалари;	—масалани ечиш режасини тузиш масаласининг ечимини топиш учун эвристик методлардан фойдаланиш;
—масала графиги модели тайёрлаш;	—сонлар билан математик амалларни бажариш;
—масала оғзаки таърифининг ўзига хос хусусиятлари;	—вербал, жадвалли, график ва аналитик шаклларда қийматлар ўртасидаги функционал муносабатни ифодалаш;
—масаланинг физик ва математик моделларини чизиш;	—ечиш натижаларини текшириш.
—масалани ечиш учун эвристик техникаси; тахминий ҳисоблаш қодалари;	—масалани ечиш жараёнини тўғри қайд қилиш.
—масалани ечиш учун комплекс усуллари;	
—таҳлилнинг мақсадлари, масалани ечишнинг бориши ва натижаси;	
—масала таҳлилига турли ёндашувлар;	
—вазифалар таркиби ва вазифалар таркибига қўйиладиган талаблар.	

Масалани ечиш қобилияти ҳар бир муҳандис учун зарур бўлган профессионал сифатлардан биридир. Энг асосийси - янги нарсаларни ўрганиш, ассимиляция қилиш ва умуман масалани ечиш жараёнида янги усулларни эгаллаш, баъзи тажрибаларни тўплаш ва амалий масалаларни ечиш учун барқарор кўникма ва малакаларга эга бўлиш учун ҳар бир муайян вазифани ҳал қилишга кодир

бўлиши лозим. Бошқача қилиб айтганда, талабалар томонидан физик масалаларни ечишнинг асосий мақсади муҳандислик ва илмий-тадқиқот ишларига тайёрлашдир.

Индивидуал масалаларни ечиш кўплаб мутахассисларнинг саъй-ҳаракатларини талаб қилади. Ишлаб чиқариш масалаларини ечиш учун нафақат чуқур ва мустаҳкам билим, балки ностандарт шароитларда уларни қўллаш қобилияти, жамоада ишлаш ва муаммоларни жуда қисқа вақт ичида ҳал қилиш қобилияти керак.

Техника ОТМларида физика курсини ўрганишда касбий йўналишни чуқурлаштириш муаммосининг долзарблиги техника ОТМлари битирувчиларининг назарий ва амалий билим даражасига қўйиладиган талабларни ошириш билан белгиланади. Педагогик тадқиқотларнинг таҳлили ушбу масалани ўрганишда бир қатор энг жадал ривожланган йўналишларни аниқлашга имкон беради. Улардан бири муҳим касбий фазилатларни ривожлантиришдир. Инсон фазилатларини ривожлантириш узоқ муддатни талаб қилар экан, бу масалани ўқитишнинг дастлабки кунлариданок ҳал этиш лозим. Талабаларнинг мақсадга эришиш учун кўрсатмаларни белгилаш имконини берувчи интеграл тизимни ишлаб чиқувчи жараён инженернинг типик касбий вазифаларини ҳал этишнинг умумлашган усулларидан фойдаланиш кўникмасини шакллантириш ва ўқитувчига муҳим касбий сифатларни шакллантириш учун мутахассис тайёрлаш моделини тузиш зарурати мавжуд [2]. Иккинчиси - ўқитиш мотивациясини шакллантириш. Ўқитишнинг муваффақияти - ўқитиш мотивациясининг ривожланиш даражасига боғлиқ бўлиб, у ҳам ўқитишнинг дастлабки кунлариданок шаклланиши керак. Ушбу йўналиш тадқиқотчилари талабаларнинг келажақдаги мутахассислигига мувофиқ, физика бўйича янги фан дастурларини ишлаб чиқишни таклиф қилдилар, бу ерда баъзи профессионал муҳим мавзулар чуқурлаштирилади, келгуси касб билан чамбарчас боғлиқ лаборатория ишларини олиб боради, таълим вазифаларини, етарли касбларни танлайди ва ҳоказо [3].

Касбий фаолиятга йўналтирилган баъзи масалалар келтирамыз:

1. Радио тебраниш контури конденсаторининг сиғими 5 пФ дан 100 пФ гача ўзгаради. Қопламалар орасидаги электр майдон кучланганлиги неча марта ўзгаради? Сиғимни қандай ўзгартириш мумкин?

- 1) пластинкалар орасидаги масофа ўзгардимми?
- 2) пластинкалар юзи ўзгардимми?

2. Радиотўлқин узатувчи қурилманинг тебраниш контури индуктивлиги 0.5 мН. Контур 300 м тўлқин узунлигидаги тўлқин тарқатиш учун конденсаторнинг сиғими қандай бўлиши керак?

3. 600 W қувватли ва 220 V кучланишли қиздириш элементининг спирал узунлигининг бир қисми эриб кетди. Элемент ишини давом эттириш учун 0.2 мм диаметрли нихром симдан қанча кўшиш керак?

4. Бир хил ЭЮК ва ички қаршилиққа эга бўлган учта манба мавжуд. Улар энг юқори токни, энг юқори кучланишни олиш учун қандай уланиши керак?

Келтириб ўтилган масалалар бўлажак мутахассисларни техник қурилмаларнинг ишлаш принциплари, физик тадқиқот усуллари билан таништиради. Уларга физика қонунларининг бирлигини ва мутахассис томонидан хизмат кўрсатиладиган аниқ ускуналарнинг ишлашини кўриш имконини беради. Масала шартлари ҳам ва талабларини адабий лойиҳалаш жараёни ҳам муҳим аҳамиятга эга.

Физик масалаларни ечиш ўқувчиларнинг мантиқий фикрлаш ва ижодий қобилиятларини ривожлантиришнинг энг муҳим воситаларидан биридир. Кўпинча гуруҳда муаммоли вазиятлар топшириқлар ёрдамида яратилади ва бу ўқувчиларнинг мантиқий фикрлаш фаолиятини оширади. Масалалар қиймати, биринчи навбатда, улар ўз ичига олган физикавий ахборот билан белгиланади. Шундай қилиб, классик, фундаментал тажрибалар ва кашфиётларни тасвирловчи ҳамда физикага хос тадқиқот усулларидан фойдаланиб ечиш мумкин бўлган масалаларга эътибор қаратиш лозим.

Ижод муаммо ечими билан чамбарчас боғлиқ бўлиб, ижодий натижа қандай бўлишидан қатъий назар - илмий кашфиёт ёки ечилган масала бўлмасин, ҳамиша қувонч келтиради. Берилганлар ва номаълумлар ўртасидаги боғланишларни қайта кашф этиш, хато қилиш ва изланиш орқали тўғри қарорга келиш қувонарлидир.

Хулоса. Масалаларни моделлаштириш йўли билан ечиш усули кундузги ва сиртки бўлим талабалари билан дарс ўтказиладиган гуруҳларда қўлланилади. Физикани ўрганиш жараёнида техник масалаларни ечиш усулини қўллаш орқали бир неча таъсирга эришимиз мумкин:

1) техник масалани ечиш жараёнида бўлажак муҳандислар ушбу бўлимдаги физик қонунлар, ҳодисалар ва таъсирларни чуқурроқ тушунадилар;

2) муайян физик ҳодисани танлаб техник зиддиятни бартараф этиш, талаба муайян техник объектга нисбатан таҳлил, синтез, таққослаш операцияларини амалга оширади. Бу биринчидан,

техник фикрлашнинг шаклланишида ҳал қилувчи аҳамиятга эга бўлган мантиқий, образли, самарали ва концептуал компонентларни ишлаб чиқади. Иккинчидан, талаба - булғуси муҳандис техник объектларни ишлаб чиқиш усуллари ўрганади. Учинчидан, ўқувчилар физика ва техника ўртасидаги яқин муносабатларни амалда ўрганишлари муҳимдир. Бундай масалаларни ечиш физика, барча техник объектларга тааллуқли бўлган қонунлари мураккаб ва ҳар доим ҳам тушунарли бўлмаган фан эмас, балки тирик предметга айлантиради.

Адабиётлар

1. Дамитов Б.К., Фридман Л.М. Физические задачи и методы их решения. – Алма-Ата: “Мектеп”, 1987.–100с.
2. Усмонова Д.Х. Физикадан масалалар ечиш. –Т.: “Ўқитувчи”, 1988. 4-б
3. Robert Kargon and Peter Achinstein (1987) Kelvin’s Baltimore Lectures and Modern Theoretical Physics: historical and philosophical perspectives, MIT Press ISBN 0-262-11117-9.
4. Ахмаджонов О. Физика курси. –Тошкент: “Ўқитувчи”, 1987 й. -254 б.
5. Черноуцан А.И. Физика: задачи с ответами и решениями. -Москва: Книжный дом “Университет”, 2011. -352 с.
6. Muhiddinov M., Ahmedov Sh., Qutlimurodov B. Fizikadan testlar va ularning yechimi. – Toshkent: “O‘zbekiston” NMIU, 2016. -424 b.
7. Kahor Tursunov, Ergash Makhmanov. (2020). Methodology Forming The Concepts Of Astronomy And Cosmonautics In Initial Classes. *International Journal of Advanced Science and Technology*, 29(9s), 6321 - 6325. Retrieved from <http://sersec.org/journals/index.php/IJAST/article/view/20242>
8. Тураев С.Ж. Формирование научно-практических навыков студентов с привлечением к научному проекту № 1/1-Ф и применением технологий программирования. //Преподаватель XXI век. №4. – Москва, 2018. С. 88-95.

**Gulnora
IXTIYAROVA**
Toshkent davlat texnika
universiteti
umumiy kimyo
kafedrası mudiri,
professor

**Charos
HAYDAROVA**
Toshkent davlat texnika
universiteti umumiy
kimyo kafedrası
assistenti

**Ma'murjon
AXADOV**
Navoiy davlat
pedagogika instituti
assistenti, PhD

**Zohida
ISHMANOVA**
Toshkent davlat texnika
universiteti umumiy
kimyo kafedrası
assistenti

KIMYO FANIDA ZAMONAVIY TA'LIMNING INNOVATSION SHAKLLARI

Maqolada bugungi kunda Oliy ta'lim muassasalarida ta'lim olayotgan talabalarni o'qitishdagi dolzarb muammolar va ta'lim sifatini yaxshilash, talabalarning bilim sifatini oshirishda qo'llaniladigan zamonaviy interfaol metodlar haqida ma'lumotlar keltirilgan. Shuningdek, ushbu maqolada hozirgi zamon talabiga mos keladigan ta'lim turlari, talabalarning bilim va ko'nikmalarini oshirishda qo'llaniladigan qiziqarli interfaol metodlarga ularning turlariga ham to'xtalib o'tilgan va qisqacha tarzda yoritib berilgan.

Kalit so'zlar: amaliy o'yinlar, grafik organayzerlar, muammoli o'qitish, interfaol ta'lim, modul-kredit tizimi, masofali o'qitish, blended learning.

В статье представлена информация об актуальных проблемах в обучении студентов обучающихся в высших учебных заведениях и современных интерактивных методах, используемых для улучшения качества образования, повышения качества знаний студентов. В этой статье также рассматриваются и кратко освещаются типы образования, соответствующие современным требованиям, интересные неактивные методы, используемые для повышения знаний и навыков учащихся.

Ключевые слова: практические игры, графические органайзеры, проблемное обучение, интерактивное обучение, модульная кредитная система, дистанционное обучение, смешанное обучение, стратегии.

The article provides information about the current problems of teaching students in higher education institutions and modern interactive methods used to improve the quality of education, improve the quality of knowledge of students. Also in this article, the types of education that are relevant to the present time demand, the interesting injurious techniques used in increasing the knowledge and skills of students are also touched upon and briefly highlighted their types.

Key words: practical games, graphic organizers, problematic teaching, interactive learning, module-credit system, distance learning, blended learning, strategies.

Kirish. Bugungi kunda zamonaviy sharoitda talabalarning o'quv-bilish faolligini kuchaytirish, o'qitish sifatini oshirish va samaradorligini yaxshilash maqsadida innovatsion xarakterga ega ta'lim shakllaridan foydalanish maqsadga muvofiqdir [1]. Amaliy o'yinlar, muammoli o'qitish, interfaol ta'lim, modul-kredit tizimi, masofali o'qitish, blended learning (aralash o'qitish) va mahorat darslari modulli ta'lim va boshqa ta'limning innovatsion shakllari sifatida e'tirof etilmoqda (Sxema).

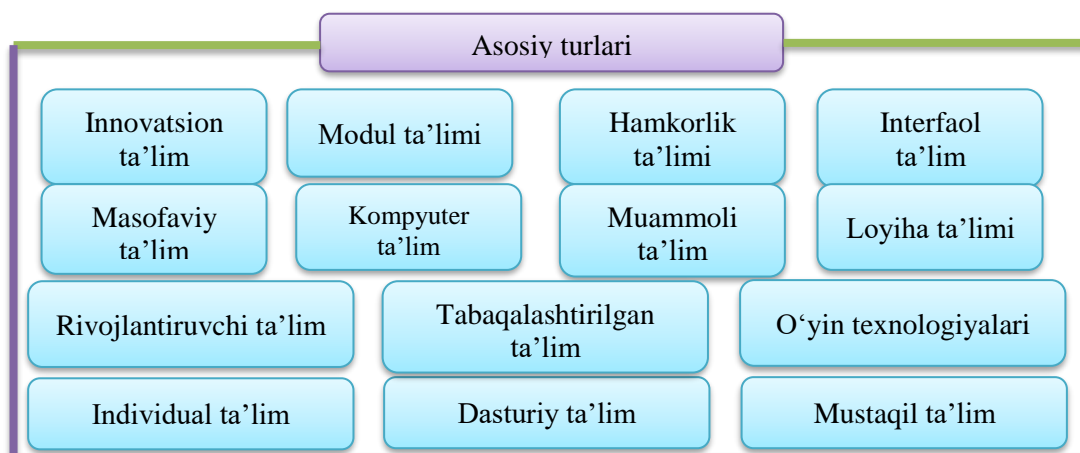

Sxema. Zamonaviy ta'limning innovatsion shakllari

Asosiy qism. Sxemada zamonaviy ta'limning innovatsion xarakterga ega shakllari keltirilgan. Zamonaviy sharoitda ta'lim amaliyotida amaliy-innovatsion xarakterga ega o'yinlardan samarali foydalanilmoqda.

I. Amaliy o‘yinlar – muayyan amaliy harakatlarning tashkil etilishini imitatsiyalash imkoniyatini beradigan o‘yinlar. O‘yin texnologiyalari (o‘yin ta‘limi) – ijtimoiy tajribalarni o‘zlashtirishning barcha ko‘rinishlari: bilim, ko‘nikma, malaka hamda hissiy-baholovchi faoliyat jarayonini hosil qilishga yo‘naltirilgan shartli o‘quv vaziyatlarini ifodalovchi shaxsga yo‘naltirilgan ta‘lim (pedagogik texnologiya) turlaridan biri.

II. Muammoli o‘qitish - takomillashgan o‘qitish texnologiyasi. Hozirgi oliy maktabdagi samarali o‘qitish texnologiyasi muammoli ta‘limdir. Uning vazifasi faol bilish jarayoniga undash va tafakkurda ilmiy-tadqiqot uslubini shakllantirishdir. Muammoli ta‘lim ijodiy faol shaxs tarbiyasi maqsadlariga mos keladi.

Muammoli ta‘lim – talabalarda ijodiy izlanish, kichik tadqiqotlarni amalga oshirish, muayyan farazlarni ilgari surish, natijalarni asoslash, ma‘lum xulosalarga kelish kabi ko‘nikma va malakalarni shakllantirishga yo‘naltirilgan ta‘lim.

O‘tgan asrning 60-yillarida muammoli ta‘lim L.Rubinshteyn, M.I.Maxmutov, V.Okon, I.Y.Lerner kabi tadqiqotchilarning qarashlari negizida yanada rivojlangan. S.L.Rubinshteynning “Tafakkur muammoli vaziyatdan boshlanadi” degan g‘oyasi muammoli ta‘limning psixologik asosi sifatida qabul qilingan.

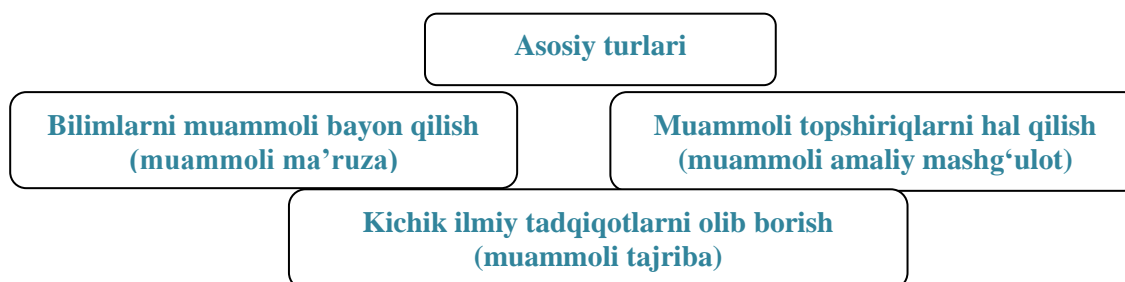

Muammoli ta‘limning asosini muammo (yun. “to‘siq”, “qiyinchilik”) yoki muammoli vaziyat tashkil etib, muammoli ta‘lim texnologiyalari ularning yechimini topishga xizmat qiladi. Ko‘p holatlarda muammo va muammoli vaziyat sinonimdek qabul qilinadi. Aslida esa, ular bir-biridan farq qiladi.

III. Interfaol ta‘lim - ta‘lim samaradorligini oshirishning eng maqbul yo‘li sifatida e‘tirof etilayotgan ta‘lim turi va o‘qitish shakli sanaladi.

Interfaol ta‘lim (ingl. “interact”, rus. “interaktiv”; “inter” – o‘zaro, “act” – harakat qilmoq) – talabalarining bilim, ko‘nikma, malaka va muayyan axloqiy sifatlarni o‘zlashtirish yo‘lidagi o‘zaro harakatni tashkil etishga asoslanuvchi ta‘lim.

Mohiyatiga ko‘ra, interfaollik talabalarining bilim, ko‘nikma, malaka va muayyan axloqiy sifatlarni o‘zlashtirish yo‘lida birgalikda, o‘zaro hamkorlikka asoslangan harakatni tashkil etish layoqatiga egaliklarini anglatadi. Mantiqiy nuqtayi nazardan esa interfaollik, eng avvalo, ijtimoiy subyektlarning suhbat (dialog), o‘zaro hamkorlikka asoslangan harakat, faoliyatni olib borishlarini ifodalaydi.

Interfaol ta‘lim quyidagi imkoniyatlarga ega:

- talabalarda bilimlarni o‘zlashtirishga bo‘lgan qiziqishni uyg‘otadi;
- ta‘lim jarayonining har bir ishtirokchisini rag‘batlantiradi;
- har bir talabaning ruhiyatiga ijobiy ta‘sir ko‘rsatadi;
- o‘quv materialining puxta o‘zlashtirilishi uchun qulay sharoit yaratadi;
- talabalarga ko‘p tomonlama ta‘sir ko‘rsatadi;
- talabalarda mavzular bo‘yicha fikr hamda munosabatni uyg‘otadi;
- talabalarda hayotiy zarur ko‘nikma, malakalarni shakllantiradi;
- talabalarining xulq-atvorini ijobiy tomonga o‘zgartirilishini ta‘minlaydi.

Bugungi kunda respublika ta‘lim muassasalarida interfaol ta‘limni tashkil etishda quyidagi eng ommaviy texnologiyalar qo‘llanilmoqda:

2. **Interfaol metodlar:** “Keys-stadi” (yoki “O‘quv keyslari”), “Blits-so‘rov”, “Modellashtirish”, “Ijodiy ish”, “Munosabat”, “Reja”, “Suhbat” va b.

3. **Strategiyalar:** “Aqliy hujum”, “Bumerang”, “Galereya”, “Zig-zag”, “Zinama-zina”, “Muzyorar”, “Rotatsiya”, “T-jadval”, “Yumaloqlangan qor” va h.k.

4. **Grafik organayzerlar:** “Baliq skeleti”, “BBB”, “Konseptual jadval”, “Venn diagrammasi”, “Insert”, “Klaster”, “Nima uchun?”, “Qanday?” va b.

Bugungi kunda faol qo‘llanilyotgan interfaol metodlar, strategiya va grafik organayzerlar to‘g‘risida qo‘llanmaning ilova qismida so‘z yuritiladi.

I. Modulli-kredit tizimi zamonaviy ta'limning eng takomillashgan shakli sanaladi. Bugungi kunda taraqqiyparvar insoniyat davlatlar o'rtasida ijtimoiy, iqtisodiy, harbiy va madaniy sohalarida o'zaro kelishuvga erishish, hamkorlikni yo'lga qo'yishning yangidan yangi yo'llarini izlashda davom etmoqda.

“Kredit” atamasi (ESTS-credit) – “sinovdan o'tdi” ma'nosini anglatib, talabani o'quv yurtida ma'lum bir kurs (modul)ni muvaffaqiyatli yakunlaganligi to'g'risida ma'lumot beradi.

Modul-kredit tizimi – har bir o'quv fani (modul)ning talabalar tomonidan ma'lum miqdordagi kredit birliklari asosida o'zlashtirilishini ta'minlovchi tizim.

II. Masofali o'qitish - zamonaviy ta'limning eng muhim va tobora ommalashib borayotgan shakli sanaladi. Zamonaviy sharoitda axborot-kommunikatsion texnologiyalarning tezkor rivojlanishi ta'lim jarayonida ularning imkoniyatlaridan foydalanish uchun qulay sharoitni vujudga keltirdi. Ayni vaqtda, yetakchi xorijiy mamlakatlarda masofadan o'qitish borasida boy tajriba to'plangan. Masofaviy ta'lim texnologiyalari – ta'limning belgilangan mazmun asosida amalga oshirilishini ta'minlashga yo'naltirilgan shakl, metod va vositalar majmuasidir.

III. Blended learning (aralash o'qitish) zamonaviy ta'limning nisbatan yangi, biroq, tobora ommalashib borayotgan shakli sanaladi.

Blended learning (aralash o'qitish) – onlayn o'quv materiallari hamda o'qituvchi rahbarligida guruhda ta'lim olishga asoslangan o'qitish shakli.

Ushbu shakldagi o'qitish jarayonida talaba mustaqil ta'lim oladi, ammo ayni vaqtda unga guruh va o'qituvchi tomonidan yordam ko'rsatiladi. Guruhli mashg'ulotlar davomida **“blended learning”** (aralash o'qitish)ning qo'llanilishi tufayli har bir talaba o'quv materiallarini o'zlashtirish borasida o'zida ro'y berayotgan ijobiy o'zgarishlarni namoyon etgan holda muloqot ko'nikmalarini o'zlashtirib boradi, o'tilgan materiallarni takrorlaydi va yangi mavzuni o'rganishga tayyorlanadi.

Blended learning (aralash o'qitish) ko'p holatlarda topshiriqlarga tayanadi va asosiy, muhim ma'lumotlar negizida tashkil etiladi, qo'shimcha materiallar esa talabaga onlayn platforma orqali uzatib beriladi.

Blended learning (aralash o'qitish)ning muvaffaqiyati ta'lim vositalarining to'g'ri tanlanishi bilan belgilanadi. Bu ta'lim shaklining afzalligi shundaki, talabani o'zi o'quv materialini o'zlashtirish tezligi va ta'lim jarayonining intensivligini o'zi belgilaydi.

OTMda blended learning (aralash o'qitish) quyidagilarga asoslanadi:

1. Onlayn ma'ruza mashg'ulotlari.
2. Onlan amaliy mashg'ulotlar.
3. Internet tarmog'ida muhokama qilinadigan loyiha va guruh ishlari.
4. Onlayn rejimda tashkil etiladigan laboratoriya mashg'ulotlari.
5. Onlayn rejimda mustaqil topshiriladigan test.
6. Onlayn rejimda tashkil etiladigan maslahat.

IV. Mahorat darslari zamonaviy ta'limning yana bir tobora ommalashayotgan shakli sanaladi. Mahorat darslari – ochiq tashkil etilib, ilg'or pedagogik tajribalarni targ'ib etishga yo'naltirilgan samarali o'qitish shakli. Bu shakldagi o'qitish bir martalik sanaladi. Mahorat darslarini tashkil etishda ko'p yillik ish tajribasiga ega, shuningdek, samarali metodika yoki texnologiyaga ega innovator pedagoglarning kasbiy malakalari ochiq tarzda, interfaol muloqot asosida hamkasb pedagog va talabalarga namoyish etiladi [3, 4].

Muhokamalar va natijalar. Hozirgi kunda XXI asr yuqori texnologiyalar asri bo'lib, kompyuter grafikasi tushunchasi bizning hayotimiz bilan chambarchas bog'liq bo'lmoqda.

Jamiyatimizda har xil yoshdagi insonlar qalbidan 3D virtual, 3D hayot uch o'lchamli modellashtirish Maya, ZBrush, Blender, 3D Max, Nazzar.uz kabi ko'pgina programma mahsulotlari o'rin egallamoqda. “D” atamasi inglizcha “dimensions” so'zidan olingan bo'lib, “o'lchamlar” ma'nosini beradi. 3D texnologiyasi tasvirni vizual va tovushli uzatib berishning dunyodagi eng ilg'or usuli hisoblanadi. Barcha aqlli insonlar 3 o'lchamli tasvir, uch o'lchamli grafika, uch o'lchamli modellashtirish kabi to'liq tushunchalarga egadirlar [5]. Zamonaviy kinoindustriya, arxitektura dizayn, hatto ta'lim sohasini olib qaraydigan bo'lsak, turli xil 3D maxsus effektlar orqali real jarayonlarni kuzatish mumkin. 3D texnologiyani kimyo ta'limida virtual laboratoriya mashg'ulotlarini tashkil etishda qo'llanilasa fanni o'qitishda yuqori samaradorlikka erishiladi. Bunda virtual kimyo laboratoriya xonalari veb-muhitda yaratiladi va tajribalar xoxlagan baxarib ko'rish mumkinligi talabalarga tushuntiriladi [6, 7].

Portlash xavfi bor tajribalar, zaharli xususiyatga ega bo'lgan tajribalar ham virtual kimyo laboratoriyasida baxarib ko'rish mumkin va ketayotgan reaksiyalar natijalarini 3D shakldagi virtual rasmlarni yaqqol ko'rishlari mumkin.

V Academia virtual muhiti treninglar, turli o'yinlar, simulyatorlar, master-klasslar orqali yuqori ta'lim sifatini ta'minlashga imkoniyat yaratadi. Virtual ta'lim texnologiyalarini amalga oshirish bo'yicha quyidagicha:

- Birinchidan, virtual ta'lim texnologiyalarini qo'llashning bizning ta'lim muhitimizga qo'llaganda yuzaga kelishi mumkin bo'lgan ijobiy va salbiy oqibatlarini jahon tajribasidan kelib chiqqan holda baholash.

- Ikkinchidan, o'zbek tilida virtual ta'lim texnologiyalaridan samarali foydalanish bo'yicha qo'llanmalar tayyorlashga alohida e'tibor qaratish.

- Uchinchidan, milliy virtual ta'lim muhitlari va qurilmalari yaratish uchun ilmiy tadqiqotlar olib borish va tadqiqot natijasidagi dasturiy ta'minot va qurilmalarning targ'ibotini olib borish.

- To'rtinchidan, virtual ta'lim resurslarini ishlab chiqaruvchilarni hukumat tomonidan rag'batlantirish mexanizmlarini joriy etish kabi xulosa va takliflar berish mumkin.

Ta'limda ham masofaviy o'qitish texnologiyasini rivojlantirish bo'yicha esa quyidagi takliflarni tavsiya qilish mumkin.

1. Ta'lim berishda interaktiv usullaridan keng qo'llash orqali ta'lim sifatini oshirishga erishiladi.

2. Maxsus ishlab chiqilgan o'quv metodik qo'llanmalardan (elektron darslik, o'quv kurslari, videofilm, audio-video ma'ruzalar va b.) foydalanish imkoniyati paydo bo'ladi.

3. Ishlab chiqilgan testlar banki orqali tinglovchilarning o'zlashtirishini baholashda tinglovchi va ustoz o'rtasidagi integratsiya ta'minlanadi.

4. Ishlanma orqali jahonni yetakchi ARMga kirish va foydalanish imkoniyati yaratiladi.

5. Professor o'qituvchilar malakasini oshirishda masofaviy ta'lim tizimi joriy etiladi.

6. Ishlanmani amaliyotga joriy etilishida tinglovchilar to'lov kontrakt asosida ta'lim oladilar, bundan tashqari oliy talim muassasasi uchun qo'shimcha binolar, inventarlar, elektro-energiya, professor-o'qituvchilar tarkibi va boshqalar talab etilmaydi.

7. Mazkur loyihaning amaliyotga joriy etilishi tinglovchilarni elektron darslik, o'quv kurslari, videofilm, audio-video ma'ruzalarni qayta o'zlashtirish imkoniyatini oshiradi.

8. Tinglovchilar o'rtasida dekanat (tyutor) rolini yanada oshirish imkoniyati paydo bo'ladi.

9. Ta'lim berayotgan va ta'lim oluvchining o'zaro aralashuvi yo'qotiladi.

10. Amaliyotga joriy etilish orqali ("ish daftari", "seminar daftari", "jurnalidagi baholar" kabilarni yo'qotish) qo'shimcha imkoniyatlar paydo bo'ladi.

11. Tijoratlashtirish oliy ta'lim muassasasini iqtisodiy imkoniyatini oshiradi.

Xulosa. Demak hozirgi kunda har bir soha, jumladan, ta'lim sohasini ham jadal rivojlanayotganini yaqqol ko'rishimiz mumkin. Yuqorida to'xtalib o'tilgan barcha zamonaviy ta'lim shakllarining hammasi bir maqsadga yo'naltirilgan va hammasi talabalarning bilim darajasi ko'tarilishi ilmiy salohiyatini oshirishda hamda talabalarga o'tilayotgan darslarning sifat va samaradorligini oshirishga xizmat qiladi. Ta'lim texnologiyalari va ta'limda masofaviy o'qitish texnologiyasi individuallashtirilgan ta'lim metodikasini ishlab chiqish, talabaning bilimlarini shakllantirish va takomillashtirish hamda egallagan bilim darajasini aniqlash kabi vazifalarni hal qiladi. Ta'lim jarayonida masofali o'qitish texnologiyalaridan foydalanish ta'lim mazmuni, shakllari va usullarining ijobiy o'zgarishiga kuchli ta'sir ko'rsatadi.

Adabiyotlar

1. O'zbekiston Respublikasi Prezidentining 2017-yil 7-fevraldagi "O'zbekiston Respublikasini yanada rivojlantirish bo'yicha Harakatlar Strategiyasi to'g'risida"gi PF-4947-sonli Farmoni. –O'zbekiston Respublikasi qonun hujjatlari to'plami, 2017-y., 6-son, 70-modda.

2. Begimqulov U.Sh., Djurayev R.X., Isyanov R.G., Sharipov Sh.S., Adashboyev Sh.M., Soy M.N. Pedagogik ta'limni axborotlashtirish: nazariya va amaliyot. Monografiya. – Toshkent., 2011. – 177 bet.

3. Abduqodirov A.A. Ta'limda innovatsion texnologiyalar. – Toshkent: "Iste'dod", 2008. – 180 bet.

4. Begimqulov U.Sh. Malaka oshirish tizimida zamonaviy axborot texnologiyalaridan foydalanish// Xalq ta'limi. -Toshkent, 2004. №6. 132-137-b.

5. Ixtiyarova G, Ahadov M., Haydarova Ch. Virtual laboratoriyadagi uch o'lchovli o'zaro ta'sirning kimyo ta'limidagi o'rni. Pedagogik mahorat Ilmiy-nazariy va metodik jurnal, 2020, № 2. B.146-152.

6. Ixtiyarova G.A., Dehqononova Sh.N., Haydarova Ch.Q., Juraqulova N.X., Oliy ta'limda virtual ta'lim texnologiyalari "Markaziy Osiyo davlatlari olimi ayollarining ilm fan sohasiga qo'shgan hissasi" Xalqaro ilmiy-amaliy anjuman matiriallari (1-qism). –Toshkent, 2020-yil 20-mart

7. Ixtiyarova G.A., Juraqulova N.X. Qurbonaliyeva Z. Kimyo sohasida 3D virtual texnologiyalardan foydalanish istiqbollari. Olima ayol intellectual salohiyat va jamiyat tarqqiyoti yo'lidagi fidoyi kuch! Mavzusida Respublika ilmiy amaliy anjuman materiallari. –Toshkent, 2019-yil 16-may 21-23 betlar.

Ma'murjon AHADOV

Navoiy davlat pedagogika instituti
o'qituvchisi, pedagogika fanlari bo'yicha
falsafa doktori (PhD)

“D.I.MENDELEYEVNING KIMYOVIY ELEMENTLAR DAVRIY SISTEMASI”NI 3D TEKNOLOGIYALAR ASOSIDA O‘QITISH METODIKASI

Maqolada kimyo ta'limida 3D va VR texnologiyalardan foydalanish uchun taklif va tavsiyalar, D.I.Mendeleevning kimyoviy elementlar davriy sistemasi elementlarining 3D ko'rinishlari haqidagi ma'lumotlar keltirilgan.

Shuningdek, bugungi kunda yoshlarimiz 3D, 4D va 5D formatida yaratilgan audio, video o'yinlardan foydalanganligi va bu tushunchalar ularga tanish bo'lganligi sababli mazkur maqolada o'quvchilarni kimyo faniga qiziqishini oshirish maqsadida “Elementlar olamiga virtual sayohat” 3D formatdagi davriy jadvalni, hamda “Anorganik birikmalarning eng muhim sinflari” mavzusida interaktiv elektron o'quv qo'llanma yaratishga qo'yiladigan talablar yoritib berilgan.

Kalit so'zlar: 3D texnologiya, VR texnologiya, virtual sayohat, virtual kimyo xonasi, interaktiv elektron qo'llanma, 3D modellar, animatsiya.

В статье представлены предложения и рекомендации по использованию технологий 3D и VR в обучении химии, информация о трехмерных изображениях элементов периодической таблицы химических элементов Д.И.Менделеева.

Кроме того, поскольку современные молодые люди используют аудио- и видеогames, созданные в 3D, 4D и 5D и эти концепции им знакомы, чтобы повысить интерес студентов к химии, в эту статью включена таблица Менделеева в 3D “Виртуальное путешествие в мир стихий”. Описаны требования к созданию интерактивного электронного учебника “Важнейшие классы неорганических соединений”.

Ключевые слова: 3D-технологии, VR-технологии, виртуальные путешествия, виртуальная химическая комната, интерактивное электронное руководство, 3D-модели, анимация, модели неорганических соединений.

The article contains suggestions and recommendations for the use of 3D and VR technologies in chemistry education, information about the 3D views of the elements of Mendeleev's periodic table of chemical elements.

Also, because today's young people use audio and video games created in 3D, 4D and 5D, and these concepts are familiar to them, in order to increase students' interest in chemistry, this article includes a periodic table in 3D "A virtual journey into the world of elements". The requirements for the creation of an interactive electronic textbook on "The most important classes of inorganic compounds" are described.

Key words: 3D technology, VR technology, virtual travel, virtual chemistry room, interactive electronic guide, 3D models, animation, models of inorganic compounds.

Kirish. Ta'lim, o'quv vaziyatidan real hayotga o'tish deb nomlangan individual faoliyat substrati hisoblanadi. Bunda ta'lim muhiti nafaqat shart-sharoitlar ko'rinishining namunasida, balki ta'lim-tarbiya vositasi ko'rinishida namoyon bo'ladi. Agarda, ta'lim muhitining ijtimoiy, fazoviy predmetli va psixologik, didaktik komponentlarini dialektik o'zaro aloqadorlik jarayon hisoblanishini inobatga olsak, pedagogik maqsad o'z koordinatalariga ega ekanligi namoyon bo'ladi.

Bizga ma'lumki o'quvchi ko'rish sezgisi orqali, eshitish sezgisiga nisbatan ko'proq axborotni qabul qiladi va uning mazmunini, tub mohiyatini yaqqol ko'ra oladi. Bu esa o'z navbatida ustoz-pedagoglarning biron bir elementni og'zaki tushuntirishdan ko'ra, uni ko'rgazmali namoyish etish usuli bilan ma'lumotni o'quvchining ongiga oson va tez yetkazish usul hamda yo'llarini qidirib topishlariga undaydi.

Butun dunyoda axborot-kommunikatsiya texnologiyalarining texnik va dasturiy ta'minotlarining gurkirab rivojlanib borayotgan bir davrda yashamoqdamiz. Shaxsiy kompyuterlar qamrab olmagan sohalarning o'zi qolmadi desak mubolag'a bo'lmaydi. Kompyuter grafikasi elementlari ham xalq xo'jaligining barcha sohalarida keng qo'llanilmoqda. Uch o'lchovli grafika ilmiy tekshirish institutlarida, injenerlik loyiha ishlarida, fizik obyektlarning kompyuter modellarini qurishda, reklamalarda, arxitektura-loyihalash ishlarida, tasviriy san'atda, televideniya va dizaynerlik ishlarida keng qo'llaniladi.

Uch o'lchovli grafika kompyuter grafikasi tarkibiga kiruvchi eng murakkab va keng qamrovli yo'nalishdir. Uch o'lchovli grafika bilan ishlovchi foydalanuvchi loyihalash, yoritish, obyektlar va kameralarni ko'chirish, tovush va namoyish effektlardan foydalanish kabi sohalardan bilimlarga ega bo'lishi

kerak. Bu yerda foydalanuvchilar shu sohaning tashkil etuvchilari - fazolar, obyektlarni modellashtirish, animanamoyish tog'risida ma'lumotlarni hosil qilishni va shu kabilarni o'zlashtirgan bo'lishi kerak. Oxirgi yillarda an'anaviy 2D grafik dasturlar bilan uch o'lchovli 3D modellashtirish, animatsiya va namoyish dasturlari ko'p tarqaldi. Shu davrda ishlab chiqilgan dasturlardan Discreet kompaniyasining 3D Studio MAX grafik paketidir.

Chunki u bir tomondan 2D va 3D vektorli obyektlar bilan ishlash imkoniyatini bersa, ikkinchi tomondan ish natijasidan piksellli (rastri) tasvir - alohida kadr sifatida yoki videotasmada olinadi. Bunday muammolarni hozirgi kunda hayotga bevosita tadbiiq etishda, bir qator olimlar va yetakchi mutaxassislar tomonidan salmoqli ishlar olib borilmoqda.

Pedagog axborot texnologiyalari muhitida faoliyat yuritishi davomida matnli, audio-video, biper matnli qo'llanmalar, grafik illyustratsiyalar, o'quv kompyuter dasturlari, modellashtirilgan dasturlar, avtomatlashtirilgan laboratoriyalardan foydalanishi shartligini inobatga olsak, har bir koordinata ma'lum bir kompetensiyani ta'minlovchi tarzida idrok etish maqsadga muvofiqdir. Axborot texnologiyalari muhiti pedagogning yangi funksional rolini belgilab beradiki, mavzu bo'yicha o'rganilgan manbalarning xulosaviy tasdig'i tarzida quyidagilarni ko'rsatib o'tish mumkin. Ya'ni pedagog:

- a) ta'limiy axborotni hamda manbalarni saralovchi;
- b) ishlab chiqarish va ta'lim muassasasi orasidagi muvozanatni ta'minlovchi;
- d) bilish jarayoni koordinatori;
- e) o'tilayotgan fan (predmet)ning korrektori;
- f) individual o'quv rejasini tuzishda maslahat beruvchi, yo'naltiruvchi;
- g) o'quv loyihalar va o'quv rejalarining rahbari hamda baholovchisi;
- h) bo'lajak mutaxassisni shaxsiy va kasbiy sifatlarini shakllantiruvchi;
- i) o'quv faoliyatini rejalashtiruvchi-boshqaruvchi va boshqalar.

Ta'limda axborot-kommunikativ texnologiyalarni intensiv joriy etilishi kuzatilayotgan bir davrda zamonaviy pedagog quyidagi pedagogik talablar majmuasini amaliyotda bajara olishi lozim:

- ta'lim va talaba munosabatini shaxsni rivojlanishini ta'minlash nuqtayi nazari asosida mutanosibligini ta'minlay olishi;
- talaba tomonidan axborotni bilim shakliga keltirish jarayonini boshqarishi;
- talabalar o'quv faoliyatining motivatsiyasi va uni rivojlantirishni ta'minlashi;
- talabalar o'quv faoliyatini (ehtiyoj, motiv, ustanovka, harakat) strukturaviy-funksional tahlilini amalga oshirishi;
- talabani uzluksiz va mustaqil tarzda ta'lim olishini ta'minlashi;
- ta'lim jarayonida muhim kasbiy sifatlarini shakllantirishi;
- ta'limiy elektron axborot manzillarining elektron bazasidan foydalanish usulini amaliyotda qo'llay olishi;

- talabalarni o'zlashtirish darajasini ekspress baholab, individual qobiliyatlarini inobatga olgan holda o'quv topshiriqlarini tanlab topshirishni;

- axborotlar maydonidan kasbiy axborotlarni saralab olish ko'nikmasini shakllantira olishi lozim.

Ta'lim tizimini isloh qilishning muhim yo'nalishlaridan biri axborot-kommunikatsion, ya'ni 3D texnologiyalarni qo'llab kimyo fanining o'quv jarayonini tizimli modernizatsiyalash hisoblanadi. Kimyo ta'limida kunduzgi, sirtqi va masofaviy ta'limni tashkillashtirishda kimyoviy jarayonlarni, ma'ruza, laboratoriya va amaliy mashg'ulotlarini olib borishda modulli ta'lim, virtual ta'lim, 3D texnologiyalaridan foydalanish o'quv jarayonining sifat va samaradorligini oshirishda xizmat qiladi, hamda fan va ishlab chiqarish integratsiyasini rivojlantirish bilan xarakterlanadi.

3D multimedia texnologiyalari – bu zamonaviy texnik va dasturiy vositalardan foydalanib, interfaol dasturiy ta'minot ostida boshqariladigan video va audio effektlarning o'zaro bog'liqligi bo'lib, matn, tovush, grafika, foto, videoni birlashtiradi. Bunda ma'lumot turli axborot tashuvchilarida mavjud bo'lishi mumkin (magnit va optik disklar, audio va video rasmalar).

Multimedaning apparat – dasturiy vositalari foydalanuvchi o'z ish faoliyatida axborotning matn va grafik shakldan tashqari yana foydali audio va video fayllar shakllaridan foydalanish, hamda o'zlarining animatsiyali rolik va filmlarini yaratishlari mumkin.

Multimedia tushunchasi 1988-yilda yangi texnologiyalarni amaliyotda tatbiq etish va ulardan foydalanish muammolari bilan shug'ullanadigan yirik Yevropa Komissiyasi tomonidan shakllantirilgan.

80-yillar oxirida multimedia texnologiyalariga qiziqish mashhur amerikalik kompyuter mutaxassisi biznesmen Bill Geytsning nomi bilan bog'liq. U ("National Art Gallery London") nomli dasturiy mahsulotni yaratgan. Bu multimedia dasturida muzeyning ma'lumot omborlaridan foydalanilgan. Bunda turli muhitlardan – tasvir, tovush, animatsiya, gipermatn tizimi namoyon qilingan.

Aynan mana shu multimedia dasturi o‘z ichiga multimedaning uchta asosiy tamoyilini qamrab olgan. Bu biz hozir sizga ma’lum qilayotgan 3D texnologiya hisoblanadi.

1. Axborotni odam qabul qila oladigan bir nechta muhit yordamida tasvirlash (multi – ko‘p, va media — muhit).

2. Foydalanuvchi tomonidan “mustaqil qidiruv” asosida dastur chegaralaridan chiqib ketmagan holda, o‘zining mustaqil usullarini qo‘llash;

3. Navigatsiya vositalari va interfeys dizaynidan foydalanish.

Asosiy qism: 3D texnologiyalarining asosiy afzalliklari va xususiyatlariga quyidagilar kiradi:

➤ bitta axborot tashuvchisida katta hajmli turli mahlumotlarni saqlash imkoniyati;

➤ ekranda tasvirni yoki uning ayrim fragmentlarini kattalashtirish imkoniyati (rejim “lupa”).

Tasvirning sifatini saqlab qolgan holda 20 marotabagacha kattalashtirish mumkin;

➤ tasvirlarni taqqoslash va turli dasturiy vositalar yordamida ularni qayta ishlash;

➤ turli matn, grafika va tovush muharrirlari va kartografik mahlumotlar bilan ishlash imkoniyatlari;

➤ “erkin” navigatsiya yordamida asosiy menyuga, to‘liq mundarijaga yoki dasturning istagan joyiga chiqish.

3D texnologiya – bugungi kunda axborot taqdim etishning yagona va eng zamonaviy shakli hisoblanadi. Bu matnli ma’lumotlar, rasmlar, slayd-shou, diktir jo‘rligidagi ovoz bilan boyitilgan, videoparcha va animatsiya, uch o‘lchamli grafika tarzidagi dasturiy ta’minot bo‘lishi mumkin.

3D texnologiya taqdimotining ma’lumot taqdim etishning boshqa shakllaridan asosiy farqi ularning mazmunan boyitilganligi va interfaoligidir, ya’ni belgilangan shaklda o‘zgarishga moyilligi va foydalanuvchi faoliyatiga munosabatini bildirishidir. 3D texnologiyalaridan foydalangan holda yaratilgan taqdimotlar tinglovchi va foydalanuvchilar uchun tushunarli va samaralidir.

Ushbu 3D multimedia mahsuloti – tarkibiga musiqa taralishi, videokliplar, animatsiya, kartinalar va slaydlar galereyasi, turli ma’lumotlar bazalari kirishi mumkin bo‘lgan interfaol, kompyuterda ishlangan mahsulot.

Virtual borliq turlari:

✓ passiv virtual borliq (passive virtual reality) - inson tomonidan boshqarilmaydigan avtonom grafik tasvirni tovush bilan kuzatilishi;

✓ tekshiriluvchi virtual borliq chegaralangan miqdorda foydalanuvchiga taqdim qilinadigan ssenariy, tasvir, tovushni tanlash imkonining borligi;

✓ interfaol virtual borliq treking vazifasini bajara oladigan maxsus qurilma yordamida yaratilgan dunyo qonunlari asosida virtual muhitni foydalanuvchi o‘zi boshqara olishidir;

✓ treking virtual muhitdagi real obyektning joylashishi koordinatalarini (x, y, z) va uni fazoda joylashishi burchaklarini (a, b, g) berishga mo‘ljallangan.

Bugungi kunda 3D texnologiyalari inson faoliyatining biznes, ta’lim, tibbiyot va boshqa shu singari turli sohalarida qo‘llanilishini ko‘rish mumkin.

Ushbu faoliyat yo‘nalishlarida 3D mahsulotlarini yaratish uchun keng ko‘lamdagi dasturiy mahsulotlar mavjud. Ularning ayrimlari multimedaning alohida komponentlari bilan ishlashga mo‘ljallangan.

3D texnologiyasining tadbiiq etish sohalaridan asosiysi keng ma’noda ta’limdir: ya’ni videoensiklopedia, interaktiv yo‘naltirgich, trenajerlar, intellektual o‘yinlar, kompyuter o‘qitish tizimi va masofaviy ta’lim yo‘nalishlaridir. Multimedia tizimini nafaqat oliy va o‘rta ta’lim tizimda, bundan tashqari malakali mutaxassislar tayyorlash markazlarida, maktabgacha tarbiya korxonalarida ham muvafaqiyatli qo‘llash mumkin.

3D multimedia qurilmalari va dasturlari hamda interaktiv doska bilan ta’minlangan kompyuter tizimi inson faoliyatida va bilim sohalarida sekin asta universal o‘qitish yoki axborot vositalari bo‘lib qolmoqda. Multimedia platasi o‘rnatilgan shaxsiy kompyuterlar amalda deyarli hamma soha bo‘yicha universal o‘qituvchi va axborot vositalariga aylanadilar. Buning uchun shu soha bo‘yicha CD – ROMdan o‘qiladigan darslik disklar bo‘lishi yetarlikdir.

3D multimedia texnologiyalarini inson faoliyatining ko‘p sohalaridagi tadbiiqiga ko‘plab misollar keltirish mumkin, lekin bilish kerakki eng asosiysi, bu texnologiya kompyuterni intellektual imkoniyatlarini sezilarli darajada kengaytirdi, bu esa insonning ijodiy potensialini kuchaytirishga turtki bo‘ladi.

Virtual borliq amalda yo‘q narsa, uni qo‘l bilan tutish, uning ta’mi va hidini his qilish mumkin emas. Shunga qaramay, u mavjud va inson bu xayoliy olamga kirib, uni nafaqat kuzatadi va boshdan kechiradi, balki unga ta’sir ko‘rsatish imkoniyatiga ham ega bo‘ladi, ushbu olamda mustaqil harakat qiladi, uni o‘zgartira oladi.

Virtual olam - inson borlig‘ining o‘ziga xos shakli va odamlar ma’naviy aloqasining alohida madaniy ifodasidir. Ammo virtual borliq real fizik borliqdek lazzat baxsh eta olmaydi, chunki bu borliq ta’sirida

vujudga keluvchi his-tuyg'ular ko'p jihatdan uning o'zi bilan emas, balki uni biz qanday idrok etishimiz bilan belgilanadi. Biz virtual dengizda cho'milishimiz mumkin, ammo bunda paydo bo'luvchi his-tuyg'ularimiz bu dengizni biz qanday idrok etishimizga bog'liq bo'ladi.

Muhokama va natijalar. Biz ham aynan virtuallikni kimyo faniga tadbiiq qilish haqida aytib o'tamiz: inson hayotida kimyo fanining muhimligini ko'rsatish maqsadida kimyo fani boshqa fanlarga nisbatan bir muncha o'zlashtirish murakkab fan hisoblanadi. Lekin fanni o'rganishda 3D texnologiyalarni joriy qilish bu masalani ancha yengillashtiradi. Avvalo kimyoviy elementlar davriy jadvalini o'rganishdan boshlaymiz buning uchun "Elementlar olamiga virtual sayohat" qilamiz. Bunda biz yaratgan davriy jadval ustiga maxsus dasturni o'rnatganimizda elementlar jonlanadi va ovozli tasvir orqali elementlarning qanday ahamiyatga ega ekanligi kundalik turmushda va inson hayotining qaysi jabhalarida qo'llanilishi haqida ma'lumot beradi. 1-rasm.



1-rasm. "Elementlar olamiga virtual sayohat" 3D ko'rinishi

Anorganik moddalarning eng muhim sinflarini oksid, asos, kislota va tuzlar tashkil qiladi. Bu moddalarning strukturalarini yozish o'quvchida qiyinchilik tug'diradi. Modda formulasiga smartfonda o'rnatilgan maxsus dastur orqali uni tasvirini ko'zda ko'rish imkoniyatiga ega bo'lasiz. 2–3 rasm.

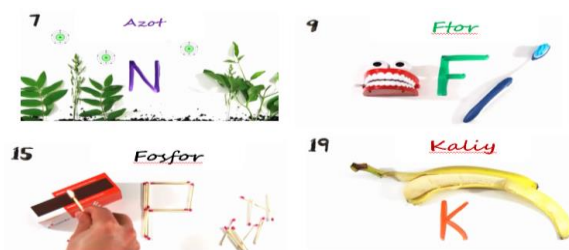

2-rasm. Davriy jadvaldagi elementlarning 3D ko'rinishi

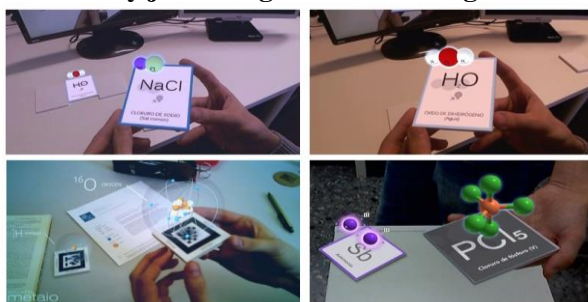

3-rasm. Murakkab moddalarning tuzilishi 3D ko'rinishda

Kimyoviy masalalar yechish ham kimyo fanini mustaqil o'rganuvchilar uchun qiyinchilik tug'diradi. Biz yaratgan interaktiv qo'llanmada siz masala shartiga smartfonga o'rnatilgan maxsus dasturni orqali masalani yechish usuli ko'rish imkoniyatiga ega bo'lasiz. Bu esa kimyodan masalalar yechish usulini o'rganishingizga qulaylik yaratadi.

3D texnologiyani kimyo ta'limida virtual laboratoriya mashg'ulotlarini tashkil etishda qo'llanilasa fanni o'qitishda yuqori samaradorlikka erishiladi. Bunda virtual kimyo laboratoriya xonalari veb-muhitda yaratiladi va tajribalar xohlagancha bajarib ko'rish mumkinligi talabalarga tushuntiriladi. Portlash xavfi bor tajribalar, zaharli xususiyatga ega bo'lgan tajribalar ham virtual kimyo laboratoriyasida bajarib ko'rish mumkin. (4-rasm).



4- rasm. Virtual borliqni aks etuvchi kimyo xonasi va kimyo laboratoriyasi.

Bioanorganik kimyoda ham ushbu texnologiya qo'llanilganda biz barg tarkibidagi xlorofilda Mg ni, qondagi eritrositlarda Fe ni, tish va suyaklarda Ca elementlarini ko'rishingiz mumkin. Bular barchasi kimyo fanini o'rganish uchun juda muhim hisoblanadi va o'quvchida kimyo fanini o'qishga qiziqish, mustaqil o'rganishga qiziqish tug'iladi.

Xulosa qilib shuni alohida ta'kidlaymizki, yuqorida keltirilgan dasturlar va tavsfiyalardan foydalangan holda kimyo fani o'qish jarayonini boshlang'ich sinfdan shakllantirilsa, o'quvchilarda kimyo faniga nisbatan ishtiyoq, mehr va qiziqish paydo bo'ladi. Hech kimga sir emas, maktab o'quvchilari o'rtasida olib borilgan tadqiqot ishlari jarayonida o'quvchilarning kimyo fani haqidagi fikrlari:

- kimyo fani juda qiyin fan - (92 %)
- kimyo fani qiziq emas - (56 %)
- kimyo fani yaxshi o'tilmaydi - (80 %)
- kimyo fanidan tajribalar bajarilmaydi - (90 %)

degan fikrlar o'quvchilar ongiga singib bo'lgan. Biz bularning fikrini dunoqarashini o'zgartirish uchun boshlang'ich sinfdan boshlab o'quvchilarga kimyoviy bilimlarni hayotiy misollar bilan tushuntirib borishimiz zarur. Shundagini yuqori sinflarda natijalar sezilarli darajada o'zgaradi. Kimyo fani umumta'lim maktablarida 7 sinfdan boshlab o'tiladi. Bu vaqtgacha aksaryat o'quvchilar o'z yo'nalishlarini aniqlab oladi. Kimyo faniga qiziqish esa juda kam bo'ladi.

Yuqorida tavsiya qilayotgan dasturlardan foydalangan holda o'quv jarayoni tashkillashtirilsa, o'quvchilar kimyo fanlarini chuqur egallashlari ta'lim sifati va samaradorligi oshishiga sabab bo'ladi.

Shuningdek, umumiy o'rta ta'lim muassasalarida elektron ta'lim muhitini virtual 3D makonini shakllantirish, virtual kimyo laboratoriyalarini tashkil qilish, bu muhitda o'quv jarayonini tashkillashtirish va ta'lim sifatini oshirish hozirgi kunning kimyogarlari uchun ayni muddaodir.

Adabiyotlar

1. «Виртуальная реальность» в словаре по естественным наукам (недоступная ссылка) (недоступная ссылка с 14-06-2016 [1433 дня])
2. Фореман Н., Коралло Л.// Прошлое и будущее 3-D технологий виртуальной реальности. - Статья. - УДК 612.84 004.9 004.946. - журнал Научно-технический вестник ИТМО. - ноябрь-декабрь 2014.
3. Россохин А., Измагурова В. Виртуальное счастье или виртуальная зависимость / Россохин А. В., Измагурова В.Л. Личность в изменённых состояниях сознания. -М.: "Смысл", 2004, с. 516-523
4. Wellner P., Mackay W. & Gold, R. Eds. Special issue on computer augmented environments: back to the real world. Communications of the ACM, Volume 36, Issue 7 (Июль 1993).
5. Розенсон И. А. Основы теории дизайна. -Питер, 2006. - С. 153-156. 224 . - (Учебник для вузов). - ISBN 5-469-01143-9., Происхождение понятия "виртуальная реальность".
6. Хоружий С. С. Род или недород? Заметки к онтологии виртуальности / О старом и новом. - СПб.: "Алетейя", 2000.
7. Корнилов Ю. В. Иммерсивный подход в образовании // Азимут научных исследований: педагогика и психология. 2019. Т. 8. № 1 (26). С. 174-178. URL: <https://cyberleninka.ru/article/n/immersivnyy-podhod-v-obrazovanii>
8. Ahadov M.Sh., Ixtiyarova G.A., Pedagogika oily o'quv yurti talabalari uchun "Anorganik kimyo" elektron darslik. №DGU 07819.2020.
9. Ixtiyarova G., Bekchanov D., Ahadov M. Kimyoni o'qitishda zamonaviy texnologiyalar. O'quv qo'llanma. -Т.: "Universitet", 180-189 bet.
10. Булатова Ю. И. Активизация учебно-познавательной деятельности студентов вузов // Ж. Педагогика высшей школы и профессионального образования, 2012. № 3 (5). – С. 8-11.

Лобар ШАРИПОВА

Бухоро давлат университети
умумий ва ноорганик кимё
кафедраси ўқитувчиси

КИМЁ ФАНИНИ ЎҚИТИШ ЖАРАЁНИДА ЭКОЛОГИК ТАРБИЯ

Ушбу мақолада талабаларга кимё фанини ўқитишда янги замонавий педагогик технологиялардан фойдаланишнинг аҳамияти ҳақидаги фикрлар баён қилинган.

Калит сўзлар: инновацион, технология, кимё ўқитиш, атроф–муҳит, ахборотли ўқитиш, интерфаол, сорбент, пестицид, методик.

В статье обсуждается важность использования новых современных педагогических технологий в обучении студентов предмета Химия.

Ключевые слова: инновации, технологии, обучение химии, окружающая среда, информационное обучение, интерактивное, сорбент, пестицид, методическое.

This article discusses the importance of using new modern pedagogical technologies in teaching chemistry to students.

Key words: innovation, technology, chemistry teaching, environment, informational teaching, interactive, sorbent, pesticide, methodical.

Кириш. Ер сайёраси инсониятнинг умумий яшаш жойи, ягона уйи ҳисобланади ва ер юзиди экологик ҳалокатни бартараф қилиш мавжуд 200 дан ортиқ давлатларнинг, 6,5 млрд. дан ортиқ инсонларнинг умумий вазифасидир. Атроф–муҳитда содир бўладиган ҳодисалар уни ўрганишга бўлган қизиқишни янада орттирди. Бу қизиқиш ортидан илм–фан соҳасида мисли кўрилмаган кашфиётлар пайдо бўлмоқда.

Мамлакатимизда ижтимоий–иқтисодий, сиёсий, маданий соҳаларда бўлаётган тезкор ўзгаришлар таълим тизимини ҳам тубдан ислоҳ қилишни тақозо этмоқда, чунки мукамал таълим тизими орқали Республикаимизнинг келажак интеллектуал имкониятларини ва унинг гуллаб яшнаши ҳамда ривожланишини белгилаб берувчи ёшларни ҳар томонлама ижодкор, мустақил фаолият юритадиган қилиб тарбиялашда асосий омил бўлиб хизмат қилади. Шунинг учун таълимда энг муҳим стратегик йўналиш таълим муассасаларининг инновацион фаолияти ҳисобланади. Бу эса таълим муассасаларида ижодкор, юқори салоҳиятли мутахассис кадрларни тайёрловчи олий таълим масканларида инновацион технология кўринишида фаолият олиб бориш долзарб масалалардан бири бўлиб келган. Хусусан, ҳозирги кунда таълим масканларида инновацион технология, педагогик ва ахборот технологияларини ўқув жараёнида қўллашга бўлган қизиқиш, эътибор кучайган.

Асосий қисм. Таълимнинг самарадорлигини ошириш ўз ўрнида ёшларнинг таълим марказида бўлишини ва уларнинг мустақил билим олишларини таъминлашга хизмат қилади. Бу йўлда таълим муассасаларига яхши тайёргарлик кўрган ва ўз соҳасидаги билимларни мустаҳкам эгаллаган кадрлар талаб этилиши бир қаторда уларнинг замонавий педагогик технологияларни ва интерфаол усулларни биладиган, улардан ўқув ва тарбиявий машғулотларни ташкил этишда фойдалана оладиган мутахассислар зарур. Бунинг учун барча фан ўқитувчиларини янги педагогик технологиялар ва интерфаол усуллар билан қуроллантириш ва олган билимларини ўқув–тарбиявий машғулотларда қўллаш малакаларини узлуксиз ошириб бориш кенг йўлга қўйилмоқда.

Маълумки, ҳозирги вақтда глобал иқтисодий инқироз дунё мамлакатлари орасида ўзаро инновацион алоқаларни сусайтиргани барчанинг диққат марказида бўлмоқда. Шунинг учун ишлаб чиқаришни маҳаллийлаштириш дастурини кенгайтириш муҳим аҳамиятга эга. Республикаимизнинг Биринчи Президенти И.А Каримов “Ўзбекистон мустақилликка эришиш остонасида” асарида илм–фан ходимлари ҳақида алоҳида тўхталиб, эндиликда илм–фанда янги йўللари очиш, сифат жиҳатидан янги технологияларни жадаллик билан яратиш, маҳаллий хом ашёларни излаб топиш, уларни қайта ишлаш, ҳамда халқ истеъмолчи учун зарур маҳсулотлар ишлаб чиқиш зарурлигини таъкидлаб ўтганлар. Бу асарда таъкидлаб ўтилганидек, бугунги кундаги муаммолардан бири, олиб борилаётган тадқиқот натижаларининг амалда қўлланмаслигидир. Кимё фанида олиб борилган тадқиқот натижаларининг ҳаммаси ҳам амалда қўлланилмаётганлиги ачинарли ҳолдир. Кейинги йилларда атроф–муҳитга саноат корхоналари томонидан чиқарилаётган захарли газларни ва оқова сувларни тозалаш борасида турли тадқиқот ишлари олиб борилмоқда, турли хилдаги сорбентлар ишлаб чиқарилмоқда. Аммо, ҳозирги кунда чиқинди газларни ва оқова сувларни тозалашда қўлланилаётган тозалаш воситалари Ўзбекистон Республикаси давлат техник назорат кўмитаси талабларини тўла

каноатлантирмаслигига қарамасдан, янги яратилган сорбентлардан амалда фойдаланиш қонқарли эмас, баъзиларидан умуман фойдаланилмайди ҳам. Ҳолбуки, янги сорбентлар кимё саноати заҳарли чиқинди газларини тозалашда, ривожланган мамлакатлардан, валюта ҳисобига олиб келинаётган сорбентларга нисбатан арзон ва маҳаллий шароитга асосланганлиги билан ҳам қатор устунликка эга.

Бошқа мамлакатлардаги иқлим шароити билан бизнинг республикамиздаги об-ҳаво, албатта, фарқ қилади, шу нуқтаи назардан яратилаётган кимёвий моддалар (масалан, янги пестицидлар, дефолиантлар, сорбентлар) акс таъсирга эга бўлиб қолиши мумкин. Бунга мисол тариқасида “Навоиозот” ОАЖ цехларида нитроза газларини тозалаш мақсадида Япониядан келтирилган сорбентнинг қўлланилиши натижасида, кўшимча моддаларнинг атмосферага чиқиш ҳолатининг кузатилишини келтириб ўтмоқчимиз.

Кимё фанида яратилаётган янги-янги моддалар саноат, тиббиёт ва қишлоқ хўжалигида қўлланилса, ҳам иқтисодий ҳам экологик барқарорликка эришиш мумкин. Бунинг учун, ҳар бир олим ўзи яратган янги лойиҳасининг қоғозда қолиб кетмаслиги, ундан халқ хўжалигида фойдаланиш кераклиги учун изланиши керак. Республикамиз биринчи Президенти таъбирлари билан айтганда, “Илм-фан ходимлари ҳам ўз масъулиятларини тўла тушунтириб олишлари керак... Илмий изланишлар республикада мавжуд муаммоларни ҳал этишда хизмат қилиши лозим”. Кимёвий ишлаб чиқариш ва унинг ривожланиши халқ хўжалиги учун зарур, шундан келиб чиққан ҳолда талабаларга кимёни ўқитишда янги педагогик, ахборот ва инновацион технологиялар асосида дарс ўтиш методларини қўллашдан иборат.

Муҳокамалар ва натижалар. Барча фанлар сингари бўлганидек “Кимё” фанида ҳам назарий билимларни амалий билимлар билан уйғунлаштириш натижасида чуқур билим эгаллашга эришиш бош вазифа. Шу ўринда биз бажараётган малакавий битирув иши ҳам назарий билимларни амалиётга татбиқ этишдан иборат.

Сифатли кадрлар тайёрлаш деганда, давлат таълим стандартига таянган ҳолда жараёни ўқитиш услубиётида профессор-ўқитувчи ва талаба ўртасида юзага келган патернолистик принципларни бартараф этиш ва ҳамкорлик, яъни талаба ёшларни мустақил ва эркин фикрлашга, ўз кучига ишониб, билимларни чуқур ўзлаштиришга қаратилган педагогика принципларига ўтиш назарда тутилган. Кимё фанини ўқитишда кўрғазмаликка эътибор қаратиш зарур. Дарсларни электрон, видео ва бошқа ноанъанавий тарзда ўтиш орқали талабаларда фанга нисбатан меҳр уйғотиш мумкин. Бунинг натижасида таълим сифати ортади. Республикамиз мустақиллигининг дастлабки йилларида таълим-тарбия соҳасини ислоҳ қилиш натижасида тўпланган тажрибалар, чиқарилган бир қатор хулосалар асосида амалдаги таълим-тарбия тизимини ҳозирги тараққиёт ва келгусидаги талаблар даражасида кўтарилишига уни такомиллаштиришга жиддий эътибор бериш зарурлиги ва таълим тарбиянинг узлуксизлигини таъминлашдан келиб чиқиб, барча фанлар, жумладан кимё фани, олдида ҳам аниқ вазифалар қўйилди. Кимё таълими стандарти кимё фанининг мажбурий мазмунини белгилаб беради. Кимё таълими концепциясига мувофиқ кимё таълимининг йўналиши ва мақсади ёш авлоднинг кимё фани асосларини чуқур эгаллаши, талабаларнинг сиёсий-ғоявий, эстетик, экологик тарбияси, табиатга ва жамиятга бўлган ижобий муносабат, қадимда яшаб ижод этган буюк мутафаккирлар, кейинги йиллардаги олимларимизнинг кимё соҳасидаги эришган ютуқларига оид ўқув материаллари билан таништириб бориш орқали Ватанга бўлган муҳаббатни, эътиқодни кучайтириш ва касбга йўналтириш кўзда тутилади.

Кимё таълими стандарти кимё ўқитишда талабаларга бериладиган таълим ва тарбиянинг мазмуни негизини белгиловчи кўрсаткичлар, шунингдек, талабаларнинг тайёргарлик даражасидаги меъерини белгилайдиган мезон бўлиб ҳисобланади. Кимё таълими стандарти кимё таълимида талабаларнинг давлат ва жамият олдидаги вазифалари, бурчи ва жавобгарлигини қай даражада ҳис қилишлари мезони ҳам ҳисобланади. Бугунги кунда инновацион педагогик технологияларнинг назарий асосларини ўрганиш ва уларни амалиётга татбиқ этиш зарурати, шунинг учун асосий муаммо бўлиб қолмоқдаки, анъанавий ўқитиш тизимлари ўз фаоллигини бироз йўқотди, куруқ сўзлар ёрдамида ўқитиш яхши натижа бермай қолди. Бунинг ўрнига “Ахборотли ўқитиш” таълим-тарбия жараёнида кўпроқ самара бермоқда. Айнан инновацион технологияларга асосланган дарс ишланмаларини тавсия қилинса, бундан барча кимё фани ўқитувчилари ўз фаолиятлари давомида фойдаланишлари мақсадга мувофиқ ҳисобланади. Кимё тарихига назар солсак, унинг фан бўлиб ташкил топишига асосан икки ҳолат сабаб бўлган. Биринчидан, унинг ўрганадиган предмети етарли даражада аниқланган эди. Иккинчидан, кимёвий таҳлил усуллари билан кенг фойдаланилган эди. Айниқса таҳлил усуллари ривожланиши илмий кимё эволюциясига сабаб бўлди. Ҳозирги замон кимёсида ҳам таҳлилнинг аҳамияти катта, эскилари доимий такомиллаштирилмоқда, жуда кўп кимёвий, физик-кимёвий ва уларнинг усуллари ишлаб чиқилмоқда.

Хулоса. Кимё фани бошқа фанлар қатори ҳозирги баркамол авлодни тайёрлаб вояга етказишга хизмат қилади. Бу буюк мақсадни амалга ошириш учун кимё курсини ўқитиш жараёнида қуйидагиларни амалга ошириш асосий вазифа бўлиб ҳисобланади.

Фаннинг энг муҳим таянч билимларини тушунча қонун назариялар ёки фаннинг асосини талабалар тушунадиган ҳолда ўзлаштириб олишларига эришиш. Илмий материалистик дунёқарашини шакллантириш.

Талабаларда ҳозирги жамият ривожига ижобий муносабатда бўлиш, меҳнатсеварлик фанга қизиқиш табиатга эҳтиёткорона бўлишни ва асраш каби ҳислатларни тарбиялаш.

Талабаларда тафаккурни ривожлантириш, фанни мустақил ҳолда фаол эгаллаш кабиларни уйғунлаштириш.

Талабаларда ҳамма фанларга бўлган қизиқишни халқ хўжалигини кимёлаштириш, уларда кўникма ва малакаларни шакллантириш, келгуси ҳаётлари учун керакли бўладиган касб–корини онгли танлаш каби таълим принципларни амалга ошириш.

Кимё ўқитиш методикасининг асосий мазмуни Менделеев томонидан кимёвий элементлар даврий қонуни кашф этилгач ривожлана бошлади. Даврий қонуннинг кашф этилиши фанда ривожланишдан ташқари бир қанча методологик ва методик муаммоларини ечилишини очиб берди.

Адабиётлар

1. И.А Каримов. Юксак маънавият – энгилмас куч. -Т.: “Ўзбекистон”, 2008.
2. Лабораторный практикум по курсу “Общей химической технологии”. -М.: РХТУ
3. Каримова Д.А. Кимё. –“Ворис” нашриёти, 2008.
4. “Кимё фанини ўқитишда замонавий педагогик технологиялар” журнали
5. Шарипова Л.О., Хусенов М.З. Юксак маънавиятли ёшлар жамиятнинг таянчидир. International science journal issue 12 (33) Part 2 Б. 177-181.
6. Шарипова Л.О., Шарипова Б.О. Ўқитувчиларда маънавий – моддий уйғунлигини ривожлантиришда педагогик технологияларнинг аҳамияти. Илмий – назарий ва методик журнал. 5 – сон. 2020 й. Б.81-84.
7. Шарипова Л.О. Кимёвий хавфли объектларнинг барқарорлиги ва хавфсизлигини таъминлаш усуллари. Замонавий кимёнинг долзарб муаммолари тўплами материаллари 4-5 декабр 2020. Б.41–43.
8. Шарипова Л.О. Инновационный метод утилизации резинотехнических изделий и пластмасс. Замонавий кимёнинг долзарб муаммолари материаллар тўплами 4-5 декабр 2020 й. С. 73 – 74.

IQTISODIYOT VA TURIZM

Gulchexra UMAROVA

Namangan muhandislik qurilish
instituti katta o'qituvchisi

MENEJERDA BOSHQARUV MADANIYATINI SHAKLLANTIRISH ZARURIYATI

Menejerda boshqaruv madaniyatini shakllantirish zaruriyati va uning shakllanishini ta'limning maqsadi va natijasi sifatida ko'rib chiqish imkoniyatlariga e'tibor qaratilgan. Tadqiq qilinayotgan "menejning menejment madaniyati" tushunchasi tarkibidagi so'zlarni tanlash menejmentda afzalligini va iqtisodiy fanlarda "mutaxassisni boshqarish madaniyati" so'zi ustuvor ahamiyatga egaligi, menejerni tarbiyalash, zamonaviy jamiyatning madaniy ehtiyojlariga mos kelishi yuqori boshqaruv madaniyatiga ega vakolatli mutaxassis bo'lishi kerakligi haqida fikr yuritiladi.

Kalit so'zlar: menejment, menejer, boshqaruv, boshqaruv madaniyati, temanitik maydoni, menejment ta'riflari, darajalari, ijtimoiy va psixologik jihatlar, polesubektiv faoliyat.

Менеджер акцентирует внимание на необходимость формирования культуры управления и способности рассматривать ее формирование как цель и результат обучения. Выбор слов в изучаемом понятии "культура управления менеджером" является преимуществом в менеджменте и важностью слова "культура менеджмента специалиста" в экономике, воспитании менеджера, удовлетворении культурных потребностей современной общественной мысли.

Ключевые слова: менеджмент, менеджер, менеджмент, культура управления, смысловое поле, управленческие определения, уровни, социально-психологические аспекты, полисубъективная деятельность.

The manager focuses on the need to form a culture of management and the ability to view its formation as a goal and outcome of education. The choice of words in the concept of "manager's management culture" under study is an advantage in management and the importance of the word "specialist management culture" in economics, educating the manager, meeting the cultural needs of modern society thought.

Key words: management, manager, management culture, semantic field, managerial definitions, levels, socio-psychological aspects, polysubjective activity.

Kirish. O'zbekistonda iqtisodiy rivojlanishning tez o'sish surati yangi iqtisodiy mentalitetning asosi bo'lgan yuqori darajadagi boshqaruv madaniyatini talab qiladi. Jamiyat ijodiy, tashabbuskor, mustaqil, bozor iqtisodiyoti sharoitida o'z qobiliyatini muvaffaqiyatli amalga oshiradigan va uning natijalari uchun javobgar bo'lgan odamlarni talab qiladi. Amaliyotni tahlil qilish shuni ko'rsatadiki, menejerni tarbiyalash, birinchi navbatda, axborot-faoliyat paradigmasi nuqtayi nazaridan amalga oshiriladi va ko'pincha reproduktiv xarakterga ega; u o'z ixtiyorida boshqaruv madaniyatini shakllantirish uchun zarur bo'lgan shakllar, usullar va vositalarning cheklangan arsenaliga ega [3].

Asosiy qism. Menejment sohasidagi mutaxassisning kasbiy darajasi zamonaviy jamiyatning ilmiy, amaliy, axborot, texnologik, axloqiy va madaniy ehtiyojlariga mos kelishi kerak, boshqacha qilib aytganda, u yuqori boshqaruv madaniyatiga ega vakolatli mutaxassis bo'lishi kerak.

V.K.Belolipetskiy, V.L.Galenko, N.M.Goryainova, Y.A.Klokov, L.G.Pavlova, A.P.Pozdnyakov, A.I.Raxmanov tadqiqotlari boshqaruv madaniyati mohiyati va mazmuni muammosiga bag'ishlangan. Ammo A.O.Straxovoy va boshqalar menejning eng muhim sifati sifatida boshqaruv madaniyatini shakllantirishga yondashuvlar yetarli darajada ishlab chiqilmagan. [1]

Boshqaruv madaniyatini shakllantirish vazifasi globallashuv davrida mamlakatning milliy manfaatlariga javob beradigan mahalliy ijtimoiy-iqtisodiy, madaniy, etno-demografik iqtisodiy amaliyot haqiqatlari bilan bog'liq holda mutaxassislarni kasbiy tayyorlash sohasida yangi ishlanmalarni barpo etishni talab qiladi. Menejmentda yuzaga keladigan zamonaviy jarayonlardan xabardor bo'lishiga hissa qo'shadigan tushunchalardan biri "menejning boshqaruv madaniyati"dir. Ushbu konsepsiya hali tegishli ilmiy tushunchaga ega emas, shuning uchun biz, avvalambor, uni boshqarish nazariyasida foydalanish zaruriyati va imkoniyatini asoslashga murojaat qilamiz, keyin biz muhim xususiyatlarni ko'rib chiqamiz va nihoyat menejning biz boshqarish madaniyati tarkibiy qismlari va tarkibiy qismlarini aniqlaymiz [2].

Menejerda boshqaruv madaniyatini shakllantirish zaruriyati va uning shakllanishini ta'limning maqsadi va natijasi sifatida ko'rib chiqish imkoniyatlariga e'tibor qaratishimizga imkon beradi. Biz tadqiq

qilayotgan “menejning menejment madaniyati” tushunchasi tarkibidagi soʻzlarni tanlash menejmentda afzal qilingan talqinlar bilan bogʻliqligini aniqlasak ham, iqtisodiy fanlarda “mutaxassisning boshqarish madaniyati” soʻzi ustuvor ahamiyatga ega [4]. Shunday ekan, taʼlim faoliyati hodisalarini oʻrganishda asosiy eʼtibor tegishli tushunchalar tarkibini moslashtirishga qaratiladi. Har bir fan oʻz tadqiqot mavzusini tushunchalar va toifalarda aks ettiradi, ularsiz tanib boʻladigan haqiqatni tushuntirib beradigan nazariyani qurish mumkin emas. Taʼlim bir-biridan farq qiluvchi tushunchalar toʻplamiga emas, balki ularning terminologik apparatda aks etgan konseptual ravishda oʻzaro bogʻliq tizimiga ega boʻlishi zarur. Soʻnggi paytlarda bu muammo juda dolzarb boʻlib qoldi, chunki koʻplab yangi konsepsiyalar va atamalar paydo boʻlganligi sababli, ushbu jarayonning tartibga solinmaganligi, boshqaruvda oʻzining nazariy va konseptual apparati yoʻqligi toʻgʻrisida tasdiqlash mumkin boʻlgan holatga olib keldi.

Umuman olganda, menejning boshqaruv rolini aniqlashga yuqorida keltirilgan barcha qarashlarning umumlashtirilishi undagi uchta darajani ajratib olishga imkon berdi:

- 1) menejer tomonidan oʻzi bilan bogʻliq holda amalga oshiriladigan oʻzini oʻzi boshqarish;
- 2) ishlab chiqarish jarayonini boshqarish va tashkilotdagi boʻysunuvchilar;
- 3) menejning tashkilot rahbari bilan oʻzaro aloqasi - birgalikda boshqarish [3].

“Menejning boshqaruv madaniyati” tushunchasining yana bir tarkibiy qismi bu “madaniyat”ning fanlararo murakkab konsepsiyasidir, uning xususiyatlari bilimlarning turli sohalari mutaxassislarini qoniqtirishi oʻta qiyin. Madaniyat tushunchasi koʻplab sohalarda koʻrib chiqilgan: falsafiy, sotsiologik, psixologik, pedagogik va boshqalar. Bugungi kunga kelib, olimlar madaniyatning 500 dan ortiq taʼriflari mavjud. B.S.Gershunskiy madaniyatni insoniyat tarbiyasi va kasbiy salohiyatining eng yuqori namoyishi deb hisoblaydi, shuningdek, madaniyat muayyan sharoitlarda boshqarilishi mumkin va boʻlishi kerakligini taʼkidlaydi. Ushbu mantiqdan kelib chiqib, madaniyatni shakllantirishni taʼlim orqali boshqarish maqsadga muvofiqligi taʼkidlanadi [5].

Ijtimoiy hodisa sifatida boshqaruv madaniyatining oʻziga xos xususiyatlariga oydinlik kiritish uchun uning vujudga kelishidagi umumiy asosni hamda oʻzi qanday boʻlishini aniqlash kerak. Ushbu umumiy asos insonning mohiyatidir. Insonning mohiyati bilan madaniyatning oʻzaro bogʻliqligi shundaki, ular mohiyat va voqelikning nisbati sifatida harakat qilishadi, yaʼni madaniyat inson mohiyatining namoyon boʻlishining integral shakllaridan biri, inson haqiqati shakllaridan biridir. Binobarin, inson va madaniyatning mohiyati insonning hayotiy ehtiyojlarini qondirish jarayoni va tegishli faoliyat turlariga asoslanadi.

Menejning menejment madaniyatini oʻrganishning muhim uslubiy jihati, bir tomondan, uning paydo boʻlishini anglashga imkon beradigan umumiy asosni aniqlash, ikkinchidan, menejning boshqaruv madaniyati xususiyatlarini, uning mohiyati, mazmuni, ichki tuzilishi va rivojlanish mantigʻini ochib berishdir. Pedagogik oʻqitish vositalari orasida yetakchi rolni oʻrganilayotgan mavzuning mazmuni egallaydi. Ushbu yondashuv menejning boshqaruv madaniyatining sifatli aniqligini koʻrsatishga imkon beradi.

Boshqaruv, sotsiologik, iqtisodiy adabiyotlarni yanada oʻrganish rivojlangan hodisa haqidagi gʻoyalarni toʻldirishga imkon beradi, undagi bir qator tarkibiy qismlarni ajratib koʻrsatib beradi, bu “boshqaruv madaniyati”, “menejning boshqaruv madaniyati”, “rahbarning boshqaruv madaniyati”, “boshqaruvni boshqarish madaniyati” tushunchalarini oʻrganish bilan tavsiflanishi mumkin [4].

Madaniyat boshqarish va tashkil etish jarayonini boshidan oxirigacha qamrab oladi, muloqotni tashkil qilishda, fikrlash mantigʻini, idrok qilish va integratsiyani (kuzatuvlarga individual maʼno berish va ular orasidagi aloqani oʻrnatish) shartli ravishda ulkan rol oʻynaydi.

Tashkilot rivojlanishda uning rahbarining boshqaruv madaniyati (uning shaxsiy eʼtiqodi, qadriyatlar va yetakchilik uslubi) asosan tashkilot madaniyatini belgilashi mumkin. Madaniyatning shakllanishiga yetakchining taʼsiri juda katta darajada, agar u kuchli (oʻzini oʻzi boshqarish madaniyati deb ataladigan) shaxs boʻlsa yaqqol namoyon boʻladi [2]. Menejerlar yuqori madaniyatga ega boʻlgan holda, tashkilot madaniyatini tahlil qilishi va uning shakllanishi va oʻzgarishiga kerakli yoʻnalishda taʼsir qilishi kerak.

Har qanday boshqaruv tizimi asosan odamlarni boshqarish uchun asosiy tizimdir. Tashkiliy madaniyat obyektiv va subyektivga boʻlinishi mumkin. Obyektiv tashkiliy madaniyat elementlari tashkilot hayotining moddiy tomonlarini aks ettiradi. Ular tashkilotda yaratilgan jismoniy muhit bilan bogʻliq: binoning oʻzi va uning dizayni, joylashuvi, jihozlari va mebellari, ramziy maʼnolari, makonning rangi va hajmi, qulayligi va ichki dizayni, jihozlar, mebellar, choyxonalar, ziyofat xonalari, toʻxtash joylari va mashinalarning oʻzi [1].

Subyektiv tashkiliy madaniyat xodimlarning umumiy taxminlari, eʼtiqodlari va umidlari namunalardan, shuningdek, shaxsning tashqarisida mavjud boʻlgan qadriyatlar, meʼyorlari va rollari bilan tashkiliy muhitni guruh tomonidan qabul qilishdan kelib chiqadi. Bunga ramziylikning bir qator elementlari, xususan, uning maʼnaviy qismi kiradi: tashkilot qahramonlari, afsonalar, tashkilot va uning rahbarlari haqidagi hikoyalar, tashkiliy taqiqlar, marosimlar, aloqa tilini idrok etish va shiorlar. Subyektiv tashkiliy madaniyat yetakchi uslublari va rahbarlar tomonidan muammolarni hal qilish usullari, umuman, ularning

xulq-atvori bilan tavsiflangan boshqaruv madaniyatini shakllantirish uchun asos bo'lib xizmat qiladi. Bu o'xshash ko'rinadigan tashkiliy madaniyatlar orasidagi farqni keltirib chiqaradi. Menejning menejment madaniyatini o'rganishning muhim uslubiy jihati, bir tomondan, uning paydo bo'lishini anglashga imkon beradigan umumiy asosni aniqlash, ikkinchidan, menejning boshqaruv madaniyati xususiyatlarini, uning mohiyati, mazmuni, ichki tuzilishi va rivojlanish mazmunini ochib berishdir. Ushbu yondashuv menejning boshqaruv madaniyatining sifatli aniqligini ko'rsatishga imkon beradi.

Muhokamalar va natijalar. Ilmiy va ilmiy-uslubiy adabiyotlarda "boshqaruv madaniyati" degan yagona funksional tushuncha mavjud emas. Xodimlarni boshqarish bo'yicha ensiklopedik lug'atda boshqaruv madaniyati [1] menejment ishining sifat xususiyatlari va xususiyatlarini aks ettiruvchi kompleks umumlashtiruvchi xarakteristikasi sifatida tushuniladi. Boshqarish madaniyati bilimlar majmuasini, uning tuzilishi va chuqurligini, dunyoqarash o'lchovini, ishning axloqiy me'yorlarini, mehnatga munosabatni, ishni tashkil qilish va uning individual elementlarini bajarishda ko'nikmalarni, o'zini o'zi boshqarish qobiliyatini va yonida ishlaydigan odamlarning xususiyatlarini tushunishni o'z ichiga oladi. Boshqarish madaniyati, shuningdek, ishning estetikasida, uni chiroyli tarzda loyihalashtirish va ijro etishni istashida namoyon bo'ladi. Boshqarish madaniyati boshqaruv apparati xodimining individual faoliyatini ham, jamoaviy ishini ham xarakterlaydi.

Menejning "menejment madaniyati" ostida ular shaxsiyat xususiyatini tushunadilar, ular: kasbiy boshqaruv faoliyati jarayonida o'zini namoyon qiladi; boshqaruv faoliyati jarayonida ong, xulq-atvor, axborot aloqalari xususiyatlarini tavsiflaydi; kasbiy faoliyat jarayonida menejning ijodiy rivojlanishini rag'batlantiradi. Iqtisodiyotda "yetakchining boshqaruv madaniyati" atamasi samaradorlikni boshqarish funksiyalarini amalga oshirish uchun zarur bo'lgan bilimlar to'plami, tashkiliy choralarni amalga oshirishda menejment fanining qoidalaridan malakali foydalanish qobiliyati va zarur boshqaruv operatsiyalarini bajarish ko'nikmalaridir.

Zamonaviy iqtisodiy lug'atda keltirilgan "menejment madaniyati" tushunchasining talqini (inglizcha *cultiira management*) boshqaruv jarayonining tashqi tomoni va yetakchining shaxsiy fazilatlarini uchun talablar to'plami sifatida axloq, estetika va huquq me'yorlari bilan shartlangan, avvalgi ta'riflarga o'xshash, shaxsiy jihatini realizatsiya qiladi va boshqaruv faoliyatining shaxsga yo'naltirilganligini ta'kidlaydi.

Yuqorida keltirilgan material asosida menejning boshqaruv madaniyatini shakllantirishning asosi uning boshqaruv faoliyati va subyektiv tashkiliy madaniyati degan xulosaga keldik.

Menejning boshqaruv madaniyati mohiyatini ochib berishda, uning o'ziga xos tarixiy sharoitida va o'ziga xos shakllarida qanday namoyon bo'lishidan qat'iy nazar, uning eng umumiy xususiyatlariga, o'ziga xos xususiyatlariga e'tibor berish kerak.

Bo'lajak menejnlarning menejment madaniyatini shakllantirishning o'rtacha darajasi quyidagilar bilan tavsiflanadi: menejlik faoliyatini yuqori sifatli bajarishga epizodik ehtiyoj; uning motivlarining noaniqligi; vaziyatni o'zboshimchalik bilan tartibga solish; boshqaruv faoliyati to'g'risida to'g'ri, ammo tizimlashtirilmagan bilimlarning mavjudligi; uni amalga oshirishning beqaror sifati.

Bo'lajak menejnlarning boshqaruv madaniyatini shakllantirish darajasining pastligi, zaif faoliyat ifodasi yoki boshqaruv faoliyatini yuqori sifatli bajarishga bo'lgan ehtiyojning yo'qligi bilan tavsiflanadi; muvaffaqiyatsizlikka yo'l qo'yimaslik motivining ustunligi; faoliyatni ixtiyoriy tartibga solishning zaif namoyon bo'lishi yoki yetishmasligi; boshqaruv faoliyati to'g'risida noto'g'ri, bo'lak bilimlarning mavjudligi; boshqaruv faoliyatini sifatsiz amalga oshirish.

Xulosa. Shunday qilib, menejning boshqaruv madaniyati muammosining holatini o'rganib chiqib, quyidagi xulosalarni chiqarishimiz mumkin. Menejning boshqaruv madaniyati mohiyati doimiy ravishda o'z-o'zini takomillashtirish asosida boshqaruv faoliyatini samarali amalga oshirishga imkon beradigan kasbiy bilim, ko'nikma va malakalarning, shaxsiy fazilatlarining umumiyligidir. Boshqaruv madaniyati motivatsion, irodaviy, kognitiv va operatsion tarkibiy qismlarni o'z ichiga oladi, ular bir vaqtning o'zida uni shakllantirish mezonlari bo'lib xizmat qiladi. Bo'lajak menejning boshqaruv madaniyati yuqori, o'rta yoki past darajada rivojlanishi mumkin.

Adabiyotlar

1. Barotov Sh.R. va boshqalar. Mentalitet psixologiyasi. –T.: "Fan", 2008.
2. Kononenko M.A. O'qituvchining boshqaruv madaniyati. // "Maktab direktori" jurnalining kutubxonasi. - M., 2002 6. - № 2. - S. 15-20
3. Pedagogika bo'yicha lug'at-ma'lumotnoma / ilmiy. tahrir. - Kirov: "VGPU", 2000. - S. 43
4. Gershunskiy B.S. Psixologiyani o'qitish metodikasi: O'quv qo'llanma. -M.: "Osh-89", 2004-yil.

TASVIRIY SAN'AT VA MUSIQA TA'LIMI

Маърифат УМУРОВА

Бухарский государственный университет

ТРАДИЦИОННОЕ ИСКУССТВО БУХАРЫ

В данной статье рассмотрено развитие орнаментальной системы художественного ремесла и традиционного искусства Бухары XX – XXI вв.

Ключевые слова: наследие, ремесло, орнамент, традиция, искусство, традиция.

This article examines the development of the ornamental system of artistic craft and traditional art of Bukhara in the XX - XXI centuries

Key words: heritage, craft, ornament, tradition, art, tradition.

Ушбу мақолада XX-XXI асрларда Бухоро бадиий ҳунармандчилиги ва анъанавий санъатининг безакли тизими тараққиёти ўрганилади.

Калим сўзлар: мерос, ҳунар, безак, урф-одат, санъат, анъана.

С обретением Независимости в Узбекистане резко возрос интерес к национальным ценностям и художественному наследию, к традиционным формам культурной, духовной и материальной деятельности узбекского народа. Огромное значение имеет народное декоративно-прикладное искусство Узбекистана в духовном, нравственном и эстетическом воспитании нашей молодежи. И с этой точки зрения национальные виды как изобразительного так и прикладного искусства должны служить предметом исследования как искусствоведческой науки, так и художественно-педагогической.

Особое место занимает национальное прикладное искусство Бухары, как один из древнейших центров мирового искусства, в частности уникальные виды художественного ремесла; текстиля, художественной обработки металла, керамики и др., которые составляют славу традиционных художественных школ Бухарского региона. В первые же годы независимости был принят ряд государственных постановлений и решений, направленных на возрождение и развитие народных художественных промыслов и ремесел нашей страны.

Особое значение имеет Указ Президента Республики Узбекистан “О мерах государственной поддержки дальнейшего развития народных художественных промыслов и прикладного искусства” от 31 марта 1997 года, в котором, наряду с задачами поднятия национальных видов искусств на достойную её высоту какосновная поставлена задача оказания практической помощи народным умельцам. И в этом процессе значительное место принадлежит феномену национальной культуры и искусству Бухары, и её уникальным и неповторимым формам и видам. Данный указ заложил краеугольный камень и послужил основой развития современной жизни и важнейшим фактором формирования нового общественного сознания в Узбекистане. И потому художественные ремесла и национальное прикладное искусство Узбекистана, в том числе и Бухары, как яркое художественное явление заняло принадлежащее ей ведущее место в мировой художественной культуре и получило широкое признание в стране и за рубежом.

Бухара, овеянная легендами, - чрезвычайно популярный город, посещаемый местными и иностранными туристами. Надолго запоминаются многочисленные памятники старины - свидетели богатой самобытной культуры древнего города, чарующее прозрачное голубое восточное небо и прекрасная панорама современной Бухары. Интересны музеи, экспозиции которых рассказывают о природе края и его богатой историей. Бережно хранятся в них и золотошвейные экспонаты нетленная память о замечательных зардузах, создателях прекрасных произведений древнего искусства.

Каждый гость, прибывший в солнечный Узбекистан, возвращаясь из странствий по далеким краям, стремится оставить память о знакомстве с этой страной и с ее гостеприимным народом. С любовью выполненный руками народного мастера или ремесленника сувенир, живо воскресит в памяти соприкосновение с историей и культурой страны. Путешествие по Узбекистану — “золотому отрезку” древнего Великого шелкового пути, оставляет незабываемые впечатления и добрую память от архитектурных памятников нашей Бухары, который был внесен ЮНЕСКО в список “Всемирного наследия”.

Эффективность исследования, а также весь круг вопросов, связанных с глубоким анализом орнаментальной системы художественного ремесла Бухары XX-XXI веков зависит от раскрытия исторической динамики развития художественного ремесла Бухарского региона, выявлению роли и значения орнамента в формировании локальных особенностей традиционных центров. В связи с этим классификация и семантический анализ орнаментального репертуара художественного текстиля Бухары (ковроделие, вышивка, золотое шитьё), обработки металлов, в том числе ювелирное дело, выявление особенностей орнаментики изделий, торовтики традиционной керамики Бухарского региона представляют собой достаточно большое поле для исследования.

К настоящему времени орнаментальная система художественного ремесла Бухары XX-XXI веков всё исторической динамике, её орнаментальный строй в контексте его локальных особенностей, орнаментики изделий является малоизученной темой, имеющаяся информация даётся в общем контексте с историей искусства Средней Азии и Узбекистана.

Исследуя орнаментальную систему традиционных художественных ремесел Бухары, необходимо трактовка понятия системы применительно к прикладному искусству. Слово “система” – греч. *Sistema*, буквальное целое, составленное из частей – подразумевает порядок, обусловленный планомерным, правильным расположением частей в определённой связи, совокупность принципов, служащих основанием для какого либо учения [2, с. 365].

Школа орнаментального искусства Бухары и прежде привлекало внимание учёных. Но так как исследования носили преимущественно этнографический характер, они практически не касались анализа его художественного и смыслового значения.

Была изучена общая научная литература по орнаментике, её генезиса и особенностей развития на материале различных видов прикладного искусства (Андреев М. Орнамент горных таджиков верховьев Амударьи и киргизов Памира. Т., 1928; Веймарн Б. Искусство Средней Азии, М.-Л., М.-П., 1940; Пугаченкова Г., Ремпель Л. История искусств Узбекистана с древнейших времён до середины XIX века. М., 1965; Пугаченкова Г., Ремпель Л. Очерки искусства Средней Азии. М., 1982; Ремпель Л. Архитектурный орнамент Узбекистана. Т., 1961) С точки зрения данной статьи вызывают интерес монография “Искусство Узбекистана история и современность” А.А. Хакимова (Т., 2010), исследование Э. Гюль “Гератские узоры бухарских сюзане” (Т., 2000) К.Ж. Жумаева “Бухарская традиционная вышивка конца XIX начала XX века”. (Т., 2002) и др.

Уникальность произведений Бухарских мастеров в частности ковроделие, вышивка, золотое шитьё, керамика, чеканка, и ювелирные изделия, необходимость их сбора в качестве музейных экспонатов стала осознаваться ещё в начале XX века. С начала 1930-х годов, когда экспедиции музейных сотрудников стали закупать предметы народного искусства у населения, художественные изделия стали постепенно наполнять фонды музеев Узбекистана.

На сегодняшний день произведения искусства широко представлены в Государственном музее восточных культур в Москве, Музее этнографии и Государственном Эрмитаже в Санкт-Петербурге. Немало прекрасных изделий хранятся в частных коллекциях, галереях и музеях США, Германии, Великобритании, Франции, Турции, Италии, Японии в ряде арабских стран.

В Узбекистане изделия в основном представлены в Государственном музее искусства Узбекистана, музее декоративно-прикладного искусства Узбекистана, в историко-краеведческих музеях Самарканда, Бухары, Андижана, Ферганы, Коканда, Термеза и Нукуса. Достаточно богатой коллекцией произведений Бухарских мастеров XX века обладает музей народно-прикладного искусства Ситораи Мохи Хосса, особенно это касается художественного текстиля. С 90-х годов в Бухаре основан музей чеканки имени Усто Салимжон Хамидова.

Одним из самых уникальных и древних видов художественного ремесла Бухары, является резьба по ганчу. Искусство резьбы по ганчу, представляет собой уникальную школу, и представляет по художественному стилю и специфике технического исполнения. В начале XX века В. В. Стасов отмечая о своеобразии искусства резьбы по ганчу, сказал следующее: “Это — чистейшая сама Средняя Азия, которую не с чем другим сравнивать из всего известного на свете по части рисунка и художественных форм”. Ганч, имеет свойство прочности и, являясь очень податливым материалом, обладает высокой пластической выразительности. Его плотная и мелкопористая структура, прочность и его белый цвет, определили его технические и художественные качества. В этом искусстве, в его орнаментальном строе, в основном используются растительные и геометрические орнаменты. Сегодня резьба по ганчу является одним из ведущих видов народного декоративно-прикладного искусства Бухары. Так же её роль в оформлении архитектурных сооружений возрастает все чаще. Резьбой по ганчу, сохраняя традиционный орнамент, декорированы панно и шарафа, которые требуют точного математического расчета. Рельефный ганчевый орнамент старых мастеров, сегодня

поражает воображение, но панно, вырезанные из гипса, требуют реставрации уже через несколько десятков лет. Восстановление традиционной технологии изготовления ганчевого раствора, воссоздание и использование старинных и сложных орнаментов гирих, а так же традиционных приемов резьбы по ганчу, стало настоящим возрождением древнего промысла. Шаг за шагом мы идём к вершинам мастерства и влечём за собой нашу молодёжь, убеждая, что красота, которая нас окружает - дело наших рук, было бы желание, терпение и любовь ко всему прекрасному.

В XIX-начале XX века в ювелирном искусстве Бухары наибольшее значение имели техники тиснения, филигранны, резьбы на проем, инкрустации, с помощью которых изготовлялось большое число украшений. Все прочие техники, например, литье, чернь, гравировка, зернь, имели или вспомогательное значение или служили для производства ограниченной группы вещей. В соответствии в этом можно выделить следующие группы изделий:

I. Украшения, сделанные из форм, оттиснутых с помощью матриц и штампов, внутри заполненные мастикой, среди которых различаются следующие виды изделий:

1. Украшения с тисненым, плоскорельефным, растительным узором, дополненным цветными вставками камней или стекла.

2. Украшения с тисненой, как бы “граненой” поверхностью.

3. Украшения с тисненым орнаментом, покрытым эмалью, режэ-чернью.

II. Филигранные украшения, спаянные из плоской или круче.юй проволоки. Во второй группе можно вцелить подгруппу местных филигранных украшений, часто имеющих позолоту, и подгруппу привозных украшений из отбеленного серебра с зернью.

III. Украшения, выполненные в технике мозаичной инкрустации сплошными вставками из осколков бирюзы, известной под названием "колотая бирюза". Часто бирюзой покрывалось не целое изделие, а лишь главная его часть, например, амулетница или медальон в ожерелье.

IV. Браслеты, выполненные из прямоугольных прокованных пластин, украшенных резьбой. На основе технических признаков эта группа делится на пять подгрупп:

1. Редко встречающиеся широкие браслеты с многоярусной орнаментацией, наносимой просечкой, со штампованными бляшками у застежки.

2. Браслеты, украшенные резьбой на проем.

3. Такие же ажурные браслеты, но с узорами, покрытыми эмалью или чернью. В техническом отношении вторая и третья подгруппы однородны. Составляющие их браслеты различаются по характеру орнаментальных композиций.

4. Браслеты, имеющие сплошную центральную пластину, украшенную гравировкой.

5. Браслеты, имеющие такую же пластину, но с фоном, покрытым чернью.

V. Литые кольца.

Следующие виды украшений хотя и встречались в г. Бухаре, но не пользовались здесь большой популярностью:

VI. Украшения, покрытые сплошными вставками цветного стекла.

VII. Крупные амулетницы, изготовленные способом штампа по листовому серебру.

VIII. Несомкнутые браслеты, сделанные в смешанной технике, где сочетались штамп, травление, гравировка, чернь.

Таким образом, в г. Бухаре в конце XIX-начале XX века бытовали украшения, выполненные в разнообразных декоративных манерах. В местный ювелирный комплекс изредка включались вещи не бухарского происхождения. Некоторые украшения попадали сюда вместе с переселенцами из других мест или завозились иноземными купцами. Эти украшения могли и не получить распространение среди коренных жителей Бухары. Но все это в целом давало возможность местным заргарам пополнить свой арсенал новыми формами или удачными техническими приемами, привнесенными извне. В третьей главе рассматриваются группы украшений, вделекние на основе их формы и способа ношения. Бухарские женщины, как и жительницы других среднеазиатских городов, придерживаясь относительно строгих возрастных градаций, в течение жизни носили большое количество украшений. Наиболее полный комплект украшений надевала новобрачная. После рождения ребенка количество украшений начинало убывать.

Б свадебном головном уборе важную роль играли налобные и височные украшения. Самым популярным из них в конце XIX века была налобная повязка, состоящая из подвитою соединенных металлических пластин. В Бухаре встречались металлические ленты нескольких типов - старинные, состоящие из маленьких медальонов, сделанных из золоченой фольги, и более поздние стандартные баргаки из одинаковых прямоугольных деталей. Последние были широко распространены во всех городах Узбекистана, за исключением Хорезма. Реже в Бухаре носили налобную повязку “силсила”,

составленную из зигзагообразных пластинок. Подобные украшения в большей степени были характерны для полукочевых узбеков. К началу XX века в г. Бухаре вошло в моду украшение в виде сросшихся бровей "болоабру". В других городах в это же время начинают носить "коштилло", отличающиеся от бухарских украшений высоким ажурным "кокошником", вырезанным из одной пластины вместе с золочеными "бровями" и инкрустированным сплошными вставками цветного стекла. Как показали поиски аналогий, налобные украшения в форме полосы относятся к наиболее универсальному типу женских наголовных украшений, в XIX веке известных во многих окружающих Бухару регионах. Ближе всего к бухарским баргакам стоят индийские украшения могольского стиля, некоторые азербайджанские и иранские сидсиля, Однако в Средней Азии налобные украшения типа бухарских не получили повсеместного распространения. У казахов, киргизов, кроме населения южных районов, граничащих с Узбекистаном, бытовали архаичные свадебные головные уборы, украшавшиеся нашивными бляшками, бусами. Только у туркмен, помимо натавннх бляшек, существовали налобные повязки типа силсиля. Украшения, напоминающие бухарские болоабру, представляют собой более редкий тип ювелирных изделий, некоторые черты которого угадываются в усфе: >ю!йс!шх и персидских наголовных у гранениях, Налобные диадемы, очелья были хорошо известны и древним мастерам. Великолепные золотые диадемы греческого происхождения находят о скифских курганах, захоронениях бактрийских царей. Изображения подобных вещей отмечаются в скульптуре и живописи Погда, Пактрии, средневековой персидской и среднеазиатской миниатюре, В комплексе бухарских украшений сохранились височ-но-налобные подвески "мохи тилло", предназначенные для старинного женского головного убора чалмы, которые имели фигурную форму с полумесяцем в основании. В формах мохи тилло, как свидетельствуют древние прототипы этого украшения, нашли от-ражешя архаичные символы, связанные с культом плодородия. Аналогичные символы воплотились в хорездайском наголовном украшении "бодом-ой", туркменском амулете "дагдан", в подобных иранских, дагестанских, ивдийоких и афганских подвесках. Причем, если в некоторых из них ясно проявились черты древних мифологических образов - антропоморфных божеств, окруженных своими спутниками и символами плодородия, то в других, таких как киргизские височные подвески, поздние ташкентские и самаркандские мохи тилло, можно увидеть лишь очертания условного рогообразного мотива или архитектурного декора.

Отдельные части головного убора жительницы Бухары скрепляли булавками "сарсузан", состоящими из серебряной иглы, увенчанной штампованной фигуркой птички или шариком. Подобные булавки с навершием в вице шарика или розетки были известны и другим группам таджиков и узбеков, булавки с птичками, напоминающие бухарские, бытовали в Афганистане и Дагестана. Были они нзизстиы и полкешм булгарам, иранцам и хорезмийцам в опоху средневековья. Булавки с разнообразными головками находят и среди древнебактрийских украшений Тиллятепе. Булавки, как и многие другие нолщие предметы, считались оберегаш, значение которых усиливалось изображением птиц, бывших популярной деталью женских украшений "в Узбекистане. Символы птиц, прежде всего перья, были характерны для искусства всех среднеазиатских народов. Перья селезня, фазана, петуха, сокола, беркута, филина использовались для украшения головных уборов.

Бухарский женский головной убор дополняли парные височные подвески "каджаки", выполнявшиеся из тисненой фольги и напоминавшие отдельные медальоны старинных бухарских баргаков. В формах таких каджаков угадывается изображения лягушки или черепахи. Те же образы характерны для отдельных амулетов других среднеазиатских народов, возможно, для туркменских дагданов, деталей накосных украшений "гурбагга". Подобные амулеты, связанные с идеей плодородия и хтоническим миром, были широко распространены в древности и средневековье во всех окружающих регионах, о чем свидетельствуют многочисленные археологические находки. Однако при всей общности образного содержания бухарские височные украшения заметно отличались от украшений того же вида соседних народов. В начале XX века они стали существенно вцеляться и на фоне подобных украшений из других городов Узбекистана, где в это время приобрели популярность каджаки ташкентского типа, вырезанные из серебряной пластины в форме завитка, усеянного вставками цветного стекла.

Самым распространенным видом женских украшений у народов Средней Азии и Казахстана были наносные подвески. Накосники близких типов бытовали у казанских татар и других поволжских народов. У большинства народов Средней Азии можно обнаружить накосники следующих типов: 1/ в виде отдельных шнуров с нанизанными металлическими деталями; 2/ состоящие из скрепленных между собой ювелирных блях; 3/ представляющие собой матерчатые полосы с нашитыми медальонами или монетами. В зависимости от возраста женщины, количества кос, местных обычаев вьйирал-ся тот или иной вид накосных украшений. Бухарские "чачпуаки"

относятся к первому типу украшений, распространенных в Средней Азии повсеместно. Близкие подвески были характерны для комплексов таджиков и узбеков Северного Таджикистана и Узбекистана, киргизов Ошской области Киргизии. Украшения типа бухарских “найча” в виде поллой трубочки встречались лишь в городах - Ташкенте, Самарканде, Додженте, Ура-Тюбе и других. Украшение “туф” в виде пришитых к полоске материи черных шелковых шнуров, заканчивающихся кистями с бисером, шариками из золоченой нити, в основном носили жительницы Бухары и Бухарской области.

В Бухаре преобладали кольцевые серьги с тремя-пятью-семью подвесками. Бухарские мастера нередко изготавливали и более простые серьги в виде кольца с перемычкой и нанизанными полудрагоценными камнями. Кольцевые серьги были широко распространены у таджикско-узбекского населения, встречались они у некоторых групп туркмен, казахов, киргизов, каракалпаков, казанских татар, азербайджанцев, дагестанцев и народов Ирана, Афганистана, Индии. В Средней Азии у скотоводческих народов получили большое развитие другие типы серег: крючковые, пластинчатые, сложносоставные. В работе прослеживается, каким образом форма кольца использовалась при изготовлении серег у различных этнических и территориальных групп. Из общей массы близких по декоративному стилю украшений таджиков и узбеков бухарские серьги выделялись сочетанием характерных деталей - цветом и формой камней, вставленных в филигранные розетки, обилием жемчуга и т.п. По общей манере исполнения и отдельным филигранным деталям серьги бухарской работы больше всего общего имели с азербайджанскими украшениями. Многие приемы оформления серег, характерные для бухарских украшений и сходных с ними серег соседних регионов, появились в древности. Среди скифских украшений встречаются серьги в форме кольца с нанизанными бусинами. Археологические находки на территории Согды, росписи Варахши, Афрасиаба, Пенджикента свидетельствуют о явном преобладании кольцевых серег, хотя в археологических материалах не удается обнаружить точных прототипов поздних бухарских серег.

К началу XX века носовые серьги, которые бытовали у многих среднеазиатских народов, в Бухаре окончательно вышли из употребления. Только в сельской округе Бухары их продолжали носить цыганки, туркменки и арабские женщины. Большим разнообразием отличались индийские носовые украшения, которые появлялись в Индии вместе с мусульманами-тюрьками в IX-X веках.

В Бухаре, как и в других городах Бухарского эмирата и Туркестана, преобладали разнообразные ожерелья с металлическими подвесками, медальонами или амулетницами. Важной особенностью бухарского комплекса было явное предпочтение традиционных местных типов ожерелий при самой незначительной присутствии “чужих” по происхождению нагрудных украшений, которые лучше приживались в других городах. Коралловые ожерелья, бусы из стекла и камней носили в различных районах Средней Азии. Этническую или региональную специфику часто имели металлические детали, включавшиеся в ожерелья. Бухарские бусы, как и серьги, выделялись своими полупрозрачными камнями, золотыми пронизкаш зерни, подвесками “понча” в форме бутонов или зерен, ажурными бусинами “катмола” и “бозбандча”. Подобные бусины встречались среди сокровищ бактрийского храмового комплекса Тиллятепе, иранских средневековых украшений. Разнообразные “граненые”, дольчатые металлические бусы, подвески в виде зерен и плодов часто входили в состав дагестанских, азербайджанских, индийских, иранских и афганских ожерелий конца XIX века. Заметно отличались от бухарских южнотаджикские ожерелья, медальоны которых украшались треугольничками зерни. У припамирских народов были распространены бисерные повязки и коралловые ожерелья. В Казахстане и Киргизии ожерелья с металлическими деталями отмечаются только в южных районах. Повсеместно же здесь бытовали своеобразные формы нагрудных украшений. Например, у казахов, народов Дагестана, Поволжья, Северного Кавказа существовали матерчатые сывные нагрудники, которые украшались бусами, монетами, застежками. Отгиснутые из серебряной фольги медальоны, аналогичные бухарским, включались в некоторые азербайджанские и татарские ожерелья. У татар металлические ожерелья приобрели заметную популярность в конце прошлого века, когда из обихода стали уходить старинные нагрудные украшения, что происходило под влиянием городской моды соседних регионов и прежде всего Бухары. Многие бухарские ожерелья поражают своим сходством с индийскими нагрудными украшениями могольского периода, среди которых часто встречаются многоярусные ожерелья с медальонами из тисненой фольги, нашейные повязки, подобные бухарским хафабацам, ожерелья с цилиндрическими амулетами и небольшими прямоугольными амулетницами. В Бухаре лучше всего были представлены амулетницы цилиндрической и прямоугольной форм, широко распространенные у мусульманских народов. Амулетницы бухарского типа, выполненные из тисненой фольги, носили и в других городах Узбекистана и Северного Таджикистана, Однако в начале XX века их здесь сменили

крупные штампованные футляры для амулетов, украшенные пластинками с чернью и вставками голубой смальты. Амулеты прямоугольной, цилиндрической и треугольной форм были известны всем народам Средней Азии и Казахстана, Туркменские амулеты "тумары", сохраняя в основе форму треугольника, имели сложный контур, образованный характерными элементами национального орнамента. Прямоугольную форму имели туркменские кожаные сумочки для амулетов "хейкель". Некоторые нагрудные украшения казахов, каракалпаков, хорезмских узбеков, киргизов составлялись из нескольких деталей, воспроизводивших формы традиционных амулетов. Далеко не все аналогичные по форме амулетницы можно сопоставить с бухарскими по декоративному стилю. Ближе всего к ним стоят индийские амулеты могольского стиля. В работе приводятся материалы о способах ношения амулетов в Средней Азии, обычаях и представлениях, с ниш связантх, текста, вкладывавшиеся внутрь и изображавшиеся снаружи на амулете.

В XIX-начале XX века в г.Бухаре женщины носили разнообразные пластинчатые браслеты, среди которых выделяются следующие виды:

1.Браслеты с фигурными окончаниями и простейшим гравированным узором, чаще встречавшиеся у узбеков и казахов в сельской округе Бухары. 2. Браслеты с напайныш штампованными окончаниями и гравировкой под чернь. Такие браслеты, очевидно, не бухарского происхождения, бытовали в Туркестане. В Бухаре они встречались реже. Они напоминали браслеты XIУ века золотоордын-ских мастеров, среди которых были и среднеазиатские ювелиры. 3. Замкнутые браслеты из штампованных деталей с застежкой-стержнем, иногда с квадратной пластинкой, соединявшей их окончания. Детали, напаянные на поверхность пластины, представляли собой или столбики из пяти "зерен", или элементы в виде бантиков, или стреловидные узоры набранные "елочкой". Реже встречались старинные узкие браслеты, украшенные штампованными медальонами. 4. Замкнутые браслеты с растительной орнаментацией,нанесенной гравировкой,часто сочетавшейся с резьбой на проем, эмалью, реже-с чернью. Вероятно, браслеты с чернью.появились в Бухаре благодаря работавшим здесь в начала XX века кавказским мастерам. По характеру орнаментации различаются несколько разновидностей браслетов : "шабака", "табадон" и "афгани". 5. Филигранные браслеты с узором, образованным из полукруглых арок плоской проволоки, реке-с решетчатым узором из такой же проволоки.

Бухарские плаотинчатые браслеты о прорезными или штампованными узорами, браслеты филигранной работы были широко распространены за пределами Бухарской области во многих городах Узбекистана и Северного Таджикистана. Завозились они и в южные районы Киргизии и Казахстана. Некоторые виды бухарских браслетов имеют близкие аналогии среди индийских и афганских браслетов.

К обязательным украшениям бухарской женщины относились кольца и перстни, которые могли носиться на всех пальцах кроме среднего. По местным представлениям, женщины должны были постоянно иметь кольцо на руке, чтобы поддерживать ритуальную чистоту своих рук. В конце прошлого века в г.Бухаре носили перстни следующих видов:

"якканигин" - с высоким гнездом для камня;

"куцальсози" - с розеткой, выложенной вставками голубой смальты и камнем;

"раджаби" - с выгравированным на щитке именем владельца или коранической надписью.

В начале XX века появились новые виды перстней: 4/"пандчмуш" - с пятью лапками, закрепляющими камень;

"кавказ" - литые кольца с глубоко сидящим камнем, которые начали изготавливаться кавказскими мастерами; б/ "собуни-сози" - с крупным камнем, оправленным в зубчатый каст, с расширенной к щитку шинкой. Перстни, подобные бухарским,носили во многих городах Средней Азии. Туркмены, казахи, киргизы имели свои формы перстней.

В четвертой главе исследуются основные стилистические особенности бухарских украшений. Прежде всего вцеляются наиболее общие черты художественного стиля, объединяющие украшения бухарской работы с украшениями соседних народов. Затем на основе проделанного стилистического анализа прослеживаются границы ареала, где получили распространение украшения, близкие по сьсему стилю к бухарским. В конце прошлого века бухарские украшения мало выделялись на общем фоне ювелирных изделий из других городов Узбекистана и Северного Таджикистана. Однако в начале XX века з Ташкенте, Нокадце, Ходженте появляются украшения новых форы, инкрустированные большим количеством вставок цветного стекла, иногда орнаментированные чернью и гравировкой. Украшения нового стиля быстро "захватили" весь окружающий регион, достигли Самарканда, но почти не затронули Бухару. В результате итого процесса в начале XX века

заметно усилилось своеобразие бухарского комплекса украшений в сравнении с концом прошлого века.

Украшения узбеков Хорезма по своему общему стилю были близки к бухарским, но отличались от последних большей массивностью, усложненностью формы. Характерным сочетанием техники тиснения и объемной филигранны, обилием подвесок с мелкими листочками. Форш многих хивинских украшений являются местными вариантами тех же типов, которые были распространены и в Бухаре,

Более значительные отличия существовали между бухарским и шнотадикскими комплексами, заключающиеся не только в большой своеобразии кулябских и гармских украшений, но и в особой манере их оформления узорами, выложенными мелкой зернью.

Таким образом, традиционное искусство Бухары XX – XXI веков можно охарактеризовать как яркую, генетически и типологически сложную и в тоже время несущую в себе философия и культуру народов этого региона и отражающие их эстетические вкусы и эстетические воззрения.

Литература

1. Указ Президента Республики Узбекистан “О мерах государственной поддержки дальнейшего развития народных художественных промыслов и прикладного искусства” от 31 марта 1997 года.
2. Краткий словарь иностранных слов (Под ред. И.В.Лехина и проф. Ф.Н.Петрова. 2-е стереотипное изд. -М.: Гос. Издательство иностранных и национальных слов, 1952.
3. Хакимов А. Современное декоративное искусство Республике Средней Азии. (к проблеме традиций и новаторства). – Т.: “Фан”, 1988.
4. Ермакова Е.С. Ювелирные украшения г. Бухары конца XIX -начала XX века. 1994.

Ифтихор КАМОЛОВ

Қарши давлат университети
тасвирий санъат ва муҳандислик
графикаси кафедраси мудири,
педагогика фанлари бўйича
фалсафа доктори (PhD)

Линар ХАЛИЛОВ

Қарши давлат университети
тасвирий ва амалий безак санъат
мутахассислиги магистранти

ГРАФИК НАТЮРТОРТНИ ЯРАТИШНИ ЎРГАНИШ ТАЖРИБАЛАРИ

Мақола мавзусининг долзарблиги унинг амалий аҳамияти билан белгиланади. Мақолада магистрнинг педагогик амалиётдан ўтиши жараёнида олган, бакалаврларга натюрмортни графикада яратишга ўргатиш тажрибаси таҳлил қилинган.

Калит сўзлар: график натюрморт, декоративлик, ўқитиш усуллари.

Актуальность темы статьи определяется ее практической значимостью. Анализируется опыт магистранта, полученный им в процессе прохождения педагогической практики по обучению бакалавров созданию натюрморта в графике.

Ключевые слова: графический натюрморт, декоративность, методика преподавания.

The relevance of the topic of the article is determined by its practical significance. The article analyzes the experience of a graduate student, obtained by him in the process of passing pedagogical practice to teach bachelors to create a still life in graphics.

Key words: graphic still life, decorativeness, teaching methods.

Қириш. Тасвирий санъат дарслари нафақат атрофдаги оламнинг гўзаллигини кўриш қобилиятини, балки уни идрок этиш ва акс эттириш қобилиятини ҳам шакллантиради. Педагогик университетни битирувчиси - келажакдаги тасвирий санъат ўқитувчиси учун ишда нафақат тасвирланган нарсага ташқи ўхшашликни, балки график тил техникасини ўзлаштириш қобилиятини ҳам етказа олиш жуда муҳимдир.

Асосий қисм. Ўқитувчи Б.М.Неменский бадий тафаккур ва график қобилиятларни муваффақиятли шакллантириш учун талабаларда график фаолиятда кўп қиррали қобилиятларни ривожлантириш муҳимлигини айтган [2, 165]. Бинобарин, ўқитувчининг вазифаси тасвирланган характеристиканинг энг ифодали сифатини аниқлаш ва уни декоратив тақдимот этиш қобилиятини оширишга ўргатишдир.

Талаба С.Н.Исаевнинг педагогик амалиёти давомида “Бадий ва эстетик тарбия” магистрлик дастури асосида олиб борган тажрибаси жуда қизик. Магистрант натюрморт графикасини ёзиш бўйича дарслар ўтказди. Дастлаб “Тасвирий санъат” йўналиши бакалаврлари график натюрморт яратишнинг замонавий технологияларига оид қисқа маърузани тинглашдилар.

Графика техникаси рассомнинг ижодий ниятини намойиш этиш воситаси бўлиб, турли жанрларда: пейзаж, портрет, натюрмортда қўлланилишини топади. Натюрморт тасвирий санъатнинг жанри сифатида ушбу услубда декоратив стилизация учун катта имкониятлар яратади. Биз декоратив тарзда яратилган графика натюрморт замонавий кўринишга эга деб ҳисоблаймиз.

“Натюрморт” сўзининг лексик маъносига кўра (франтсузча натуре морте – “ўлик табиат”), графика натюрморт, масалан, портрет, ландшафт, тарихий расмдан фарқли ўлароқ, жонсиз нарсаларнинг график техникасидаги тасвири англатади. Бизнинг фикримизча, график натюрмортнинг асосий мақсади ички (интерерни) безатишдир.

Замонавий техникада яратилган графика натюрмортнинг биринчи эслатмаси XX асрнинг бошларига тўғри келади. Бу тасвирий санъатда янги тенденциялар пайдо бўлиш даври, ранглар, шакллар ва тўқималарнинг ғайриоддий комбинацияларини излаш учун фазолар устида турли тажрибалар вақти. Фавизм, кубизм каби рангтасвирда янги тенденциялар пайдо бўлиши янги жанр - декоратив натюрморт пайдо бўлишига олиб келади.

Ушбу жанр XX аср бошларида тасвирий санъатнинг асосий турларидан бирига айланмоқда. Унга қизиқиш 30-40 йилларда заифлашади, кейин 50 йилларда яна ортади.

П. Пикассо декоратив натюрмортнинг асосчиларидан биридир. Бўшлиқ ва шаклни етказиш учун у объектларни тасвирлашнинг аналитик усулидан фойдаланади, уларни энг оддий геометрик шаклларга ажратади. Ранг рассом нуқтаи назаридан объектларнинг қирраларини сезиларли даражада ифодалаб, аниқ чизик сифатида ишлатилади. У ҳажми кучайтириш ҳамда бўлакларга бўлиш билан, холстни ёрқин, ранг-баранг панелга айлантиради. Пикассо ясси график доғлар тизимининг муаллифи. Боғлашда рассом уларни холст текислиги бўйлаб эҳтиёткорлик билан тақсимлайди. Ушбу техник кўшимча график эффектларнинг пайдо бўлишига ёрдам беради.

Декоратив натюрмортни яратишнинг асосий принципи - бу шартли текислик маконининг дизайни. Саёз чуқурлик чегараларида жойлашган бир нечта планларнинг тасвири қабул қилинади.

Замонавий техникалар туфайли муаллиф тажриба ўтказиш имкониятига эга бўлади. График натюрморт ҳақиқий объектларни анъанавий тасвирлаш билан тавсифланади. Рассом олдида объектни реал акс этириш вазифаси турмайди. Унинг асосий мақсади натуранинг декоратив хусусиятларини аниқлаш, унга хос бўлган нарсаларни танлаш ва акс этиришдир. Уста классик моделларга мурожаат қилмасдан, минимал воситалар тўпламидан фойдаланган ҳолда ҳақиқий модель ҳақидаги таассуротни етказиши керак. Стилизация қилинган тасвирни моделлаштиришга мурожаат қилиб, рассом объект шакллари таҳлил қилади, уларни ижодий равишда график текисликка кўчиради [1, 255].

Муҳокамалар ва натижалар. Шундай қилиб, XX аср графикаларида янада замонавий техникалар топилди. Декоративлик ва графиклик натюрморт учун асос бўлиб хизмат қилади. Декоратив график тасвирларда оҳанг (тон) ва чизик композицияни яратишда етакчи рол ўйнайди. Чизикларнинг ифодаланувчанлигини ўзгартириб, муаллиф натуранинг ҳажмини ва пластиклигини таъкидлайди.

Дарснинг назарий қисмида “Замонавий график техникаси” мультимедиа тақдимоти кўшилди.

Кейин бакалаврлар ички (интерер) натюрморт графикасини яратишга киришдилар. У замонавий технологияларда сиёҳ, қалам, гел қалам, чўтка каби тасвирий график воситалар ёрдамида амалга оширилди.

Натюрморт устида ишлаш куйидаги босқичлардан иборат эди:

- 1) ғояни ривожлантириш: композицион, қоғозда нарсаларни жойлаштириш;
- 2) тушунчага мос келадиган замонавий график техникада чизилган ахроматик ечимни топиш (чизик, тус, доғ, штрих);
- 3) натюрморт устида ишлашнинг якуний босқичи:
 - а) натюрмортнинг композицион марказини ажратиш, ишни тугатиш;
 - б) тафсилотлар(деталлар) устида ишлаш.

Дарс охирида бажарилган ишлар таҳлил қилинади, мақсадга эришиш ҳаракати ва унга эришиш даражаси кўриб чиқилади. Сўнгра бакалаврнинг якуний кўргазмаси ва таҳлиллари ўтказилади.

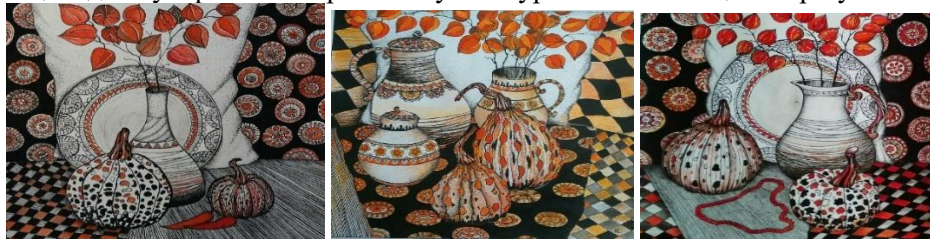

1-расм “Куз” триптихи

Хулоса. Талабаларга дидактик қўлланма сифатида С.Н. Исаевнинг ижодий лойиҳаси – “Куз” триптихи намойиш этилди. У шу каби диапазонда ижро этилган учта асарни ўз ичига олади. Магистр лойиҳани тақдим этиб, уни аниқ белгиланган контурли график сифатида аниқлади. “Кузда” ишида шаклнинг барча объектлари ва синиш жойлари қора ёки куюқ чизиклар билан кўрсатилган. Шундай қилиб, композицион доғлар орасидаги аниқ тасаввурлар ва чегаралар яратилади. “Куз” ижодий лойиҳасини кўриб чиқиб, бакалаврлар ушбу техникада бажарилган ишлар жуда ажойиб бўлиб чиқди деган хулосага келишди.

Адабиётлар

1. Бесчатнов Н.П. Графика натюрморта. - М.: Гуманитар. изд. центр “ВЛАДОС”, 2008. - 255 с.
2. Kamolov I.B Some Stages Associated with Artistic and Creative Activity of Future Jeweler - Eastern European Scientific Journal, 2017
3. Неменский Б.М. Педагогика искусства. - М.: “Просвещение”, 2007. - 165 с.

Tolib SOBIROV

Buxoro davlat universiteti
Tasviriy san'at va muhandislik grafikasi
kafedrası professori

Qavmiddin OMONOV

Toshkent irrigatsiya va qishloq xo'jaligini
mexanizatsiyalash instituti Buxoro filiali
umumkasbiy fanlar kafedrası o'qituvchisi

IX-XV ASRLAR MARKAZIY OSIYO ALLOMALARINING GEOMETRIK YASASHLARNI ZAMONAVIY TA'LIMDA QO'LLASH

Ushbu maqolada IX-XV asrlar Markaziy Osiyo allomalarining geometrik yasashlarining bir nechta usullarini zamonaviy me'morchilikda, qurilish va restavratsiya ishlarida qo'llash uchun muhandislik grafikasi fanlarni o'qitishda samarali usullardan foydalanish va loyihalash jarayonlari ko'rsatilgan.

Kalit so'zlar. *Markaziy Osiyo, Handasa, girix, Auto CAD, 3D, me'morchilik.*

В данной статье описываются процессы использования и разработки эффективных методов обучения инженерной графики для применения нескольких методов геометрического построения центрально-азиатских ученых IX-XV веков в современной архитектуре, строительстве и реставрации.

Ключевые слова. *Центральная Азия, Хандаса, гирих, Авто САД, 3 D, архитектура.*

This article describes the processes of using and developing effective methods of teaching engineering graphics for the application of several methods of geometric construction by Central Asian scientists of the 9th-15th centuries in modern architecture, construction and restoration.

Keywords. *Central Asia, Khandasa, girix, Auto CAD, 3D, architecture.*

Kirish. Ma'lumki, Markaziy Osiyoda o'rta asrlar, ayniqsa IX-XII va XIV-XV asrlar madaniyat va san'at, arxitektura va shaharsozlik, tabiiy va ilohiy fanlarning rivojlanishi uchun o'ta sermahsul davr hisoblangan. Bu davrning Markaziy Osiyo tarixida "Uyg'onish davri" deb atalishi ham bejizdan emas. Marv, Buxoro, Samarqand, Urganch kabi shaharlar o'sha davrning eng yirik madaniy markazlari hisoblangan. Gap shundaki, O'zbekistonda bugungi kunda uch mingga yaqin o'rta asrlar me'morlari bunyod etgan yodgorliklar mavjud bo'lib, ularning aksari xalqaro turizm marshrutlariga kiritilgan. Ularni vaqti-vaqti bilan ta'mirlab turish, ular joylashgan joylarni obod va ko'rkam ziyoratgohlarga aylantirish, buzilganlarini ta'mirlash va qayta tiklash masalalari kun tartibiga dolzorb qilib qo'yilmoqda [1, 8].

Asosiy qism. Markaziy Osiyo hozirgi, O'zbekiston hududida asta-sekin arxitektura-qurilish chizmalarini bajarish takomillasha borgan va shu chizmalar asosida binolar qurish shunday yuqori darajaga ko'tarilganki so'nggi o'n asrdan ortiq vaqt davomida Buxoro, Xiva, Samarqand kabi shaharlarda avlodlarimiz tomonidan bunyod etilgan tarixiy obidalar hozirgi kunga kelib jahon arxitektura san'atining durdonalariga aylangan. Shu sababli ham bu shaharlarni "Ochiq osmon ostidagi muzey shaharlar" deb bekorga aytishmaydi.

Bizga ma'lumki Markaziy Osiyo sharq bilan g'arbni bog'lab turuvchi "Buyuk ipak yo'li" chorrahasida joylashgan. Shu sabab IX asr Markaziy Osiyo uchun uyg'onish davri bo'lib hisoblanadi. Bu davrda Markaziy Osiyoda iqtisodning o'sishi fan, madaniyatning rivojlanishiga ijobiy muhit yaratib berdi. Dunyo sivilizatsiyasiga o'z hissalarini qo'sha olgan ulug' allomalar Abu Ali ibn Sino (980-1037), Abu Nasr al-Forobiy (880-950), Umar Xayyom (1040-1123), Abu Rayxon Beruniy (973-1050) kabi buyuk mutafakkir olimlar serqirra ilmiy faoliyatlarida turli fanlarda olamshumul ilmiy meroslari qatorida geometriyani, geometrik yasashlari orqali me'morchilik, xalq amaliy san'atining turli jabhalarida va ko'plab sohalarda ijod qilganlar. Geometriya fanlarini o'z ichiga olgan "**Ilmi handasa**" deb atalgan fanga ham katta hissa qo'shib ketganlar. Bunga dalil sifatida Ibn Sinoning "Donishnoma" (Ibn Sino, "Donishnoma", Tehron. 1952) asaridagi grafik tasvirlarning ayrimlarini olib qaraylik. Asarning geometriyaga oid bobida, jumladan, chizmachilik asboblardan sirkul (**pargar**) hamda chizg'ich yordamida bajariladigan masalalarning bajarilish tartibi tushuntirib beriladi [2, 6].

Al-Forobiy (880-950)yillarda Sirdaryo bo'yidagi Farab shaxrida yashab ijod etgan. Al-Forobiy. Faylasuf olim besabab ikkinchi Aristotel deb aytishmagan. Aristotel matematika fanlari klasifikatori-arifmetika, geometriya, astronomiya va musiqadan iborat deb aytgan bo'lsa, Forobiy bu klasifikatorga yuqorida aytilganlarga qo'shimcha sifatida optika, buyumlar haqidagi fan va **ilmi al xiyal** bu tushuncha keng

ma'noga ega bo'lib arxitekturani ham o'z ichiga oladi. Forobiyning aytishicha matematika ilmlarining musiqa ilmi bilan o'zaro ta'siri ostida musiqaning matematik nazariyasi hosil bo'lsa, geometriyaning arxitekturada qo'llanilishi me'morchilik ilmida geometrik uyg'unlikni hosil qiladi. Forobiyning aytishicha geometrik shakllarning yasashidagi mohirlik - arxitektura loyihalarining asosini tashkil qiladi. Markaziy Osiyoda har qanday me'moriy naqshlar xalq amaliy bezaklari ma'lum falsafiy mazmunga ega. Forobiy o'zining "Fozil odamlar shahri" risolasida shaharni ham undagi uylarni ham rivojlangan sog'lom odamlar organizmi bilan uyg'unligida ko'rmoqchi bo'ladi.

Bundan tashqari yuqorida nomlari keltirilgan olimlarning hammasi ham qaysi sohada ilmiy ishlar olib borgan bo'lmasin, ular ham arxitekturaga oid bo'lgan tadqiqotlarni chetlab o'tmagan.

Ayniqsa Abul vafo Bo'zjonining ilmiy izlanishlari alohida o'rin tutadi. U 940-998 yillarda O'rta Osiyoda yashab o'tgan. Uning "Hunarmandlar uchun geometrik yasashlardan nimalarni bilish kerak" nomli to'plami arxitektura inshootlarining tashqi va ichki shakllarida qo'llanilgan geometrik yasashlar, binolarga bezak berishda qo'llanilgan murakkab geometrik yasashlar, ularning yasash usullari va bino loyihalarining chizmalarini chizish haqida ko'plab noyob ma'lumotlardan iborat. To'plam olimning o'zi tomonidan va noma'lum mualliflar tomonidan qoldirgan noyob tadqiqotlarning jamlanmasidan iborat. Ushbu to'plamning fors tiliga tarjima qilingan nusxasi ayni paytda Fransiyaning Parij milliy kutubxonasida *Forsiy qo'lyozmalar № 169* raqami ostida saqlanmoqda.

Abul Vafo Bo'zjoniyning bu asarida sirkul (pargar) yordamida bajariladigan geometrik chizmalarga alohida e'tibor qaratilgan. [2, 8].

Abul Vafo Bo'zjoniyning "Hunarmandlar uchun geometrik yasashlardan nimalarni bilish kerak", nomli asarida keltirilgan. Geometrik yasashlarga doir ayrim misollarni bajarilishini ko'rib chiqamiz [2, 63].

Muhokamalar va natijalar. Ixtiyoriy **AB** to'g'ri chiziq berilgan, to'g'ri chiziqning markazidan perpendikulyar tushirilib shu perpendikulyar chiziqqa **A** nuqta orqali **BC** yoy chiziladi **B** nuqta orqali **AD** yoylar o'tkazilib **CD** nuqtalar birlashtirilib **AB** kesmaga perpendikulyar tushirilib **F** nuqta topiladi. **F** nuqta orqali **AB** kesma uzunligida aylana chiziladi tushirilgan perpendikulyarga **MN** nuqtalar hosil bo'ladi. **C** nuqtadan **AB** kesma uzunligida vertikal chiziqqa **C** nuqtadan yoy o'tkazilib **E** nuqta belgilanadi. **E** nuqtadan kesma uzunligida yoy o'tkazilib **AD** va **BC** yoylar bilan kesishgan **G** va **H** nuqtalar belgilanadi. **A** nuqta bilan **G** nuqta **B** nuqta bilan **H** nuqtalar birlashtirilib aylana bilan kesishgan **KL** nuqtalar hosil bo'ladi. **KL** nuqtalardan **AB** kesma uzunligidagi yoylar aylana bilan kesishib **OX** nuqtalar hosil bo'ladi, **OX** nuqtalar tutashtirilib **P** nuqta belgilanadi. **P** nuqtadan **AB** kesma uzunligida vertikal chiziqqa yoy o'tkazilib **Z** nuqta topiladi. **NO** va **NX** to'g'ri chiziq o'tkaziladi. **M** nuqtadan aylana radiusiga teng yoy o'tkaziladi. **Z** nuqtadan aylana yoyi o'tkazilib yoylarning kesishuv nuqtasari **QS** nuqtalar belgilanadi. Topilgan **QS** nutalar **MQ** va **MS** to'g'ri chiziq bilab tutashtiriladi. To'g'ri chiziqning kesishgan nuqtalari **V** lar o'zaro tutashtirilib muntazam besh burchak hosil qilinadi (1-shakl).

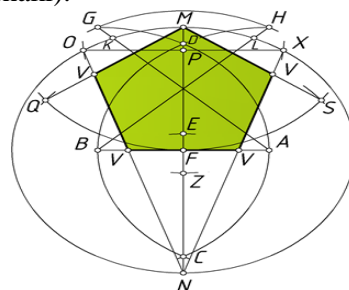

1-shakl

Ushbu geometrik yasashning zamonaviy usullar yordamida bajarilishini ko'rib chiqamiz.

Ixtiyoriy uzunlikka berilgan **AB** kesmani o'lchamini o'zgartirmasdan muntazam beshburchak yasalsin.

Auto CAD dasturida **AB** kesma gorizontal vaziyatda to'g'ri chiziq chizish buyrug'i orqali chiziladi, **AB** kesmaning **B** uchidan **AB** kesmaga teng yoy o'tkazilib ($R=AB$) **B** uchidan **AB** kesmaga teng 72^0 burchak ostida to'g'ri chiziq chizilib yoy bilan kesishib **C** nuqtasi belgilanadi va **AB** va **BC** kesmalarining markazidan perpendikulyar to'g'ri chiziq o'tkazilib kesishgan **O** nuqta belgilanadi. *Массуё* buyrug'i tanlanib *Круговой массуёга* o'tilib obyektlar soni kiritiladi. (*Центр*) markazni belgilash tugmasi bosilib **O** nuqta markaz qilib olinadi va (*Выбор объектов*) obyekt **BC** kesma tanlanib **ENTER** tugmasi bosilib **OK** tugmasi bilan tasdiqlanadi natijada ixtiyoriy **AB** kesma yordamida muntazam **ABCDE** besh burchak hosil bo'ladi [3](2-shakl).

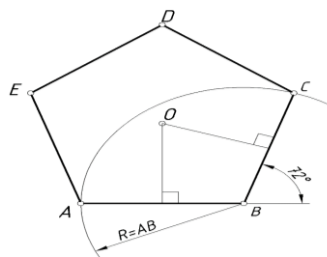

2-shakl

Yuqoridagi usullardan foydalanib geometrik girix naqshlarini murakkab ko‘rinishlarda loyihalashni bajarish mumkin (3-shakl).

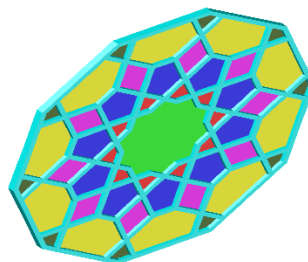
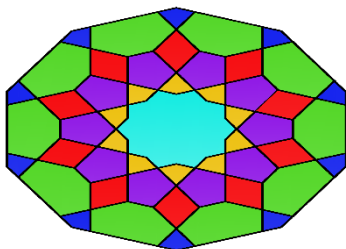

3-shakl.

Xulosa. Yuqoridagi geometrik girix yasashlarning har qanday ko‘rinishlari grafik dasturlada bajarish ishning sifatini va bir qancha nusxalarda ko‘paytirish vaqtning tejalishi samaradorlikni oshirishda muhim vosita bo‘ladi.

Usbu usullardan foydalanib har xil geometrik yasashlarni bajarib turli ko‘rinishlardagi girix naqshlarini tuzib 3D loyihalash mumkin. Me‘moriy obidalaridagi girix bezaklaridan nusxa olib qayta ta‘mirlash jarayonlariga qo‘llab har xil masshtablarda va ko‘rinishlarda bajarib amaliy jarayonlarga tatbiq etiladi [4].

Zamonaviy kompyuter grafikasi dasturlaridan foydalanib talabalarning fazoviy tasavvurini oshirish va boy madaniy merosimizni asrab avaylab, ajdodlarimiz tomonidan barpo etilgan me‘moriy obidalarimizni ilmiy jihatdan o‘rganib, zamonaviy milliy me‘morchiligimizda qo‘llash usullarini o‘rgatishdir.

Adabiyotlar

1. Булатов М. С. Геометрическая гармонизация в архитектуре средней Азии IX-XV вв. – Москва, 1988 й.
2. Sobirov T.R. CHIZMACHILIK (Geometrik va proektsion chizmachilik). –Buxoro, 2020.
3. Собиров Т.Р., Омонов Қ.К. Шукурова Л. Педагогик маҳорат журнали 2012. 2 сон, Бухоро, 2012.
4. Sobirov T. R., Omonov Q. K. Graphical Basis Of Girikh Used In Traditional Applied Decorative Art Of Central Asia In The 9-15th Centuries.
5. Journal of Contemporary Issues in Business and Government Vol. 27, No. 1, 2021 P-ISSN: 2204-1990; E-ISSN: 1323-6903 <https://cibg.org.au/>

Фаррух НУРУЛЛАЕВ

Бухоро давлат университети
музыка таълими кафедраси ўқитувчиси

Бобур НУРУЛЛАЕВ

Бухоро давлат университети
музыка таълими кафедраси магистри

Нодира НУРУЛЛАЕВА

Бухоро давлат университети
музыка таълими кафедраси магистри

**МУСИҚА ТАЪЛИМИДА БУХОРО ФОЛЬКЛОР ҚЎШИҚЛАРИНИ ТАНЛАБ
ОЛИШГА ҚЎЙИЛАДИГАН МЕТОДИК ТАЛАБЛАР**

Мақолада Бухоро фольклор қўшиқларининг ўзига хос хусусиятлари, уларни танлаб олишга қўйиладиган методик талаблар кенг таҳлил қилинган.

Калит сўзлар: *музыка, фольклор қўшиқлари, халқ куйи, ижро, куй, оҳанг, болалар фольклори.*

В статье проведен широкий анализ специфики бухарских народных песен и методических требований к их отбору.

Ключевые слова: *музыка, народные песни, народная мелодия, исполнение, мелодия, детский фольклор.*

In the article a broad analysis of the peculiarities of Bukhara folk songs, methodological requirements for their selection was made.

Key words: *music, folk songs, folk tune, performance, melody, melody, children's folklore.*

Кириш. Ёш авлодни музыка санъатидаги гўзалликларни теран идрок этишлари, уларнинг эстетик туйғу ва бадий дидларини ўстиришда фольклор қўшиқлари катта аҳамият касб этади. Фольклор қўшиқлари воситасида музыка таълими амалиётида ўзига хос мактаб яратган олимлар ва тадқиқотчилар ёш авлодга бериладиган билимлар тизимида эстетик мазмун ва моҳият касб этувчи билимларга алоҳида аҳамият беришни, ҳар бир фольклор қўшиғи шахснинг баркамол ривожланишига самарали таъсир ўтказишини таъкидлаб келмоқда.

Ҳақиқатдан ҳам, халқимиз томонидан яратилиб келинган халқ оғзаки ижоди намуналаридан бири бўлган фольклор қўшиқлари ёшларнинг эстетик диди, ҳис-туйғуси ва дунёқарашини ўстириб боришда алоҳида ўрин эгаллайди. Фольклор қўшиқлари ҳаётнинг бетакрор қирралари ва ижод аҳлининг лирик кечинмаларини ўзида акс эттиргани боис ўқувчиларнинг онгида нозик кечинмаларни уйғотиши, уларни гўзаллик оламига олиб кириши, гўзалликка меҳр-муҳаббат уйғотиб, ўқишда ва меҳнатда фаолликка руҳлантириши шубҳасиздир. Шу нуқтаи назардан қараганда, Бухоро фольклор қўшиқлари ҳам ўзига хос таълимий ва тарбиявий имкониятларга эгаллиги билан аҳамиятли ҳисобланади. Улар халқимизнинг бадий-музикаий мероси сифатида ўз ўрнига эга ва сон жиҳатдан жуда кўп бўлсада, лекин айни пайтда эътироф этиш жоизки, уларнинг барчасини ҳам 5-7 синф ўқувчиларини эстетик тарбиялаш воситаси сифатида қўлланилиши мақсадга мувофиқ бўлмаслиги мумкин. Чунки улар ўзининг бадий жиҳатдан мазмун-моҳияти, музикаий тузулмаси, куйланишига кўра бир-биридан фарқ қилади. Шунинг учун ҳам уларни муайян педагогик талаблар асосида танлаб олиш талаб этилади. Қўшиқларни танлашда ўқувчилар қизиқишлари, эҳтиёжлари, эстетик савиялари, ижро этиш маҳоратлари инobatга олинishi бир мунча аҳамиятли бўлсада, лекин таълим-тарбияда қўлланиладиган қўшиқлар намуналарини саралаш мезонлари нималарга, қандай талабларга асосланган ҳолда ишлаб чиқилишини билиш янада аҳамиятли ҳисобланади.

Шу ўринда айтиш жоизки, 5-7-синф даври ўқувчиларнинг болалик билан аста-секин хайрлашиши ва катталарга эргашиш тушунчаларини шаклланиш даври ҳисобланади. Бу даврда болаларнинг биринчи мўчални тўлдириб, иккинчисига қадам қўйиш, ҳам жисмоний, ҳам маънавий-ахлоқий балоғати ўсиб бориш бўсағасидир. Ўғил ва қизлар жинсига дахлдор хислатлар ривожланиб, аввало, овозлар фарқлана бошлайди. Бу жараён маънавий ривожланишдан ўзади, натижада улар хатти-ҳаракатида, юриш-туришида ўзгарувчанлик, аниқроғи, беқарорлик, оқибатини ўйламай иш қилиш, ўзига бино қўйиш ҳолатлари учрай бошлайди. Бу ёшдаги болаларга мўлжалланган музикаий асарлар, жумладан, фольклор қўшиқларининг вазифаси ана шу мураккаб жараённи чуқур ва теран

муסיкий-бадий татбиқ этиб, уларнинг маънавий камолоти, эҳтиёжини қондириш, уларда чинакам инсоний фазилатларнинг таркиб топишида фаолроқ таъсир кўрсата билишдан иборат. Энг муҳими, шу ёшдаги болаларга мўлжалланиб ёзилган муסיкий асарлар ва шу ёш даврида куйлашга мос келадиган фольклор кўшиқлари уларни миллий истиқлол руҳида тарбиялаши, дунёқарашларини шакллантириши, юксак ахлоқий фазилатларни сингдиришга хизмат қилиши керак. Неча асрлар давомида Ватан мустақилиги учун олиб борган курашлари, меҳнатнинг барча фаровонликлар омили эканлиги, ҳалоллик, ростгўйлик, фидоийлик ва бошқа инсоний фазилатлар болалар фольклор муסיқа санъатининг асосий мавзулари бўлиши мумкин.

Асосий қисм. 5-7-синф ўқувчилар табиатида хос турли нарсаларга қизиқувчанлик, ўз навбатида, фольклор кўшиқларини куйлашга бўлган қизиқувчанлигини инкор этмайди, балки бу жараёнлар бир-бирига омукта ҳолда кечгандагина катта натижа беради. Бу ёшдаги болалар ҳаётга мустақил назар солишга интилувчан бўладилар. Улар ҳаётдаги ҳар бир воқеа ва ҳодисанинг ижтимоий-ахлоқий моҳиятини аниқлашга, ундан ўзларига сабоқ чиқаришга ҳаракат қиладилар. Шу жараёнда уларга фуқаролик туйғулари теранлаша ва такомиллаша боради, жамият ва Ватан олдидаги бурч ва маъсулиятларини аниқлаш истаги уйғона бошлади. Бунда уларга турли мазмундаги муסיқа асарлари ўзгача таъсир кўрсатади. Шу таъсир чуқурлашгани сайин болалар муסיқа санъати жанрларидан баҳраманд бўлиш, муסיқани касб сифатида танлашни хоҳлаб қоладилар. Халқимизнинг миллий мероси бўлмиш фольклор кўшиқларига эса қизиқиш билан қарайдилар ва уларни муסיқа жўрлигида куйлаш ҳаракатида бўладилар. Шулардан келиб чиқиб айтиш мумкинки, фольклор кўшиқларининг таълимий ва тарбиявий имкониятлари ниҳоятда кенг. Уларнинг муайян педагогик талаблар асосида танлаб олиниши эса таълим-тарбия жараёнини ижобий бўлишига хизмат қилади.

Бизнингча, фольклор кўшиқлари намунасини танлашга жиддий ёндашган ҳолда, биринчи навбатда, ўқувчиларнинг ёши, психологик-физиологик хусусиятлари, кўшиқнинг бадий-муסיкий жиҳатдан тузулмаси инобатга олиниши керак.

Иккинчидан, кўшиқнинг ўйинбоплиги, шўх, қувноқ, муайян ракс ва жисмоний ҳаракатлар билан боғлиқликда ижро этиш ҳолатини эътиборга олиш даркор.

Учинчидан, кўшиқни болаларнинг куйлаш имконияти, маҳорати (овоз диапозони, овоз кучи, вокал-хор малакалари)га мослиги инобатга олиниши лозим.

Тўртинчидан, кўшиқнинг бадий-муסיкий матни ўқувчилар учун тушунарлилиги, ғоявий-бадий мазмунини тарбиявий таъсирчанликка эга эканлиги эътиборда бўлиши керак.

Бешинчидан, асарларни ўрганиш ва ижро этиш учун мавжуд шарт-шароитларга тўғри келишлигига эътибор қаратиш мақсадга мувофиқдир.

Шунингдек, муסיқа дарслари (шунингдек, тўгарак машғулоти)да Бухоро фольклор кўшиқларидан фойдаланишда ўқувчиларга маънавий, ахлоқий ва эстетик тарбия бериш ҳам назарга тутилиши керак, албатта. Бунинг учун қўйидагиларга алоҳида эътибор бериши лозим деб ўйлаймиз:

1. Танланган ҳар бир фольклор кўшиғининг ўқувчилар муסיкий дидига (куй, оҳанг, ритмик жиҳатдан) яқинлиги;

2. Кўшиқ ижроси давомида унинг ўқувчилар томонидан енгил, осон ва тушунарли тарзда идрок этилиши;

3. Кўшиқнинг усул, суръат ва ритм жиҳатдан мураккаб тузулмаларга эга бўлишидан қатъий назар уларни осон ўзлаштирилиши ва ифодали куйланиши;

4. Танланган ҳар бир фольклор кўшиғининг ўқувчиларда миллий муסיкий мерос ҳақида янги билим бериши;

5. Танланган ҳар бир фольклор кўшиғининг ҳозирги замон муסיқа таълимининг шаклланишида катта аҳамиятга эгалиги;

6. Ўқувчиларда миллий муסיқа меросимизга ва у орқали она Ватанга муҳаббат ҳиссини тарбиялаш, ўқувчиларда жамоатчилик олдидаги бурчини англаш, дўстлик, ўртоқлик ва инсонпарварлик туйғуларини таркиб топтиришга алоҳида эътибор бериш ва ҳоказо.

Бухоро фольклор кўшиқларини таълим-тарбия жараёни учун танлаш ҳақида фикр юритилганда, аввало, унинг таркибий тузилиши ўқитувчи томонидан пухта ўрганилиши ва ўқувчиларга назарий билимлар бериш ҳамда амалий жиҳатдан куйлашга ўргатиш усулларини пухта билиши жуда муҳимдир. Шуни унутмаслик керакки, кўшиқнинг эстетик таъсир кучи ва характери ундаги қисмларнинг ҳар бирида, айни вақтда уларнинг ўзаро боғлиқлиги ва яхлит ҳолдаги таъсири билан белгиланади. Шу маънода фикр юритиб айтиш ўринлики, Бухоро фольклор кўшиқларининг муסיкий оҳанги унинг энг муҳим жиҳатларидан бири ҳисобланади. Бухоро муסיқа санъатининг ўзига хос оҳангида ҳар бир фольклор кўшиқнинг ғоявий-бадий мазмуни ўзига хос усулда, муסיкий товушлар шаклида ифодланади. Шунинг учун ҳам болалар ёки катталар ижросида ёзиб олинган фольклор

кўшиқ матнига мувофиқ келувчи куйнинг қай даражада ноталаштирилганлигига эътибор қаратиб уларни танлаш бир мунча афзалдир.

Маълумки, фольклор асарида мавжуд бўлган оҳанг кўшиқнинг бадиий мазмуни, ритмик тузулмаси, суръати ва бошқа ифода воситаларига мос бўлиши унинг мусиқий-эстетик таъсирчанлигини янада оширади. Бухоро фольклор кўшиқлари ҳам шуларга мувофиқ бўлиб, улардаги оҳанг ўзининг бетакрорлиги билан янада мазмундорлик касб этади. Ранг-баранг нозик товушлар, усуллар, ифодалаш воситаларининг ўзаро уйғунлашгани эса уларнинг мусиқий-эстетик таъсирчанлигини янада оширади. Зеро, бошқа вилоят фольклор кўшиқларидек Бухоро фольклорига мансуб ҳар қандай кўшиқдаги оҳанг ҳам фақат лирик, завқли туйғулар уйғотмайди, у ғамгин, аччиқ, изтиробли, мунгли кайфият уйғотиши ҳам мумкин. Шуларга кўра, болалар куйлайдиган кўплаб Бухоро фольклор кўшиқларида уларнинг орзу-армонлари, истаклари, гўзал эҳтирослари, кўшиқ куйлаб турли ўйинларни ҳам ўйнашларининг акс этиши фикрмизнинг далили бўла олади. Демак, фольклор асарларига мансуб оҳанг ҳаётнинг шодлиги-ю, ғам-алами, хурсандчилигини ифодаловчи кўшиқ мазмунига боғлиқ бўлади. Шундан келиб чиқиб фольклор кўшиқ матни билан унинг оҳангини муносиб, мувофиқлигини бош мезон сифатида эътироф этиш мумкин.

Фольклор кўшиғини ижро этиш учун танлашда, биринчи гада оҳанг жозибadorлигига, овознинг мусиқийлигига эришиш мумкинлигини ҳам эътиборга олиш керак. Ўқувчилар шу оҳангдор мусиқийликдан моҳирона фойдаланиб, юксак ижрочилик маҳоратига эга бўлсин, кўшиқ оҳангидаги сирни фарқлай олсин. Ҳар бир ўқувчининг кўшиқни дилдан жўшиб куйлаши уни эстетик тарбияда, кўшиқ санъатига ошифта қилишнинг зарур шартларидан биридир. Демак, фольклор кўшиқчилиқ санъатида барча таркибий жиҳатлар уйғунлашгандагина у ўқувчиларнинг эстетик ва ахлокий тарбиялашнинг муҳим воситасига айланади. Кўриб ўтилган жиҳатларнинг биронтасида бузилиш содир бўлса унинг эстетик қиймати йўқолиб, таъсири камаяди. Шу боис Бухоро фольклор кўшиқларини танлаб олишда юқорида таъкидлаб ўтилган жиҳатларга жавоб берувчи омиллар, мезонлар инobatга олиниши мақсадга мувофиқ келади, деб ўйлаймиз.

Фольклор кўшиқларининг муҳим жиҳатларидан яна бир шундаки, уларда куйнинг асардаги ғоя, ҳис-туйғу ва кечинмаларнинг уйғун ритмик товушлар орқали ифодаланиши билан таъминлаши эстетик аҳамият касб этиб, у ўз навбатида кўшиқ санъати қудратида катта ўрин тутади. Шунга кўра, кўшиқни ижро этиш учун танлашда куйини қайси мусиқа асбоблари билан ижро этилишини ҳам инobatга олиниши юқоридаги жиҳатлардан биридир. Ўзбек халқ чолғу асбоблари жўрлигида ижро этилган фольклор кўшиғининг эстетик таъсири юқори бўлади, албатта. Лекин кузатишлардан аёнлашдики айрим мактабларда фортепиано, аккардеон, баян каби чолғуларда мусиқа дарслари ўтилмоқда. Бундай чолғу асбоблари фольклор кўшиғининг мазмун-моҳиятини талаб даражасида очиб беролмайди. Ваҳоланки, кўшиқнинг юқори бадиий савияда ижро этилиши унинг эстетик таъсирини оширувчи муҳим омилдир. Айниқса, кўшиқ куйини миллий чолғу асбобларида ифодали ижро этиш, тиниқ ва яхши овозда куйлаш унинг ғоявий мазмуни ва тарбиявий таъсирини янада оширади. Зеро, фольклор кўшиқ ижрочилигида муҳим жиҳати бу хонандаларнинг ижрочилиқ маҳоратидир.

Фольклор кўшиқларига мурожаат қилганда, аввало, улар қайси вилоят аҳлига кўпроқ тааллуқли эканлигига эътибор бериш, бошқа воҳаларга тегишли кўшиқларга аралаштириб юбормаслик уларни танлаб олишнинг энг муҳим шarti, мезони ҳисобланади. Масалан, Тошкент ва Фарғона водийси вилоятларига Хоразм ёки Бухоро вилоятларига хос кўшиқлар, уларга хос ижро йўллари сақлаган ва анъанавийлигига эътибор берган ҳолда ёндашиш лозим. Фарғона водийсида кенг расм бўлган болалар фольклор кўшиқлари ўзига хос усулларда ижро этилади. Хоразмча куй ва кўшиқлар эса ижро услуби билан тамомила ажралиб туради. Самарқанд ва Бухоро вилоятида яшовчи халқ ижро этиб келаётган кўшиқлар ҳам ўзларининг этнографик жиҳатлари билан бошқа жойдаги фольклор кўшиқларидан фарқ қилади. Рақс жўрлигида ижро қилинаётган мавригилар фақат Бухорода учрайди. Буни Фарғона водийси ва Тошкентда лапар дейилади. Термалар эса Самарқанд, Қашқадарё ва Сурхондарё бахшилари ижодида кўпроқ учрайди. Уларни хоразмликлар чўблама дейишади. Булар фольклор кўшиқларига хос бўлган умумий жиҳатлардандир.

Фольклор кўшиқларининг ҳудудий хусусиятлари айрим даврларда нисбатан оммалашиб кетиши ҳоллари ҳам учрайди ва бутун Ўзбекистон учун муштарақлик касб этади. Бу хулосани фақат XXI аср бошларига нисбатан айтадиган бўлсак, Хоразм усулидаги кўшиқлар эндиликда мусиқа санъатининг барча соҳалари - эстрада, замонавий оммавий кўшиқлар, лирик ва фольклор кўшиқларига ҳам татбиқ этилмоқда. Демак, бу бугунги куннинг оҳанги сифатида Республикамизнинг барча ҳудудида амалга оширилаётган эстетик тарбия мазмунида ўз аксини топиши мумкин. Зеро ўқувчи-ёшларнинг қизиқишлари ҳам эстетик тарбия самарадорлигини таъминловчи педагогик омиллардан биридир.

Муҳокамалар ва натижалар. Мусиқа таълимида Бухоро фольклор кўшиқларини танлаб олишга қўйиладиган методик талаблар ўқувчиларни фольклор кўшиқлари воситасида эстетик тарбиялаш бўйича бир қанча мақсадларни кўзда тутди. Бизнингча, фольклор кўшиқларини ижро этишга жалб этилган ўқувчи ёшлар билан бу борада иш олиб боришда аввало қуйидаги жиҳатларга алоҳида аҳамият бериш лозим:

1. Бухоро фольклор кўшиқлари ва куйлари ўқувчиларнинг маънавий оламига эмоционал таъсир кўрсатиши ва бу борада етарлича самара беришига эришиш.

2. Санъат билан воқеликнинг ижтимоий роли ва аҳамиятини таъкидлаган ҳолда уларнинг сертармоқ турларида Бухоро фольклор кўшиқларининг ўрнини, бадий қимматини, умуммаданиятимиздаги моҳиятини тўғри англаб олишга кўмаклашиш.

3. Ўқувчиларда санъатга оид билимларни мустаҳкамлаш билан бирга уларда бу борадаги енгил-елпи, мазмунан саёз, таъсирсиз ва чет эл оҳангларига солиб айтилган, ўзбек мусиқа маданияти анъаналарига зид бўлган кўшиқларга нисбатан муросасизлик туйғуларини ҳосил қилиш.

4. Ўқувчиларни Бухоро фольклор кўшиқларини маънавий-ахлоқий, фалсафий, ижтимоий-сиёсий томонидан тўғри баҳолай олиш, уларни тарбиявий хусусиятларини англашга ўргатиш.

5. Мақсад Бухоро фольклор кўшиқлари билан ишлаш бўлса-да, ўқувчиларда санъатнинг бошқа турларига ҳам меҳр-муҳаббат уйғотиш, уларнинг умуммаданий савиясини кенгайтириш.

6. Бухоро фольклор кўшиқларидаги назмий матннинг мазмунини тарбиявийлик нуқтаи азаридан таҳлил қилиб уни ўқувчилар онгига тўлалигича етказиш.

Ўқувчиларни эстетик тарбиялаш жараёнида юқорида санаб ўтилган педагогик омилларни инобатга олиш кўзланган мақсадги эришишни кафолатлаши мумкин.

Умумий ўрта таълим мактабларининг мусиқа дарсларида, (шунингдек, бадий-ҳаваскорлик машғулотларида) Бухоро фольклор кўшиқлари билан ишлаш учун ўқитувчи (ва тўғарак раҳбарлари) зиммасига ҳам муҳим талаблар қўйилади. Мусиқа дарси муаллими (бадий-ҳаваскорлик тўғараги раҳбари) ўз ишини шундай ташкил қилиш лозимки, унда ўқувчилар дарсларда (бадий ҳаваскорлик машғулотларида) фольклор кўшиқлари билан танишиб, уларни ўрганиши, тинглаши, айрим кўшиқларга бағишланган суҳбат, таниқли хонандалар билан учрашув кечаларида қатнашишлари жараёнида ўзини кўшиқда ифодаланган бадий образлар, хис-туйғулар оғушида сезишини таъминлаш лозим. Шундагина Бухоро фольклор куй-кўшиқларидаги сеҳрли жозоба, эзгуликка чорловчи мусиқий оҳанглар идрок этувчининг ҳаёлида, кечинмаларида, эстетик ҳиссиётида қайта ишланиб, унинг ўз тажрибасига айланади, янги ҳиссиётларни, инсоний туйғу ва муносабатларни вужудга келтиради. Шу жиҳатдан мусиқа дарси (тўғарклари) олдида ўқувчиларда фольклор кўшиқларига нисбатан муайян муносабат, қизиқиш, ҳавас, пировард натижада муайян маҳорат кўникмаларини шакллантириш асосий вазифа қилиб қўйилиши зарур. Бундай ҳолатлар фольклор кўшиқлари воситасида санъатнинг ижтимоий роли ва вазифасини яхлит тасаввур қилиш натижасида ўқувчилар маънавий оламидаги ўзгаришлар, янги жиҳатлар пайдо бўлиш жараёнини тезлаштиради.

Юқорида қайд қилиб ўтилганидек, ўқувчиларга эстетик тарбия беришда бошқа воситалар қаторида халқ санъатининг энг оммавий ва таъсирчан турларидан бўлган Бухоро фольклор кўшиқларининг роли ва аҳамияти бекиёс бўлгани ҳолда, улардан фойдаланишда ҳам ўзига хос меъёрлар бўлиши лозим. Ўқувчилар ижроси учун тўғри келган Бухоро фольклор танлаш ярамайди, албатта. Бунда барча ишлар мақсадга йўналтирилган ҳолда муайян педагогик асос, педагогик опробациядан ўтган методика замирида олиб борилишигина кутилган самарани бериши мумкин. Шунинг учун ҳам бу борада бир мунча ишлар амалга оширилиши керак бўлади. Булар, ўз навбатида, Бухоро фольклор кўшиқлари воситасида ўқувчиларга эстетик тарбия бериш бўйича бажарилиши керак бўлган вазифалар жумласига киради.

Биз ўқувчиларни Бухоро фольклор кўшиқлари воситасида эстетик тарбиялаш, шу орқали уларнинг маънавий оламини бойитиш ва дунёқарашларини шакллантиришни ўз олдимишга мақсад қилиб қўйганимизда, аввало, ўқувчиларга аталган Бухоро фольклор кўшиқларини излаб топдик, баъзи ижрочилар овозини магнит тасмасига ёзиб олдик, уларнинг бадий мазмуни ва мусиқий тузилишини таҳлил қилдик, баъзиларини эса ноталаштирдик. Шундан сўнг ўқувчиларнинг мусиқий-бадий тайёргарликлари, овоз ва куйлаш имкониятларини ҳисобга олиб уларни танладик ҳамда ўргатиш, таништириб боришни лозим топдик. Буни осонгина кечган иш деб бўлмайди, албатта. Чунки ҳозиргача мутахассислар томонидан аниқланган, ёзиб олинган Бухоро фольклор кўшиқлари анча сероб, жанр жиҳатидан хилма-хил. Агар уларни бир бошдан репертуарга киритадиган бўлсак, унда кутилган натижага эришиш анча мушкул бўлиб қолиши мумкин. Шу ўринда ҳозирги кунда энг мукамал ва қимматли манба бўлмиш “Ўзбек халқ мусиқаси” тўпламининг тўртинчи томдан жой олган йилнинг турли фасллари билан боғлиқ 14 та болалар кўшиқлари билан ҳам танишдик,

мазмунини таҳлил қилдик. Шунингдек, турли тўпламларда “алла”нинг кўплаб вариантлари, “ёр-ёр” номи билан юритилган тўй кўшиқлари намуналари, дostonлардан парчалар, тожикча, уйғурча айрим кўшиқлар ўрин олганлиги билан ҳам танишдик.

Хулосалар шундан иборат бўлдики, улардан умумий ўрта таълим мактаблари мусиқа дарслари ҳамда ҳаваскорлик тўғарак машғулотида унумли фойдаланиш мумкинлигига ишонч ҳосил қилдик. Умуман олганда, улардан 5-7-синф мусиқа таълими босқичлари учун мос бўлган фольклор кўшиқларини танлаб олиш муҳим педагогик аҳамият касб этади.

Ҳозирги пайтда халқнинг миллий маданиятига эътибор кучаяётган экан, буни чуқур ҳис этган ҳолда мусиқа дарслари, синфдан ва мактабдан ташқари бадий ҳаваскорлик тўғараклари ўз репертуарларида халқ санъати намуналарига кенг ўрин бериши керак. Шундагина фольклор кўшиқларидек бебаҳо бойликларга эҳтиёткорона муносабатда бўлиш, улардан тарбия тизимида унумли фойдаланиш мақсадга мувофиқ бўлади. Бу мувофиқликни таъминлаш эса айнан умумий ўрта таълим мактаблари ўқувчилари билан олиб борилаётган мусиқий таълим мазмунига боғлиқ.

Адабиётлар

1. Абдулқодир Мароғий. Мақосиду-л-алхон. –Техрон, 1344/1925.
2. Кавкабий. Рисолаи мусиқий. ЎзР ФА ШИ қўлёзмаси, № 468/IV. – В. 70б.
3. Дарвиш Али Чангий. Рисолаи мусиқий. ЎзР ФА ШИ қўлёзмаси, № 468/I. – В. 11б.
4. Номаълум муаллиф рисоласи. ЎзР ФА ШИ. Қўлёзма. Инв. № 1466/I. – В. 6а.
5. Матякубов О., Болтаев Р., Аминов Ҳ. Хоразм танбур чизиғи. –Тошкент, 2010.
6. Буяядов З. Ануштагин Хоразмшоҳлар давлати (1097-1231). -Т., 1998.

Насиба ИНОЯТОВА

Ўзбекистон давлат консерваторияси
магистранти

ШАШМАҚОМ ТАРИХИДАН

Ушбу мақолада Бухоро Шашмақомининг ривожланиш тарихи, турли даврларда унинг ривожланишига ҳисса қўшган устоз санъаткорларларнинг рисолалари таҳлили кенг ёритилган.

Калит сўзлар: шашмақом, “Тоғжик Шашмақоми”, “Ўзбек Шашмақоми”, рисола – баёзлар, “Муסיқий Шашмақом”, ўзбек классик муסיқаси.

В данной статье широко освещена история развития Бухарского шашмакома, анализ трактатов мастеров, внесших свой вклад в ее развитии в разные периоды.

Ключевые слова: шашмаком, “таджикский Шашмаком”, “узбекский Шашмаком”, рисола – байозы, “музыкальный Шашмаком”, узбекская классическая музыка.

In this article, the history of the development of Buxoro masterpiece, the analysis of the treatises of the master artists who contributed to its development in different periods are widely covered.

Key words: shashmakom, “Tajik Shashmakom”, “Uzbek Shashmakom”, Risola – bayozlar, musical Shashmakom, Uzbek classical music.

Кириш. Шашмақом илми борасида кўп улуғ зотлар қалам тебратган. XX асрнинг шиддатли замонларида Абдурауф Фитратдек буюк аллома “Ўзбек классик муסיқаси ва унинг тарихи” мавзусида илмий асар яратишга отланиб, бу муқаддас мероснинг асл сарчашмалари, пири устозлари Ота Жалол ва Ота Ғиёслар бисотидаги билимларига таяниб, илмий мулоҳазалар ҳосил қилишга интилган ва кўп муваффақиятларга эришишга муяссар бўлган [1]. Бироқ замона зайли бу ҳақиқатларни рўёбга чиқаришга қўймасдан, улар поймол этилган. Натижада мақом илми вақтинча чекинишга мажбур бўлган.

XX аср ўрталарига келиб, сталинча миллий сиёсат бирмунча юмшаб, эркинликка сал йўл очилиши билан Ўзбекистонда Исҳоқ Ражабов, Тожикистонда Фазлиддин Шаҳобов каби фидойилар майдонга чиқиб, Шашмақом борасида чинакам ҳаётий масалаларни кўтара бошладилар. Шу фурсатда Исҳоқ Ражабовнинг “Мақомлар масаласига доир” китоби ва Фазлиддин Шаҳобовнинг Тоғжик телевидениясида “Шашмақом” мавзусидаги туркум кўрсатувлари пайдо бўлди. Исҳоқ Ражабовнинг илмий асосларга таянган ва гўзал бадиий тилда лутф қилинган асари чоп этилди ва бу ажойиб рисола ўз қийматини ҳанузгача сақлаб келмоқда. Бахтимизга устоз Фазлиддин Шаҳобов кўлёмалари ҳам бизгача етиб келган[2]. Аммо, Фазлиддин Шаҳобов ва Исҳоқ Ражабовларнинг ижод нашидалари узокқа бормади. Надоматлар бўлсинки, бу мўътабар устозларнинг билим ва тажрибалари, ҳеч қандай сабабсиз кенг илмий муомалага тортилмади ва вақт гирдобида, шунчаки, четга чиқиб кетди. Мақомчилар янги авлодининг кўпчилиги, том маънода, уларнинг жонли сабоқларидан бебаҳра қолдилар.

Асосий қисм. Бугунги кунда бизнинг бирламчи вазифамиз, бу муқаддас муסיқий мероснинг муборак пойи қадамлари, унинг чинакам ва ҳаётбахш илдизлари, илмий-назарий, амалий ва ижодий негизларини ўрганиш. Шу билан бирга ноҳақ топталган ва унутилган чинакам илмий қарашларни тиклаш ҳамда уларни замона толиблари, ёш созанда ва ижодкорларнинг диққатига ҳавола этишдир. Шашмақом – бу чинакам илмий негизларга таянган улкан мажмуа – муסיқий санъат кошонаси. Унинг маъно ва мазмун негизларининг кўпи ҳали чинакам тадқиқ этилмаган. Очилган айрим кирралари эса етарли даражада, закон талабларига мос равишда ўрганилмай келинмоқда. Уларни изчил ўзлаштириш давр тақозоси ва бугунги кун эҳтиёжи ҳисобланади.

Шашмақом тарихи ва илмий асосларини мутолаа этиш талай муаммолар билан боғлиқ. Бир тарафдан, унинг назарийига оид бирламчи манбалар, яъни XIX аср Бухорода яратилган муסיқий рисола – баёзлар ҳали етарли даражада таҳлил этилмаган. Уларнинг негизидаги атама, тушунча ва назарий қарашлар замонавий илмий муомалага мувофиқ кенг жорий қилинмаган. Иккинчи томондан Шашмақом бир шаклда қотиб қолган нарса эмас. Аксинча, мунтазам равишда жилоланиб турадиган барҳаёт удум, доимо ўзгариб борадиган жонли муסיқий тизим. Замон талаб ва эҳтиёжларига кўра, унинг янги нав кўринишлари юзага келаётганлиги мавжуд ҳақиқат. XX аср ўрталарида Душанбеда Бобоқул Файзуллаев, Шоназар Соҳибов ва Фазлиддин Шаҳобовлар раҳнамолигида “Тоғжик Шашмақоми”, Тошкентда Юнус Ражабий бошчилигида “Ўзбек Шашмақоми” юзага келганлиги бунинг ёрқин мисоли, ҳаётий далили. Барҳаёт муסיқий жараённинг ана шу умрбахш сифати инобатга

олинмасдан, Шашмақом мулкининг барча тарихий навларини бир қолипда кўришлик эса, мавжуд илмий ва ижодий ҳақиқатга зид оқимдир.

Шашмақомни давр талабига мос услубларда ўрганмоқ учун, энг аввало, унинг аслига, чинакам ҳаётий илдизларига мурожаат этиш зарур. Замона зайли билан бугунги кунда қарор топган муштарак мақомот тизими ҳамда унинг ўқ илдизи “Бухоро Шашмақоми” эканлигини эътироф этмоқ лозим. Мазкур икки қалит тушунча “мақомот” ва “шашмақомни”, азалдан шарқона мафкурага хос бўлган “кулл ва жуз” (бутун ва бўлак) таъбирида кўришлик мақсадга мувофиқ. Демак, мақомот муайян тарихий навлардан, яъни Бухоро Шашмақоми, Хоразм мақомлари, Фарғона-Тошкент мақом йўллари, Ўзбек Шашмақоми ва Тожик Шашмақомидан иборат муштарак тизим эканлигини эътиборга олмағимиз керак. Шашмақомнинг янги навларининг юзага келиши эса олдингиларини инкор этмайди, асло. Аксинча, эндиликдаги бир бутун мақомот мусиқий тизимнинг ҳаётбахш кучи нақадар изчил ва мустаҳкам эканлигини намойиш этади ва унинг келажагига ишонч боғлашга даъват қилади.

Зикр этилганларга кўра, мазкур асаримизда кўзланаётган мақсадлардан бири, эътиборни, энг аввало, мақомот ўзагини ташкил этувчи Бухоро Шашмақомига қаратиб, унинг тарихий илдизлари, назарий ва амалий асослари ҳақида мавжуд бирламчи манбалар ва сўнгра, кейинчалик юзага келган қарашлар хусусида, ишончли далилларга таяниб ҳолисона фикр юритишга интилишдан иборат. Шашмақом – туб маъно-моҳиятига кўра барҳаёт мусиқий удум. Унинг тарихий сарҳисоб нуқтаси қачондан бошланишини аниқ айтиш амри маҳол. XIX аср Бухоро мусиқий рисола – баёзларини кўп мутолаа қилган ажойиб мақомшунос устоз Исҳоқ Ражабов, қўлёзмаларнинг ички мазмунидан келиб чиқиб, яъни “Шашмақом” (мажмуанинг асл номи “Мусиқий Шашмақом”) у пайтда барқарор шаклланган воқеълик эканлигини инобатга олган ҳолда, уни муайян мусиқий нав сифатида юзага келиш вақтини, ишчи гипотеза сифатида таҳминан XVIII асрнинг иккинчи ярми деб белгилаган эдилар. Масалага чуқурроқ назар соладиган бўлсак, мажмуанинг умумий номи “Мусиқий Шашмақом” дейилиши бежиз эмас, албатта. Бундаги икки сўзнинг ҳам ўзига яраша маъно юки бор. Лекин Мусиқий Шашмақом ворисийлиги оғзаки удумларга таянганлиги туфайли, кейинги авлод устозлари тушунчани оддийлаштириб, “Шашмақом” деб юрита бошлаганлар. Лекин аслига қайтсак, “мусиқий”, мазкур фаннинг илмий негизларидан дарак берувчи устувор атама. Буюк салафлар – Хоразмий, Форобий ва Ибн Сино асарларида бу иборанинг сарлавҳага чиқарилиши бежиз эмас: “Китоб ал-мусиқий ал-кабир”, “Жавомеъ илм ал-мусиқий”, “Рисолаи мусиқий” ва бошқалар. Айнан шу жиҳатига кўра “Мусиқий Шашмақом” тушунчасини истеъмомга қайтариш, бу мутаориф (урф этилган) мусиқий тизимнинг, таассуротларимиздан четда қолган қадимий илдизларини олдин ўтган Сафийуддин Урмавий, Абдулқодир Мароғий ва бошқа улуғлар меросидан ахтаришга замин бўлиши мумкин. Энг муҳими, шу заминнинг ўзида яшаб ижод этган буюк мусиқашунослар Нажмиддин Кавкабий (вафоти 1533 й.), Дарвиш Али Чангий (XVI асрнинг иккинчи ярми – XVII асрнинг 20 йиллари) ва бошқа номаълум муаллифларнинг рисолаларида таъриф этилган мумтоз мусиқа навларига ўхшаш сифатлари билан киёслаш имкониятини беради.

XIX асрда мажмуа эҳтиёж гирдобига тушиб, табиий равишда тараққий топиб, барқарор шакл олган пайтда азизу мукаррам устозлар томонидан берилган асл ном “Мусиқий Шашмақом”ни тиклаш, бир тарафдан, мусиқий меросимизни холис ўрганиш нуқтаи назаридан муҳим. Иккинчи томондан, “Мусиқий Шашмақом”дан олдин, мазкур тоифадаги мажмуалар қандай номлар билан юритилган? – деган савол ўринли эканлигини билдиради. Қолаверса, Мавлоно Кавкабий ва Дарвиш Алилар ўз даврининг беназир мусиқий алломалари. Уларнинг асарларидаги маълумотлар, нафақат Марказий Осиё минтақаси, балки бутун ислом дунёси учун ниҳоятда қадрлидир. Шунинг учун ўтган алломаларнинг мусиқий қарашларини, бугунги кундаги жонли мусиқий удумлар, айниқса, шу минтақанинг барҳаёт мероси билан киёслаб ўрганиш ниҳоятда муҳим аҳамиятга эга.

XVI асрдан эътиборан минтақамизда яратилган мусиқий манбаларни мутолаа қилар эканмиз, Мусиқий Шашмақом олдинлари бошқача ном билан юритилганлик эҳтимоли тобора аён бўлмоқда. Ана шу номлардан бири “куллиёт”дир. Аслини олганда, “куллиёт”нинг мусиқий нав сифатидаги икки тури Абдулқодир Мароғийнинг “Мақосиду-л-алҳон” китобида тилга олинади [4]. Лекин Кавкабий рисоласида баён этилган кўп қисмли асарлар тоифасидаги куллиёт, мазмунан Мусиқий Шашмақомга яқин нав, яъни амалдаги парда (мақом, овоз, шўъба) ва усул тузилмалари умумлаштирилган мажмуа сифатида қайд этилади [5]. Кейинчалик Дарвиш Али рисоласида замондошларини ҳайратга солган беназир мажмуа “Куллиёт” ижодқори Кавкабий эканлиги таъкидланади ва унинг изидан бориб, бу соҳада мухташам асарлар яратган устозлар номи тилга олинади [6].

Ниҳоят, XIX аср Бухоро мусиқий рисола – баёзларни (бундан кейин ихчамлаб рисола – баёз ёки мусиқий баёз деб юритилади) вақт талабидан, бизга маълум бўлишича, илк нусхаси 1847 йилда яратилган рўйхат. У икки қисмли, муаллифи номаълум қўлёзма. Кичик ҳажмдаги насрий бўлагида,

Мавлоно Кавкабий Бухорийнинг илми мусиқа борасидаги ўрни алоҳида таъкидланиб, бадий ижодининг шоҳ асрларидан бири “Куллиёт” эканлиги эътироф этилади. Ушбу асарнинг Кавкабий қаламига мансуб шеърини ҳам келтирилади. Шу ерда рисоланинг илмий қисми тамом бўлиб, “энди шашмақом” (“акнун шашмақом”) деб, унинг шеърини – баёз бўлимига ўтилади [7].

Ўтган асрнинг 40 йилларида таниқли шарқшунос А.А.Семёнов Бухоро рисола – баёзларида баён этилган “Муסיкий Шашмақом” ва Кавкабийнинг “Куллиёт”и ўртасида узвий алоқа мавжудлик ғоясини тикламоқчи бўлди. Аммо муסיкий илмидан йироқда бўлган сиёсатдонлар фидокор олимнинг уринишларини “хўрликда” айблаб, самарали фикрларини барбод этдилар. Сталинча сиёсатнинг катагон йилларида кўплаб муסיкий рисолаларни форс тилидан рус тилига ўгирган устоз А.А.Семёнов бошига кўп таъна маломатлар ёғилди. Унинг фикр ва ғояларига илова қилиш, ҳаттоки, номини тилга олиш ман этилди. Шу сабабдан, куллиёт ва шашмақом муносабалари масаласи ҳам илмий доирадан мажбурий равишда четга чиқарилди.

Муҳокамалар ва натижалар. Миллий муסיкий меросимизнинг туб илдизлари билан боғлиқ бўлган масалаларни очиқ муҳокама этиш, топталган соғлом фикр ва мулоҳазаларни тиклаш пайти энди келди. Шу сабабдан, мақомот мулкининг пойдевори бўлмиш “Муסיкий Шашмақом”нинг чинакам манбаа ва ном-нишонларини аслига қайтариш вақти етди. Айни чоғда, мўтабар муסיкий мажмуанинг тарихий, илмий ва амалий асосларини ишончли ҳужжат ва далилларга таяниб атрофлича ўрганиш эса, давр талаби ва кечиктириб бўлмайдиган масала сифатида кўндаланг бўлиб майдонга чиқмоқда.

Шашмақомга қайси бир тарихий кўриниши назарда тутилишидан қатъий назар, одатда, йиғма маънода “мажмуа” деб нисбат берилади. Лекин у, шунчаки, оддий кўп қисмли тузилма – таснифот эмас. Шашмақом сирасида, ҳаттоки, ҳар бир мақомнинг ичида, бир қанча мураккаб таснифотлар, турли туркумлардан иборат тузилмалар мужассамланган ва улар муштарак муסיкий иншоат-мажмуа сифатида тартиб этилган. Уларни бирлаштирувчи омил сифатида муайян муסיкий асос, куй ва усулларнинг мутаносиб равишда бир-бирига боғланиши назарда тутилади. Бу жиҳатдан, шашмақом мажмуаси жуда пухта ишланган, яъни риёзий услубларда ҳисоб-китоб этилган муסיкий тизим. Шунинг учун ҳам унга “Муסיкий Шашмақом” деб урғу берилиши ўринли ва асослидир.

Яна бир муҳим далил. Маълумки, XIX асрнинг бошларида маърифатпарвар Хоразм хонларининг кавшиши билан “Муסיкий Шашмақом” бу диёрда ўзлаштирила бошланган ва у авваллари Хоразмда ҳам “Муסיкий Шашмақом”, аниқроғи “Хоразм Муסיкий Шашмақоми” деб юритилган [8]. Сўнгра, тахминан 1870 йилларда Хоразм Муסיкий Шашмақомининг янги қиёфаси шаклландандан кейин, Хон Феруз фармони ила унга ўзига хос “Олти ярим мақом” номи берилган. Амирлик ва хонликлар тугатилиб, янги даврга ўтиш пайтида, замона зайли билан “Муסיкий Шашмақом” атамаси оддийлаштирилиб, “Шашмақом” тусини олиб кетган ва бизга ҳам шу тушунча байроғи остида етиб келган.

“Муסיкий Шашмақом” ибораси зоҳир бўлгунга қадар, кўп қисмли мажмуалар Бухорода “куллиёт” номи билан юритилганлиги ҳақида сўз борган эди. Ундан олдинги даврларда, хусусан, Темурийлар замонида бу тоифадаги асарларнинг муайян тури “навбати муруттаб” (яъни “тартибланиш навба”) дейилган. Навбати муруттабнинг куллиётдан фарқи шундаки, унинг ҳар бир қисми, туркумдаги аниқ ўрни, даражаси (рутбаси-мартабаси) ва муайян нав шакли билан хусусиятланади. Рисолаларда қайд этилишича, навбати муруттабнинг мумтоз шакли 4 қисмдан иборат бўлиб, улар: кор-амал, ғазал, тарона ва фурудошт деб юритилган. Абдулқодир Мароғий унга ўзи бешинчи – мустазод қисмини қўшганлиги ҳақида маълумот беради [4].

Темурийлардан олдинги даврларда эса амалиётда оддий навба (муайян туркумда қисмларнинг шунчаки изма-из келиши) нави кўпроқ тарқалган. Жумладан, Хоразмшоҳ Алоуддин Муҳаммад осуда дамларда уд (датор)да навба чалиб, ором олганлиги ҳамда Султон Жалолиддин ҳар бир ғалаба шаънига созандаларга 15-20 қисмли навбалар ишлашни буюрганлиги ҳақида маълумотлар мавжуд [9]. “Навба” – муסיкийнинг қадимий навларидан эканлигига Дарвиш Али рисоласида ҳам қайд этилади (бу ҳақда 28-29 ва 43-бетларга қаранг). Муסיкий Шашмақом истилоҳида ҳам “навба” (кўплик сони “нуб” шаклида) атамаси бир вақтлар қўлланилганлиги эҳтимоли бор. Жумладан, нуб ибораси Фитратнинг “Ўзбек классик мусиқаси ва унинг тарихи” китобининг илк нашрида тилга олинади [1].

Рисола-баёзлардаги маълумотларга кўра, Муסיкий Шашмақом ашула йўлларининг таянч сарахбор (улар мақом ёки муқаддима ҳам дейилган) ва насрлар орасида тарона, савт, талқин, чапандоз, суворий, накш, соқийнома, муқаддима ва бошқа анвойи номлар билан юритиладиган эргашувчи қисмлар жойлаштирилган. Муסיкий баёзларда айрим сарахборларга 10-15 тадан ана шундай қисмлар уланганлиги қайд этилади. Шашмақомнинг шўро даврида ишланган андозаларида,

хусусан, Фитратнинг зикр этилган “�збек классик мусикаси ва унинг тарихи” китобидан эътиборан кичик қисмчаларнинг ҳаммасини ёппасига умумлаштириб “тарона” дейишлик одат қилинди.

Оқибатда, улар фақат биргина олдингисига эргашувчан қисм: “фалон Сарахбор ва унинг тароналари”, “қайсидир Наср ва унинг тароналари”, сифатида кўриладиган бўлди. Бу эса, изчил мақом мажмуасининг ички мантикига зид нарса. Ваҳоланки, олдинлари таянч мақом ва насрлар орасидаги кичик қисмлар икки хил вазифа бажариб келган. Олдингисига эргашуш ва кейингисини тайёрлаб бориш. Биринчиси – бошланғич таянч қисм ҳолатидан аста-секин чиқиш, қолганлари эса, худди шу тарзда кейинги таянч қисмлар руҳиятига киришдан иборат бўлган.

Умуман олганда, Шашмақомнинг мусиқий тизим сифатида шаклланиши ва тараққий топишини бир сидра равон йўлдек тасаввур этиш ноўрин, албатта. Бу катта йўлда юксалиш ва пасайишлар бўлганлиги ҳам табиий. Ваҳоланки, мусиқа ижтимоий омил сифатида доим “эҳтиёж фарзанди” бўлиб келган. Ижтимоий эҳтиёж ошиши билан, у гуллаб-яшнашга юз тутган. Талаб пасайиши билан инкироз бошланган. Бизнинг мавзу доирасида ҳам ана шундай ёруғ ва қоронғи замонлар бўлган. Ҳозир уларнинг сабаб ва оқибатларига тўхталиб ўтириш имкониятига эга эмасмиз. Аммо мусиқага муносабат ўзгариши билан, унинг ички дунёсида, истилоҳ ва йўналишларини кузатиш, мавзунинг истиқболи, кейинги тараққиёт йўллари ҳақида мулоҳаза юритиш учун далиллар мавжуд. Шунга эътиборан, Шашмақомни ўз манзил-мақонида қарор топиши жараёнини шартли равишда тўрт бобга ажратиш, уларга қуйидагича сарлавҳалар беришни ўринли топдик: “Шашмақомнинг ботиний илдизлари ва Нажмиддин Кавкабий ҳамда Дарвиш Али рисоалари хусусида”; “Шашмақом тушунчаси зоҳир бўлишининг илк даври” (1847-1920 йиллар); “Мусиқий Шашмақомдан – Бухоро Шашмақомига”, “Бухоро Шашмақомининг таркиботи”.

Бизнинг мавзунинг бош тушунчаси доирасидаги Шашмақом, тахминан XVI аср бошларидан илдиз олади. Маълумки, бу Марказий Осиё тарихининг кескин бурилиш даври. XIV-XV асрлар давомида ривожланиш чўққиларига интилган Темурийлар тамаддуни инсоният тараққиётининг ёрқин давларидан бири бўлиб тарихга битилди. Илми мусиқий бу тарихнинг бир фасли эканлиги, бизнинг учун ифтихор ва маъсулият. Миллатпарвар аллома Фитрат қайд этганидек, бу пайтда Ҳиротда Ҳусайн Байқаро ва Алишер Навоий раҳнамолиги ҳамда ҳомийлигида камол топган муҳит – ўзбек мусикасининг “олтин даври” курила бошланди [1].

Темурийлар салтанати ўрнида Моварауннаҳрда Шайбонийлар, Ҳиндистонда Бобурийлар, Эронда Сафавийлар давлатлари вужудга келгач, Ҳирот маданияти, жумладан, “олтин давр” мусиқий удумларининг салмоқли оқимлари Шайбонийлар пойтахти Бухорога талпинди. Нафис санъатлар ва шу қаторда мусиқа борасида Бухоро Ҳирот меросхўри бўлиб майдонга чиқди. Аслида Бухоро Шашмақоми ана шу баланд нуқта маданиятидан озуқа олади. Бу, албатта, рамзий нуқта. Унинг “мағзига” XVI-XVII асрларда Бухорода яратилган мусиқий манбаларни ўрганиш йўли билангина яқинлашиш мумкин. Мазкур давр мусикашуносларининг салафи эса Мавлоно Кавкабийдан бошланади.

Қизиғи шундаки, юқорида айтиб ўтилганидек, “Мусиқий Шашмақом” қарор топиш пайтида яратилган рисола – баёзларнинг бизга маълум бўлган илк нусхаси ҳам Мавлонога тасаннолар айтишдан ва Шашмақом тарихини Кавкабийнинг Куллиётига улаб кетишдан бошланади. Бу икки босқич ўртасида ворисийлик алоқалари изчил эканлиги бошқа маълумотлар билан ҳам тасдиқланади. Шунинг учун ҳам Кавкабий, Дарвиш Али мероси ва улардан кейин яратилган ёзма манбалар билан яқиндан танишмасдан Бухоро мумтоз мусикаси ҳамда унинг бизгача барҳаёт анъана сифатида етиб келган намунаси – Шашмақом тарихи ҳақида асосли фикр юритиш қийин.

Фитратнинг ўзбек классик мусикаси, айниқса, унинг назарий асослари ҳақидаги фикрлари кўпинча Бухоро Шашмақоми мисолида далилланади. Шу муносабат билан у пири устозлар Ота Жалол ва Ота Ғиёсдан олган маълумотларни таҳлил этиб, Шашмақомнинг умумий мундарижасини келтиради. Фитрат тузган бу жадвал миллий мафкура, илмий-назарий, манбашунослик ва амалий тарафлардан бекиёс. Фитрат таълимотининг кўп жиҳатлари ҳали етарли даражада ўрганилиб, кенг доирадаги илмий муомалага жорий этилмаган. Аллома қўйган туб муаммолар қаторида, бугунги кунгача ўз аҳамиятини сақлаб келаётган масалалар ҳам мавжуд. Масалан, Фитрат таклиф этган, эндиликдаги “лад” категориясига маънодош, “асос куй” тушунчасини олайлик. У ҳанузгача долзарблигини сақлаб, замонавий ўзбек мусикашунослиги олдида тугун бўлиб турган нуқталардан бири. XX аср ўрталарида яшаб ижод этган забардаст устозлар Фазлиддин Шаҳобов (Тожикистонда), Исҳоқ Ражабов (Ўзбекистонда) мақомшунослик илмини амалиёт эҳтиёжларига узвий боғлаган ҳолда олдинга суришга ҳаракат қилдилар. Бухорода туғилган ва шу ерда бошланғич мусиқий таълимни олган Фазлиддин Шаҳобов 60 йиллар бошида Тожикистон телевидениясида олиб борган туркум кўрсатувлари шашмақом илмининг аслига қайтишининг илк шабадалари бўлди. Бахтимизга бу

кўрсатувларнинг сценарий матнлари сақланиб қолган ва улар бугунги кунда жуда муҳим маълумот сифатида эъзозланади [3].

Исҳоқ Ражабовнинг “Мақомлар масаласига доир” китоби, мақомшунослик шўро сиёсати гирдобиди қолган бир пайтда, ёруғ кунда чакнаган чакмоқдай нур сочди [2]. Ҳақиқат бошқа тарафда эканлигини гўзал лутф билан курсатиб берди. Чинакам ўзбек адабий тилида ёзилган бу асарни бугунги кунда қайта ўқир эканмиз, унинг негизидаги самимият ва мумтоз мусиқий меросимизга бўлган ихлос бизда ҳайрат уйғотади. Лекин, бу фидойилар ҳам кўп қийинчиликларга дуч келди. Қалбларидаги эзгу ниятларини тўла амалга ошира олмади.

Мустақиллик даврига келиб, миллий мусиқага бўлган эътибор тубдан ўзгара бошлади. Қайд этилганидек, ЮНЕСКО томонидан “Шашмақом жаҳон номоддий меросининг дурдонаси” деб тан олинди. Мазкур қарор муносабати билан ажратилган маблағга нота тўпламлари ва китоблар чоп этилди [3]. Бухоро мақомчилар авлодининг вакили Ари Бобохоновнинг кўп йиллик ижодий изланишлари самараси бўлган “Бухоро Шашмақоми” нота тўплами ҳам Германияда нашр этилди [17]. Бу асарнинг маъно-мазмунини В.А.Успенскийнинг нота тўплами [18] ва Фитрат китобида келтирилган маълумотларни умумийлаштириб ҳамда уларни жонли урф-одатларга қиёслаган ҳолда Бухоро Шашмақомининг аслига яқин мусиқий ва шеърый матнларини тиклашга қаратилган. Бу асар Бухоро Шашмақомини хорижий мамлакатларда ўрганиш учун ҳам муҳим манбаа бўлиб хизмат қилади. Юқорида Бухоро Шашмақоми ва Хоразм мақомларининг узвий алоқалари тўғрисида сўз юритган эдик. Шу йўсинда Хоразм мақомларининг асосларига оид калит манба Танбур чизигининг ноёб нухасига бағишланган тадқиқотнинг чоп этилиши ҳам мақомшунослик борасидаги янги қадам бўлди [8]. Хоразм танбур чизиги XIX аср Бухоро мусиқий баёзларига замондош манба. Уларнинг бир-бирини тўлдирувчи ички мазмуни ҳам яқин. Ана шу жиҳатдан танбур чизигидаги матнлар мусиқий баёзлардаги маълумотлар билан қиёсий ўрганиб, илмий ва амалий муомалага татбиқ этишда ҳам қўл келади.

Хулоса. Хуллас, бугунги кунда мақомот ва унинг тарихий навлари Бухоро Шашмақоми ва Хоразм мақомлари ҳақида янги-янги тадқиқотлар пайдо бўлмоқда. Улар, бир тарафдан, мақомот мулкани замон талабларига мослаш давр эҳтиёжига айланганлигини намойиш этади. Иккинчи томондан, ҳали бу йўлда изчил ва чуқур тадқиқ этиладиган масалалар, хусусан, бирламчи қўлёзма манбаларни замонавий тилларга ўгириш ва илмий муомалага жадалроқ жорий этиш, мақомот илми ва амалиёти ўртасидаги қачонлардир узилган ёки заифлашган ришталарни тиклаш ва жонлантириш каби муаммолар ҳам талайгина эканлигини очиб беради.

Демак, бу мўътабар мерос ҳали тўлалигича юзага чиқарилган, дейиш қийин. Унинг бир бутунини мажозда ҳайбатли айсбергларга ўхшатиш мумкин. Шу маънодаки, улкан муз қояларининг фақат кичик қисмигина кўзга кўриниб туради. Жуда катта бўлаги эса, сув остида нигоҳимиздан пинҳон ётади. Жонли мусиқий мерос ҳам шундай мўъжизаки, одатда унинг кўп сифатлари оддий қарашлардан ташқарида туради. Шунинг учун унга ақл идрок йўли билан қанчалик чуқур ва самимий киришсак, у ўзининг меҳригиёсидан шунчалик кўп баҳраманд қилаверади.

Адабиётлар

1. Фитрат. Ўзбек классик мусиқаси ва унинг тарихи. – Тошкент, 1993. – Б. 40.
2. Ражабов И. Мақомлар масаласига доир. – Тошкент, 1963.
3. Шахобов Ф. Баёзи Шашмақом. – Душанбе, 2007.
4. Абдулқодир Мароғий. Мақосиду-л-алхон. – Техрон, 1344/1925.
5. Кавкабий. Рисолаи мусиқий. ЎзР ФА ШИ қўлёзмаси, № 468/IV. – В. 70б.
6. Дарвиш Али Чангий. Рисолаи мусиқий. ЎзР ФА ШИ қўлёзмаси, № 468/I. – В. 11б.
7. Номаълум муаллиф рисоласи. ЎзР ФА ШИ. Қўлёзма. Инв. № 1466/I. – В. 6а.
8. Матякубов О., Болтаев Р., Аминов Ҳ. Хоразм танбур чизиги. – Тошкент, 2010.
9. Бунядов З. Ануштагин Хоразмшоҳлар давлати (1097-1231). – Т., 1998.
13. Исҳоқ Ражабов. Мақомлар. – Тошкент, 2006.
14. Фазлиддин Шахобов. Шаҳоби мусиқий. – Душанба, 2006.
15. Юнус Ражабий. Шашмақом. Тошкент, 2007;
16. Аслиддин Низомов. Таърих ва назарияи Шашмақом. – Душанбе. 2006.
17. Der Shashmaqam aus Buchara uberliefert von den alten Meistern notiert von Ari Babakhanov. Angelika Jung (Hg). – Berlin, 2010.
18. Успенский В.А. Шашмақом. Шесть музыкальных поэм. – Москва, 1924.

JISMONIY MADANIYAT VA SPORT

Дилноза Рахматова

Ўзбекистон давлат жисмоний тарбия
ва спорт университети
жисмоний тарбия, спорт назарияси
ва услубияти кафедраси доценти,
педагогика фанлари номзоди

СПОРТЧИЛАР ЧИДАМЛИЛИГИ МОНИТОРИНГИ УЧУН ТЕСТ

Ушбу мақола ҳилма-ҳил спорт турларига ихтисослашган спортчилар тайёргарлигида чидамлик мониторингини ўтказиш учун энг самарали ва ахборотли тест ва мезонларни аниқлашга бағишланган. Ишда спортчилар чидамкорлигини аниқлаш учун самарали услубиятлар келтирилган. Тадқиқот натижалари ҳилма-ҳил спорт турларида спортчилар тайёргарлигида қўлланилиши мумкин.

Калит сўзлар: мониторинг, чидамлик, тестлар, спортчилар тайёргарлиги.

Статья посвящена определению наиболее эффективных и информативных тестов и критериев для мониторинга выносливости при подготовки спортсменов различных спорта. В работе приведены наиболее эффективные методы для определения выносливости спортсменов. Результаты исследований могут быть использованы в подготовки спортсменов в различных видах спорта.

Ключевые слова: мониторинг, выносливость, тесты, подготовка спортсменов

The article is devoted to the determination of the most effective and informative tests and criteria for monitoring endurance in the preparation of athletes of various sports. The work presents the most effective methods for determining the endurance of athletes. The research results can be used in the training of athletes in various sports.

Keywords: monitoring, endurance, tests, training of athletes

Долзарблиги. Чидамлик спортда асосий муаммолардан бири ҳисобланади. Одатда чидамлик толиқишсиз ишлаш ва ишни бажариш жараёнида вужудга келган толиқишга қарши тура олиш қобилиятини белгилайди [2, 3, 5, 6]. Айнан шу аниқловчи мазмунида чидамликнинг асосий намоён бўлиш шакллари кўрсатма мавжуд. Биринчидан, чидамлик яққол ифодаланган толиқишнинг биринчи аломатлари пайдо бўлишигача куч белгиланган даражада давомли иш шаклида намоён бўлиши мумкин. Иккинчидан, у толиқиш бошланиши билан ишчанлик қобилиятларининг пасайиш тезлигида ҳам акс этади. Охиригача бажарилган иш вақтини чидамликнинг умумий кўрсаткичи сифатида қабул қилиш мумкин.

Чидамлик муаммоларини илмий ишланмаларида сезиларли қўзғалишлар содир бўлаётганлигига қарамай, ҳозирги кунда спортчилар устидан педагогик ва тиббий-биологик назорат ўрнатиш амалиётида ушбу жисмоний сифатни ривожланиш даражаси мониторинги учун анча ахборотли мезонлар ва ташҳис услублари танловида ягона услубий кўрсатма мавжуд эмас. Қўлланилаётган педагогик ва тиббий-шифокорлик назорат услубларининг кўпчилиги чидамликни ривожлантириш ва уни фойдаланилаётган машғулот воситалари ва услублари таъсирида ўзгариши тўғрисида аниқ миқдорий ахборот олиш имкониятини таъминлай олмайди.

Спортчиларнинг махсус чидамлик мониторинги муаммоларига илмий ёндошув аввало қатъий тажриба асосида спортчиларнинг махсус ишчанлик қобилиятларининг айнан шу томонларини аҳамиятли даражада аниқлаб берувчи омиллар мажмуасини аниқлаб олишни назарда тутди. Спортчи чидамкорлигини аниқловчи омиллар тўғрисидаги масалани ҳал этилиши, ушбу спорт турида махсус чидамлик самарадорлиги устидан мониторинг жараёнида қўлланилиши керак бўлган анча ахборотли тест ва мезонлар тўғрисидаги саволларга ҳам тўғридан-тўғри боғлиқ.

Чидамликнинг ривожланиш даражасини аниқлашда аниқ ва тўғри ишлаб чиқилган натижаларига эришиш учун лаборатория каби дала шароитларида ҳам синовларни ўтказишда юклама параметрларини қатъий белгиланган қийматларидан фойдаланиш зарур. Амалиётда қўлланиладиган тестлаш тадбирлари стандарт лаборатория тажриба шароитларида спортчиларнинг биоэнергетик имкониятларининг танланган баҳосини таъминлаши ва ушбу имкониятларни алоҳида спорт турлари

бўйича мусобақаларнинг махсус шароитларида амалда қўлланилиш даражасини миқдорий баҳолай олиши керак [1, 2, 4, 5]. Бунинг учун чидамлиликини баҳолаш учун тўғри тестларни аниқлаш ва анча ахборотли кўрсаткичларни белгилаш ҳамда кучи, сиғими, аэроб ва анаэроб метаболик жараёнларнинг самарадорлик мезонлари бўйича чидамлиликининг алоҳида таркибий қисмларини аниқ баҳолашни таъминлаб бера олиши мумкин бўлган тестлаш тадбирлари мониторингини лойиҳалашга нисбатан асосий ёндошувни аниқлаб олиш мақсадга мувофиқ.

Тадқиқотнинг мақсади – юқори малакали спортчилар чидамкорлини баҳолаш ва мониторинги учун тест ва мезонларга нисбатан илмий асосланган талабларни белгилаш.

Тадқиқот натижалари. Юқорида кўрсатиб ўтилган параметрларнинг ҳар бирини миқдорий баҳолаш учун муайян тестлаш шартларига риоя қилиш лозим. Бир қатор муаллифларнинг фикрича [3, 4, 5, 6], турли лабораториялардан олинган физиологик тест натижаларини кенг қўламда қиёслаш ишларини олиб бориш учун, ушбу тестлаш тадбирларини ўтказилиш шароитларига кўра қатъий стандартлаштирилган бўлиши керак. Бу, албатта, махсус ташқи шароитларни (лаборатория жиҳозлари, вақти, бинолар ичидаги ҳаво ҳарорати ва намлиги) белгилаш каби, спортчиларни тестлашга тайёрлаш тадбирларига ҳам тегишли.

Спортчилар чидамлилигини комплекс баҳолашга мўлжалланган тест дастурлари қўлланиладиган тест машқларининг тавсифи ва биоэнергия имкониятлари ёки танланган спорт тури бўйича мусобақа шароитларида уларни спортчилар томонидан амалга оширилиш даражасини ўрнатиш мақсадига эга эканлигидан келиб чиқиб, улар бажарилиш шартлари бўйича фарқланади. Биоэнергетик имкониятларнинг (анаэроб ва аэроб имкониятлар) ривожланиш даражасини аниқлаш учун организмнинг тестланаётган вазифаси ёки хусусиятини максимал даражада юклантиришга имкон берувчи маълум турдаги машқлардан фойдаланишни талаб қилади. Ушбу машқлар барча спортчилар учун бир хил бўлиши ва тестланувчи вазифа ёки сифатни тўлиқ очиб берилишини таъминлаши керак.

Спорт машқларининг бажарилиш техникаси, мусобақа беллашувларини олиб бориш тактикаси ва спортчининг руҳий тайёргарлигига боғлиқ бўлган спорт маҳсулдорлигини баҳолаш учун мўлжалланган тестлар, қоида бўйича, ушбу спорт турининг аниқ шароитларида имкониятларни амалда қўлланилиш даражасини аниқлаб беради [2, 3].

Аэроб ва анаэроб ишчанлик қобилиятларини баҳолаш мониторинг тизимини бирлаштиришга бўлган кўп сонли уринишларга қарамай, ҳозирги кунда спортчиларнинг асосий аэроб ва анаэроб чидамлилики параметрларини баҳолашга йўналтирилган стандарт лаборатория тадбирлари ишлаб чиқилмаган ва кўп сонли мустахассислар томонидан қабул қилинмаган. Дала шароитларида турли мамлакат мустахассислари томонидан кенг қўлланиладиган, стандартлаштирилган тестлаш тадбирлари билан бир қаторда, спортчиларнинг махсус чидамлилики даражасини аниқлаш учун, айнан битта мақсадли йўналишга эга кўп сонли ҳилма-ҳил тестлардан ҳамда эришилган натижалар талқини ушбу спорт турининг чегараланган доирадаги мутахассисларигагина тегишли бўлган қўлланилиш техникасидан фойдаланилади. Махсус чидамлиликини ҳатто битта ихтисослик чегарасида ўзгариши учун тавсия қилинган тестларнинг ҳилма-ҳиллиги эътиборга лойиқ, албатта [2, 5, 6].

Чидамлиликини баҳолаш бўйича мавжуд бўлган турли хил тавсиялар эътибордан четда қолиши, кўпинча тақлиф қилинаётган синовлар, тестлар назариясига мувофиқ қатъий илмий текширувлардан (ишочлилики, амал қилиш муддати, объективлиги ва бошқалар текшируви) ўтказилмаслиги билан боғлиқ.

Спортчиларда эришилган жисмоний тайёргарлик даражаси устидан узлуксиз назорат ўтказиш учун маълум физиологик мезонларга жавоб бера оладиган тестлар мажмуасини танлаб олиш ва синовдан ўтказиш зарур. Бундан ташқари, тақлиф қилинаётган тестлаш тадбирлари ҳам ишончлилиги ва амал қилиш муддатига кўра, ҳам тақдимотлилигига кўра асосланган бўлиши керак, чунки ушбу тестлар ўрганилаётган сифатни очиб бериши ва уларни амалий шароитларда қўллаш имкониятлари мавжудлигини билиш лозим. Спортчиларнинг маълум гуруҳи учун лаборатория тестларининг юқори ишончлилиги ва тақдоран ишлаб чиқарилувчанлиги битта сессиядан ортик ўтказилган синовларда ўрнатилиши, уларни амалиётда кенг қўллаш учун тавсия қилишга имкон беради. Натижаларни юқори ишлаб чиқарувчанлиги танланган физиологик вазифалар ёки ишчанлик қобилиятларига нисбатан унинг кучли ахборотлилигини аниқлаб беради [1, 4].

Жисмоний ишчанлик қобилиятлари (ЖИК) – одамнинг функционал ҳолати ва шуғулланганлик даражасини тўғри баҳолаш услуги. ЖИК катталигини велоэргометрлик синовлар, степ-тест кўрсаткичлари бўйича муҳокама қилиш жуда қийин. Ушбу синовлар PWC₁₇₀ и PWC₁₅₀ каби белгиланади, биринчи ҳарф мувофиқ равишда Physical Working Capacity (жисмоний ишчанлик

қобилияти) инглизча терминга тўғри келади. PWC_{170} катталиги ЮҚЧни 170 зарб/дақиқасигача тезлашишига олиб келувчи ташқи механик иш кучига (кгм/дақ) мос келади.

Велоэргометр ёрдамида PWC_{170} ни аниқлаш услубияти қуйидагича. Велоэргометрдаги тадқиқ этилаётган спортчи педалларни доимий айлантиришда (дақиқасига 60-80 та айлана) орасида 5 дақиқасигача дам олиш оралиғи билан 3-6 дақиқадан иккита юкломани бажаради. Биринчи юклама қуввати шундай ҳисоб билан танланадики, бунда юклама охиридаги пульс 100-120 зарб/дақ. этиши керак (ишнинг қуввати массанинг 1Вт/кг ёки 6 кгм/дақ. ташкил этади). Иккинчи юклама якунидаги пульс эса 140-160 зарб/дақ.гача ортиши керак (юкломанинг қуввати массанинг 2 Вт/кг ёки 12 кгм/дақ.). Агар иккинчи юкламадан кейин пульс 150 зарб/дақ. етмаган ҳолатларда, учинчи юклама аниқланади (массанинг 2,5-3 Вт/кг ёки 15-19 кгм/дақ.).

Сўнг PWC_{170} қуйидаги формула бўйича ҳисобланади:

$$PWC_{170} = N_1 + (N_2 - N_1) \frac{170 - f_1}{f_2 - f_1}$$

Бу ерда, PWC_{170} – ЖИҚ (кгм/дақ.) пульс эса 170 зарб/дақ; N_1 ва N_2 – биринчи ва иккинчи юклама қувватига мувофиқ; f_1 ва f_2 – биринчи ва иккинчи юклама якунидаги ЮҚЧ.

Зина ёрдамида PWC_{170} синовини ўтказиш услубияти юқорида таърифланган каби амалга оширилади. Зинага кўтарилишда бажарилган иш катталиги қуйидаги формула бўйича ҳисобланади:

$$W = 1,3 \cdot P \cdot n \cdot h \text{ (кгм/дақ.)},$$

Бу ерда W – иш, кгм/дақ.; P – синалувчи массаси, кг; n – дақиқасига кўтарилиш сони; h – зина баландлиги, м; 1,3 – зинадан тушишда иш катталигини ҳисобга олувчи коэффицент.

Зина баландлиги синалувчининг оёқ узунлигидан келиб чиқиб, номограмма ёрдамида индивидуал аниқланади (1-расм).

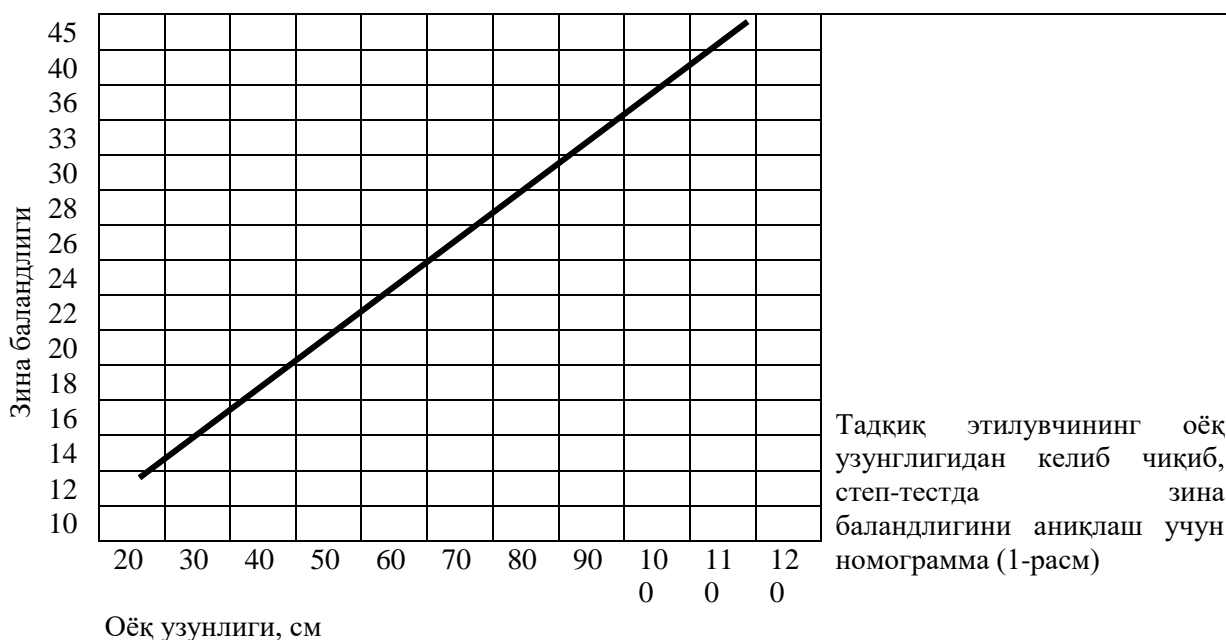

Оёқ узунлиги, см

Биринчи юклама (массанинг 1 кг.га 6 кгм/дақ.) ва тадқиқ этилувчи тана вазни катталигини билган ҳолда ҳамда зина баландлиги ва дақиқасига кўтарилишлар сонини аниқлаб, бажарилган ишни ҳисоблаб чиқиш мумкин. Масалан, синалувчининг тана вазни 60 кг, 1-юклама катталиги 360 кгм/дақ. (6х60) ва номограмма бўйича зина баландлиги – 0,33 м ташкил этиши керак. Демак, юкломани талаб этилган куч билан бажариш учун у дақиқасига 18 та кўтарилишни амалга ошириши керак $360/(60 \cdot 0,33)$. Шу билан бирга 2-юкламада кўтарилишлар сони ҳам ҳисобланади.

Кичик мактаб ёшидаги болаларда ЖИҚ даражасини 150 зарб/дақ. ЮҚЧда - PWC_{150} аниқлаш мақсадга мувофиқ. Бундай вазиятда кучига кўра камроқ 2-юклама берилади (тана вазнининг бир кг.га 9 кгм/дақ). PWC_{170} баҳолаш учун икки босқичли степ-тест ҳам қўлланилади. Тадқиқ этилаётган 3 дақиқа давомида 1 дақиқада 20 та кўтарилиш темпида баландлиги 30 см зинага кўтарилишни амалга оширади. Иш якунлангандан кейин тик турган ҳолатда биричи 10 сония давомидаги пульс ҳисобланади. 1 дақиқали дам олишдан сўнг синалувчига 2-юклама берилади: 3 дақиқа давомида 1 дақиқада 30 та кўтарилиш темпида баландлиги 30 см зинага кўтарилиш амалга оширилади, сўнг 10 сония ичида пульс ҳисобланади. Жадвалга кўра горизонтал чизиқда 1-юкламадан кейинги ЮҚЧ, вертикал чизиқда эса – 2-юкламадан кейинги ЮҚС жойлашган. Ушбу икки пульс катталигининг

кесишган жойи маълум коэффициентни беради, яъни синалувчини 1 кг тана вазнига кўпайтирилганда кгм/дақ.га PWC_{170} ҳисоблаб чиқилади (1-жадвал).

PWC_{170} ҳисоблаш учун жадвал

P_2	1-юклама якунида 10 сония ичида ЮҚЧ ($t=3$ дақ, $h=0,3$ м, $n=20$)										
	P_1	17	18	19	20	21	22	23	24	25	26
2-юклама якунида 10 сония ичида ЮҚС ($t=3$ дақ., $h=0,3$ м, $n=30$)	20	20,8	25,80	40,80							
	21	17,4	19,60	24,00	37,20						
	22	15,36	16,50	18,40	22,20	33,60					
	23	14,00	14,64	15,60	17,20	20,20					
	24	13,03	13,40	13,92	14,70	16,00	18,60				
	25	12,51	12,51	12,80	13,20	13,80	14,80	16,80			
	26	11,73	11,85	12,00	12,20	12,48	12,90	13,60	15,00		
	27	11,28	11,33	11,40	11,49	11,60	11,76	12,00	12,40	13,20	
	28			10,93	10,85	10,97	11,00	11,04	11,10	11,20	11,40
	29				10,53	10,50	10,46	10,40	10,32	10,20	10,00
	30					10,13	10,05	9,94	9,80	9,60	9,30
	31						9,73	9,60	9,43	9,20	8,88
32							9,33	9,15	8,91	8,60	

Ҳисоблаш формуласи: $PWC_{170} = K \cdot$ тана массаси, бу ерда K – ушбу жадвалда 1- (P_1) ва 2-юкламадан (P_2) кейин ЮҚЧнинг кесишган нуқтаси жойлашган коэффициент

Агар жадвалда тадқиқот давомида ўзгарган ЮҚЧ қиймати бўлмаса, унда K катталиги қуйидаги формула бўйича ҳисобланади:

$$K = 7,2 \cdot \left(1 + 0,5 \cdot \frac{28 - P_1}{P_2 - P_1} \right),$$

Бу ерда P_1 – 1-юкламадан кейинги ЮҚЧ; P_2 – 2-юкламадан кейинги ЮҚЧ

Аэроб маҳсулдорликни аниқлаш. Ишчанлик қобилятларини аниқловчи физиологик тестлар орасида максимал кислород истеъмолини ўлчашга ($V_{O_2 \max}$ ёки МКИ) катта эътибор қаратилади. Мушак иши жадаллиги ортиши билан кислород истеъмолининг мумкин бўлган кўпайиш чегараси, бевосита организмни аэроб маҳсулдорлиги унинг PWC ни тавсифлайди.

Оммавий тадқиқотларда МКИни тўғридан-тўғри аниқлаш услуги доим ҳам фойдали эмас. Шунинг учун юклама қуввати орасидаги бир томондан ЮҚЧ ёки бошқа томондан кислород истеъмолининг мавжуд бўлган чизикли боғлиқлигига асосланган билвосита услублардан фойдаланиш таклиф қилинади.

Номограмма степ-тестда МКИни ҳисоблаш учун энг қулай услуб ҳисобланади. Зина (баландлиги аёллар учун 33 см, эркеклар учун – 40 см), кўтарилиш темпи – дақиқасига 22,5 цикл (метроном ритми 90 зар/дақиқасига ўрнатилади) қўлланилади. Юкламанинг 5-дақиқасида ЮҚЧ ЭКГ ёрдамида қайд қилинади. Номограммада V_{O_2} шкаласида жойлашган синалувчининг вазн даражаси ва юклама вақтида ўлчанган ЮҚЧ жойлашган нуқталар бирлаштирилиб, $V_{O_2 \max}$ қиймати топилади. Масалан, ЮҚЧ 156 зарба/дақиқасига, 61 кг вазни аёлларда МКИ 2,4 л/дақ. тақил этади.

PWC_{170} синов катталиги ҳам, МКИ катталиги ҳам жисмоний ишгчиликни алоҳида-алоҳида тавсифлайди ва улар орасида қуйидаги формула кўринишида ўзаро боғлиқлик мавжуд: $MKI = PWC_{170} \cdot 1,7 + 1240$. Юқори малакали спортчилар учун: $MПК = PWC_{170} \cdot 2,6 + 1070$. Зарур бўлган ҳолларда PWC_{170} катталиги бўйича 2-жадвалда тақдим этилган ва ҳисоблаб чиқилган МКИ кўрсаткичларини аниқлаш мумкин.

2-жадвал. PWC₁₇₀ ва МКИ кўрсаткичлари

PWC ₁₇₀ , кгм/дақ.	МПК, л/дақ.	PWC ₁₇₀ , кгм/дақ.	МПК, л/дақ.	PWC ₁₇₀ , кгм/дақ.	МПК, л/дақ.
500	2,62	1100	3,38	1700	4,83
600	2,66	1200	3,60	1800	5,06
700	2,72	1300	3,88	1900	5,19
800	2,82	1400	4,13	2000	5,32
900	2,97	1500	4,37	2100	5,43
1000	3,15	1600	4,62	2200	5,57

Спорт фаолияти ва физиологик захира. Организмнинг физиологик захираси деганда эволюция жараёнида ривожланиб борган орган (ёки тизим) ва умуман организмнинг тинч ҳолатдагига нисбатан ўз фаолияти жадаллигини кўп маротаба кучайтира олиш мослашувчанлик қобилияти (мослашиш) тушунилади. Мавжуд физиологик захиралар одамга бир қатор вазиятларни салбий оқибатларсиз ва юқори ишчанлик қобилиятларини сақлаб қолишда эса қабул қилинган максимал даража ёки концентрациядан анча ортиқ экстремал омиллар катталигини бошдан ўтказишга имкон беради. Организмнинг физиологик захираси ва унинг чидамлилик даражаси одамнинг жисмоний юкломани бажаришга бўлган қобилиятини тавсифловчи катталиқ сифатида хизмат қилиши мумкин ва қуйидаги формулага кўра ишлаб чиқилади:

$$= \frac{m^2 - 277m + 19080}{130 - 0.88m}$$

бу ерда, L – максимал жисмоний юкломани Вт да; m – ёш (тўлиқ ёш).

Одам организмнинг физиологик захира доираси жадал, қтсқа вақтли, қатъий меъёрлаштирилган жисмоний юкломаларни қўллаш билан аниқланади (функционал синовлар). Организмнинг физиологик захираси давомли ва кучли иш таъсири остида пасайганда тикланиш даври чўзилиб келади (15 дақиқадан ортиқ). Газ алмашинуви кўрсаткичлари, пульс частотаси ва бошқаларнинг меъёрда тикланиши экспонент бўйича кечади, яъни тикланиш самарадорлиги жисмоний юкломани яқунланган пастдан узоклашиш даражасига кўра камайиб боради. Бир вақтнинг ўзида иш самарадорлиги кўрсаткичлари бўйича ишчанлик қобилиятлари ҳам пасаяди.

Одамни функционал ҳолати ва спорт фаолияти жараёнида унинг ишчанлик қобилиятларини баҳолашда, албатта, организмнинг физиологик захираларини аниқлаб олиш шарт.

Одамнинг захира имкониятларини баҳолаш услублари. Организмнинг захира имкониятларини ўрганиб чиқиш учун қўлланиладиган функционал синовлар у ёки бошқа функционал тизимга мўлжалланган маълум юкломани билан одамга нисбатан қўйиладиган талабларга боғлиқ. Юкломани катталиги маълум темпда амалга ошириладиган унинг бажарилиш вақти, ҳаракатлар сони, физиологик кўрсаткичларни ўзгариш тавсифига кўра аниқланади.

Организмда содир бўлаётган қўзғалишларни муҳокама қилиш учун ҳар бир функционал синов камида 2 марта (ишгача ва кейин ёки иш бажарилаётган вақтида) қўлланилиши керак.

Нафасни ушлаб туриш билан синов организмнинг кислород таъминоти ва умумий шуғулланганлик даражаси тўғрисида маълумот беради. Синов икки вариантда ўтказилади: нафас олганда ушлаб қолиш (Штанге синови) ва нафас чиқаришда ушлаб қолиш (Генча синови). Нафасни ушлаб туриш вақтининг давомийлиги (сонияларда) ва юрак қисқариш частотасининг реакция кўрсаткичлари (РК) бўйича баҳоланади. Охириги синов яқунлангандан кейинги ЮҚЧ катталиги дастлабки пульс частотасига нисбати билан аниқланади.

Нафас олишда нафасни ушлаб туриш билан синов қуйидагича амалга оширилади. Синовгача тадқиқ этилаётган шахснинг пульси 30 сония ичида икки маротаба ўлчанади. Нафас вентиляциядан кейин тўлиқ нафас чуқурлигини $\frac{3}{4}$ да максимал нафас олишда ушлаб турилади. Бурунга зажим қийилади. Ушлуб туриш вақти секундомерда қайд қилинади. Нафас бошлангандан кейин эса пульс ҳисобланади. Синов 3-5 дақиқа оралиқ билан икки марта амалга оширилади. Нафасни ушлаб туриш давомийлиги бўйича синов қуйидагича баҳоланади:

39 сониядан кам – қониқарсиз;

40-49 сония – қониқарли;

50 сониядан юқори – яхши.

РК 1.2. дан ошмайди. Унинг анча юқори қиймати юрак қон-томир тизимининг кислород етишмовчилигига нисбатан ноҳуш рақция тўғрисида маълумот беради.

Нафас чиқаришда нафасни ушлаб туриш билан синов чуқур вентиляциядан кейин ўтказилади ва қуйидагича баҳоланади:

34 сониядан кам – қониқарсиз;

35-39 сония – қониқарли;

40 сониядан юқори – яхши.

Нафас олишда нафасни ушлаб туриш билан синов вариантларидан бири – 20 та чуқур ўтириб туришдан кейин (30 сония ичида бажарилган) ўтказилади ва қуйидагича баҳоланади:

24 сониягача – қониқарсиз;

25-29 сония – қониқарли;

30 сония ва юқори – яхши.

Узлуксиз ЭКГни қайд этиш асосидаги синов нафасни ушлаб туриш билан синовларнинг варианти ҳисобланади. Охиргиси ўтирган ҳолатда стандарт ёки кўкрак қафаси четларидан бирида ёзилади. ЭКГ ёзуви нафасни ушлаб туришгача 40 сонияда ишга туширилади, ушлаб туриш вақтида, ЮҚЧ тиклангунча нафас олиш бошланганидан кейин ҳам узлуксиз давом этади. Баҳолаш қуйидагила бўйича амалга оширилади: 1) нафас ушланганидан кейин R-R катталикни латент ўзгариш даври; 2) нафас ушлангандан кейин R-R интервалининг ўзгариш тавсифи (парасимпатик ёки симпатик рекция); 3) нафасни ушлаб туриш давомийлиги; 4) нафас ушлангандан кейин дастлабки R-R интервалининг тикланиш даври давомийлиги; 5) тикланиш даврида R-R интервалларни ўзгариш хусусиятлари.

Латент даври давомийлигининг қисқалиги (10 сониядан кам) ва тикланиш даврининг узунлиги (15 сониядан юқори) юрак қон-томир тизимини кислород етишмовчилигига ноҳуш реакция каби баҳоланади. Ушбу синовни ўтказишда кўпинча экстрасистоллар, Т тишчаси инверсияси, ЭКГ тишчаларининг кучли ўзгариши намоён бўлади.

Прессор синов юрак мушакларининг ҳолатини кўрсатади. Оҳиста чуқур нафасдан кейин синалувчи максимал нафас олади, 15-25 сония нафасни ушлаб туради ва сикилган бурунда нафасни ушлаш фонида кучли нафас чиқаради (зўриқиб). Шу вақтда кўкрак ичи босимининг кескин ошиши содир бўлади, оқибатда юракка қон оқими камаяди. Синовни баҳолаш тикланишдан олдин, кейин дарҳол ва тикланиш давомида 2 дақиқа ўлчанадиган артериал босим ўзгариши бўйича ўтказилади. Юрак фаолияти тартиби бузилганда синовдан кейинги ва тикланиш давридаги систолик босим аҳамиятли даражада ортади. Юрак фаолиятининг меъёрий ҳолатида АБ ўзгариши катта бўлмайди ва уни давомий бўлмаган 5-10 мм с.у.га пасайиши билан тавсифланади. Синовни жисмоний юкламадан кейин ҳам ўтказиш мумкин (30 сонияда 15 та ўтириб туриш).

Мартинет синови (осонлаштирилган услуб) оммавий тадқиқотлар учун қўлланилади. У жисмоний юкламани бажаргандан кейин тикланиш, юрак қон-томир тизимининг тикланиш хусусияти баҳоланади. Тадқиқ этилувчилар сонидан келиб чиқиб, 30 сонияда 20 та ўтириб туриш ва айнан шу темпда 2 дақиқа давомида ўтириб туриш юклама сифатида қўлланилиши мумкин. Биринчи ҳолатда тикланиш даври 3 дақиқа, иккинчисида – 5 дақиқа давом этади. Юкламадан олдин ва у якунлангандан кейин 3 (ёки 5) дақиқа ўтгандан сўнг синалувчининг ЮҚЧ, СБ ва ХФ ўлчанади. Синов юкламадан олдинги ва кейинги кўрсаткичларнинг ўзгариш ҳилма-ҳиллиги катталиги бўйича баҳоланади:

5тадан кўп бўлмаган ҳилма-ҳилликда – яхши;

5 дан 10 гача ҳилма-ҳилликда – қониқарли;

10 ва ундан юқори ҳилма-ҳилликда – қониқарсиз.

Кўз-юрак синови юрак ритми тартибини парасимпатик марказларининг кўзгалувчанлик ҳолатини аниқлаш учун қўлланилади. ЭКГ узлуксиз қайт этилаётган пайтда 15 сония давомида синалувчининг кўз олмаларини босиш (орбитанинг горизонтал ўқи йўналишида) асосида ўтказилади. R-R интерваллари бўйича график тузилади (кардиоинтервалограмма). Меъёрда кўз олмаларини босиш юрак ритми секинлашишига олиб келади. Ритмнинг тезланиши симпатикотоник тип бўйича ўтиб борувчи рефлекснинг бузилиши каби талқин қилинади. Кўз-юрак синовида ЮҚЧ назоратини пальпация йўли билан (ритмни билак артериясида текшириш). Бундай ҳолатда пульс синов ўтказилишидан олдин 15 сонияда ва устидан босиш вақтида ҳисобланади. Синовни баҳолаш қуйидагича амалга оширилади:

ЮҚЧни 4-10 зарб/дақ.га камайиши – меъёрий реакция;

ЮҚЧни 10 зарб/дақ. ва ортиқ камайиши – кескин кучайган реакция;

Камайиш йўқ – ареактивлик.

Тадқиқот натижаларини муҳокама қилиш. Спортчилар устидан педагогик назорат ўрнатиш амалиётида, мувофиқ тестлардан фойдаланиш ва эргометрик ва метаболик ўлчамларни ўтказиш йўли билан чиқарилган анча ахборотли мезонларни очиб бериш асосида чидамлилиқнинг ривожланиш даражасини баҳолаш мумкин.

Стандарт лаборатория ва махсус тестларда қайд қилиниши мумкин бўлган аэроб ва анаэроб ишчанлик кўрсаткичлари, спортчиларнинг махсус чидамлилиқ сифатининг ривожланиш даражасини баҳоловчи энг муҳим мезонлар ҳисобланади. Кўпинча максимал O_2 истеъмоли, анаэроб алмашинув остонаси, максимал O_2 қарзи ва қонда тўпланган сут кислотасини аниқлашдан фойдаланилади. Ўтказилган тадқиқот натижалари таҳлили шуни кўрсатадики, спортчиларни аэроб ва анаэроб чидамлилиқ кўрсаткичларида кўп йиллик махсус машғулотлар ва уларнинг спорт тайёргарлигига йўналтирилган шакллари таъсири яққол намоён бўлади.

Машғулот жараёни самадорлиги кўп жиҳатдан тайёргарлик назоратининг тўғри ташкил этилишига боғлиқ. Жисмоний сифатларнинг ривожланиш даражаси устидан мунтазам амалга ошириб бориладиган мониторинг қўлланилаётган машғулот восита ва услублари самарадорлиги тўғрисида муҳокама қилишга имкон беради, тайёргарликни кучли ва суст (кучсиз) томонларини очиб беришга ёрдам беради, бу ўз навбатида, машғулот жараёнини режалаштиришни энгиллаштиради.

Машғулот жараёнида спортчиларнинг чидамлилиқ кўрсаткичлари ўзгаришини фақат бажарилган юкламалар ҳажми ва тайёргарликни алоҳида босқичларида турли йўналишдаги воситаларнинг тақсимланиши тўғрисида аниқ миқдорий тасаввурлар асосида кузатиб бориш мумкин. Яқин кунларгача қўлланиладиган юкламалар ҳажми тўғрисида аниқ маълумотларнинг камлиги кўпгина спорт турларида замонавий услубий кўрсатмалар ривожланишига сезиларли даражада тўсқинлик қилган. Бунга машғулот юкламаларини ҳисобга олиш ва назорат қилишнинг ягона бирлаштирилган тизими йўқлиги ҳам катта даражада ёрдам берган.

Лаборатор тестлашнинг асосий мақсади тадқиқ этилаётган вазифани тўлиқ даражада юклаш ва ушбу вазифаларнинг максимал қийматини қайд этиш мумкин бўлган шароитларни яратишдан иборат. Лаборатория тестларини ўтказишдаги асосий шартлар, танланган тест машқларининг соддалиги ва энгиллигида, танланган спорт тури талабларига мувофиқ стандартлаштирилган баённомалар ва маълум жиҳозларни қўллаш билан ташқи муҳитни доимий шароитларига риоя қилишдан иборат. Асосий шарт сифатида аэроб ва анаэроб чидамлилиқни ҳар томонлама баҳолаш шундан келиб чиқадики, қўлланиладиган тестлаш тадбирлари ушбу спорт тури машғулотларида барча амалда қўлланиладиган организмнинг аэроб ва анаэроб биоэнергетик қобилиятларининг танланган баҳосини таъминлаб бера олиши керак. Организмнинг ушбу функционал хусусиятларидан ҳар бири учта параметрлар бўйича баҳоланиши керак: кучи, сиғими ва самарадорлиги.

Хулосалар. 1. Спортчиларда чидамлилиқнинг намоён бўлиши ўзига ҳослиги билан ажралиб туради. Чидамлилиқнинг ушбу ўзига ҳослиги турли кучланиш ва максимал давомийлик билан машқларда спортчиларнинг аэроб ва анаэроб қобилиятлари намоён бўлиш тавсифига асосланган.

2. Чидамлилиқ даражасининг педагогик назорати амалиётида тест машқларининг оптимал параметрларини ўрнатиш ва спортчиларда ушбу сифатнинг ривожланиш даражасини акс эттирувчи энг ахборотли кўрсаткичларни танлаш катта аҳамиятга эга. Чидамлилиқни миқдорий баҳолашда аэроб ва анаэроб метоболизм жараёнларининг кучи, сиғими ва самарадорлиги каби биоэнергетик мезонлар тақдимотли ҳисобланади.

3. Ўтказилган тадқиқот натижаларига кўра мушак фаолиятининг ҳавфли тартибида бажарилган (АНАО кўрсаткичлари, МКИ, МКҚ, қонда сут кислотасининг максимал тўпланиши ва КрФ парчаланишининг энг катта тезлиги) биоэнергетик ўзгаришлар натижалари йиллик циклни алоҳида тайёргарлик босқичларида чидамлилиқни баҳолашда энг ахборотли ҳисобланади.

4. Машғулот жараёнида чидамлилиқ кўрсаткичлари ўзгаришини мунтазам кузатиб бориш қўлланилаётган машғулот воситалари самарадорлигини баҳолаш ва шуғуллантирилган чидамлилиқ кўрсаткичининг ўсиб бориши, турли таъсирга эга юкламаларни бажарилган ҳажми билан қиёсланадиган мақсадли вазифаларни ўрганиб чиқиш асосида машғулот тузилишининг оптимал вариантини аниқлашга имкон беради.

Адабиётлар

1. Goncharova O.V. Bolalar jismoniy sifatlarini tarbiyalash. –Т.: “ITA-press”, 2019. -204 b.
2. Верхошанский Ю.В. Физиологические основы и методические принципы тренировки в беге на выносливость. М.: “Советский спорт”, 2020. -216 с.
3. Зациорский В.М. Физические качества спортсмена. -М.: “Спорт”, 2019. -234 с.
4. Kerimov F.A. Sporta ilmiy tadqiqotlar. –Т.: “ITA-press”, 2018. -388 b.
5. Матвеев Л.П. Общая теория спорта и ее прикладные аспекты. -М.: “Спорт”, 2019. -340 с.
6. Платонов В.Н. Двигательные качества и физическая подготовка спортсмена. -М.: “Спорт”, 2019. -480 с.
7. Salamov R.S. Jismoniy tarbiya nazariyasi va uslubiyati. –Т.: “ITA-press”, 2018. -296 b.

БУХОРО ВИЛОЯТ ФУТБОЛ ЖАМОАСИ “УНИВЕРСИАДА” СОВРИНДОРИ

Ўзбекистон Республикаси Вазирлар Маҳкамаси 2018 йил 25 октябрдаги “Ўқувчи ва талаба ёшлар ўртасида ўтказиладиган республика спорт мусобақалари тизимини янада такомиллаштириш” тўғрисидаги 864-сон Қарорига асосан “Умид ниҳоллари”, “Баркамол авлод”, “Универсиада” спорт мусобақаларини ўтказиш йўлга қўйилди.

Универсиада спорт мусобақалари талаба-ёшлар ўртасида спортнинг олимпиада ва миллий турларини ривожлантириш орқали ёшларнинг спорт билан шуғулланишлари учун замон талабларига мос шарт-шароитлар яратиш, уларнинг иродаси, ўз кучи ва имкониятига бўлган ишонч, мардлик, ватанпарварлик, Она юртга садоқат туйғуларини камол топтириш каби олийжаноб мақсадларга қаратилган.

Универсиада мусобақалари – талаба ёшларни катта спорт сари ундовчи куч, иктидор эгаларини кашф қилишга хизмат қилувчи воситадир. Олий таълим муассасалари талабалари ўртасида спорт мусобақаларини ташкил этиш борасида амалга оширилаётган кенг қўламли ислохотлар жараёнида келажакимиз эгалари, эртанги кунимизнинг ҳал қилувчи кучи бўлган ёш авлодни соғлом ва баркамол инсонлар қилиб вояга етказиш устувор йўналиш этиб белгиланади.

Бугунги кунда Республикаимизнинг барча вилоятларидаги Олий таълим муассасаларида бўлгани каби Бухоро давлат университетида “Универсиада” футбол мусобақаларини ташкил этиш ва юқори савияда ўтказишга алоҳида эътибор қаратиб келинмоқда.

Дастлаб Вилоят босқичи мусобақасига қатнашиш мақсадида пухта тайёргарлик кўрган Бухоро давлат университети талабалари 4 та Бухоро вилояти олий таълим муассасалари ўртасида ўтказилган мусобақада ғолиб бўлишди.

“Универсиада-2019” мусобақасининг спорт (жамоавий) турлари бўйича ҳудудий саралаш босқичига тайёргарлик кўриш уни ўтказиш билан боғлиқ тадбирлар Ўзбекистон Республикаси Бош Вазирини томонидан 2019 йил 5 февралда тасдиқланган “Олий таълим муассасалари талабалари ўртасида “Универсиада-2019” спорт мусобақаларини ўтказиш тартиби тўғрисидаги “Низом” асосида амалга оширилди.

Мусобақанинг республика минтақавий босқичида Бухоро, Навоий, Хоразм ва Қорақалпоғистон вилоятлари ОТМларидан спортчилар қатнашди. Қизгин ўтган ўйинларда Бухоро жамоаси учта вилоят жамоасини мағлуб этиб, Республика минтақавий босқичида ғолиб бўлди.

Мусобақанинг “Универсиада-2020” финал босқичи Фарғона шаҳрида бўлиб ўтди. Фарғона давлат университетида ОТМлар талабалари ўртасида “Универсиада-2020” мусобақаларининг футбол туридан якуний республика босқичи ўтказилди.

“Универсиада-2020” футбол мусобақасида Жиззах, Бухоро, Қашқадарё, Фарғона вилояти олий таълим муассасалари талабалари иштирок этди.

Унда Жиззах, Бухоро, Қашқадарё, Фарғона вилояти олий таълим муассасалари талабалари ғолиблик учун тўп тепишди.

Дастлабки баҳс Бухоро ва Жиззах жамоалари ўртасида кечиб, унда 3:0 ҳисобида бухороликларнинг қўли баланд келган бўлса, мезбонлар – Фарғона вилояти талабалари қашқадарёлик ёшларни 1:0 ҳисобида мағлуб этди.

3-ўрин учун ўтказилган ўйинда Қашқадарё вакиллари Жиззахлик тенгдошларидан 4:3 ҳисобида устун келишди ва совриндорлар қаторидан жой олишди.

Қизгин ва мурасимсиз кечган финал ўйинида Фарғона вилояти жамоаси Бухоро футболчи талабаларини 1:0 ҳисобида енгди.

Яқунда:

1-ўрин Фарғона, 2-ўрин Бухоро, 3-ўрин Қашқадарё жамоалари ўрин эгаллашди.



Бухоро вилоятининг бу натижага эришиши катта натижа бўлди, бундан олдин Бухоро вилояти талабалари футбол жамоаси 2002 йил Универсиада ғолиби бўлишган, шундан сўнг бизнинг талаба-спортчилар бу мусобақада ўрин олиб билмаган.

Ушбу ютуқ Бухоро давлат университетининг бир неча йиллик меҳнат эвазига амалга оширилди. Чунки бунгача бизнинг спортчи талабаларимиз бир неча мартаба республика ва вилоят футбол мусобақаларида совриндор ва ғолиб бўлишди.

Бухоро давлат университети талабалар футбол жамоасининг ютуқларига Бухоро давлат университети, Жисмоний маданият факультети декани Б.Б.Маъмуров, Жисмоний маданият факультети “Факультетлараро жисмоний маданият ва спорт” кафедраси ўқитувчилари М.Б.Ибрагимов ва А.Э.Сатторов, “Бухоро” футбол клуби мураббийи С.М.Қобиловларнинг меҳнати жуда катта бўлди.

Бугунги кунда Бухоро давлат университети футбол жамоаси кейинги мусобақаларга тайёргарлик кўриб, футбол машғулотларини мунтазаб юқори савияда олиб боришмоқда. Жамоа ўз олдида энг юқори натижаларга эришишни мақсад қилиб қўйган.

“ПЕДАГОГИК МАҲОРАТ” ЖУРНАЛИ УЧУН МАҚОЛАЛАРНИ РАСМИЙЛАШТИРИШ ТАЛАБЛАРИ

1. Мақола бошланишида Универсал ўнлик кўрсаткич (ЎУК) берилди.

Куйидагилар алоҳида қатордан бошлаб киритилади:

1) мақола сарлавҳаси (оддий ҳарфларда, масалан: Абдулла Қодирийнинг тасвирлаш маҳорати);

2) муаллиф(лар)нинг фамилияси (тўлиқ), исми ва отаси исмининг бош ҳарфлари;

3) мақоланинг аннотацияси (пробеллар билан бирга 500 белгидан иборат), аннотация курсив билан берилди ва бир қатор ташлаган ҳолда асосий матндан ажратилади;

4) калит сўзлар (5–10 та).

2. Мақола матни “Microsoft Word” дастурида тайёрланиб, “Times New Roman” 14 ўлчамли шрифтда, сатрлар ораси бир интервал, саҳифа четлари чапдан 3 см, юқоридан ва пастдан 2 см, ўнгдан 1,5 см, хатбоши 1,25 см қолдирган ҳолда терилади ва электрон варианты билан (флешка ёки CDда) топширилади.

Мақола матнида бошқа шрифтлардан фойдаланилган тақдирда бундай шрифтлар муаллиф томонидан электрон вариантда таҳририятга тақдим этилиши лозим.

3. Мақоланинг умумий ҳажми (расм, жадвал ва диаграммалар билан биргаликда) 8 саҳифадан кам бўлмаслиги (аннотациялар, калит сўзлар ва адабиётлар рўйхати бу ҳисобга кирмайди) талаб қилинади. Журнал учун энг мақбул ҳажм 8–10 саҳифа оралиғида.

4. Агар мақолага расм, жадвал, диаграмма, схема, чизма, турли график белгилар киритилган бўлса, улар оқ-қора рангларда чизилган бўлиши, аниқ ва равшан тасвирланиши, қисқартмаларнинг тўлиқ изоҳи ёзилиши лозим. Мақолада матнида ранг воситасида маъно фарқлашга хизмат қиладиган расм, чизма ва диаграммаларнинг бўлиши мумкин эмас.

Формулалар матнга махсус компьютер дастурларида киритилиши керак.

5. Иқтибос олинган ёки фойдаланилган адабиёт сатр ости изоҳи тарзида эмас, балки мақола охирида умумий рўйхатда кўрсатилади. Матн ичидаги кўчирмадан сўнг иқтибос олинган асарнинг рўйхатдаги тартиб рақами ва саҳифаси квадрат қавс ичида берилди, масалан: [4. Б. 78]. Фойдаланилган адабиётлар мақола охирида “Адабиётлар” сўзидан кейинматнда ҳавола берилиш тартибига кўра берилди. Бу ўринда китоб, тўплам, монографиялар учун муаллифларнинг исм-фамилиялари, манбанинг тўлиқ номи, нашр кўрсаткичи (шаҳар, нашриёт ва нашр йили) кўрсатилади. Журнал мақолалари ва бошқа даврий нашрлар учун муаллифларнинг исм-фамилиялари, мақола номи, журнал номи, йили ва сони, саҳифа рақами кўрсатилади.

Адабиётлар рўйхати лотин алифбосига транслитерация қилинади.

Мақолага муаллифлар ҳақида маълумот илова қилинади.

Муаллиф(лар) ҳақидаги маълумот куйидагиларни ўз ичига олади:

– муаллиф(лар)нинг фамилияси, исми ва отасининг исми (тўлиқ)

– илмий даражаси (агар бўлса)

– иш жойи, бўлим, вазифаси (қисқартирмаган ҳолда), масалан:

ҚУРОНОВ Дилмурод Ҳайдаралиевич – филология фанлари доктори, Андижон давлат университети ўзбек адабиётшунослиги кафедраси профессори. E-mail: kuronov@rambler.ru

– алоқа учун телефон рақами.

Муаллиф ҳақида инглиз тилидаги маълумотлар куйидагиларни ўз ичига олади:

1) муаллиф(лар)нинг фамилияси, исми ва отаси исмининг инглиз тилидаги варианты, мақола номи ва муаллиф иш жойининг инглиз тилига таржимаси, масалан: *Dilmurod H. Quronov*, Andijan State University (Andijan, Uzbekistan). E-mail: kuronov@rambler.ru

COMPOSITION OF LYRICAL WORK

2) калит сўзларнинг инглиз тилига таржимаси;

Фойдаланилган адабиётларнинг инглиз тилидаги варианты (References) APA-2010 стандарти бўйича тайёрланиши зарур.

1. Китобларни бериш тартиби:

Esin, A.B. (2000) *Printsiy i priyemy analiza literaturnogo proizvedeniya* [Principles and techniques of analyzing literary work]. Moscow: Flinta.

Rakhimzhonov, N. (2012) *Intellektual sheryatning tabiati* [Nature of intellectual Poetry] In: *Istiqolol va bugungi adabiyot* [Independence and Modern Literature]. Toshkent: Teacher. pp. 145–155.

2. Мақолаларни бериш тартиби:

Suyarov, M. (2008) *Peyzazh she'riyatida kompozitsiya* [Composition in landscape poetry]. *O'zbek tili va adabiyoti* [Uzbek language and literature]. 1. pp. 72–75 (In Uzb.).

3. Интернет манбаларини бериш тартиби:

Belova, E. A., Kilkeeva, Yu. A., & Trenogina, A. A. (2014). *Tendencies of the world market of transportation and logistics services development*. Retrieved from http://pnu.edu.ru/media/ejournal/articles-2014/TGU_5_336.pdf (in Russ.)

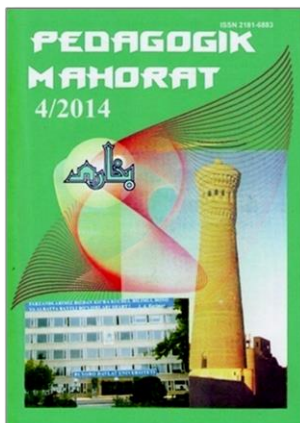

Buxoro davlat universiteti muassisligidagi
 “PEDAGOGIK MAHORAT”
 ilmiy-nazariy va metodik jurnali
 barcha ta’lim muassasalarini
 hamkorlikka chorlaydi.

Pedagoglarning sevimli nashriga aylanib ulgurgan “Pedagogik mahorat” jurnali maktab, kollej, institut va universitet pedagogik jamoasiga muhim qo‘llanma sifatida xizmat qilishi shubhasiz.

Mualliflar uchun eslatib o‘tamiz, maqola qo‘lyozmalari universitet tahririy-nashriyot bo‘limida qabul qilinadi.

Manzilimiz: Buxoro shahri, M.Iqbol ko‘chasi 11-uy
 Buxoro davlat universiteti, 1-bino 2-qavat, 208-xona

Tahririyat rekvizitlari:

Ўзбекистон Республикаси Молия вазирлиги фазначилиги
 23402000000100001010 Марказий банк ББ ХККМ Тошкент ш.
 МФО 00014 ИНН 201504275
 БухДУ 400110860064017094100079001

Pedagogik mahorat: rivojlanamiz va rivojlantiramiz!

<p>PEDAGOGIK MAHORAT</p> <p>Ilmiy-nazariy va metodik jurnal</p> <p>2021-yil 2-son (78)</p> <p>2001-yil iyul oyidan chiqa boshlagan.</p> <p>OBUNA INDEKSI: 3070</p>	<p>Buxoro davlat universiteti nashri</p> <p>Jurnal oliy o‘quv yurtlarining professor-o‘qituvchilari, ilmiy tadqiqotchilar, ilmiy xodimlar, magistrantlar, talabalar, akademik litsey va kasb-hunar kollejlari hamda maktab o‘qituvchilari, shuningdek, keng ommaga mo‘ljallangan.</p> <p>Jurnalda nazariy, ilmiy-metodik, muammoli maqolalar, fan va texnikaga oid yangiliklar, turli xabarlar chop etiladi.</p> <p>Nashr uchun mas’ul: Alijon HAMROYEV. Musahhih: Muhiddin BAFAYEV. Muharrir: O‘g‘iljon Olloqova</p>	<p>Jurnal tahririyat kompyuterida sahifalandi. Chop etish sifati uchun bosmaxona javobgar.</p> <p>Bosishga ruxsat etildi 28.04.2021 Bosmaxonaga topshirish vaqti 30.04.2021</p> <p>Qog‘oz bichimi: 60x84. 1/8 Tezkor bosma usulda bosildi. Shartli bosma tabog‘i – 31,0 Adadi – 100 nusxa Buyurtma № 150 Bahosi kelishilgan narxda.</p> <p>“Sadridin Salim Buxoriy” MCHJ bosmaxonasida chop etildi. Bosmaxona manzili: Buxoro shahri M.Iqbol ko‘chasi 11-uy.</p>
---	---	---