

PEDAGOGIK MAHORAT

5
2023



ISSN 2181-6883

PEDAGOGIK MAHORAT

Ilmiy-nazariy va metodik jurnal

5-son (2023-yil, iyun)

Jurnal 2001-yildan chiqa boshlagan

Buxoro – 2023

<https://buxdu.uz>

PEDAGOGIK MAHORAT

Ilmiy-nazariy va metodik jurnal

2023, № 5

Jurnal O‘zbekiston Respublikasi Vazirlar Mahkamasi huzuridagi OAK Rayosatining 2016-yil 29-dekabrda qarori bilan **pedagogika** va **psixologiya** fanlari bo‘yicha dissertatsiya ishlari natijalari yuzasidan ilmiy maqolalar chop etilishi lozim bo‘lgan zaruriiy nashrlar ro‘yxatiga kiritilgan.

Jurnal 2001-yilda tashkil etilgan.

Jurnal 1 yilda 12 marta chiqadi.

Jurnal O‘zbekiston matbuot va axborot agentligi Buxoro viloyat matbuot va axborot boshqarmasi tomonidan 2016-yil 22-fevral № 05-072-sonli guvohnoma bilan ro‘yxatga olingan.

Muassis: Buxoro davlat universiteti

Tahririyat manzili: 200117, O‘zbekiston Respublikasi, Buxoro shahri Muhammad Iqbol ko‘chasi, 11-uy

Elektron manzil: nashriyot_buxdu@buxdu.uz

TAHRIR HAY‘ATI:

Bosh muharrir: Adizov Baxtiyor Rahmonovich – pedagogika fanlari doktori, professor

Mas’ul kotib: Sayfullayeva Nigora Zakiraliyevna – pedagogika fanlari bo‘yicha falsafa doktori (PhD)

Xamidov Obidjon Xafizovich, iqtisodiyot fanlari doktori, professor

Begimqulov Uzoqboy Shoyimqulovich, pedagogika fanlari doktori, professor

Navro‘z-zoda Baxtiyor Nigmatovich – iqtisodiyot fanlari doktori, professor

Mahmudov Mels Hasanovich, pedagogika fanlari doktori, professor

Ibragimov Xolboy Ibragimovich, pedagogika fanlari doktori, professor

Rasulov To‘lqin Husenovich, fizika-matematika fanlari doktori (DSc), professor

Yanakiyeva Yelka Kirilova, pedagogika fanlari doktori, professor (N. Rilski nomidagi Janubiy-G‘arbiy Universitet, Bolgariya)

Andriyenko Yelena Vasilyevna pedagogika fanlari doktori, professor (Novosibirsk davlat pedagogika universiteti Fizika, matematika, axborot va texnologiya ta‘limi instituti, Novosibirsk, Rossiya)

Romm Tatyana Aleksandrovna pedagogika fanlari doktori, professor (Novosibirsk davlat pedagogika universiteti Tarix, gumanitar va ijtimoiy ta‘lim instituti, Novosibirsk, Rossiya)

Chudakova Vera Petrovna, psixologiya fanlari nomzodi (Ukraina pedagogika fanlari milliy akademiyasi, Ukraina)

Hamroyev Alijon Ro‘ziqulovich – pedagogika fanlari doktori (DSc), dotsent

Qahhorov Siddiq Qahhorovich, pedagogika fanlari doktori, professor

Mahmudova Muyassar, pedagogika fanlari doktori, professor

Kozlov Vladimir Vasilyevich, psixologiya fanlari doktori, professor (Yaroslavl davlat universiteti, Rossiya)

Tadjixodjayev Zokirxo‘ja Abdusattorovich, texnika fanlari doktori, professor

Amonov Muxtor Raxmatovich, texnika fanlari doktori, professor

O‘rayeva Darmonoy Saidjonovna, filologiya fanlari doktori, professor

Durdiyev Durdimurod Qalandarovich, fizika-matematika fanlari doktori, professor

Mahmudov Nosir Mahmudovich, iqtisodiyot fanlari doktori, professor

Olimov Shirinboy Sharofovich, pedagogika fanlari doktori, professor

Chariyev Irgash To‘rayevich, pedagogika fanlari doktori, professor

Qiyamov Nishon Sodiqovich, pedagogika fanlari doktori (DSc), professor

Shomirzayev Maxmatmurod Xuramovich, pedagogika fanlari doktori, professor

Ro‘ziyeva Dilnoza Isomjonovna, pedagogika fanlari doktori, professor

Qurbonova Gulnoz Negmatovna, pedagogika fanlari doktori (DSc)

To‘xsanov Qahramon Rahimboyevich, filologiya fanlari doktori, dotsent

Nazarov Akmal Mardonovich, psixologiya fanlari bo‘yicha falsafa doktori (PhD), dotsent

Jumaev Rustam G‘aniyevich, siyosiy fanlari bo‘yicha falsafa doktori (PhD), dotsent

Zaripov Gulmurot Toxirovich, texnika fanlari nomzodi, dotsent.

Navruz-Zoda Layli Baxtiyorovna, iqtisodiyot fanlari bo‘yicha falsafa doktori (PhD)

ПЕДАГОГИЧЕСКОЕ МАСТЕРСТВО

Научно-теоретический и методический журнал

№ 5, 2023

Решением Высшей аттестационной комиссии при Кабинете Министров Республики Узбекистан от 29 декабря 2016 года журнал включён в перечень изданий, рекомендованных для публикации научных результатов статей по направлениям «Педагогика» и «Психология».

Журнал основан в 2001 году.

Журнал выходит 12 раз в год.

Журнал зарегистрирован Бухарским управлением агентства по печати и массовой коммуникации Узбекистана.

Свидетельство о регистрации средства массовой информации № 05-072 от 22 февраля 2016 г.

Учредитель: Бухарский государственный университет

Адрес редакции: 200117, Узбекистан, г. Бухара, ул. Мухаммад Икбол, 11.

E-mail: nashriyot_buxdu@buxdu.uz

РЕДАКЦИОННАЯ КОЛЛЕГИЯ:

Главный редактор: Адизов Бахтиёр Рахманович – доктор педагогических наук, профессор

Ответственный редактор: Сайфуллаева Нигора Закиралиевна – доктор философии педагогических наук (PhD)

Хамидов Обиджон Хафизович, доктор экономических наук

Бегимкулов Узакбай Шаимкулович, доктор педагогических наук, профессор

Наврўз-заде Бахтиёр Нигматович, доктор экономических наук, профессор

Махмудов Мэлс Хасанович, доктор педагогических наук, профессор

Ибрагимов Холбой Ибрагимович, доктор педагогических наук, профессор

Расулов Тулкин Хусенович, доктор физико-математических наук, профессор

Янакиева Елка Кирилова, доктор педагогических наук, профессор (Болгария)

Андрюченко Елена Васильевна (Институт физико-математического, информационного и технологического образования НГПУ, Новосибирск, Россия)

Ромм Татьяна Александровна (Институт истории, гуманитарного, социального образования ФГБОУ ВО НГПУ, Новосибирск, Россия)

Чудакова Вера Петровна, кандидат психологических наук (Национальная академия педагогических наук Украины, Украина)

Хамроев Алижон Рузикулович, доктор педагогических наук (DSc), доцент

Каххаров Сиддик Каххарович, доктор педагогических наук, профессор

Махмудова Муяссар, доктор педагогических наук, профессор

Козлов Владимир Васильевич, доктор психологических наук, профессор (Ярославль, Россия)

Таджиходжаев Закирходжа Абдусаттарович, доктор технических наук, профессор

Аманов Мухтор Рахматович, доктор технических наук, профессор

Ураева Дармоний Саиджановна, доктор филологических наук, профессор

Дурдиев Дурдимурод Каландарович, доктор физико-математических наук, профессор

Махмудов Насыр Махмудович, доктор экономических наук, профессор

Олимов Ширинбой Шарофович, доктор педагогических наук, профессор

Чариев Иргаш Тураевич, доктор педагогических наук, профессор

Киямов Нишон Содикович, доктор педагогических наук, профессор

Шомирзаев Махматмурод Хурамович, доктор педагогических наук, профессор

Рузиева Дилноза Исомжоновна, доктор педагогических наук, профессор

Курбонова Гулноз Нематовна, доктор педагогических наук (DSc)

Тухсанов Кахрамон Рахимбоевич, доктор филологических наук, доцент

Назаров Акмал Мардонович, доктор философии психологических наук (PhD), доцент

Жумаев Рустам Ганиевич, доктор философии политических наук (PhD), доцент

Зарипов Гулмурот Тохирович, кандидат технических наук, доцент

Наврўз-заде Лайли Бахтиёровна, доктор философии экономических наук (PhD)

PEDAGOGICAL SKILLS

The scientific-theoretical and methodical journal

№ 5, 2023

By the decision of the Higher Attestation Commission under the Cabinet of Ministers of the Republic of Uzbekistan dated December 29, 2016, the journal was included in the list of publications recommended for publishing scientific results of articles in the areas of «Pedagogy» and «Psychology».

The journal was founded in 2001.

The journal is published 12 times a year.

The journal is registered by the Bukhara Department of the Agency for Press and Mass Communication of Uzbekistan.

The certificate of registration of mass media № 05-072 of 22 February 2016

Founder: Bukhara State University

Publish house: 200117, Uzbekistan, Bukhara, Muhammad Ikbol Str., 11.

E-mail: nashriyot_buxdu@buxdu.uz

EDITORIAL BOARD:

Chief Editor: Pedagogical Sciences of Pedagogy, Prof. Bakhtiyor R. Adizov.

Editor: Doctor of Philosophy in Pedagogical Sciences (PhD), Nigora Z. Sayfullaeva

Doctor of Economics Sciences Prof. Obidjon X. Xamidov

Doctor of Pedagogical Sciences, Prof. Uzokboy Sh. Begimkulov

Doctor of Economics Sciences, Prof. Bakhtiyor N. Navruz-zade

Doctor of Pedagogical Sciences, Prof. Mels Kh. Mahmudov

Doctor of Pedagogical Sciences, Prof. Holboy I.Ibragimov

Doctor of Physical and Mathematical Sciences (DSc), Prof. Tulkin Kh. Rasulov

Doctor of Pedagogical Sciences, Prof. Yelka K. Yanakieva (Bulgaria)

Doctor of Pedagogical Sciences, Prof. Andrienko Yelena Vasilyevna (Russia)

Doctor of Pedagogical Sciences, Prof. Romm Tatyana Aleksandrovna (Russia)

Candidate of Psychology, Vera P. Chudakova (Kiev, Ukraina)

Doctor of Pedagogical Sciences (DSc), Doc. Alijon R. Hamroev

Doctor of Pedagogical Sciences, Prof. Siddik K. Kahhorov

Doctor of Pedagogical Sciences, Prof.M.Mahmudova

Doctor of Psychology, Prof. Vladimir V. Kozlov (Yaroslavl, Russia)

Doctor of Technical sciences, Prof. Zakirkhodja A. Tadjikhodjaev

Doctor of Technical sciences, Prof. Mukhtor R.Amanov

Doctor of Philology, Prof. Darmon S. Uraeva

Doctor of Physical and Mathematical Sciences, Prof. Durdimurod K. Durdiev

Doctor of Economics, Prof. Nasir N. Mahmudov

Doctor of Pedagogical Science, Prof. Shirinboy Sh. Olimov

Doctor of Pedagogical Science, Prof. Irgash T. Chariev

Doctor of Pedagogical Science, Prof. Nishon S. Kiyamov

Doctor of Pedagogical Sciences, Prof. Maxmatmurod X. Shomirzaev

Doctor of Pedagogical Sciences, Prof. Dilnoza I. Ruzieva

Doctor of Pedagogical Sciences, Prof. Gulnoz N. Qurbonova

Doctor of Philology, Doc. Qahramon R.Tuxsanov

Doctor of Psychology, Doc. Akmal M. Nazarov

PhD in Political Sciences, Doc. Rustam G.Jumaev

Candidate of technical sciences, Doc. Gulmurot T. Zaripov

PhD in Economics Sciences, Layli B. Navruz-zade

MUNDARIJA

№	Familiya I.Sh.	Mavzu	Bet
DOLZARB MAVZU			
1.	<i>ELOV Ziyodullo Sattorovich</i>	O‘z joniga qasd qilish deviant xulq-atvorli o‘smirlarda psixologik muammo sifatida	8
2.	<i>АХМАДОВ Назиржон Рахматович</i>	Психологические механизмы формирования адаптационного процесса у дезадаптированных подростков	13
PEDAGOGIKA VA PSIXOLOGIYA			
3.	<i>XASANOVA Surayo Shonazarovna</i>	Ixtisoslashgan maktablarda ta‘lim jarayonini psixodiagnostik metodlar yordamida tadqiq etish	18
4.	<i>XOLTURAYEV Asqarjon Panjiyevich</i>	O‘quv faoliyatida natijaga erishish shakllanishiga ta‘sir etuvchi psixologik omillar	22
5.	<i>ABDIEVA Gulara Babaniyazovna</i>	Finlandiya ta‘limiy yondashuvi asosida QR-kodlar yaratish metodlari va ulardan foydalanish usullari	26
6.	<i>FAYZULLAYEVA Gulchexra Sharipboyevna</i>	Ta‘lim sohasida kasb standartini joriy qilishning konseptual asoslari	30
7.	<i>JABBOROVA Dilafruz Furqatovna</i>	Pedagogik riskologiya va uning ilmiy-nazariy asoslari	35
8.	<i>MAXMUDOVA Zulfiya Mexmonovna</i>	Qo‘riqlash xizmati xodimlari ijtimoiy-psixologik va kommunikativ kompetentligi	40
9.	<i>MO‘MINOVA Dilrabo Murodillayevna</i>	O‘smir qizlarda “xarakter aksentuatsiyasi” ning xususiyatlari	45
10.	<i>NAZAROV Tahir Toshpo‘latovich</i>	Chaqiriqqacha harbiy ta‘lim yo‘nalishi sub’ektlarining didaktik jarayonlardagi faoliyatini loyihalashning pedagogik shart-sharoitlari	49
11.	<i>OCHILOVA Manzura Orziqulovna</i>	Ko‘zi ojiz bolalarga ta‘lim-tarbiya berishning pedagogik asoslari	54
12.	<i>OLIMOV Laziz Yarashovich</i>	Sud psixolog eksperti ijtimoiy-psixologik kompetentligi va emotsional intellekti korrelyatsiyasi	58
13.	<i>RAXIMOVA Nilufar Atamurotovna</i>	Bo‘lajak o‘qituvchilarda qadryatli yondashuv asosida pedagogik tafakkurni rivojlantirishning pedagogik zaruriyati	65
14.	<i>SADIKOVA Firuza Safarovna</i>	Interaktiv ta‘lim platformalar vositasida talabalarning umumiy kompetensiyalarini rivojlantirish metodikasini takomillastirish usullari	69
15.	<i>TURDIEVA Gavhar Saidovna</i>	Raqamli ta‘lim platformalari talabalarning mustaqil ishlarini tashkil etish ko‘nikmalarini shakllantirish vositasi sifatida	75
16.	<i>УЛУФОВА Шахлола Муслиддиновна</i>	Тадбиркорларнинг ўзгарувчан бозор шароитига мослашув омиллари	81
17.	<i>XUJAKULOV Sherzod Amankulovich</i>	Axborot-metodik qo‘llab-quvvatlash: tushuncha, mazmun, mohiyat	85
18.	<i>ZOKIROVA Dilnoza Nematillaevna, OTAMIRZAEV Olimjon Usubovich</i>	Bo‘lajak muhandis-energetiklarning kasbiy kompetensiyalarini rivojlantirishda interfaol usullardan foydalanish	90
19.	<i>ИСМАТОВА Дилафруз Туймуратовна</i>	Оилавий муносабатларда эмоционал зўриқишларни коррекциялашнинг ижтимоий-психологик хусусиятлари	95
20.	<i>ФАЙЗИЕВ Зоҳиддин Ҳасанбоевич</i>	Педагог шахсининг стрессга нисбатан бардошлилик даражасини эмпирик тадқиқ этилиши	100
21.	<i>RAXIMOV Farrux Boltayevich</i>	Virtual ta‘lim muhitida o‘qitish texnologiyasi	105
22.	<i>КУРБАНОВА Гульноз Негматовна</i>	Профессиональное мышление в системе высшего медицинского образования и аспекты его развития посредством педагогического общения	110

23.	GADAYMURATOV Shuhrat Mamayusupovich	Texnologik jarayonlar asosida bo'lajak texnologik ta'lim o'qituvchilarining kasbiy kompetensiyalarini rivojlantirish metodikasi	116
24.	TO'RAYEVA Dilnoza Ismoilovna	Ta'limni axborotlashtirish sharoitida bo'lajak boshlang'ich sinf o'qituvchilarini pedagogik faoliyatga tayyorlashning pedagogik-psixologik aspektlari	122
25.	ХЎЖАЕВ Алижон Атабекович	Бўлажак кадрларни тайёрлашда прогностик кўникмаларни шакллантиришнинг педагогик вазиятлар модели	126
26.	NURMATOV Nurhayot Nurhayot o'g'li	Yosh rahbarlarda qaror qabul qilishning ijtimoiy - psixologik qirralari	131
27.	YULDASHOVA Dilafruz Shavkatovna	O'quv motivatsiyasini rivojlantirishning pedagogik, psixologik xususiyatlari	134
28.	ATAVULLAEVA Mahbuba Qobilovna	O'qituvchilar kommunikativ kompetentlik dinamikasining empirik asoslari	136
MAKTABGACHA VA BOSHLANG'ICH TA'LIM			
29.	JO'RAYEVA Nargiza O'ktamovna	Boshlang'ich sinf o'quvchilarining kompetensiyasini shakllantirish va rivojlantirishning metodik imkoniyatlari	140
30.	TURDIYEVA Mohira Juraqulovna	Individual innovatsion yondashuv asosida maktabgacha yoshdagi bolalarning ijodiy qobiliyatlarini rivojlantirish mazmuni	146
FILOLOGIYA VA TILLARNI O'QITISH			
31.	TOJIBOYEVA Shohista Komiljonovna	Chet tilida nutqiy ko'nikmalarni rivojlantirishda muammoga asoslangan yondashuv texnologiyalaridan foydalanish	151
ANIQ VA TABIIY FANLARNI O'QITISH			
32.	JO'RAYEV Aziz Turob o'g'li	Umumta'lim maktablarning organik kimyo ta'limida o'quv-bilish faoliyatini takomillashtirish	154
33.	NABIYEVA Dilfuza Temirovna	Integrativ yondashuv asosida tabiiy fanlar ta'limida bo'lajak boshlang'ich sinf o'qituvchisini ma'naviy faoliyatga metodik tayyorlash	158
34.	QURBONOV G'ulomjon G'afurovich	Raqamli texnologiyalar asosida «Sonli usullar» fanini o'qitishni tashkil etish	163
35.	RAUPOVA Mohinur Haydar qizi	Matematika darslarida interfaol usullarning qo'llanilishi (6-sinf darslari misolida)	167
36.	SOHIBOV Dilshod Beknazarovich	«Monoton funksiyalar va sakrash funksiyasi. Dini hosilasi» mavzusini o'qitishda interfaol usullar	174
37.	МАХМУДОВ Юсун Фаниевич, БУТУНОВ Жахонгир Рузикулович	Физиканинг “Статика” бўлимига доир миқдорий масалалар ечиш методикаси	180
38.	SHODIYEV Narziqul Shodiyevich, NABIYEVA Dilfuza Temirovna	Auditoriyadan tashqari mashg'ulotlarni tashkil etish orqali bo'lajak boshlang'ich sinf o'qituvchilarini ma'naviy faoliyatga metodik tayyorlash	184
JISMONIY MADANIYAT VA SPORT			
39.	ERKABOYEV Oybek Muhammadjonovich	Yuqori sinf o'quvchilarini jismoniy rivojlanishi ko'rsatkichlari	190
40.	SAFOYEV Hasan Aminovich	Insonning harakatlari va ishchanligiga jismoniy tarbiya va sportning ta'siri	194
41.	TOSHTEMIROV Otabek Abidovich	Talaba-yoshlar jismoniy madaniyatini rivojlantirishning ijtimoiy-pedagogik faoliyatdagi vazifalari	199
42.	TURKMENOV Farrux Nuriddinovich	Sport bayramlarini tashkil qilish axloqiy-estetik tarbiyaning muhim yo'nalishi sifatida	202

43.	<i>URAIMOV Sanjar Rozmatovich</i>	Pedagogical experiment on the dynamics and comparative dynamics of movement qualities during the annual educational cycle using health tests for primary school-aged children	206
44.	<i>ИБРАГИМОВ Манучехр Бахтиёрлович, БАРОТОВ Қобил Бешимович</i>	Юкори малакали футболчиларнинг йиллик циклдаги антропометрик кўрсаткичларини таҳлил қилиш	211
45.	<i>ЭРНАЗАРОВ Ғолибжон Негматович</i>	Талабаларнинг чаққонлик жисмоний сифатлари кучайтириш бўйича усуллар	215
SAN'AT			
46.	<i>HASANOV Qahramon Xushvoqovich</i>	Muhandislik grafikasida detal shakilini uning ko‘rinishlari orqali tahlil qiliшни o‘rgatish metodikasi	220
47.	<i>SHUKUROV Avazjon Ro‘ziboyevich</i>	Chizmachilik ta‘limi jarayonida kompyuter animatsion 3D modellar tushunchasi	224
48.	<i>TOSHMATOV O‘rozali G‘afurovich, ABDURAUPOV Muhammad Rajabboy o‘g‘li</i>	Musiqiy terapiya: tarixi, rivojlanish istiqbollari va zamonaviyligi	229
49.	<i>ГУЛБОЕВ Акбар Тухтаевич</i>	Предпосылки формирования интегрированной системы применения артпедагогики в эстетическом воспитании младших школьников	234
50.	<i>НАИМОВ Санджар Тулкунович</i>	3D моделирование и компьютерная анимация при изучении графических дисциплин с помощью «Компас-3D»	238
51.	<i>ТОЖИЕВ Жавлон Каримбоевич</i>	Халқ хунармандчилиги ва бадий лойиҳалаш фани ўқув-методик таъминотини такомиллаштириш орқали технологик таълим йўналиши талабаларининг касбий компетенцияларини ривожлантириш	242
IQTISODIY TA'LIM VA TARBIYA			
52.	<i>NARZULLOYEVA Feruza Fatullojevna</i>	Zamonaviy pedagogik texnologiyalar asosida iqtisodiy bilimlarni rivojlantirishning pedagogik zaruriyati	249
MA'NAVIYAT VA TARBIYA			
53.	<i>MUSINOVA Nozira Mirjadjanovna</i>	O‘quvchi shaxsini oilada tarbiyalashda milliy qadriyatlardan samarali foydalanishning psixologik imkoniyatlari	254
54.	<i>TALABOVA Dilrabo Tolibovna</i>	O‘quvchilarda insonparvarlik xis tuyg‘ularini shakllantirishning pedagogik-psixologik xususiyatlari	258
55.	<i>UMUROVA Marifat Yoshiyevna</i>	Xalq qo‘shiqlarining tarixiy-irfoniy sarchashmalari	265
56.	<i>FARXODOV Fozilbek Vaxrom o'g'li, GAPPAROVA Maftuna Erkinovna</i>	Oliy ta‘lim muassasalarida tarbiyaviy munosbatlar jarayonlarini tashkil etish va boshqarish	270
PEDAGOGIK TA'LIMOTLAR TARIXI			
57.	<i>TOSHEVA Dildora Iskandarovna</i>	O‘quvchilarni milliy ruhda tarbiyalashda Jadid ma‘rifatparvarlarining pedagogik qarashlari	274
BAG'ISHLOV			
58.	<i>KOSBERGENOV Vaxram Maxsetbaevich</i>	Professor Ó. Álewovning xayoti va ilmiy pedagogik xizmati	278
QUTLOV			
“ПЕДАГОГИК МАХОРАТ” илмий журналининг тахририяти		Бухоро замонавий иқтисодиёт илмий мактабининг асосчиси НАВРЎЗ-ЗОДА БАХТИЁР НЕГМАТОВИЧ 70 ёшда	282

DOLZARB MAVZU

O‘Z JONIGA QASD QILISH DEVIANT XULQ-ATVORLI O‘SMIRLARDA PSIXOLOGIK MUAMMO SIFATIDA

Elov Ziyodullo Sattorovich,

Buxoro davlat universiteti Tarix va yuridik fakulteti

Psixologiya va sotsiologiya kafedrası dotsenti,

psixologiya fanlari bo‘yicha falsafa doktori (PhD)

Maqolada deviant xulq-atvorli o‘smirlarda o‘z joniga qasd qilish ijtimoiy muammosi va uning sabablariga to‘xtalib o‘tilgan. O‘zini o‘zi o‘ldirishni o‘rganishlar shuni ko‘rsatdiki, ularning soni ortishi yosh davrlari, jinsi, ijtimoiy ahvoli va hokazolar va lekin birinchi navbatda – kishi shaxsiyatining xususiyatlariga bog‘liq. Deviant xulqning yuzaga kelishi, uning yosh bilan bog‘liq xususiyatlari va sabablari misollarda tahlil qilingan. Shuningdek, ijtimoiy omillar orasida o‘zini o‘zi o‘ldirishning qishloq joylariga nisbatan ko‘proq yirik shaharlarda sodir etilishi, professional va ijtimoiy maqomga bog‘liqligi yoritib berilgan.

Kalit so‘zlar: ruhiy jarohat, suitsid, suitsidal axloq, qasd, madaniy-diniy udum, affekt, stress, depressiya, qo‘rquv, xavotir, nafrat, qahr-g‘azab, quvonch, baxt, dezadaptatsiya, alkohol, narkotik, chekish.

САМОУБИЙСТВО У ПОДРОСТКОВ С ДЕВИАНТНЫМ ПОВЕДЕНИЕМ В КАЧЕСТВЕ ПСИХОЛОГИЧЕСКОЙ ПРОБЛЕМЫ

Статья посвящена социальной проблеме суицида среди подростков с девиантным поведением и его причинам. Исследования суицидов показали, что увеличение их числа зависит от возраста, пола, социального положения и т. д. и прежде всего от особенностей личности человека. На примерах анализируются возникновение девиантного поведения, его возрастные особенности и причины. Также среди социальных факторов суицид чаще встречается в крупных городах, чем в сельской местности, и связан с профессиональным и социальным статусом.

Ключевые слова: психическая травма, суицид, суицидальная мораль, намерение, культурно-религиозное воздействие, аффект, стресс, депрессия, страх, тревога, ненависть, гнев, радость, счастье, дезадаптация, алкоголь, наркотики, курение.

SUICIDE AS A PSYCHOLOGICAL PROBLEM IN ADOLESCENTS WITH DEVIANT BEHAVIOR

The article focuses on the social problem of suicide among teenagers with deviant behavior and its causes. Studies of suicides have shown that the increase in their number depends on age, gender, social status, etc., and above all, on the characteristics of a person's personality. The occurrence of deviant behavior, its age-related characteristics and reasons are analyzed in examples. Also, among social factors, suicide is more likely to occur in large cities than in rural areas, and is related to professional and social status.

Key words: Mental injury, suicide, suicidal morality, intention, cultural-religious influence, affect, stress, depression, fear, anxiety, hatred, anger, joy, happiness, maladjustment, alcohol, drugs, smoking.

Kirish: Shubhasiz, inson ongi foniylikni mutanosib ravishda o‘zlashtirishga qodir emas, lekin shunday bo‘lsa-da, o‘zini o‘zi o‘ldirish ehtimolini ko‘rib chiqayotgan odam qanchalik agnostik va skeptik bo‘lmasin, u beixtiyor o‘limdan keyingi, hatto yanada ma‘qulroq hayot mavjudligini tan oladi. O‘z-o‘zidan bu hali o‘zini o‘zi o‘ldiruvchi shaxsning aqlidan tashqari fikrlashi va voqeyiy bo‘lmagan narsalarni afzalroq ko‘rishini isbotlamaydi, lekin shu bilan bir vaqtda o‘zida o‘limdan keyingi hayotga bo‘lgan ishonch har doim ko‘plab xalqlarning madaniy-diniy udumlari predmetini tashkil qilib kelgan. Bunday holda, potensial o‘zini o‘zi o‘ldiruvchilar tafakkurining irratsionalligi va xayoliyligi tushunarli bo‘ladi. O‘zini o‘zi o‘ldirish hodisa sifatida quyidagi tarkibiy elementlar bilan tavsiflanishi mumkin. Birinchidan, bu qotillik. Ko‘p tillarda uning tub, tashkil qiluvchi so‘zi "qotillik" hisoblanadi. Biroq, atamaning ikkinchi qismi "o‘zini o‘zi" so‘zi insonning o‘zi tomonidan sodir etilgan qotillikni nazarda tutadi. Boshqacha qilib aytganda, qotil va qurbon

bir kishining o‘zi bo‘lgan vaziyat yuzaga keladi. Demak, o‘zini o‘zi o‘ldirishni o‘limning uchta ajralmas elementi: o‘lish elementi, o‘ldirish elementi va qotillik qurboni elementini anglatuvchi o‘ziga xos turi deb hisoblash mumkin.

Suitsid (ing. suicide – o‘zini o‘zi o‘ldirish) – kishi tomonidan kuchli ruhiy zo‘riqish holatida sodir etiluvchi o‘zini o‘zi o‘ldirish holati; shaxsda ular mavjudligida shaxsiy hayoti oliy qadriyat sifatida o‘z ma‘nosini yo‘qotadigan o‘tkir ruhiy jarohat yetkazuvchi vaziyatlar ta’siri ostida ongli ravishda hayotdan olib tashlash holati.

Hozirgi vaqtda suitsidal axloq global jamoatchilik muammosi hisoblanadi. Rasmiy statistik ma‘lumotlarga qaraganda yer yuzida har yili 1 million 100 mingga yaqin odam o‘z joniga qasd qilish bilan o‘z hayotiga yakun yasaydi.

Tahlillar va natijalar: Ruhan sog‘lom odamlarda o‘zini o‘zi o‘ldirish sabablari ko‘pincha o‘tkir ruhiy-shikastlovchi vaziyatlar va kamroq kelib chiqishi turlicha bo‘lgan cho‘zilgan ruhiy tanglik yoki yashashning chidab bo‘lmas shart-sharoitlari bilan bog‘liq bo‘ladi. O‘zini o‘ldirish istagi ruhiy-asab tizimi beqaror bo‘lgan shaxslarda, ayniqsa nevrotilklar va kuchli ta’sirlanuvchi, kayfiyati o‘zgarib turuvchi psixopatlarida ko‘proq uchraydi. Ayrim mualliflar o‘zini o‘zi o‘ldirishga moyillikni xarakterning, ularning fikricha, shoirlar, rassomlar, artistlarga xos bo‘lgan alohida badiiy tipiga moyillik deb ta’kidlaydilar.

Ba‘zan odamlar o‘zlarini yashashning qiyinligi va imkoniyatsizligi sabab bo‘lgan ekstremal vaziyatlarda: masalan, konsentratsion lagerlardagi shafqatsiz sharoitlarda, qiynash, azoblash, xo‘rlash va ochlik ta’siri ostida o‘zlarini o‘ldirishga urinadilar. O‘zini o‘zi o‘ldirish to‘g‘risida fikrlarga shuningdek, chidab bo‘lmaydigan og‘riq beruvchi og‘ir, davosiz kasalliklar – saraton va ba’zi boshqa kasalliklar ham olib kelishi mumkin.

Agar bunda ong xiralashmasdan qolgan bo‘lsa, unda azob-uqubatlarga barham berish haqida tabiiy istak paydo bo‘ladi. Ko‘pincha o‘zini o‘zi o‘ldirishlar va ularning urinishlari turli depressiyalar, psixologik va ijtimoiy omillarga bog‘liq. Ulardan eng ko‘p tarqalgani yolg‘izlik, sherigi yoki yaqin kishisini yo‘qotish, muvaffaqiyatsizlik yoki toptalgan mavqei, obro‘sizlantiruvchi vaziyat, hayotiy manbaini yo‘qotish, bankrotlik va hokazolardir. Demak, o‘zini saqlash instinktining buzilishi va o‘zini o‘ldirish istagi, bir tomondan subyektning ruhiy faoliyatidagi qanday o‘zgarishlar chuqur affektga olib kelishiga, ikkinchi tomondan esa - ijtimoiy shart-sharoitlar va shaxsning individual xususiyatlariga bog‘liq bo‘ladi. Aslida, his-hayajonli–affektiv ta’sirchan registri "yoqib qo‘yish" nafaqat ruhiyatning chuqur, balki ongacha bo‘lgan yanada yuqoriroq darajadagi tuzilmasidan kelib chiqadi. Shunday qilib, bu o‘rinda his-hayajonli ta’sirchanlikning murakkab apparati mavjudligi to‘g‘risida so‘z yuritish mumkin. Bu ta’sirchanlikning darajalari chuqurroq (*qo‘rquv, xavotir, nafrat, qahr-g‘azab, quvonch, baxt*) yoki nozikroq (*qayg‘u, g‘amginlik, estetik tashvishlar va hokazolalar*) bo‘ladi.

Ma‘lumki, odam ma‘lum darajada o‘zining ichki dunyosini yaratadi va shuning uchun o‘zini o‘zi o‘ldirish haqida qaror qabul qilishning boshlang‘ich nuqtasini aniqlash muhimdir. Agar dinamikadagi qaror qabul qilish jarayonini modellashtirishga harakat qilsak, unda ko‘p narsa vaziyatdan chiqishning iloji yo‘qligini oqlash bilan bog‘liq bo‘ladi. Boshqacha aytganda, g‘ayriixtiyoriy, ko‘p holda irrashional turtkiga bo‘ysuna turib, odam uni batamom oshkora – rasional sabablar bilan oqlashgaharakat qiladi. Biroq, mazkur holatda g‘ayriixtiyoriy o‘zini o‘zi o‘ldirish fikri tashqi, oshkora omillar tahlilidan ko‘ra ancha muhimroq bo‘ladi.

Suitsidal xulq-atvorli shaxslarning aksariyat qismi uchun kishining hodisalarga ta’sirchanligi turlicha ekanligi xosdir. K.Menninger tomonidan keltirilgan misollarga murojaat qilamiz: qiz soch turmagi ko‘ngildagidek chiqmaganidan so‘ng o‘zini o‘ldiradi; erkak kishi uni golf o‘ynash imkoniyatidan mahrum etilganidan so‘ng hayotidan voz kechadi; ayol ikki marta poyezdga kech qolganidan keyin o‘zini o‘zi o‘ldirishga ahd qiladi; bola sevimli kanareykasining o‘limini ko‘tara olmay, o‘zini o‘ldirishga qo‘l uradi. Ta’sirchanlikning bir xil emasligi o‘zini o‘zi o‘ldirishni sodir etayotgan shaxsning hissiy yoki ruhiy jihatdan yetilmaganligi va yetilmay qolganligi (*infantilligi*) bilan belgilanadi [1].

O‘zini o‘zi o‘ldirishni o‘rganishlar shuni ko‘rsatdiki, ularning soni ortishi yosh davrlari, jinsi, ijtimoiy ahvoli va hokazolalar va lekin birinchi navbatda – kishi shaxsiyatining xususiyatlariga bog‘liq. Erkaklar orasida o‘zini o‘zi o‘ldirish soni ayollarga nisbatan ko‘proq kuzatiladi. Shu bilan bir vaqtda erkaklar o‘zini osish, o‘qotar qurol ishlatish kabi «ishonchliroq» bo‘lgan usullarni qo‘llasa, ayollar ko‘proq katta dozada dorilar qabul qilishni afzal ko‘radilar, ya’ni ular go‘yo o‘zlarining o‘limdan keyingi tashqi ko‘rinishlari haqida qayg‘uradilar. Erkaklar orasidagi o‘zini o‘zi o‘ldirishning maksimal soni o‘spirinlik yoshiga (16-18 yosh) to‘g‘ri keladi, bu yoshda ko‘pincha ma’naviy mezonlar va da’volar ortishi kuzatiladi, ayollarda esa – klimaks davriga (40-45 yosh), yuqori darajada asabiylik va kayfiyat o‘zgarishi, qarilikning ilk alomatlarini paydo bo‘lishi, ayrim umidlarning yo‘qolishi bilan boruvchi organizmning fiziologik qayta tuzilishi sodir bo‘ladigan davrga to‘g‘ri keladi.

Ijtimoiy omillar orasida o‘zini o‘zi o‘ldirishning qishloq joylariga nisbatan ko‘proq yirik shaharlarda sodir etilishi, professional va ijtimoiy maqomga bog‘liqligini ta’kidlash mumkin. Ayni vaqtda o‘zida o‘zini o‘zi o‘ldirishlar soni Shvesiya, Yaponiya kabi iqtisodiy rivojlangan mamlakatlarda Osiyo va Afrikaning qoloq davlatlaridagiga nisbatan ancha ortiqdir.

O‘z joniga qasd qilishning biologik determinantlari orasida shu holatni ta’kidlash zarurki, ruhiyati og‘ir buzilgan odamlar ruhan sog‘lom individlarga nisbatan ko‘proq o‘zini o‘zi o‘ldirishni sodir etadilar.

Tadqiqotchilarning fikriga ko‘ra, o‘z joniga qasd qilish shaxsning ijtimoiy-ruhiy dezadaptatsiyasi natijasi hisoblanib, bunda odam ushbu yuzaga kelgan sharoitlarda bundan buyon o‘zi uchun mavjud bo‘lish imkoniyatini ko‘rmaydi. Shaxs dezadaptatsiyasining ehtimoliyligi jamiyatdagi ijtimoiy-iqtisodiy beqarorlik davrlarida obyektiv ravishda ortadi, bu esa o‘zini o‘zi o‘ldirish statistikasida o‘zining haqiqiy aksini topadi. Ayniqsa, ijtimoiy ko‘tarilish pasayish bilan almashganda «umidlarni yo‘qotish vaqti» keskin bo‘lib qoladi, bu esa jamiyat ongining krizisini chuqurlashtiradi, jamiyat a‘zolariga zulmkor ta’siro‘tkazadi va uning zaifroq a‘zolarining ixtiyoriy ravishda hayotdan voz kechishiga yordam beradi. Bu esa tanazzulni boshidan o‘tkazayotgan va rivojlanish istiqboliga ega bo‘lmagan jamiyatda ko‘proq namoyon bo‘ladi.

Dezadaptatsiyaning keskin holati og‘ir kasalliklar, hayotdagi omadsizliklar, yaqin odamini yo‘qotish oqibatida yuzaga kelishi mumkin. Har qanday holatda shaxsning ijtimoiy-ruhiy dezadaptatsiyasi og‘irligi va chuqurligini baholashning uchta tarkibiy qismini ko‘rib chiqish mumkin:

➤ odatiy turmush sharoitlarining jiddiy buzilishi;

➤ ularning inson tomonidan talqin qilinishi (hayotiy sinish, ilojsiz vaziyat, shaxsiy halokat yoki og‘ir, lekin o‘tib ketuvchi holatdir);

➤ moslashish uchun istak yoki harakat qilishga tayyorlik (hayotdan charchash, «hayotni qayta boshlash»ni istamaslik, bu haqda kelgan fikrdan nafratlanish yoki hayotiy yo‘nalishlarini qayta ko‘rib chiqishga tayyor turish, vaziyatni uddalash).

Xulosa: O‘zini o‘zi o‘ldirish o‘z ahamiyati va psixologik sabablariga ko‘ra farqlanadi. Ular negizida ko‘pincha ongli yoki ongsiz ravishda yaqin insonlariga bo‘lgan tuyg‘uga yoki jamoatchilik fikriga apellyatsiya-sabab, atrofdagilardan yordam va madad olishga intilish yotadi. Bu holda o‘z joniga qasd qilish harakatlari namoyishkorona tus olishi, haqiqiy yoki taqlid bo‘lishi yoki shantaj (*qo‘rqitish*) bo‘lishi mumkin. Ular ko‘pincha birovning ko‘zi oldida yoki birontasi kelib qolishidan bir necha daqiqa oldin sodir etiladi, ularning usuli ko‘pincha jiddiy tahdidni ifodalamaydi – uncha ko‘p bo‘lmagan miqdorda dori tabletkalari qabul qilinadi, teri uncha chuqur bo‘lmagan darajada kesiladi, ingichka yoki eski arqon qo‘llaniladi, eshiklar ochiq qoldiriladi.

Ahamiyatiga ko‘ra, o‘z joniga qasd qilish yolg‘izlik, og‘ir judolik va hokazolar natijasida o‘zini o‘zi o‘ldirayotgan kishining hayotdan to‘liq chetlashganligidan farqli o‘laroq o‘zini o‘zi o‘ldiruvchilarning hayotga kirishganligini bilvosita bildirgan holda, qilmishning, ziddiyatli vaziyatdan chiqib ketishning paradoksal xarakteriga ega bo‘lishi mumkin (bahsdagi so‘nggi, rad etib bo‘lmaydigan dalil kabi). So‘nggi holatda yashab ketishga imkon qoldirmaydigan qo‘pol va ishonchli usullar tanlanadi. O‘zini o‘zi yemiruvchi axloqqa bir qator hollarda quyidagilar ham kiradi [2]:

➤ alkogolga, narkotiklar va chekishga ruju qo‘yish;

➤ ataylab ortiq darajada ish bilan ko‘mib tashlash;

➤ qaysarlik bilan davolanishni istamaslik;

➤ transport vositalarini xavfli usulda, ayniqsa mast holda boshqarish;

➤ jangovar harakatlar zonalariga borishga astoydil intilish;

➤ o‘zini oqlamaydigan xavf bilan bog‘liq holda sportning ayrim turlariga qiziqish (alpinizm, parashyutli sport va hokazo).

Tom ma’noda o‘zini qiynash va qurbon qilish, shafqatsiz ishlatish bilan o‘tkaziladigan ba’zi diniy marosimlar, urushlar, ya’ni odamlarning yakka yoki ommaviy qirilishiga yoki o‘zini o‘zi yo‘q qilishiga olib keluvchi auto va geterota jovuzkor harakatlar o‘zini o‘zi yemiruvchi deb hisoblanadi.

O‘z joniga qasd qilishning so‘nggi nuqtasi hisoblanadigan o‘zini o‘zi yemiruvchi axloqning bir qator o‘zaro bir-biriga o‘tuvchi shakllari mavjud. Ularga quyidagilar kiradi:

O‘z joniga qasd qiluvchi axloq – bu o‘zini hayotdan mahrum qilish to‘g‘risidagi tasavvurlar bilan belgilanadigan va yo‘naltiriladigan ruhiy aktlarning har qanday ichki yoki tashqi shakllaridir. O‘z joniga qasd qiluvchi axloq ikkita asosiy: ichki va tashqi shaklda namoyon bo‘ladi. Ichki shakllarga o‘z joniga qasd qilishda bo‘lganidagi fikrlar (tasavvurlar, tashvishlar); o‘z joniga qasd qilish harakatlari (maqsadlar, niyatlar); tashqi shakllarga - o‘z joniga qasd qiluvchi ko‘rinishlar; o‘z joniga suiqasd qilishga urinishlar kiradi[3].

O‘z joniga qasd qilish borasidagi fikrlar (tasavvurlar, tashvishlar) – hayotning qadri, mazmuni yo‘qligi to‘g‘risidagi passiv mulohazalar ("yashashga arzimaydi", "hayotda baxt yo‘q", "yashamayapsan, balki

mavjudsan, xolos»), shuningdek o‘z o‘limi mazmunidagi tasavvurlar, fantaziyalar, lekin o‘zini hayotdan mahrum qilish emas ("o‘lsam yaxshi bo‘lardi", "uxlab qolsam va uyg‘onmasam"). O‘z joniga qasd qilish borasidagi fikrlar me‘yorida deyarli hamma odamlarda biron-bir ziddiyat yoki ruhiy shikastlovchi hodisa hal bo‘lmasligini anglaganda paydo bo‘ladi, lekin, ular o‘z joniga qasd qilish an‘analariga o‘tmaydi. O‘z joniga qasd qilish an‘analariga (maqsadlar, niyatlar) - faol va jiddiy mulohazalar, o‘z joniga qasd qilish rejasini ishlab chiqish, o‘zini o‘zi o‘ldirishni sodir qilish usullari, vaqti, uni sodir qilish joyini belgilashni kiritish mumkin.

Tashqi axloqda o‘z joniga qasd qilish maqsadini bevosita amalga oshirish niyati namoyon bo‘lishi mumkin. Deyarli hamma o‘z joniga qasd qiluvchilar bu davrda u yoki bu shaklda o‘z joniga qasd qilish maqsadini yaqinlari, do‘stlari yoki hamkasblaridan kimgadir ishora yoki hazil shaklida (o‘z joniga qasd qilish ko‘rinishlari) namoyon qilishi mumkin. Holbuki, ularning qariyb 15% ga yaqini buni ochiq va oshkora qilishadi. Odatda, o‘z joniga qasd qilish maqsadining ochiqchasiga aytilishi atrofdegilar tomonidan namoyishkorona-shantaj qilish deb qabul qilinadi yoki umuman e‘tiborga olinmaydi. Biroq ularga past baho bermaslik kerak. Barcha holatlarda bunday fikrlar mavjudbo‘lganda, mutaxassis maslahati talab etiladi. O‘z joniga qasd qilish an‘analarining o‘z joniga qasd qilish ko‘rinishlariga o‘tishi qarorni bevosita amalga oshirishga – o‘z joniga qasd qilishga urinishni sodir etishga chaqiruvchi iroda komponentining (*tarkibiy qismining*) maqsadiga qo‘shilishdan darak beradi[4].

O‘z joniga suiqaqd qilish (urinish) – o‘zini o‘zi o‘ldirish yoki shantaj yo‘li bilan hayotdan ketish maqsadida o‘zini hayotdan mahrum qilish vositalari orqali ongli ravishda ish ko‘rishdir. O‘zini o‘zi o‘ldirishga urinishlar o‘zini o‘ldiruvchiga bog‘liq bo‘lmagan, ya‘ni o‘limga olib kelmaydigan jarohat, arqonning uzilib ketishi, o‘z vaqtida ko‘rsatilgan tibbiy, reanimasion yordam va shu kabilar sababli har doim ham o‘lim bilan yakun topavermaydi.

Biron-bir a‘zoni jarohatlash – ma‘lum yakuniy maqsadlar bilan (xizmatdan bo‘shash, jinoiy javobgarlikdan qochish, nogironlik bo‘yicha nafaqa olish, sug‘urta) qasddan o‘ziga jarohat yetkazish. Ba‘zan bunday harakatlar yaqqol namoyon bo‘lgan ruhiy affekt holatidagi shaxslar tomonidan sodir qilinadi va shaxs ruhiy azoblarining yengillashishiga yo‘l sifatida xizmat qilishi mumkin. (*Ko‘pincha bu bilaklar sohasini kesishda ifodalanadi*). Boshqa holatda biron-bir a‘zoni jarohatlash ruhiy bemor shaxslar tomonidan vasvasali sabablarga ko‘ra sodir etilishi mumkin. Namoyishkorona-shantaj maqsadida o‘ziga jarohat yetkazish harakatlari, biron-bir a‘zosiga jarohat yetkazishda noto‘g‘ri mo‘ljal olish, ehtiyotsizlik yoki tasodif oqibatidahalokatli bo‘lishi va o‘lim bilan yakunlanishi mumkin.

Presuitsid – o‘z joniga qasd qilish fikriga kelishdan uni ro‘yobga chiqarishga urinishgacha bo‘lgan vaqt oralig‘i, ya‘ni o‘z joniga qasd qilishdan oldingi ruhiy holatning o‘zidir. Presuitsid deganda, aksariyat psixologlar shaxsning o‘z joniga qasd qilish aktini sodir etishning me‘yoriga nisbatan yuqori ehtimolini shart qiluvchi holatini nazarda tutadilar. Uning davomiyligi daqiqalar (*o‘tkir presuitsid*) yoki oylar (*surunkali presuitsid*) bilan hisoblanishi mumkin[5].

Postsuitsid - o‘z joniga qasd qilishdan keyingi holat yoki postsuitsidal davr.

Suitsidal xavf - bu shaxsning o‘zini o‘zi o‘ldirishga potensial ravishda tayyorligi, shaxsning o‘z joniga qasd qildiruvchi va o‘z joniga qasd qildirishga olib kelmaydigan omillarning nisbatidir[6]. Xarakterida senzitiv-shizoid xislatlar: odamovilik, kamgaplik, vazminlik, norasmiy aloqalar o‘rnatishning qiyinligi, ko‘proq guruhli emas, balki yakka faoliyatga moyillik va kamtarlik, ziddiyatsizlik, tajovuzkorlikning uncha yuqori bo‘lmagan darajasi, yuqori sezuvchanlik, jizzakilik ustun bo‘lgan shaxslarning armiyada dezatapsiyalanish ehtimoli kuchlidir. O‘zlarining intizomlilik, ijrochiligiga qaramay, ular jamoada past mavqega ega bo‘ladilar, hamkasblar orasida uncha mashhur bo‘lmaydilar, mayda birlashgan guruhlariga kirmaydilar, faqat bir-ikki hamkasblari bilan yaqin bo‘ladilar, ba‘zan umuman do‘stlari bo‘lmaydi, o‘zlariga qo‘mondonlarining e‘tiborini jalb qilmaydilar. Pirovard natijada bu jamoa va alohida harbiy xizmatchilar tomonidan ruhan ajratib qo‘yilishiga, chetlatilishiga va tajovuzkorlikka olib keladi. Bo‘linmada samarali tarbiyaviy ishlar olib borilmasa, bunday askarlarda tushkunlik, g‘amginlik, ilojsizlik holati kuchayadi, o‘ziga baho berishi va o‘zini hurmat qilish tuyg‘usi pasayadi, bu esa o‘zini o‘zi o‘ldirish to‘g‘risida qaror qabul qilishga moyillik tug‘diradi.

O‘zini o‘zi o‘ldirishga undovchi oilaviy omillar:

- yosh bolaligida otaning yo‘qligi;
- ota-ona oilasida onaning bolaga e‘tiborining yetishmasligi;
- ota-onalar nufuzining yo‘qligi;
- oiladagi matriarxal uslubdagi munosabatlar;
- hissiy portlashlar va bolaga jismoniy jazo berish yordamida o‘zini ko‘rsatishga intilayotgan zaif

katta odamning haddan ortiq avtoritarligi;

- ajrashgan oilalar;
- ota-onalari yoki yaqin qarindoshlari o‘z joniga qasd qilgan yoki o‘z joniga qasd qilishga uringanlar

[7].

O‘z joniga qasd qilish genezisida oilaning, kishiga eng yaqin ijtimoiy muhitning rolini hisobga olmaslik mumkin emas. Er-xotin, ota-onalar va bolalar o‘rtasidagi o‘zaro oilaviy munosabatlar xarakteri shaxsning ijtimoiy-ruhiy deadaptatsiyasi rivojlanishida favqulodda ahamiyatga ega. Oila ichidagi muhit shaxsning suitsidogen ko‘rinishlarini samarali qoplash, silliqlashtirishga qodir, lekin kuchaytirishi yoki hatto qo‘zg‘atishi mumkin.

Adabiyotlar:

1. Амбрумова А.Г., Пустовалова Л.И. Семейная диагностика в суицидологической практике. – М., 1983.
2. Tayloqov N. Voyaga yetmaganlarga o‘rtasida suitsid holatlarini oldini olish. Metodik qo‘llanma. Toshkent 2017.
3. Ruxiyeva X.. Voyaga yetmaganlar o‘rtasida huquqbuzarliklar va suitsid holatlari profilaktikasi. O‘quv qo‘llanma. Toshkent 2021.
4. Elov Z.S. Deviant xulq-atvorli o‘smirlar tomonidan sodir etilayotgan noqonuniy hatti-harakatlarning psixologik sabablari. Ta’lim va innovatsiyalar. 2023/2. 292-297.
5. Elov Z.S.. Deviant xulq-atvorli o‘smirlar orasida suitsidal ahloq tushunchasi va ilmiy tahlillar. Pedagogik va psixologik tadqiqotlar 2023. 1 (№1), 170-178.
6. Elov Z.S.. Suitsidal xulq motivatsiyasi: nazariya va amaliyot. Monografiya. 2022.
7. Elov Z.S. Deviant xulq-atvorli o‘smirlarda kuzatiladigan psixologik o‘zgarishlarning yosh bilan bog‘lik xususiyatlari (voyaga yetmaganlarga ijtimoiy yordam ko‘rsatish markazi tarbiyalanuvchilari misoli). Pedagogik mahorat. 2022 №6 72-75.



ПСИХОЛОГИЧЕСКИЕ МЕХАНИЗМЫ ФОРМИРОВАНИЯ АДАПТАЦИОННОГО ПРОЦЕССА У ДЕЗАДАПТИРОВАННЫХ ПОДРОСТКОВ

*Ахмадов Назиржон Рахматович,
преподаватель кафедры психологии
Бухарского государственного университета*

Социальная дезадаптация подростков — распространённое в обществе негативное явление. Для борьбы с ней необходимо знание её психологических механизмов или глубинных причин. Наиболее типичные психологические механизмы подростковой дезадаптации связаны с симптомокомплексами, характерными для подросткового возраста, а именно с отношениями с товарищами, отношением к самому себе, к нравственным ценностям, идеалам, целям жизни, к миру в целом, учебной деятельности, учителям и взрослым, общественно полезной деятельности, к семье, родителям.

***Ключевые слова:** подростковая дезадаптация, виды дезадаптации, психологические механизмы дезадаптации, симптомокомплексы, психологические дефекты, «пусковые» механизмы.*

MOSLASHMAGAN O'SMIRLARDA DEZADAPTATSIYA JARAYONI SHAKLLANISHNING PSIXOLOGIK MEKANIZMLARI

O'smirlarning ijtimoiy dezadaptatsiyasi jamiyatda keng tarqalgan salbiy hodisadir. Dezadaptatsiyaning oldini olish uchun uning psixologik mexanizmlari yoki yuzaga kelish sabablarini bilish muhim ahamiyat kasb etadi. O'smirlarning dezadaptatsiyasi eng tipik psixologik mexanizmlari simptom komplekslari bilan bog'liq, O'smirlik davriga xos, ya'ni o'rtoqlar bilan munosabatlar bilan, o'ziga bo'lgan munosabat, axloqiy qadriyatlarga, ideallar, hayot maqsadlari, umuman dunyo, o'quv faoliyati, o'qituvchilar va kattalar, ijtimoiy foydali faoliyat, oila, ota-onalar uchun.

***Kalit so'zlar:** o'smirlardagi dezadaptatsiya turlari, dezadaptatsiyaning psixologik mexanizmlari, simptom komplekslari, psixologik nuqsonlar, "ishga tushirish" mexanizmlari.*

THE PSYCHOLOGICAL MECHANISM FOR FORMING THE ADAPTATION PROCESS AND DISADPTATION OF ADOLESCENTS

Social maladaptation of adolescents is a common negative phenomenon in society. To combat it, it is necessary to know its psychological mechanisms or underlying causes. The most typical psychological mechanisms of adolescent maladaptation are associated with symptom complexes characteristic of adolescence, namely, relationships with comrades, attitude towards oneself, moral values, ideals, life goals, the world as a whole, learning activities, teachers and adults, socially useful activities, family, parents.

***Key words:** adolescent maladaptation, types of maladjustment, psychological mechanisms of maladaptation, symptom complexes, psychological defects, "trigger" mechanisms.*

Введение. Социальная адаптация предполагает использование психологических по своей природе механизмов — идентификации, интериоризации, эмпатии, уподобления, приемов обратной связи. Объектами социальной адаптации становятся ценности, требования, установки (семьи, групп, организаций, территориальных и национальных общностей), складывающиеся в них формы взаимодействия, связи и взаимоотношения, этика поведения в различных системах, а также способы предметной деятельности.

Основная часть. В соответствии с этим дезадаптация — это неспособность или невозможность индивида приспосабливаться к условиям и требованиям социального окружения. Она обусловлена тем, что в наиболее значимые периоды личностного развития ребенок не сумел использовать механизмы адаптации, соответствующие характеру социальных влияний и отношений. Результат дезадаптации — нарушение равновесия в отношениях с социумом, искажение содержания целей, мотивов, ценностных ориентации, диффузия социальных ролей вплоть до принятия тех из них, которые не позволяют бесконфликтно решать проблемы, удовлетворять потребности («вор», «хулиган» «бродяга» и пр.). Именно принятие на себя той или иной социальной роли является показателем адаптации или дезадаптации личности.

Психологическая сущность социальной дезадаптации детей и подростков может быть раскрыта, если будет известно, какие психологические закономерности характерны для данного явления, какие составляющие его образуют. Два обстоятельства являются важнейшими **предпосылками дезадаптации**:

1) **семейный фактор**. Для ребенка, находящегося в самом раннем возрасте, пьянство родителей, их безразличие, граничащее с жесткостью, — факторы, способствующие его патологическому развитию; для детей более позднего возраста неблагоприятная семейная обстановка — лишь отягощающая, а вовсе не обязательная предпосылка дезадаптации;

2) **врожденная патология**: выраженные в довольно стертом виде церебральная недостаточность, легкие дисфункции мозга, обусловленные родовыми или послеродовыми травмами мозга и головы, тяжелой беременностью матери, повышенной психической возбудимостью самих родителей. В совокупности с первым фактором они создают те особые, отягощенные по сравнению с нормальными условия, в которых изначально появляются и формируются отклонения в психике, способствующие дезадаптации.

И все же было бы грубой ошибкой считать, что ранняя трудновоспитуемость и ослабленная нервная система, а потому и начальная дезадаптация с ее отклонениями в поведении — непосредственные причины асоциальной направленности личности. Следует рассмотреть личность ребенка на протяжении всего пути становления феномена дезадаптации и при этом строго разделять физиологические условия и собственно психологический процесс, протекающий в этих рамках. В качестве наиболее значимых можно отметить следующие моменты.

По мере усложнения требований и школьных программ таким детям в силу указанных нарушений все труднее становится достигать успеха. Им обычно не по силам в течение долгого времени (15—20 мин) концентрировать внимание, поэтому на уроке они отвлекаются, отвечают невпопад, раздражают учителя, становятся объектами насмешек сверстников. Без организующей и мобилизующей помощи взрослых (которую им не могут предоставить родители в неблагополучной семье) они не в состоянии преодолевать трудности, терпят обвинения в неполноценности, подвергаются наказаниям (зачастую весьма суровым), лишениям. Важнейшие потребности ребенка в этом возрасте — одобрение, уважение со стороны окружающих — не удовлетворяются, что создает у него глубокий внутренний дискомфорт. Вследствие этого ребенок становится безответным «мальчиком для битья», «тайным мстителем» или, наоборот, драчуном, скандалистом, грубияном.

По мере перехода к подростковому возрасту, подразумевающему формирование новых потребностей, превалирование коммуникативной деятельности, общение со сверстниками, потребность познать себя, самоутвердиться, появляется необходимость выработать собственную точку зрения на те или иные явления и события.

Конечно, было бы ошибкой предполагать, что «трудный» подросток ввиду своего отягощенного психического развития склонен выбирать в качестве новых потребностей только «дурное» и «плохое». Однако, как правило, они подбирают себе компанию друзей, в общении с которыми (в отличие от школы и семьи) можно самоутвердиться, получить определенный статус, ощутить (наконец-то) уважение к себе.

С началом доминирования у подростка ценностей такой группы неизбежными становятся его конфликты с педагогами, родителями, соседями. Педагогическая неграмотность родителей, убежденных, что лучшее средство воспитания — грубая ругань, рукоприкладство и вызов участкового, препятствует удовлетворению истинных интересов, эмоциональных запросов подростка.

Быстрое формирование отклоняющегося поведения объясняется свойственными подросткам лабильностью, возбудимостью, «эффектом толпы», которые крайне ускоряют формирование признаков гедонизма, стремления жить беспечно, шумно и весело. Пристрастие к алкоголю и наркотикам, бездумное участие в уличных драках компенсируют подростку все ущемления и притеснения, которые он претерпевает в повседневной жизни.

Однако участие в драках и совершение других мелких правонарушений, все более принимающих характер привычки, неизбежно начинают вызывать личностные изменения, которые в группе развиваются гораздо быстрее, — подросток склонен демонстрировать эти патологические изменения задолго до истинного их появления, следуя требованиям и кодексам группы. Так складывается делинквентная (от лат. *delinquens* — правонарушитель, преступник) личность, еще не совершавшая, но готовая совершить крупное правонарушение. У подростка, личность которого еще не сформирована, негативный опыт вызывает подлинные отклонения, склонность к правонарушениям. На развитых стадиях девиации и дезадаптации наблюдаются искажение и глубокая деформация личности делинквента, который опускается до самого примитивного состояния.

Таким образом, дезадаптация не является врожденной и не возникает неожиданно, ее развитию предшествует целый ряд этапов, которые можно считать стадиями онтогенеза негативных психологических новообразований.

Схематично **категории дезадаптированных детей и подростков**, прошедших эти этапы и имеющих общие истоки отклонений в поведении и развитии, **можно представить следующим образом:**

1) **трудновоспитуемые дети**, имеющие близкий к норме уровень дезадаптации, который обусловлен особенностями темперамента, наличием легких дисфункций мозга, нарушением внимания, недостаточностью возрастного развития, особенностями социально-психологической и педагогической ситуации воспитания и развития;

2) **нервные дети**, неспособные в силу возрастной незрелости эмоциональной сферы самостоятельно справиться с тяжелыми переживаниями, обусловленными их отношениями с родителями и другими значимыми для них взрослыми;

3) **«трудные» подростки**, не умеющие решать свои проблемы социально приемлемым образом, характеризующиеся внутренними конфликтами, акцентуациями характера, неустойчивой эмоционально-волевой сферой, изменениями личности, которые под влиянием семейной обстановки, воспитания, ближайшего окружения становятся явно выраженными и со временем необратимыми;

4) **фрустрированные подростки**, которым свойственны устойчивые формы саморазрушающего поведения, опасного для их здоровья (употребление наркотиков, алкоголизм), духовного и нравственного развития (сексуальные отклонения, домашнее воровство), будущего социального положения (прекращение учебы, бродяжничество), самого факта их существования (склонность к суициду, вызванная желанием избавиться от ощущения собственной ненужности, отсутствия смысла жизни);

5) **подростки-делинквенты**, постоянно балансирующие на грани дозволенного и противоправного поведения, не соотносящегося с социально приемлемыми представлениями о добре и зле.

В отечественной и зарубежной науке накоплен большой объем данных, убедительно свидетельствующих о том, что на формирование дезадаптации оказывают влияние следующие факторы:

- запущенность как следствие внешне неблагоприятных условий жизни и воспитания, недостатка внимания к ребенку;
- депривация как результат полного отсутствия со стороны родителей теплых, близких отношений с ребенком, необходимых для его полноценного развития;
- фрустрация, обусловленная тем, что очень часто удовлетворению жизненно важных потребностей ребенка препятствуют непреодолимые трудности;
- внутренний конфликт, возникающий после первых тревожных факторов, определяющий формирование комплекса личностных проблем как препятствий для нормального мироощущения в сфере общения и деятельности, взаимоотношений с людьми.

Неразрешимость внутренних противоречий с близкими людьми и «значимыми другими» трансформируется сначала в отчуждение, затем в конфронтацию и, наконец, в постоянную готовность (диспозицию) к столкновению, которые различаются способами взаимодействия с окружающими, формами своего выражения, степенью интенсивности, длительности и открытости противостояния.

Социальный работник, стремящийся преодолеть всякого рода отклонения в поведении подростка, должен избрать главным объектом своего внимания вовсе не правонарушения и даже не дезадаптацию, а причины их возникновения, в том числе социально-психологические, уводящие ребенка из мира нормальных взаимоотношений с людьми в мир иллюзорный, часто примитивный, криминальный, а значит, и асоциальный. При этом главное внимание надо уделять тому периоду жизни ребенка, в течение которого формируются его личность, круг нравственных интересов, сфера межличностных отношений.

Из сказанного следует, что включение любого дезадаптированного ребенка или подростка в традиционную воспитательную и образовательную систему в полном объеме невозможно без специальной помощи в области коррекции и восстановления психических ресурсов и потенциальных возможностей ребенка. Эффективность такого варианта работы с дезадаптированными детьми во многом зависит от наличия комплексной инфраструктуры, включающей в себя следующие элементы: квалифицированные кадры, организационная поддержка, финансирование со стороны государства, связь с научными подразделениями, а также специально создаваемое для достижения этих целей

социальное пространство, в котором формируются свои традиции и методы работы с дезадаптированными детьми и подростками.

В настоящее время в системе такой работы наметилась целая сеть учреждений: 1) центр экстренной психологической помощи по телефону («телефон доверия»); 2) центр психологической помощи семье и детям; 3) территориальный центр социальной помощи семье и детям; 4) центр социальной реабилитации для несовершеннолетних; 5) социальный приют для детей и подростков; 6) центр помощи детям, оставшимся без попечения родителей. Уже само выстраивание этих учреждений в порядке оказываемых ими услуг — от чисто психологических до реабилитации и временного содержания ребенка вне семьи — указывает на наличие своеобразной функциональной модели, в которой должны реализовываться следующие **принципы**:

- разноплановость усилий, т.е. направленность социальной работы на различные сферы жизнедеятельности детей и подростков;
- единство психосоциальных, педагогических, социальных (а при необходимости — медицинских, биологических) воздействий;
- партнерство как всемерное вовлечение дезадаптированных детей и подростков в восстановительный процесс;
- ступенчатость, постепенность, последовательность, создание «переходов» от одного вида коррекционных, реабилитационных или воспитывающих мероприятий к другому.

Вместе с тем выстраивание учреждений в таком порядке подчеркивает, что содержание социальной работы с детьми зависит от степени их дезадаптации и потому осуществляется на разных уровнях разными силами и разными методами.

Если представленную сеть учреждений изобразить в виде континуума, то сфера их деятельности распространится вплоть до пределов компетенции центров социальной помощи. Это значит, что первостепенное значение имеют действия специалиста по социальной работе (социального педагога) — профессионала, способного мобилизовать и организовать всех, кто еще не был задействован и кто может оказать помощь в работе с этой категорией несовершеннолетних в условиях их повседневной жизни — от специалистов центров психолого-педагогической помощи до учителей, родителей, соседей, друзей и добровольных помощников. При этом каждый, кто будет пытаться воздействовать на подростков, становится участником комплексной программы профилактики, тем самым реализующим идеи о создании социального пространства, формирующего своеобразную терапевтическую среду. Предупреждаются негативные воздействия, с тем чтобы все позитивные качества ребенка получили развитие.

Учреждения социального обслуживания должны быть частью ближайшего окружения ребенка, в том числе дезадаптированного. В целом они составляют единый социальный организм, что схематически может быть представлено в виде своеобразной сети, призванной как бы удерживать ребенка на плаву.

Такого рода задачи могут реализовываться в четыре этапа: первый — *мотивационный* (создание высокой личностной заинтересованности в предлагаемых психокоррекционных занятиях); второй — *ориентировочный* (вводятся многочисленные мотивы — альтернативы, выборы, — потенциально «опредмечивающие» существующее потребностное состояние); третий — *установочный* (формируются личностно приемлемые для данного подростка мотивы «изменений», например индивидуальные установки «на трезвость», бесконфликтные отношения с матерью); четвертый — *деятельностный* (разработка для подростка, в частности совместно с социальным работником, развернутых планов и программ организации будущего поведения в рамках определенной деятельности — спортивной, творческой, учебной, трудовой и т.д.). Реабилитация связывается с расширением причин изменения поведения подростков, появлением новых предметов деятельности, — иными словами, с позитивными сдвигами в развитии мотивационной сферы.

Мероприятия по выявлению и стимулированию желания подростка «работать» над собой, принимать участие в определенном деле, работе, групповом общении относятся к сфере потребностного состояния и ориентировки.

После диагностики и квалификации потребностного состояния социальный работник предлагает подростку попробовать свои силы в разных видах деятельности — от простых контактов со сверстниками в клубе или кружке, на спортивной площадке до сложных и творческих занятий. Подросток должен иметь широкий спектр выбора, чтобы первоначальное диффузное состояние преобразовалось в мотивообразование, а значит, могло бы подвергнуться психокоррекционному воздействию.

После выявления той или иной склонности подростка социальный педагог совместно с тренером, инструктором, мастером, руководителем музыкального коллектива или клуба и др. помогает ему глубже осознать существо того дела, которым он хочет заняться, раскрыть его привлекательные стороны, возможности и перспективы. Так возникает определенный, предметно обозначенный мотив, позволяющий перейти к психокоррекционному воздействию — последовательному преобразованию потребности в деятельность. На этом этапе социальный работник совместно с педагогом, психологом, тренером и др. помогает подростку обрести конкретные навыки этой деятельности, расширить ее возможности.

Заключение. Асоциальная деятельность подростков еще не означает неосознанного стремления к совершению преступлений. Личность такого подростка поражена лишь частично: грубый и беспощадный с «чужими», он может оставаться внимательным и чутким с теми, кого любит и уважает; у него еще долго сохраняется возможность посредством развития новых интересов, связей, деятельности расширять и углублять позитивные стороны своей личности, менять свои убеждения, способы достижения целей. Здесь важно лишь одно: не опоздать, воспрепятствовать окончательной деградации, не упустить момент, пока асоциальная сторона его жизни целиком и полностью не превратилась бы в его суть, образ жизни и мыслей, не стала бы отвечать его возрастным и индивидуальным потребностям.

Литература:

1. Актуальные проблемы (борьба с социальными болезнями) / Под ред. Б. М. Левина. - М.: РАН Ин-т социологии, 1995.
2. Беличева С. А., Фокин В. М. Охранно-защитная концепция социальной профилактики отклоняющегося поведения несовершеннолетних. - М., 1991.
3. Буянов М. И. Ребенок из неблагополучной семьи. - М., 1988.
4. Бочарова В. Г. Педагогика социальной работы. - М., 1994.

PEDAGOGIKA VA PSIXOLOGIYA



IXTISOSLASHGAN MAKTABLARDA TA'LIM JARAYONINI PSIXODIAGNOSTIK METODLAR YORDAMIDA TADQIQ ETISH

Xasanova Surayyo Shonazarovna,

Urganch davlat universiteti

“Pedagogika va psixologiya” kafedrası o`qituvchisi

surayyoxasanova 92@ gmail.com

Mazkur maqolada ixtisoslashgan maktablarda ta`lim jarayonini psixodiagnostik metodlar yordamida tadqiq etish, xalqaro maktab-internatda o`qiydigan o`quvchilar intellekt darajasining eksperimental talqini haqidagi ma`lumot keltirilgan.

Kalit so`zlar: ta`lim, ta`lim jarayoni, ta`lim mazmuni, intellekt.

ИССЛЕДОВАНИЕ ОБРАЗОВАТЕЛЬНОГО ПРОЦЕССА В СПЕЦИАЛИЗИРОВАННЫХ ШКОЛАХ С ИСПОЛЬЗОВАНИЕМ ПСИХОДИАГНОСТИЧЕСКИХ МЕТОДОВ

В данной статье представлена информация об изучении образовательного процесса в специализированных школах с использованием методов психодиагностики, экспериментальной интерпретации уровня интеллекта учащихся, обучающихся в интернациональной школе-интернате.

Ключевые слова: образование, образовательный процесс, содержание образования, интеллект.

RESEARCH OF THE EDUCATIONAL PROCESS IN SPECIALIZED SCHOOLS USING PSYCHODIAGNOSTIC METHODS

This article presents information about the study of the educational process in specialized schools using psychodiagnostic methods, experimental interpretation of the intelligence level of students studying in an international boarding school.

Key words: Education, educational process, content of education, intellect.

Kirish. O`zbekiston Respublikasida ta`lim-tarbiya sohasidagi amalga oshirilayotgan tub islohotlarning samarasi, avvalambor, zamon talablariga javob beradigan yuqori malakali, mustaqil fikrlaydigan, yuksak madaniyatli mutaxassislarni tayyorlashdan iborat.

Bugungi kunda mamlakatimizda ta`lim jarayoniga ayniqsa katta e`tibor qaratilmoqda. Jumladan, xalqaro maktab, ixtisoslashgan va ijod maktablari ta`limiga bo`lgan siyosat davlat miqyosida amalga oshirilmoqda. Ushbu maktablar faoliyati hukumatimiz tomonidan belgilangan tartibda me`yorlar asosida tashkil qilinmoqda. Yangi 2022–2023-o`quv yilidan ushbu maktablar Prezident ta`lim muassasalari agentligiga o`tkazilishi sifatli ta`limni tashkil etilishi fikrimizning dalili bo`la oladi. Tanlangan mavzu ayni paytda dolzarbligi jihatidan ahamiyatli desak bo`ladi. Zamonaviy keskin o`zgarishlar davrida, ayniqsa, jamiyatimizning ertangi kuni egalarini mustaqil fikrlovchi, intellektual salohiyati yuqori, bilimlar darajasi chet davlatlar bilan tenglasha oladigan avlodlarga ta`lim berishga e`tibor qaratilmoqda. Bundan ko`rinib turibdiki bugungi kunda mamlakatimizda iqtidorli va iste`dodli bolalarning qobiliyatini rivojlantirish uchun ijod va boshqa ixtisoslashtirilgan maktablar, shuningdek maktab-internatlarda bolalarni talim tarbiya olishi uchun barcha sharoit davlat darajasiga chiqqan.

Asosiy qism. Mavzudan kelib chiqqan holda, dastlab ta`lim, ta`lim jarayoni, intellekt tushunchalariga to`xtalib o`tamiz. Ta`lim - o`qituvchi va o`quvchining birgalikdagi o`quv faoliyatlaridan iborat bo`lib, bilim, ko`nikma va malakalarni uzatish jarayonidir, hayotiy tajribani o`qituvchilardan o`quvchilarga uzatishdir [3.472-b]. Ta`lim jarayoni bevosita muayyan axborotni, harakatlarni, xulq-atvorning shakllarini o`zlashtirishga qaratilgandir [3.476-b].

Ta`lim jarayoni muvaffaqiyatli bo`lishi uchun o`quv faoliyati quyidagi talablarga javob berishi lozim:

1. Motivatsiya, ya`ni o`qituvchi yaxshiroq o`qitishga, o`quvchi esa yaxshiroq o`qishga harakat qilishi.
2. Ta`limning rivojlangan va egiluvchan tuzilishga egaligi.

3. Ta’limning turli shakllarda amalga oshirilishi. O’qituvchiga o’z ijodiy pedagogik imkoniyatlarini to’liq amalga oshirishi, o’quvchilarga bilim, ko’nikma va malakalarni o’zlashtirish uchun o’z individual xususiyatlari va imkoniyatlaridan foydalanish uchun faoliyatni turli shakllarda amalga oshirilishi [3.480-b].

Xorij psixologlari rus olimlaridan ta’lim jarayoni bo’yicha izlanishlar olib borgan olimlarimizdan P.Y.Galperin, N.F.Talyzina N.V.Kuzmina, L.V.Zankov, A.M.Matyushkin va boshqalarni ko’rsatish mumkin. A.K.Markovanning tadqiqotlarida maktab o’quvchilarining aqliy faoliyatini uzluksiz rivojlantirish, ularning mustaqilligini rivojlantirish va maktabda o’z-o’zini tarbiyalash, o’quv motivatsiyasini rivojlantirish va shakllantirish to’g’risida psixologik-pedagogik bilimlarni tizimlashtirishning dolzarb muammolarini o’rganan.

Ta’lim bir odamning boshqasiga bilim va ko’nikmalar berishidir. Bilim ko’nikma malakalar ta’lim jarayonining natijasidir. Bilimlarni o’zlashtirish jarayoni muammosi P.Y.Galperin va N.F.Taluzina tomonidan o’rganilgan.

Ta’lim jarayonida o’zlashtirishning muvaffaqiyati quyidagilarga bog’liq:

1. Ta’lim mazmuniga.
2. O’quv rejaları, dasturlari, dasrliklar va o’quv qo’llanmalarining mavjudligiga;
3. Ta’lim metodikalarining takomillashganligi;
4. O’qituvchi mahoratiga;
5. O’quvchining individual psixologik xususiyatlari.

A.K.Markovanning tadqiqotlarida maktab o’quvchilarining aqliy faoliyatini uzluksiz rivojlantirish, ularning mustaqilligini rivojlantirish va maktabda o’z-o’zini tarbiyalash, o’quv motivatsiyasini rivojlantirish va shakllantirish to’g’risida psixologik-pedagogik bilimlarni tizimlashtirishning dolzarb muammolarini ishlab chiqqan[2].

Bizning fikrimizcha, ta’lim faoliyatining yaxlitligi va tizimli tashkil etilishini nazariy tushunish, umumiy maktab ta’limining turli darajalarida uning tuzilishi, faoliyati va rivojlanishining xususiyatlarini izohlash va tushuntirish imkonini berishi mumkin.

Ta’lim mazmuni deganda o’quvchilarning egallashi lozim bo’lgan bilim, ko’nikma, malaka va kompetensiyalarning aniq belgilangan hajmi va ko’lami tushuniladi. Zamonaviy sharoitda fan va texnika rivoji ta’lim va uning natijalariga qo’yiladigan talablarni tubdan o’zgartirishni talab etmoqda va ana shu asosdan kelib chiqqan holda ta’lim mazmunini modernizatsiyalashni davomining o’zi pedagoglar oldiga muhim vazifa qilib qo’yimoqda [4. 81-82].

Ta’limni individuallashtirish - o’quvchining individual-psixologik xususiyatlariga tayanadi, ana shu xususiyatlarni hisobga olgan holda quriladi. Ta’limni individuallashtirish prinsipi o’qitishda o’quvchilarning real tiplariga tayanish zarurligiga asoslanadi. Bu prinsipni, biz ko’rib o’tganimizdek, programmalashtirilgan ta’lim juda yaxshi amalga oshiradi. Ta’limning bilishga oid qiziqishlarini rivojlantirishga qaratilgan motivasion-qiziqarli tomonlariga ko’proq e’tibor berilishi lozim. Ana shu o’quvchilar bilan olib boriladigan ishning xarakterli xususiyati ular psixikasining o’z tomonlariga passivlik bilan moslanish emas, balki bu o’quvchilar maksimal darajada voyaga etishi uchun ularning aqliy rivojlanishiga aktiv ta’sir ko’rsatish prinsipi bo’lmog’i kerak [1.40-bet].

Shundan kelib chiqqan holda intellekt tushunchasiga to’xtalib o’tamiz. Intellekt (lot: intellectus – bilish, tushunish, idrok qilish) - insonning aqliy qobiliyati; hayotni, atrof muhitni ongda aynan aks ettirish va o’zgartirish, fikrlash, o’qish-o’rganish, dunyoni bilish va ijtimoiy tajribani qabul qilish qobiliyati; turli masalalarni hal qilish, bir qarorga kelish, oqilona ish tutish, voqea-hodisalarni oldindan ko’ra bilish layoqati. Intellekt saviyasi, darajasi inson faoliyatining natijalariga, shuningdek, psixologik testlarga qarab ham belgilanadi.

Tadqiqotimiz davomida psixodiagnostik metodlardan Dj.Ravenning “Progressiv matritsalar” testidan foydalanildi. Maktablarda ta’lim jarayonini o’rganish davomida mazkur diagnostik tadqiqot ishida kuzatish metodi ham foydalanildi. Ixtisoslashgan maktablardagi ta’lim jarayonini kuzatish davomida boshqa maktablardan intellekti, motivatsiyasi va qadriyati shaxs xususiyatlari va sifat ko’rsatkichi o’rganildi. Mazkur tadqiqot ishimizda 30 nafar o’quvchilardan iborat bo’lgan 2 ta guruhlarda ixtisoslashgan maktab-internat va umumiy o’rta ta’lim maktabda diagnostika o’tkazildi.

Yuqorida keltirilgan Raven matritsalaridan tadqiqotda xalqaro maktab-internatda o’quvchilarning bilimi boshqa maktablardan ta’lim jarayonining sifatini o’rganish maqsadida intellekt darajasini aniqlovchi asosiy diagnostik metodlaridan biri sifatida foydalanildi. Bu asosan tadqiqot obyektining ta’lim jarayonidagi bilimlarni o’zlashtirishda o’quvchilarning intellekt darajasini bosqichlarini aniqlab olishga imkon beradigan metodika hisoblanadi. Ushbu metodika “O’sib boradigan qiyinchiliklar testi” intellektning noverbal imkoniyatlarini o’lchash usulini topish uchun mo’ljallanganligi tadqiqot uchun ahamiyatlidir.

T.r	guruhlar daraja	8-A sinf 1-son maktab		8-B sinf XFMMI	
		Sinaluvchilar soni	Foiz%	Sinaluvchilar soni	Foiz %
1	Juda yuqori:	1	3.3 %	6	20 %
2	O`rtachadan yuqori	19	63.3 %	22	73.3 %
3	O`rtacha:	10	33.3 %	2	6.6 %
4	O`rtachadan past:	0	0	0	0
5	Past	0	0	0	0
	Jami	30	100 %	30	100 %

Raven matritsalar testi bo'yicha sinaluvchi o'quvchilarning ko'rsatkichlari

Yuqorida jadvalda ko'rsatilgan ma'lumotlar sifat tahlili shuni ko'rsatadiki, olingan natijalarni quyidagicha izohlasak bo'ladi. Tatqiqot davomida Raven matritsalar testi o'smir yoshdagi bolalar variantidan foydalanildi. Ushbu variant uchta seriyadan tashkil topgan bo'lib, har bir seriyada 12 ta topshiriq berilgan. Topshiriq bajarish uchun 30 daqiqa vaqt berib, har ikki maktabda 8-sinf o'quvchilarida o'tkazildi. IQ darajalari hisoblab, natijalar yuqorida ko'rsatilgan ko'rsatkichni berdi. Unga ko'ra IQ darajasi juda yuqori ko'rsatkich bo'yicha 8-A sinf 3.3% 1 ta o'quvchida, 8- B sinf 20% 6 o'quvchida aniqlandi. O'rtachadan yuqori ko'rsatkich bo'yicha 8-A sinf 63.3% 19 o'quvchida, 8-B sinf 73.3% 22 o'quvchida, o'rtacha ko'rsatkich bo'yicha 8 A sinf 33.3% 10 o'quvchida, 8 B sinf 6.6% 2 o'quvchida, o'rtachadan past va past ko'rsatkich bo'yicha har ikki guruh o'quvchilarida IQ darajasi aniqlanmadi. Raven matritsalar testi natijalariga ko'ra, ixtisoslashgan maktab IQ darajasi yuqori ko'rsatkichda namoyon bo'ldi.

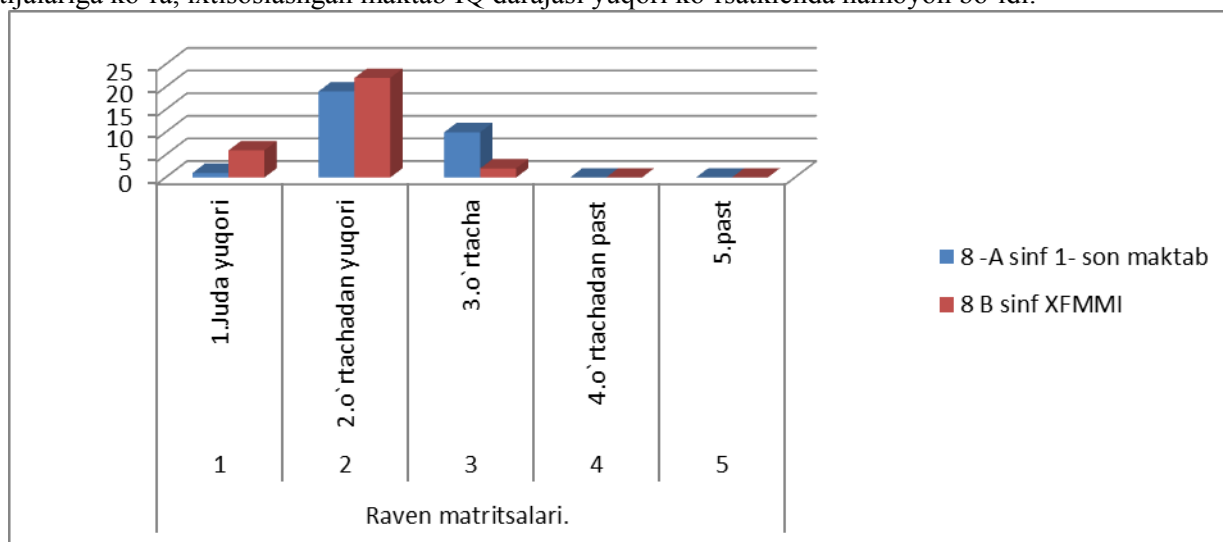

1- Raven matritsalar testi bo'yicha natijalar tahlili diagramma ko'rinishi

Psixologning bola bilan olib boradigan ishining mazmunli tomoni shundaki, bolaning vazifani yechishini kuzatish jarayonida qiyinchiliklarning xarakteri namoyon bo'ladi. Shunday qilib, J. Raven testida nafaqat to'g'ri javoblarning umumiy sonini hisoblab chiqish, balki bola qaysi vazifalarni uddasidan chiqdi, qaysilarini eplay olmaydi, vazifani bajarishda yo'l qo'yilgan individual xarakterdagi xato va qiyinchiliklarni aniqlash ham muhim hisoblanadi. Vazifani yechish jarayonining tahlili psixologga individual qiyinchiliklarni va vazifani hal qilishda bolaning intellektual imkoniyatlari xususiyatlarini aniqlashga imkon beradi. Bu albatta, psixologning va pedagogik jamoaning bola bilan olib boradigan faoliyatining kelgusidagi mazmunini ko'rsatadi.

Tadqiqotdan quyidagi xulosalarni keltirishimiz mumkin. Qo'llanilgan metodika natijalar tahliliga ko'ra, xalqaro maktab-internat ta'lim jarayoni va darsdan keyingi mashg'ulotlarda o'quvchilarda intellektual fikrlashni rivojlantiruvchi metodlar va samarali o'quv faoliyati tashkil etilganligini farqli jihat sifatida aytish mumkin. Bundan ko'rinib turibdiki, ixtisoslashgan maktablarda ta'lim jarayonini tizimli ravishda tashkil etilgani buning yorqin misoli bo'la oladi.

Xulosa. Yuqoridan kelib quyidagi tavsiyalarni keltirish o'rinni.

1. Ta’lim jarayonida o‘quvchilarning individual psixologik xususiyatlarini inobatga olish maqsadga muvofiq.
2. Individual rivojlanishidagina emas, intellekt tiplarida ham kasb tanlashga yo‘naltirilsa samara beradi.
3. O‘quvchilarning ota-onalari bilan ham suhbatlar uyushtirish maqsadga muvofiq
4. Maktab o‘quvchilari bilan guruhviy treninglarni amalga oshirish maqsadga muvofiq.

Adabiyotlar:

1. Umarov B.M.Psixologiya Toshkent 2012.
2. Маркова А. К. Познавательная активность в обучении / А. К. Маркова, П. Хаккарайнен // Вопросы психологии. - 1984. - № 2. - С. 168-169.
3. Nishonova Z.T Rivojlanish psixologiyasi. Pedagogik psixologiya [Matn] : darslik / Toshkent: ‘O‘zbekiston faylasuflarinmilliy jamiyati’ nashriyoti, 2018. – 600 b.
4. Xodjayev B.X Umumiy pedagogika nazariyasi va amaliyoti. Darslik. - T.: «Sano-standart» nashriyoti, 2017-yil, 416 bet.

O‘QUV FAOLIYATIDA NATIJAGA ERISHISH SHAKLLANISHIGA TA’SIR ETUVCHI PSIXOLOGIK OMILLAR

*Xolturayev Asqarjon Panjiyevich,
Termiz davlat pedagogika instituti
Psixologiya kafedrasida o‘qituvchisi*

Ushbu maqola bugungi kunda umumta’lim maktabdarining yuqori sinflarida tahsil oluvchi o’smir o‘quvchilarning o‘quv faoliyatida natijaga erishish xususiyatlarini aniqlashga qaratilgan. O’smir o‘quvchilar o‘quv faoliyatining asosiy mazmuni bu psixologik barqarorlikdir, chunki ushbu barqarorlik hayotda va o‘qishda xavf-xatar paydo bo‘lganda, kutilmagan vaziyatlarida ishonchli harakat qilishning garovi sanaladi.

Kalit so‘zlar: o‘quv faoliyat, o‘quv jarayoni, yuqori natijaga erishish, axloqiy va irodaviy xususiyatlar.

ПСИХОЛОГИЧЕСКИЕ ФАКТОРЫ, ВЛИЯЮЩИЕ НА ФОРМИРОВАНИЕ РЕЗУЛЬТАТОВ УЧЕБНОЙ ДЕЯТЕЛЬНОСТИ

Данная статья направлена на определение особенностей достижения результатов в учебной деятельности учащихся-подростков, обучающихся в старших классах общеобразовательной школы на сегодняшний день. Основным содержанием учебной деятельности школьников-подростков является психологическая устойчивость, поскольку эта устойчивость считается залогом безопасных действий в непредвиденных ситуациях, когда в жизни и учебе возникает опасность.

Ключевые слова: учебная деятельность, воспитательный процесс, достижение высоких результатов, нравственно-волевые характеристики.

PSYCHOLOGICAL FACTORS AFFECTING THE FORMATION OF RESULTS IN EDUCATIONAL ACTIVITIES

This article is aimed at determining the features of achieving results in the educational activities of adolescent students studying in the senior classes of a general education school today. The main content of the educational activity of adolescent schoolchildren is psychological stability, since this stability is considered the key to safe actions in unforeseen situations, when danger arises in life and study.

Keywords: educational activity, educational process, achieving high results, moral and voluntary characteristics.

Kirish. Umumta’lim maktabdarining yuqori sinflarida tahsil oluvchi o’smir o‘quvchilarning o‘quv faoliyatida natijaga erishish xususiyatlari juda xilma-xildir. O’smir o‘quvchilarning o‘quv faoliyatida natijaga erishish qobiliyatining bir nechta asosiy yo‘nalishlarini ajratish mumkin: o‘quv jamoasi faoliyatini boshqarish; o’smir o‘quvchilarni o‘qitish va ularning o‘quv motivatsiyasini va bilimlarini doimiy ravishda takomillashtirish.

Psixologik jihatdan qaralganda, o‘quv faoliyati atrofda olamning bilimlari va ijodiy almashinuviga jumladan, o‘zi va uning mavjud sharoitlariga qaratilgan muayyan insoniy faoliyat turi sifatida ta’riflanadi. Inson faoliyati avval amaliy, keyin esa moddiy faoliyat sifatida namoyon bo‘ladi. Har qanday faoliyat, odatda, bir yoki bir nechta sabab yoki maqsadga asoslangan va muayyan maqsadga yo‘naltirilgan bir qator harakatlardan iborat.

Asosiy qism. O‘quv faoliyati doimo muayyan ehtiyojlar bilan bog‘liq bo‘lib, subyektning biror narsaga muhtojligini ifodalab, uning ehtiyoji faoliyat tafakkurini namoyon qiladi. Obyektga bo‘ysunish, unga assimilyatsiya qilish, tashqi dunyo tomonidan faoliyatning determinantlari sanaladi. Ushbu assimilyatsiya jarayonida subyektning ehtiyojlari, uning obektivligi, o‘ziga xos faoliyat turiga aylantiriladi. Kelajakda obyektning faoliyati obyektning o‘zi emas, balki qidiruv sharoitida yuzaga keladigan imij bilan belgilanadi.[1]

Natijaga erishish usullarini egallash uchun shaxsda yetarli darajada maxsus bilim va ko‘nikmalar shart sanaladi. O’smir o‘quvchidagi emotsional barqarorlik bu-ijtimoiy-psixologik bilimlar shartidir. Professionallik va ustunlik insonning axloqiy va irodaviy xususiyatlariga bog‘liqligi tadqiqotlarda ma’lum bo‘lgan.

A.S. Vlasenkoning ta’rificha, o’smir o’quvchilar jamoasi bu - juda harakatchan ijtimoiy guruh, uning tarkibi har yili o’zgarib turadi, ya’ni kasbiy ko’nikma va malakalarga ega bo’lgan qism, kasb egasi sifatida o’z faoliyatini boshlayveradi. Shuningdek, o’rta ma’lumot olishdagi maqsadlarning umumiyliigi, mehnatning bir xilligi, ya’ni o’qish, turmush tarzi, maktab ishlarida faol ishtirok etish kabi omillar, o’smir o’quvchilarda hamjihatlilik sifatlarini shakllantirishga katta yordam beradi.[2]

O’smir yoshdagi o’quvchilar yangi sharoitlarga tez moslasha olishi lozim. O’qituvchi bo’lish uchun o’ziga xos pedagogik mezonlar mavjud. Masalan, o’quvchilar dars paytida nazariy bilimlarni amalda qo’llashni o’rganadilar. Ushbu vaziyatda o’smir o’quvchilar quyidagi funksiyalarni bajarishlari lozim hisoblanadi:

- Sinfidagi vaziyatni kuzatish (idrok etish funksiyasi);
- Yangi materialni taqdim etish (kognitiv funksiyasi);
- Sinfdoshlarini kuzatish (boshqarish funksiyasi);
- O’quvchilarning samarali ishlashini ta’minlash (tashkiliy funksiya),
- O’quvchilar bilan, umuman sinf bilan yetarli darajada muloqot o’rnatish (kommunikativ funksiya),

Yuqorida qayd etilgan funksiyalar muvaffaqiyatli faoliyat uchun yetarli bo’lmaydi, biroq mazkur vaziyatda o’smir o’quvchining oldida bir muammo paydo bo’ladi, ya’ni avtomatik malakalar hamda vaqt bilan ishlash, nizoli vaziyatlarni oldini olish va hokazo. Shuning uchun ham, o’quv tayyorgarlik ishlarida, ijtimoiy munosabatlarga nisbatan kompetensiyani shakllantirish o’ta muhim sanaladi.

V.A.Filinning aniqlashicha, barcha o’smir o’quvchilar yuqori konsentratsiyaga muhtojdir. Aksariyat topshiriqlar, hatto eng oddiy yoki intuitiv harakatlar ham diqqatni jamlashni talab qiladi. Har qanday noto’g’ri bajarilgan harakat xato, muvaffaqiyatsizlikka olib kelishi mumkin, buning bajarilishi bir necha oy davom etishi mumkin. Shuning uchun agar u topshiriqlarni talab qilmasa ham, o’smir o’quvchi uchun juda kam uchraydi.[3] Yuqoridagilardan farqli o’laroq, dars mashg’ulotlarida yuqori natijalarni qayd etishning asosiy shartlaridan biri bu-hissiy nazoratdir, ya’ni tuyg’ularni yoki shubhalarni nazorat qilishga yordam beradigan mashqlarni o’zlashtirish, muvaffaqiyat yoki muvaffaqiyatsizlik o’rtasidagi farqni anglashga keng yordam beradi. Aynan shu masalalarning ilmiy yechimlari, hozirgi kunda ko’plab tadqiqotchilarning diqqat markazida bo’lib qolmaqda.

Hayotiy natijalarga erishish muammosi Ukraina psixologlari tomonidan hayotni yaratish nuqtayi nazaridan ko’rib chiqiladi.I.G.Yermakova, V.V.Nechiporenko, D.O.Puzikova asarlarida shaxsning hayotiy rivojlanishini loyihalash taqdim etilgan. I.G.Yermakovning ta’kidlashicha, “eng so’nggi axborot va ilmiy-texnik yutuqlar shaxsiy rivojlanish va o’zini o’zi anglashning misli ko’rilmagan istiqbollarini, misli ko’rilmagan tanlash erkinligini ochib beradi. Shu bilan birga, ularni amalga oshirish, yangi ijtimoiy-iqtisodiy va ijtimoiy-madaniy sharoitlarda o’z hayotini muvaffaqiyatli belgilash va hayotga tatbiq etish uchun shaxsga misli ko’rilmagan mas’uliyat yuklanadi”.[4]

Yetakchi natijalarga erishish bo’yicha ilmiy tadqiqotlarga asos solgan amerikalik olimlar Dj.Fon Neyman va O.Morgenshtern matematik o’yin nazariyasini tadqiq qilgan, o’yin faoliyatini bilish ularda natijaga erishish qobiliyatining bevosita aloqasi va bu sohaning rivojlanishiga turtki bo’ladi.[5]

V.A.Yakuninning aytishicha, ijtimoiy faol o’quvchini aniqlash avvalo, undagi kasbiy faoliyat motivlari, qiziqishlari, ishga bo’lgan ishtiyoqi, kasbiy yaroqlilik xususiyatlari, kognitiv ehtiyojlari ko’lami kabilarni psixologik unsurlarni o’rganishdan boshlanishi lozim.[6] A.A.Rean yuqoridagi yondashuvdan farqli o’laroq, o’smir o’quvchilarning ijtimoiy faolligi hamda ularning kasbiy faoliyatidagi tashabbuskorlik xususiyatlarining asosi sifatida, ularga xos da’vogarlik darajasi hamda raqobatdoshlik ko’nikmalari tashkil etadi, deb ta’kidlaydi.[7] Shuningdek, o’smir o’quvchilar ijtimoiy-psixologik bilim va ko’nikmalarni o’zlashtirish jarayonida o’zaro hamkorlikka asoslanilgan faoliyat ko’nikmalariga ega bo’ladilar. Ushbu o’zaro ta’sirchanlik ko’nikmalari vaqtincha emas, balki ularning keyingi maqsad va rejalari uchun ham, doimiy xususiyat bo’lib qoladi. Tadqiqotchi L.M.Kolpakovanning ta’kidicha, o’smir o’quvchilarda natijaga erishishga doir qobiliyatlarni tayyorlashda qo’llaniladigan faol ijtimoiy-psixologik ta’lim usullarining afzalliklariga quyidagilar kiradi.[8]

- Ishtirokchilarda butun dars davomida yuqori darajadagi faollikni ta’minlash;
- O’quvchining o’zini o’zi anglashiga yordam berish, ularning o’zaro muloqotida yangi qadriyat yo’nalishlari va munosabatlarini shakllantirish;
- Ishtirokchilarda guruhda ishlash ko’nikmalarini shakllantirish;
- O’quvchilarda faol ijtimoiy-psixologik pozitsiyalar hamda o’ziga bo’lgan munosabatini rivojlantirish;
- Turli hayotiy qiyinchiliklar va muammoli vaziyatlarga nisbatan psixologik immunitetini oshirish va hokazo.

S.Y.Samulktning xulosalariga ko‘ra, har bir yosh o‘smir o‘quvchi avvalambor, qulaylik prinsipiga rioya qilishi kerak. Insonda maqsadli bo‘lish bosqichma-bosqich amalga oshiriladi. Shu bois shaxsning irodaviy sohasini tadqiq etish uchun, uning axloqiy sifatlariga ham e‘tibor berish lozim.[9] M.V.Chumakovaning yozishicha, har qanday muvaffaqiyatli o‘smir, o‘smir o‘quvchi mustaqil qaror qabul qila olishi, vazifalarda mas‘uliyatli bo‘lishi, ichki faollikka, maqsadga muvofiqlik, maqsadga erishishga to‘sqinlik qilayotgan ichki va tashqi to‘siqlarni bartaraf eta olishga imkon beruvchi qobiliyatlarga ega bo‘lishi lozim.[10] Natijaga erishish aynan shunday sifatlarini rivojlantiruvchi faoliyat turidir.

O‘quv faoliyati nom qozonish, katta natijalarni qayd etish murakkab jarayon sanalib, u qiyinchiliklarni yengish jarayonida rivojlanadi va o‘smir o‘quvchi sifatlaridagi egiluvchanlikni yanada oshiradi. A.L.Popovga ko‘ra, o‘quv faoliyatida qiyinchiliklar subyektiv va obyektiv turlarga bo‘linadi.[11] Subyektiv tur shaxsning xususiyatlariga bog‘liq bo‘lib, uning mazmuni xarakter, temperament va boshqalar xususiyatlar bilan tushuntiriladi. O‘quv faoliyatigi subyektiv qiyinchiliklar ko‘pincha, salbiy his-tuyg‘ularda namoyon bo‘ladi. Ya‘ni dushmandan qo‘rqish, shikastlanishdan qo‘rqish, yutqizib qo‘yishdan qo‘rqish va hokazo. Obyektiv qiyinchiliklarga esa, o‘quv faoliyatining umumiy va o‘ziga xos shart-sharoitlari bilan tushuntiriladi. Ya‘ni belgilangan rejimga rioya qilish, ko‘plab musobaqalarda qatnashish, noqulay ob-havo va boshqalar. Zamonaviy psixologiya konsepsiyalarida, natijaga erishish va muvaffaqiyatlar qozonishga xizmat qiluvchi quyidagi xususiyatlarni o‘rganish odat tusiga kirgan. Asosiy sifatlariga tashabbuskorlik, qat‘iyatlilik, mustaqillik, chidamlilik va o‘zini tuta bilish, qat‘iyatlilik, diqqatlilik, fidoyilik va boshqalar kiradi, deb ta‘kidlaydi K.P.Jarkov.[12] Demak, turli fan sohasida o‘quv faoliyatini olib borayotgan istiqbolli o‘smir o‘quvchilar uchun, mazkur sifatlar o‘ta muhim hisoblanadi.

Bizningcha, muvaffaqiyatli o‘smir o‘quvchilarni tayyorlashning eng muhim yo‘nalishlaridan biri bu, ularning irodaviy sohasini, xususan, o‘z-o‘zini boshqarish va boshqa irodaviy sifatlarini shakllantirishdan iboratdir. Bundan asosiy maqsad shuki, o‘smir o‘quvchilarni dars mashg‘ulotlari vaziyatlarida qiyinchiliklarni ongli ravishda G.D.Gorbunov xulosalariga ko‘ra, o‘quv mashqlari har doim oddiy mashqlarga qaraganda, yuqori natijalarga erishishga qaratilgan tizimli jarayondir. Va bu “qat‘iylik” tamoyili asosida amalga oshirib boriladi.[13]

Yu.A.Gerseyning xulosalariga ko‘ra, o‘quv jarayonida yuqori darajadagi ta‘sirga erishish uchun, ta‘lim ishtirokchilari quyidagi ijtimoiy –psixologik tamoyillarga rioya qilishlari kerak:[14]

- Ixtiyoriylik tamoyili;
- Shu yerda va hozir bajarish tamoyili;
- Ma‘lumotlarni personifikatsiya (shaxsiylashtirish) tamoyili;
- Faoliyatga to‘g‘ri munosabat tamoyili;
- Teng aloqadorlik tamoyili;
- Sir saqlay olish tamoyili;
- Samimiylilik va ochiqlik tamoyili.

Yuqoridagi xususiyatlar orqali, o‘quv guruhlari bilan ishlash jarayonida o‘zaro psixologik ta‘siri amalga oshiriladi. Psixologik ta‘sir - bu shaxs yoki bir guruhning psixologik holatini o‘zgartirish, shuningdek undagi xulq-atvorni o‘zgartirish ya‘ni biror shaxsni yoki guruhni boshqalar tomonidan o‘zgartirilishidir. Demak, o‘smir o‘quvchilar shaxsga psixologik ta‘sir etishning qoidalarini puxta o‘zlashtirsalar, keyinchalik har qanday guruhiy sharoitda samarali faoliyat olib bora oladilar.

N.A.Podimovning aytishicha, ta‘limda psixologik ta‘sir etishning ijtimoiy-psixologik mexanizmlariga quyidagilar kiradi.[15]

– Emotsional infeksiya – o‘z emotsional holatni boshqa kishilarga o‘tkazish jarayoni ya‘ni psixofizik aloqa;

– O‘zaro identifikatsiya – guruhiy faoliyatda o‘zini o‘zi aniqlash;

– Guruhiy adaptatsiya (moslashish);

– Hissiy – irodaviy ta‘sir – ma‘lumotlarni uzatish va egallashtirishdagi o‘zaro takliflarning mavjudligi;

– Ishontirish – shaxsning ongini o‘zgartirish sanali, unda shaxsda munosabat, qarashlar shakllantiriladi;

– Emitatsiya - bu ongli yoki ongsiz ravishda namuna olish, harakatlar va xulq-atvor uslublarini o‘zlashtirish va hokazo.

Demak, taqlid qilish natijasida guruh normalari va qadriyatlari shakllanadi va u o‘quv faoliyatida o‘z-o‘zini rivojlantirish manbayi bo‘lib xizmat qiladi. Shaxsga ta‘sir qilishning bunday usuli keyinchalik, insonni mantiqiy fikrlashga, muammolarni hal qilishga undaydi.

Shuningdek, A.P.Algin tomonidan amalga oshirilgan tadqiqotlar ham diqqatga sazovor bo‘lib, ular Yu.Kozeleskiyning natijaga erishish nazariyalariga to‘la-to‘kis mos keladi. Ushbu mualliflarning ilmiy g‘oyalari ko‘ra tavakkal xatti-harakatlarga undovchi bosh omil-kutilgan natijalarga erishish uchun

qo‘yilgan maqsadlar sari intilishning subyektivligidir. Boshqacha qilib aytganda, subyekt faoliyati qanchalik ko‘p kuch-g‘ayratni talab qilsa, uning ahamiyati va qaror qabul qilish zarurati shunchalik oshadi.[16]

Ushbu tadqiqotlarda ilgari surilgan g‘oyaga ko‘ra tavakkal vaziyatida noaniqlik darajasi va natijaga erishish imkoniyatini to‘g‘ri baholash subyekt uchun muhim ahamiyatga egadir. Aynan vaziyatni to‘g‘ri baholash natijasida subyekt ushbu faoliyatni bajarish yoki undan voz kechish qarorini qabul qilishi mumkin. Mantiqan o‘ylab qaralganda yutuqlar ehtimoli birga teng bo‘lsa, subyekt tavakkal qilish ehtimolini nolga tenglashtirib, faoliyatni bajarishga kirishadi. Ijobiy natijalarga erishish ehtimoli nolga teng bo‘lsa, subyekt ko‘pgina hollarda bu faoliyatni bajarishdan voz kechadi. Umuman natijaga erishishning sog‘lom va mantiqiy fikrlash nuqtayi nazardan olganda agar ijobiy natijaga erishish ehtimoli darajasi 0.5 ga teng bo‘lsa, tavakkal qilish mumkin. Mazkur ko‘rstakich 0.5 dan oshmagan holda tavakkal qilish esa sog‘lom va mantiqiy fikr chegarasidan chiqib, hissiyotlarga berilganlikdan dalolat beradi, deyish mumkin. Biroq natijaga erishish mezonlari o‘zgaruvchan bo‘lib, unga bir qancha subyektiv omillar ta’sir qiladi. Demak, statistik va psixologik mezonlar har doim ham real hayotdagi natijaga erishishi bilan mos kelavermaydi.

O‘smir o‘quvchilarda natijaga erishish shakllanishi muammosining paydo bo‘lishi va rivojlanishini ko‘rib chiqib, xorijiy psixologiyada qabul qilingan yechimning nazariy konsepsiyalariga to‘xtalib o‘tamiz. Uilyam Djeymnsning fikricha o‘quv faoliyatida natijaga erishish o‘quvchi tanlovining modeli sifatida ko‘rib chiqadi. Olim o‘smir o‘quvchi faolligining beshta turini ajratib ko‘rsatadi, u turli subyektiv tajriba, kuch, ratsionallik, impulslilik va javobgarlik hissiyoti: oqilona yechim, erkin, ko‘chib yuruvchi, impulsiv va nuqtayi nazar o‘zgarishi bilan bog‘liq yechimlar.[17]

A.A. Karelinning ta’kidlashicha, o‘quv mashg‘ulotlarida faol ijtimoiy-psixologik o‘zgarishlarni keltirib chiqaradigan psixologik mexanizmlarga quyidagilar kiradi:[18]

1.Qarama-qarshilik mexanizmi – insonning o‘z “Men” tasviri bilan to‘qnashishi ya’ni muayyan vaziyatda o‘zini qanday baholanishini bilishidan iborat.

2.Fikr-mulohazaga asoslangan kommunikatsiya – og‘zaki va og‘zaki bo‘lmagan javoblar bilan qatnashgan ishtirokchilarning javoblari;

3.Tushunish effekti – ma’lumotlardagi bo‘shliqni yengish;

4.“Motivatsion men” – har qanday ma’lumotlarni o‘zlashtirishga moyillik, kognitiv ehtiyojlarni qondirishga nisbatan sa’y – harakat.

Mazkur ijtimoiy-psixologik xususiyatlar o‘smir o‘quvchilarga katta ishtiyoq bag‘ishlab, berilgan vazifalarni o‘z vaqtida bajarish, masalalarga ijodkorlik bilan yondashish ko‘nikmalarini paydo etadi.

Bir qator tadqiqotchilarning fikricha (A.V.Karpov, A. I. Kochetkova), oxirgi vaqtda tanlov muammolari va natijaga erishish murakkablashadi, bu ularni yechishning an’anaviy usullarining ko‘pchiligini keraksiz qilib qo‘yadi. Shuning uchun, natijaga erisha turib insonning o‘zini tutishi doimo ham mantiqqa to‘g‘ri kelmasligini e’tiborga olish kerak (ba’zida hissiyotlar ustun bo‘lishi mumkin) hamda inson samarali natijaga erishishi uchun qayta ishlashga ulgura olmaydigan turli-tuman katta hajmdagi axborotlarni olishi mumkin.

Xulosa qilib aytganda, ta’lim-tarbiya jarayonida shakllangan stereotiplar o‘smir o‘quvchilarning o‘quv faoliyati imidji maqomini ta’minlab, u orqali yosh o‘quvchilarda ijtimoiy qadriyatlar tizimi shakllanadi. O‘smir o‘quvchilar o‘quv faoliyatining asosiy mazmuni bu psixologik barqarorlikdir, chunki ushbu baqarorlik hayotda va o‘qishda xavf-xatar paydo bo‘lganda, kutilmagan vaziyatlarida ishonchli harakat qilishning garovi sanaladi.

Адабиётлар:

1. Маслоу А. Мотивация и личность / А. Маслоу. – СПб.: Питер, 2008.
2. Роджерс К. Фрейберг Дж. Свобода учиться М.: Смысл, 2002..
3. Парсонс Т. Структура социального действия / Гл.
4. Персоне Т. О структуре социального действия. М.: Академический Проект, 2000
5. Серова Л.К. Психология личности / Л.К. Серова. – М.: Советский спорт, 2007.
6. Горская Г.Б. Психологическая теория учебной деятельности: актуальные направления развития / Г.Б. Горская Теория и практика физической культуры. Научно-теоретический журнал. - 1999.
7. Яковлев Б.П. Основы психологии / Б.П. Яковлев. - М.: Советский спорт, 2014.

FINLANDIYA TA'LIMY YONDASHUVI ASOSIDA QR-KODLAR YARATISH METODLARI VA ULARDAN FOYDALANISH USULLARI

Abdieva Gulara Babaniyazovna,

Toshkent viloyati pedagoglarini yangi metodikalarga o'rgatish milliy markazi, “Amaliy fanlar va maktabdan tashqari ta'lim metodikasi” kafedrası mudiri, PhD

Gulim.120969@gmail.com

Ushbu maqolada texnologiya yo'nalishi tinglovchilarining malaka oshirish kurslarida Finlandiya ta'limiy yondashuvi asosida QR-kodlarni yaratish metodlari va ulardan dars jarayonlarida foydalanish usullarining o'quv jarayoniga tatbig'i haqida ma'lumotlar berilgandır. Bugungi kunda ta'lim sohasida fan va texnikaning keyingi yutuqlari asosida ishlab chiqilayotgan yangi metodlar information texnika va innovatsion texnologiyaning qo'llanilishi ahamiyati haqida ma'lumotlar keltirilgandır.

Zamonaviy yondashuvlar va innovatsiyalar asosida o'qitish tizimining vazifasi o'quvchilarni fikr va g'oyalarni rivojlantirishda muhim ahamiyat kasb etadi. Shu o'rinda kasbga yo'naltirish uchun ham video rolikli materiallarni kodlash va o'quv jarayonida amaliy ishlarni bajarishda interfaol metodlar bilan birgalikda yuqorida keltirishi mumkin bo'lgan usullardan foydalanish maqsadlidir.

***Kalit so'zlar:** texnologiya, innovatsiya, QR-kodlarni yaratish, Finlandiya ta'limiy yondashuvi, milliy o'quv dasturi, metodlar va ularni qo'llash, informatsion texnika, kaahoot dasturi, darsga oid boshqotirmalar yaratish, interfaol metodlar, metodlarni qo'llash, o'qitish tizimi, amaliy ishlar, kasb-hunar, kasbga yo'naltirish, video rolik, robototexnika, yangidan kiritilgan mavzular.*

МЕТОДЫ СОЗДАНИЯ QR-КОДОВ И ИХ ИСПОЛЬЗОВАНИЯ НА ОСНОВЕ ОБРАЗОВАТЕЛЬНОГО ПОДХОДА ФИНЛЯНДИИ

В данной статье представлена информация о методах создания QR-кодов на основе финского образовательного подхода на курсах повышения квалификации слушателей технологического направления и о применении в учебном процессе методов их использования в курсовых процессах. Новые методы, разрабатываемые сегодня на основе последующих достижений науки и техники в области образования, отражают важность применения информационных технологий и инновационных технологий.

Задача системы обучения, основанной на современных подходах и инновациях, заключается в развитии идей и идей у обучающихся. Здесь целесообразно и для профориентации использовать методы, которые мы могли бы привести выше, в сочетании с интерактивными методами кодирования видеоматериалов и выполнения практической работы в процессе обучения.

***Ключевые слова:** технологии, инновации, генерация QR-кодов, финский образовательный подход, национальная учебная программа, методы и их применение, информационные технологии, программа kaahoot, создание головоломок на уроках, интерактивные методы, применение методов, система обучения, тематические исследования, профессия, профориентация, видеоролик, робототехника, вновь введённые темы.*

METHODS OF CREATING QR CODES AND USING THEM BASED ON THE FINNISH EDUCATIONAL APPROACH

This article provides information on the methods of creating QR codes based on the Finnish educational approach in the training courses of the listeners of the technology direction and the application of their use in the course processes to the educational process. Today, information about the importance of the application of technology and innovative technology information new methods, which are being developed on the basis of the later achievements of science and technology in the field of education, is presented.

The task of the system of training on the basis of modern approaches and innovations is important in the development of ideas and ideas of streamers. At this point, it is also aimed at coding video roller materials for professional orientation and using the methods that can be brought above in combination with interactive methods when performing practical work in the educational process.

Keywords: *technologies, innovations, QR code generation, Finnish educational approach, national curriculum, methods and their application, information technology, kaahoot program, creating puzzles in the classroom, interactive methods, application of methods, learning system, case studies, profession, career guidance, video, robotics, newly introduced topics.*

Kirish. “2018-2021-yillarda O‘zbekiston Respublikasi xalq ta’limini yanada takomillashtirish bo‘yicha chora-tadbirlar dasturi” da – umumiy o‘rta ta’limning milliy o‘quv dasturlarini takomillashtirish va u bilan birga STEAM ta’limiy yondashuvni amaliyotga joriy etish belgilab berilgan.

STEAM ta’limiy yondashuvlar asosida ta’limni integratsiyalashtirish o‘quvchilarda jo‘shqinlik, fanlarni o‘rganishga qiziqish hissini kuchaytiradi, o‘quv fanlari bo‘yicha bilim darajasini oshiradi, ularning aqliy faoliyatini rivojlantiradi, o‘quv materiallarini o‘zaro tabiiy ravishda uzviylikda bo‘lishini ta’minlaydi. Darslarda o‘quvchilarda ongli ravishda qiziqish faoliyati, mustaqil fikrlash qobiliyati rivoj topadi; ularda o‘quv faniga nisbatan shaxsiy munosabatda mustaqil fikrlash rivojlanadi va ijodkorlik hissi shakllanadi.

Asosiy qism. Integratsiyalashtirilgan darsda ta’lim-tarbiya uzviyligi ham butun holda amalga oshadi. Ta’limda o‘quv fanlarini uzviylikda o‘rganish o‘quvchilar bilimini mustahkamlashning muhim omillaridan biri sifatida muhim o‘rin tutadi. Umumta’lim, umumtexnik hamda maxsus turkumdagi fanlarni integratsiyalash imkoniyatlari ularning mazmunida mujassamlashgandir.

Bugungi kunda pedagogikaga oid ilmiy izlanishlarda o‘quv fanlarini o‘qitishdagi tarqoqlikni bartaraf qilishga qaratilgan shakl, metod hamda vositalar tizimini, ularning asosi bolgan o‘qitish va tarbiyalash jarayoni metodologiyasini ishlab chiqishga alohida etibor qaratilmoqda. Demak, o‘quvchilarni barkamol inson qilib yetkazishga, ularning xalq insonparvarligi chashmalarida, umumbashariy qadriyatlardan bahramand bo‘lishlariga e’tibor berish lozim. Bunda ma’naviyat -madaniyatdan oqilona foydalanish, o‘quvchilarni vatanparvarlik, rostgo‘ylik, xalqsevarlikka o‘rgatish kerak bo‘ladi. Bu ko‘rsatmalar tabiiyki, ta’lim jarayonida fanlarni integratsiyalash yo‘llarini aniqlash orqali amalga oshiriladi.

Ma’lumki, integratsiya – bu ayrim bo‘lak, qismlarning birlashib bir butun bo‘lishidir. Integratsiya ikki turga bo‘linadi ichki va tashqi integratsiyalardir. Masalan texnologiya fani matematika, fizika, ya’ni tabiiy fanlar, tasviriy san’at va chizmachilik, tabiat va dizayn yo‘nalishlari bilan o‘zaro bog‘liqdir. Ushbu yo‘nalishlarni ichki integratsiya deb qabul qilamiz. Ta’lim jarayonida o‘quv fanlarini integratsiyalashda asosiy masala vazifalarining o‘zaro birligini ta’minlashda maqsad, metod, vositalar hamda kuzatilgan natijalarni belgilab olishdir.

Ta’limni integratsiyalashtirish o‘quvchilar dunyoni yaxlit tasavvur qilish qobiliyatini rivojlantirish, dunyoqrashni shakllantirish imkonini beradigan integrativ fanlarni yaratish g‘oyasini ifodalaydi. Hozirgi davrda o‘quv fanlarini integratsiyalash mazmunini, rivojlanish tarixini, fanlarni integratsiyalash mazmunini, rivojlanish tarixini, fanlarni integratsiyalashning shakl usuli va vositalarini aniqlash, uning kelajak istiqbolini belgilash- asosiy vazifa bo‘lib turibdi.

Fanlarni integratsiyalashda STEAM ta’limiy yondashuvning muhimligi shundaki, haqiqiy fan sohasida ta’lim sifatining pastligi, moddiy-texnik bazani yetarli daraja emasligi, o‘qituvchi va o‘quvchilarning sust motivatsiyasi-bularning barchasi ta’lim tizimining katta muammosidir. Shu bilan birgalikda, bosqichma-bosqich rivojlanib borayotgan davlatimiz yuqori texnologiyalar sohasidagi fanlarning turli xil ta’lim yo‘nalishlari bo‘yicha yuqori malakali mutaxassislarini tayyorlashni taqozo etadi.

O‘zbekiston Respublikasi Prezidentining 2019-yil 20-fevraldagi “Prezident maktablarini tashkil etish chora-tadbirlari to‘g‘risidag‘gi PQ-4199 sonli Qaroriga asosan Respublikamizning har bir hududida iqtidorli yoshlarni aniqlash maqsadida Prezident maktablari tashkil etildi. Ushbu maktablarda o‘qish jarayonlari STEAM yondashuvlar asosida o‘qitishga ixtisoslashgan. STEAM-maktab o‘quvchilarini yangi o‘qitish metodikasi bo‘lib, an’anaviy o‘qitish tizimiga muqobil tizim hisoblanadi. Bunda o‘quvchilar bir vaqtning o‘zida Science (tabiiy fanlar), texnologiya (texnologiya), engineering (muhandislik), art (san’at) va mathematics (matematika) bo‘yicha o‘qitish tizimiga asoslangan. Ushbu yondashuvlarda o‘quvchilar amaliy va kongilochar loyihalar mashg‘ulotlari yordamida saboq oladilar.

Ta’limda STEAM ta’limining vazifasi, o‘quvchilarni fanga bo‘lgan qiziqishlarini rivojlantirishdan iborat, o‘quvchilar bajaradigan ishini sevib bajarish, yangi innovatsion loyihalarni yaratishga qiziqishlarini rivojlantirish uchun asos bo‘lib xizmat qiladi. STEAM dasturi faol kommunikatsiya va jamoada ishlash bilan farq qiladi. Muloqat davrida o‘z fikrlarini bayon qilish va bahs-munozara olib borish uchun erkin muhit vujudga keltiriladi.

Mamlakatimiz dunyo hamjamiyatiga integratsiyalashuvi, fan-texnika va texnologiyalarning rivojlanishi yosh avlodning o‘zgaruvchan dunyoda raqobatbardosh bo‘lishi yoshlarimizdan fanlarni mukammal egallashni taqozo etadi. Bu esa mamlakatimiz ta’lim tizimiga texnologiya fanini o‘qitishning xalqaro standartlarini joriy etish orqali ta’minlanadi. Zamonaviy fan va texnika taraqqiyoti umumta’lim

maktablarida texnologiya fanini o'qitishga yangicha yondashuvni, o'quvchilarning bu fandan o'zlashtirishi lozim bo'lgan bilim va ko'nikmalarining mazmuni va darajasiga yuqori talablarni qo'moqda.

Bugungi kunga kelib, o'quv axborotlari hajmining ko'pligi tufayli o'quvchilarga nafaqat bilim berish, balki ularni “o'qish va o'rganish”ni talab etadi. Jadallik bilan o'zgarib va rivojlanib borayotgan axborotlashgan jamiyatda faoliyat ko'rsatish va yashash o'quvchilardan nafaqat shunchaki tayyor bilimlarni o'zlashtirishni, balki turfa ko'rinishdagi ma'li'umotlarni mustaqil izlab topish hamda qayta ishlashni va ulardan turli hayotiy vaziyatlarda samarali foydalanishni taqozo etmoqda. Shuningdek, keyingi paytlarda texnologiya fani bo'yicha yangidan kiritilgan mavzular ya'ni polimer materiallar bilan ishlash, robototexnika yo'nalishida va shu kabi ko'plab o'z ustida ishlashni taqozo etadi. Shulardan kelib chiqib, fanlarni o'qitishda zamonaviy talablar qo'yilmoqda va uni kompetensiyaviy yondashuv yondashuv asosida qayta korib chiqishni taqozo etmoqda.

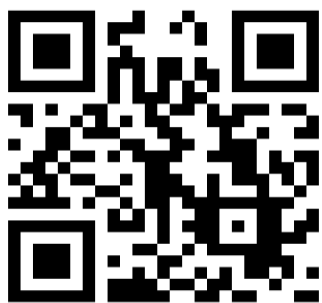

Yoshlarga zamonaviy texnologiyalar yordamida bilim berish maqsadida, QR-kodli darsliklar yaratildi. QR-kodlar orqali turli qiziqarli (diagramma, xarita, infografika, audio, viseo, matn ko'rinishidagi) ma'lumotlar bilan tanishish mumkin. Bu kabi o'zgarishlar darslik sahifalarining ixchamlashishiga olib keladi. Eng muhimi o'quvchida fanga qiziqishni orttiradi. Ayni paytda axborot-texnologiyalar ildam rivojlanishi, QR-kod belgilarning kashf etilishu bosma nashrlarga elektron resurslarni bog'lash imkoniyatini yaratadi. Ma'lumot uchun QR-kod - inglizcha “Quick Response” so'zidan olingan bo'lib, Quick-tez, Response-javob, ya'ni tezkor javob ma'nosini bildiradi. QR-kod -bu maxsus tarzdagi

kodlardan iborat bo'lgan, qandaydir bir ma'lumot, kvadrat ko'rinishdagi tasvirdir. Unda oddiy matn, audio yozuvlar, video roliklar, 3D formatdagi shakllar va boshqa shu kabi internet resurslari bo'lishi mumkin.

Hozirgi kunda kameraga ega zamonaviy telefonlar kvadrat ko'rinishdagi tasvir ostida yashiringa ma'lumotlarni oson o'qish imkoniyatini beradi. Buning uchun telefon kamerasini QR-kodga yo'naltirilgan holda, maxsus ilova orqali kodni o'qish lozim bo'ladi. Misol uchun izonit (iplar grafikasi) –bu qattiq buyumga iplar grafikasi yordamida biror-bir tasvirni yaratish mavzusining video roligi QR-kodda yashiringan.

Ushbu videorolikda korzinka ichida izonitdan yasalgan tikilgan gullar aks ettirilgan tasvir keltirilgan.

Izonit (iplar grafikasi) –bu qattiq buyumga iplar grafikasi yordamida biror-bir tasvirni yaratishdir.

Izonit (iplar grafikasi) XVII asrda Angliyalik to'quvchilar tomonidan yaratilgan. Dastlab ular yog'ochning ustki qismiga mixlar qoqib, mixlarga iplarni ortib, turli grafik naqshlarni hosil qilingan. Keyinchalik takomillashtirilib kortonlar, disklar ustiga tasvirlar tushirilmoqda.

Izonit tikish texnikasida asosan uch turdagi usullardan foydalanib naqshlar tikiladi. Bular –

1. Burchak shaklida.
2. Duga (bargsimon, sperial) shaklda.
3. Aylana shaklda.

Xavfsizlik texnika qoidalari:

1. Tikishda gavdani to'g'ri tutish, ko'z bilan igna orasidagi masofa 30-35 sm bo'lishi kerak.
2. Xona yaxshi yoritilgan va yorug'lik o'ng tomondan tushishi kerak.
3. Tikishda ishlatiladigan asboblarni sarajom qilib maxsus qutichalarda saqlanishi kerak.
4. Ninani ishlatib bo'lgandan so'ng yostiqchaga qadab qo'yish kerak.
5. Chokni tikib bo'lgandan so'ng qolgan ipni qaychi yordamida uzish kerak.

Yuqorida bajarilgan amaliy mashg'ulotlar dars jarayonlarini yanada zavqli o'tishida katta ahamiyat kasb etadi. Shu o'rinda Finlandiya davlatidagi amaliy darslarni o'rganadigan bo'lsak:

Amaliyot-“Yo hayotga tayyorlaymiz, yoki — imtihonlarga. Biz birinchisini tanlaymiz”, - deydi finlar. Shuning uchun Finlyandiyadagi maktablarda imtihonlar yo'q. Nazorat ishlari va oraliq test sinovlari - o'qituvchining qaroriga qarab belgilanadi. Umumta'lim maktabi tugallashda faqat birgina majburiy standart test o'tkaziladi. Shunisi diqqatga sazovorki, o'qituvchilar uning natijalari uchun alohida qayg'urishmaydi, test natijalari uchun birovning oldida javob ham berishmaydi, bolalar ham unga maxsus tayyorgarlik ko'rishmaydi: boriga baraka.

Finlyandiya maktablarida hayotda kerak bo'ladigan bilimlar beriladi. Masalan, biror bir qurilmaning tuzilishi ularga kerak bo'lmaydi, uni o'rganishmaydi ham. U yerdagi bolalar bolalikdan portfolio, shartnoma, bank kartasi nima ekanini yaxshi bilishadi. Merosdan soliq fozini yoki kelgusidagi daromadlarini hisoblay olishadi, internetda tashrif-saytini yarata olishadi va h.k.

Birinchi dan, maktab xodimlari va o'qituvchilar uchun turli tekshiruvlar yo'q, o'quvchilarga ta'lim berishga doir turli uslublarni o'rgatuvchilar ham yo'q. Mamlakatda ta'lim dasturi yagona, faqat umumiy tavsiyalar bor, xolos. Har bir pedagog o'zi to'g'ri deb bilgan uslubni qo'llaydi.

Ikkinchi dan, bolalarga bo'lgan ishonch: darslarda o'quvchi o'zini qiziqtirgan ish bilan shug'ullanishi mumkin. Masalan, adabiyot darsida o'quv filmi namoyish etilayotgan bo'lsa-yu o'quvchiga buning qizig'i bo'lmasa, u kitob o'qib o'tirishi mumkin. O'quvchi o'zi uchun nima foydali ekanini o'zi tanlaydi.

O'qishni istagan odam o'qiydi. Pedagoglar o'quvchining e'tiborini qaratishga harakat qilishadi, lekin uning o'rgatilayotgan fanga qiziqishi yoki qobiliyati bo'lmasa, darrov "ikki" baho bilan "siylashmaydi", bolani kelgusida uncha murakkab bo'lmagan, amaliy jihatdan foydali bo'lgan kasbga yo'naltirishadi. Hamma ham samolyot ixtiro qilishi shart emas, avtobuslarni ham kimdir boshqarishi kerak-ku, axir!

Bunga ham o'rta maktabda chora ko'riladi - muayyan o'smir litseyda bilimlarini davom ettirishi kerakmi yoki olgan bilimlari yetarlimi, professional kasb-hunar maktabiga borish kerakdir, ehtimol. Ta'kidlash joizki, bu ikki yo'l ham mamlakatda birdek qadrlanadi.

Har bir bolaning u yoki bu faoliyatga moyilligini aniqlash "kelajak o'qituvchisi" tomonidan test va suhbatlar yo'li orqali amalga oshiriladi.

Umuman olganda, Finlyandiya maktabida ta'lim jarayoni yumshoq, biroq bu maktabni jiddiy qabul qilmasa ham bo'ladi, degani emas. Maktab rejimiga rioya qilish majburiy. Barcha o'tkazib yuborilgan darslarda qayta o'tirishga to'g'ri keladi. Masalan, o'qituvchi 6-sinf o'quvchisi uchun o'z jadvalidan "bo'sh soat"ni belgilaydi yoki 2-sinfning darsiga kirib o'tiradi. Dars qiladimi, zerikib o'tiradimi, o'ziga havola. Kichik yoshlilarga xalaqit bersa, bu hisobga o'tmaydi, yana boshqa soatda qayta o'tirishga to'g'ri keladi.

O'qituvchi bergan vazifani bajarmagan, darsda ishlamagan bolaning ota-onasi maktabga chaqirtirilmaydi, tanbeh ham berilmaydi, aqliy qo'loqlikda ayblanmaydi ham. Agar ota-ona ham farzandining bunday xatti-harakatlariga befarq qarasa, bola shunchaki keyingi sinfga o'tmaydi.

Mamlakatimiz yoshlarining ma'naviyatini shakllantirish va qaror toptirishda, ularni kasbga yo'naltirishda maktab ta'limi tizimining ahamiyati salmoqlikdir. Shuning uchun umumta'lim fanlari mazmuni milliy mafkura, umuminsoniy qadriyatlarga va boy o'mish merosimizga asoslangan bo'lishi, mustaqil va milliy ehtiyojlarni qondirishga qaratilmog'i lozim. Umumiy o'rta ta'lim maktablarida texnologiya fanining mazmuni va uni o'qitishning umumiy maqsad va vazifalari O'zbekiston Respublikasining "Ta'lim to'g'risida"gi Qonuni va "Kadrlar tayyorlash Milliy dasturi"ga mos davlat ta'lim standartlari talablaridan kelib chiqqan holda aniqlanadi.

Xulosa. Umumiy o'rta ta'lim maktablarida amaliy fanlarni o'qitishda pedagoglar o'zini o'zi rivojlantirish va uzluksiz kasbiy rivojlanish uchun doimiy ravishda izlanishda bo'lishi lozim. Buning uchun o'qituvchilar axborot kommunikatsion texnologiyalarni mukammal o'ganib o'quv jarayoniga tatbiq qiladigan va o'quvchilar uchun qiziqarli dasturlarda vazifa, topshiriq, topishmoq tuzib darslarda qo'llashi kerak. Hozirgi kunning dolzarb vazifalarida bo'lgan QR-kodlash usullari, kahoot dasturlarida o'quvchilarni o'rgatish orqali qiziqarli topshiriqlarni dars jarayonlarida o'quvchilar bilan birgalikda bajarilsa, maqsadga erisha olamiz.

Adabiyotlar:

1. O'zbekiston Respublikasi Prezidentining 2020-yil 6-noyabrdagi "O'zbekistonning yangi taraqqiyot davrida ta'lim-tarbiya va ilm-fan sohalarini rivojlantirish chora-tadbirlari to'g'risida" PF-6108 Farmoni.
2. O'zbekiston Respublikasi Prezidentining 2020-yil 6-noyabrdagi PQ-4884-son "Ta'lim-tarbiya tizimini yanada takomillashtirishga oid qo'shimcha chora-tadbirlar to'g'risida" Qarori.
3. O'zbekiston Respublikasi Prezidentining 2021-yil 25-yanvardagi PQ-4963-son "Xalq ta'limi sohasidagi ilmiy-tadqiqot faoliyatini qo'llab-quvvatlash hamda uzluksiz kasbiy rivojlantirish tizimini joriy qilish chora-tadbirlari to'g'risida" Qarori.
4. Abdiyeva G.B. "Badiiy ijodkorlik va xavfsizlik qoidalari" uslubiy qo'llanma. 2020.T.88 b.
5. www.Uzedu.uz – xalq ta'limi vazirligining rasmiy veb sayti.
6. Eduportal.uz – xalq ta'limi vazirligi axborot ta'lim portali.

TA'LIM SOHASIDA KASB STANDARTINI JORIY QILISHNING KONSEPTUAL ASOSLARI

Fayzullayeva Gulchexra Sharipboyevna,
Samarqand viloyati pedagoglarni yangi metodikalarga o'rgatish milliy markazi, Pedagogika, psixologiya va ta'lim texnologiyalari kafedrasini mudiri, dotsent (PhD),
gulchexrasharipboyevna81@gmail.com

Nazariya amaliyotni ifodalashga qaratilgan ilk g'oya sifatida kutiladigan natijaning vizual ko'rinishini o'zida aks ettiradi. Taklif etilayotgan g'oyaning hayotiylikini ta'minlashda esa bosqichma-bosqich rejalashtirish, uzluksiz olib boriladigan, jarayonda takomillashtirishga qaratilgan vazifalarning belgilanishi va bajarilishi muhim ahamiyatga ega. Maqolada bugungi kunda respublikada amaliyotga kiritilayotgan “Umumiy o'rta ta'lim maktab o'qituvchisi kasb standarti”ning metodologik asosi, shuningdek, unga doir xorijiy va milliy pedagogikadagi izlanishlar tahlil qilingan.

Kalit so'zlar: kasbiy rivojlanish, daraja, mahorat, baholash, bilim, malaka, talablar, huquqiy-me'yoriy hujjatlar.

КОНЦЕПТУАЛЬНЫЕ ОСНОВЫ ВНЕДРЕНИЯ ПРОФЕССИОНАЛЬНОГО СТАНДАРТА В ОБРАЗОВАНИИ

Теория отражает наглядное представление ожидаемого результата как первую идею, направленную на выражение практики. Для обеспечения жизнеспособности предложенной идеи важно поэтапное планирование, определение и реализация задач, направленных на постоянное совершенствование процесса. В статье анализируются методологические основы «Профессионального стандарта учителя общеобразовательной школы», реализуемого на сегодняшний день в республике, а также зарубежные и отечественные педагогические исследования по нему.

Ключевые слова: профессиональное развитие, уровень, навык, оценка, знания, квалификация, требования, нормативно-правовые документы.

THE CONCEPTUAL BASIS OF PROFESSIONAL STANDARD IMPLEMENTATION IN THE FIELD OF EDUCATION

The theory represents a visual representation of the expected result as the first idea to express the practice. In order to ensure the viability of the proposed idea, step-by-step planning, determination and implementation of tasks aimed at continuous improvement in the process are important. The article analyzes the methodological basis of the "Professional Standard of General Secondary Education School Teacher" implemented in the republic today, as well as foreign and national pedagogic research on it.

Keywords: professional development, level, skill, assessment, knowledge, qualification, requirements, legal and regulatory documents.

Kirish. Jamiyatdagi o'zgarishlar nafaqat maktablar oldiga, balki ta'lim rivojlanishida muhim rol o'ynaydigan o'qituvchilar uchun ham professional darajani talab qiluvchi yangidan yangi vazifalarni qo'ymoqda. Eng asosiy talab o'qituvchining ilmiy dunyoqarashi, fikrlashi o'z kasbiy amaliyotini kuchaytirishi va sa'y-harakatlari ta'lim sifatini ta'minlashi lozimligidir. Ta'limga doir tadqiqotlar tahlil qilinganda, keyingi paytlar o'qituvchini kasbiy rivojlantirish, o'qituvchi – o'quvchi munosabatlariga doir mavzular ko'plab uchrayotganiga guvoh bo'lindi.

Asosiy qism. Taqdim etilayotgan ushbu nazariy tadqiqot doirasi pedagog xodimning kutilayotgan malakasi va ularning umrbod kasbiy rivojlanishini o'z ichiga olgan konsepsiyasi: kasb standarti, uning metodologik asoslari, ilg'or g'oyalar tipologiyasi va tahlilni o'z ichiga oladi. O'qituvchining o'z-o'zini baholashi yoki tashqi tarafdin uning kasbiy mahoratini baholash har doim ham murakkab bo'lgan. Ko'pgina hollarda uning rivojlanish ehtiyojlarini qo'llab-quvvatlash va tahlil qilish imkoniyatlari yetarli darajada emas. Biroq, maktab ta'limi rivojida shaxs va muassasa ehtiyojlarini, maqsad ustuvorliklarini qondiradigan aniq kasbiy malaka hamda standartlar zaruriyati amaliyot bilan tasdiqlangan hamda o'qituvchining xatti-harakatlariga katta umid bog'langan. O'qituvchilar o'z o'quvchilarini kelajakdagi jamiyatning talab va

ehtiyotlariga moslasha oladigan, yaratuvchan bo‘lajak mutaxassislar bo‘lib yetishishlariga ko‘maklashishlari lozimligi Xalqaro Iqtisodiy Hamkorlik va Taraqqiyot Tashkilotining hisobotida alohida ta’kidlangan [16]. Shuningdek, qator xorijiy tadqiqotlarda:

- o‘qituvchining kasbiy rivojlanishi (O‘KR) va mahorati barqaror ta’lim istiqbolida muhim rol o‘ynashi [10; 12; 11];

- o‘qituvchilardan talab qilinadigan bilim, ko‘nikma, malaka va professionallikni baholash uchun kasb standartlarini qo‘llash uzluksiz kasbiy rivojlanishini (UKR) ta’minlashning bir usuli [18];

- standartlar konsepsiyasini ishlab chiqish va ayni paytda baholash mezonlarining aniq tavsifiy sifatlarga ega bo‘lishi o‘qituvchilarning sifatini ta’minlash omili [17];

- kasbiy standartlar o‘qituvchining maqomini ko‘tarish vositasi bo‘lib, erishilgan yutuqning sifati yoki darajasini belgilangan malakaviy talablarga muvofiqligini qiyosiy baholash lozim va bu o‘qituvchiga ishonch bag‘ishlaydi [14];

- kasbiy standart o‘qituvchining kasbiy rivojlanishini baholashda muhim rol o‘ynash bilan birga, mavjud sertifikatlash unga tan olinish imkoniyatini taqdim etadi [11].

Shuningdek, o‘qituvchining kasbiy standarti (O‘KS), avvalo, uning o‘z-o‘zini tahlil qilishga, baholashga olib borishi va bularni bir-biridan ayro tasavvur qilib bo‘lmasligi haqidagi izlanishlar ham mavjud. Yana bir tadqiqotda Estoniyada qo‘llaniladigan kasbiy standartning maqsadi o‘qituvchilarni o‘z faoliyati davomida fikr yurituvchi amaliyotchilar va umrbod o‘rganuvchilarga aylantirishdan iborat ekanligi ta’kidlangan [13]. Mohiyatan qaralganda, yuqorida tahlilga tortilgan izlanishlarda ifodalangan g‘oyalar mazmunan biri ikkinchisini to‘ldirishga xizmat qiladi va o‘tkazilgan tadqiqotlar kasb standarti takomillashuvining, tadqiqotlar obyekti sifatida esa jamiyatda mustahkam o‘rin egallashiga sabab bo‘lgan.

Mamlakatimizda O‘zbekiston Respublikasi Vazirlar Mahkamasining 2020-yil 15-mayda “O‘zbekiston Respublikasida Kasbiy malakalar, bilim va ko‘nikmalarni rivojlantirish milliy tizimi faoliyatini tashkil etish choralari to‘g‘risida”gi 287-son [4] qarori qabul qilindi. Xuddi shu yili mazkur qaror O‘zbekiston Respublikasi Prezidentining 2020-yil 31-dekabrda “Malakalarni baholash tizimini tubdan takomillashtirish va mehnat bozorini malakali kadrlar bilan ta’minlash chora-tadbirlari to‘g‘risida”gi PQ–4939-son Qarori [3] bilan yanada dolzarblashtirildi. Yuqoridagi huquqiy-me‘yoriy hujjatlar asosida Abdulla Avloniy nomidagi Xalq ta’limi muammolarini o‘rganish va istiqbollarni belgilash ilmiy-tadqiqot instituti ishchi guruhi tomonidan “Umumiy o‘rta ta’lim maktab o‘qituvchisi kasb standarti” [6] ishlab chiqilgan bo‘lsa-da, amaliyotga kiritilayotgan standart deyarli tahlilga tortilmagan va juda kam holatda tadqiq qilingan.

Jumladan, tadqiqotchi-olim A.Ibragimov mavzuga doir nazariyalar va umuta’lim maktab o‘qituvchilarining amaliyotga kiritilayotgan kasb standartlari haqida ma’lumotga egaligi va uni joriy qilishga bo‘lgan munosabatini o‘rganish maqsadida izlanishlar olib borib mavjud vaziyatni, tajriba-snov ishlarida o‘qituvchilar tomonidan ifodalangan fikrlarni har tomonlama tahlil qilgan [7; 47-56-b.]. O‘z ilmiy izlanishlarini davom ettirib, turli davlatlarda joriy qilingan pedagoglar uchun kasb standartlari mazmunining qiyosiy tahlili ularda umumiy yondashuvlar, tuzilmaviy jihatdan o‘xshashliklar, shu bilan birgalikda bir-biridan farq qiluvchi qismlar mavjudligini ta’kidlaydi. B.Pontning ishlarida keltirilgan 7 ta davlat (Avstraliya, Kanada, Chili, AQSh, Angliya, Meksika, Yangi Zelandiya) standartlarining solishtirma tahliliga ko‘ra, ular asosan uchta tarkibiy qismdan iboratligi aniqlanganini: pedagogning bilimi, amalga oshiradigan faoliyati va ega bo‘lishi lozim bo‘lgan qadriyatlar; tarkibiy qismlarning mazmuni esa bir-biridan farqlanishi yoki boshqacha nomlanishi mumkinligini alohida jadvalda ko‘rsatib o‘tgan [8; 114-b.]. Xususan, mualliflik yondashuvi asosida “Umumiy o‘rta ta’lim maktabi o‘qituvchisi”ning kasb standarti loyihasini ishlab chiqqan [8;292-b.].

Shu bilan birga mualliflar jamoasi tomonidan “Umumiy o‘rta ta’lim maktab o‘qituvchisi faoliyatida kasbiy standartni qo‘llash” nomli o‘qituvchi va uslubiyatchilar uchun qo‘llanma nashr ettirilgan bo‘lib, kasbiy standart tuzilmasi, o‘qituvchining ijtimoiy va kasbiy kompetensiyalari, kasbiy standart sohalari va uni qo‘llash talabi borasida batafsil ma’lumot berilgan. Qo‘llanmada o‘qituvchining ijtimoiy kompetensiyalari va qadriyatlar borasida “Samarali o‘qitishni ta’minlash uchun o‘qituvchi rivojlangan ijtimoiy kompetensiyalariga ega bo‘lishi zarur. Bu kompetensiyalar uning doimiy ravishda o‘zgaruvchan dunyo sharoitida o‘qitishga bo‘lgan talab va majburiyatlarga tayyorligini kafolatlaydi” [9; 14-b.]. Shuningdek, o‘qituvchining kasbiy faoliyatida muhim bo‘lgan asosiy qadriyatlar uch yo‘nalishda guruhlangan: 1) o‘quvchiga qaratilganlik – o‘quvchining shaxsi, qadr-qimmatini, individualligiga hurmat, bolaning eng yaxshi manfaatlariga muvofiq faoliyat, uning nuqtai nazariga ko‘ra dunyoni idrok qilish; 2) pedagog shaxs va o‘z kasbining ustasi sifatida – universal va kasbiy tamoyillarga rioya qilish, sifatga erishishga, doimiy takomillashishga intilish va yo‘nalganlik, innovatsiyalar, o‘zgarishlarni qabul qilish va moslashish, tahlil qilish va kasbiy amaliyotiga xilma-xil o‘zgarishlarni kiritish, adolat va xolislikni tushunish hamda ma’qullash; 3) pedagog maktab hamjamiyatining a’zosi sifatida – hamkorlik, kasbiy muammolarni

birgalikda hal etish, maktabning tashkiliy rivojlanishiga mas’uliyat hamda unda ishtirok etish. Umuman olganda, ushbu qo‘llanmada zaruriy talab va mehnat vazifalarining kengroq yoritib berilganini e’tirof qilish mumkin.

Kasb standartlari ijtimoiy buyurtmani o‘zida aks ettiruvchi tasnifiy birliklar, talablar asosida shakllantiriladi. Bugungi kunda dunyo mamlakatlari “Ta’limning xalqaro standart tasnifi” (ISCED – International Standard Classification of Education)ga tayanib Milliy malaka ramkalarini yaratmoqdalar [5]. Ushbu hujjat turli davlatlarning milliy ta’lim tizimi va dasturlaridagi xilma-xillik sababli, yutuqlarni qiyosiy baholash hamda xalqaro miqyosdagi maqsadlar uchun olg‘a siljishini o‘rganishda paydo bo‘ladigan muammoli holatlarni bartaraf etadi. ISCED – 2011-yil noyabr oyida YUNESKO Bosh konferensiyasining 36-sessiyasida qabul qilingan bo‘lib, ta’lim tizimlarida ro‘y berayotgan jarayon va uning muhim jihatlarni global miqyosda to‘g‘ri tushunishni talqin qilish, xalqaro miqyosda taqqoslanadigan ma’lumotlarni tasniflash va taqdim etish bo‘yicha konseptual hujjat sanaladi.

Ushbu tasnif mamlakatlarning milliy kontentlarida qo‘llaniladigan tushunchalarning muvofiqligini ta’minlaydi va ta’limni yaxlitlikda qamrab oladi. ISCED 2011 uchta komponentdan iborat: 1) xalqaro miqyosda kelishilgan qoidalar va ta’riflar; 2) tasniflash tizimlari; va 3) milliy ta’lim dasturlarini ISCED va dunyo mamlakatlaridagi tegishli malakalarga muvofiq tasniflash. Shuningdek, 0 dan boshlab, 8 darajani o‘z ichiga oladi:

- 0-darajali – erta bolalik ta’limi;
- 1-daraja – boshlang‘ich ta’lim;
- 2-daraja – tayanch o‘rta ta’lim;
- 3-daraja – to‘liq o‘rta ta’lim;
- 4-daraja – boshlang‘ich kasb ta’limi;
- 5-daraja – o‘rta-maxsus kasb ta’limi;
- 6-daraja – bakalavr yoki unga tenglashtirilgan ta’lim;
- 7-daraja – magistratura yoki unga tenglashtirilgan ta’lim;
- 8-daraja – doktorantura yoki unga tenglashtirilgan ta’lim.

ISCED darajalaridan ma’lumotlarni solishtirish va ularni xalqaro izohlashda yordam berish uchun foydalaniladi. Milliy o‘quv dasturlarini ISCEDga muvofiq tasniflash mezonlarini o‘quv dasturlari va tegishli malakalarning xususiyatlari bilan bog‘lash orqali xalqaro statistikada foydalanish uchun milliy o‘quv dasturlari va tegishli malakalarni solishtirma toifalarga kodlash jarayonining shaffofligini ta’minlaydi. Ya’ni ta’lim tizimida yetishtirilayotgan kadrlar va unda erishilayotgan yutuqlar xalqaro tizimda tan olinishini istagan har bir davlat o‘z milliy mentalitetidan kelib chiqib, yuqoridagi darajalarga mos ravishda o‘zining malaka ramkalarini va ta’lim standartlarini ishlab chiqishi tavsiya etilgan.

Uzluksiz kasbiy rivojlanish sohasi respublikamiz Prezidenti Sh.Mirziyoyevning doimiy diqqat markazida bo‘lib, ta’lim va ilm-fan, davlatning yoshlarga doir siyosatini yuritish, o‘qitishning yangi, zamonaviy usullarini joriy etish uchun tezkor hal qilinishi lozim bo‘lgan muammolar sifatida “...pedagoglar va professor-o‘qituvchilar tarkibining professional darajasi, ularning maxsus bilimlaridir. Bu borada ta’lim olish, ma’naviy-ma’rifiy kamolot masalalari va haqiqiy qadriyatlarini shakllantirish jarayonlariga faol ko‘mak beradigan muhitni yaratish” [1; 284-b.], shuningdek, “maktab ta’limini rivojlantirish biz uchun buyuk umummilliy maqsadga, umumxalq harakatiga aylanishi zarur”ligi ta’kidlanadi [2; 160-b.]. Mamlakatimizda ta’lim-tarbiya va ilm-fan sohalarini takomillashtirish, jamiyatimizda o‘qituvchilar, pedagog xodimlarga bo‘lgan hurmat-e’tiborni yanada kuchaytirish, ularning kasbiy mahoratini rivojlantirishga ko‘maklashish, shuningdek, o‘qituvchilarni aniq mezonlar bilan baholash, bu boradagi milliy tizim faoliyatini tashkil etishning konseptual asoslari O‘zbekiston Respublikasi Vazirlar Mahkamasining 2020-yil 15-maydagi “O‘zbekiston Respublikasida Kasbiy malakalar, bilim va ko‘nikmalarni rivojlantirish milliy tizimi faoliyatini tashkil etish choralari to‘g‘risida”gi 287-son qarorida [4] o‘zining to‘liq aksini topdi.

Quyida kasb standartlarini ishlab chiqish uchun yetaklovchi funktsiya bajargan mazkur qaror bilan qabul qilingan hujjatlar mohiyatiga to‘xtalamiz. Ushbu qaror bilan: O‘zbekiston Respublikasi Milliy malakalar ramkasi (1-hujjat) va O‘zbekiston Respublikasi Kasbiy malakalar, bilim va ko‘nikmalarni rivojlantirish milliy tizimi to‘g‘risidagi nizom (2-hujjat) tasdiqlangan.

1-hujjatning “Umumiy qoidalar” bobida “O‘zbekiston Respublikasi Milliy malakalar ramkasi (keyingi o‘rinlarda – Milliy malakalar ramkasi) tarmoqlar malakalar ramkalarini, kasb va ta’lim standartlari, milliy va xalqaro darajada malakalarni tan olishning kasbiy ta’limning barcha darajalari uchun yagona mexanizmni nazarda tutuvchi, malakalarni tarmoqlararo va xalqaro ko‘nikmalarni rivojlantirish milliy tizimining institutsional komponenti va asosi hisoblanadi”. Ushbu ta’rifning mohiyati milliy malakalar ramkasi mehnat bozori va ta’limni integratsiyalash vositasi bo‘lishini; kasbga o‘qitish natijalari va o‘qitish natijasida olinadigan bilimlar, mahoratlar, ko‘nikmalar va kompetensiyalarni uyg‘unlashtirish, bunday malakalar va

ehtiyojlar orasida o‘zaro aloqadorlikdagi mustahkam tizimni shakllantirish, olingan natijalarning malaka talablariga va kasb standartlariga mosligini baholash jarayonini amalga oshirish, milliy va xalqaro darajalarda malakalarni tan olishni ta’minlashini ifodalaydi.

Milliy malakalar ramkasi (MMR) jadval ko‘rinishidagi konstruksiya, Yevropa malakalar ramkasiga va O‘zbekiston Respublikasining “Ta’lim to‘g‘risida”gi Qonuniga mos bo‘lgan 8 ta malaka darajasini, shuningdek, mos malakalar darajalariga erishishning quyidagi yo‘llari va ko‘rsatkichlarini o‘z ichiga olgan:

1) bilimlar – ya’ni, foydalanilayotgan axborotning hajmi va murakkabligi; innovatsiyaviyligi; nazariy va amaliy bilimlar nisbati kabi xususiyatlarni o‘zida ifodalagan;

2) mahorat va ko‘nikmalar –kasb vazifalarini bajarishning variantlilik, vazifalarni hal qilish variantlarini tanlash zarurati va uning yo‘llarini ishlab chiqish; ish holatining noaniqligi va uning rivojlanishini oldindan aniqlash imkoni yo‘qligi;

3) kompetensiyalar – rahbarlik ostidagi faoliyat; mustaqil ijro intizomi; rahbarlik faoliyati; faoliyat ko‘lami, ya’ni vakolat va mas’uliyatning kengligi, kasbiy faoliyatdagi mumkin bo‘lgan xatoning oqibatlarini;

4) malakani egallash yo‘llari O‘zbekiston Respublikasi qonunchiligida belgilangan ta’lim darajalari bilan ifodalanaadi.

Belgilangan 8 malaka darajasi xalqaro standartlar doirasidagi ko‘rsatkichlarni o‘zida aks ettira olgan va “Yakuniy qoidalar” qismida ko‘rsatilgan tamoyillarga amal qilishni nazarda tutadi.

- malakalar darajalarining quyidan yuqoriga rivojlanishining uzluksizligi va izchilligi tamoyili (ya’ni, o‘qituvchi uchun malaka darajalariga mos ravishda). Masalan, bilimning birinchi darajasi (kamida boshlang‘ich ma’lumot darajasidagi ta’lim) mehnat yoki o‘quv sohasidagi umumiy bilimlar bo‘lsa, daraja o‘sgani sari bilim ramkasi malakalar darajalarining quyidan yuqoriga rivojlanishining uzluksizligi va izchilligi tamoyili asosida murakkablashib, har bir bosqichda qo‘shimcha bilimlar klassifikatsiyasi kirib borgan hamda 8-darajada mehnat yoki o‘quvning ilg‘or sohasida va sohalararo yuqori darajada ixtisoslashgan bilimlar birlik sifatida ko‘rsatilgan. Xuddi shuningdek, mahorat va ko‘nikma, kompetensiya, malakani egallash yo‘llari ham konstruksiyada bilimlar klassifikatsiyasiga mos ravishda o‘zgarib borgan.;

- malakalar darajalari tavsifining barcha foydalanuvchilar uchun shaffofligi (o‘qituvchi pedagoglik faoliyatidan kutiladigan natijalarning shaffofligi, kasbiy malaka, bilim va ko‘nikmalarni baholashdagi ochiqlik.);

- malakalar darajalari iyerarxiyasining mehnat taqsimoti tuzilmasiga va milliy ta’lim tizimiga mosligi (ushbu tamoyil o‘qituvchi uchun belgilanadigan Milliy malaka ramkasi va shu asosdagi baholashlar tizimining, avvalo, mintaqa manfaatini himoya etishga yo‘naltirilgan, jamiyatda o‘rnatilgan talablarga rioya etishni anglatadigan, boshqa tizimlar bilan aloqasini ta’minlashga qaratilgan, mavjud jarayonlarning holatiga mosligi, muvofiqiligini ifodalaydi);

- Milliy malakalar ramkasi tuzilmasi va mazmunini ishlab chiqishda jahon tajribasi (MMRning Yevropa Ittifoqi mamlakatlari, jumladan, ISCED – Ta’limning Xalqaro Standartlari tasnifi, Koreya Respublikasi, Rossiya Federatsiyasi va shunday tajriba to‘plangan boshqa mamlakatlar ramkalari tuzilmalari va mazmuniga asoslanganligi).

2-hujjat – Kasbiy malakalar, bilim va ko‘nikmalarni rivojlantirish milliy tizimi to‘g‘risidagi Nizom (keyingi o‘rinlarda – Milliy malakalar tizimi) amal qilishining huquqiy va tashkiliy asoslari hamda tartibini, shuningdek, ishsizlar va band bo‘lmagan aholining kasbga tayyorlash, qayta tayyorlash va malakasini oshirishni tashkil etish tartibini belgilovchi, jarayondagi har bir kichik elementning ahamiyatlilik darajasini belgilab beruvchi 14 bobni o‘z ichiga olgan: Nizomda ishlatilgan har bir tushunchaning izohi, shuningdek, Milliy malakalar tizimining maqsadi, vazifalari, bazaviy komponentlari, kasb standartining mazmuni, ishlab chiqilish tartibi va boshqalar.

Xulosaga kelish mumkinki, kasb standartlarining joriy qilinishi o‘qituvchi faoliyatiga bo‘lgan tashqi (ta’lim muhiti, ijtimoiy buyurtma, boshqaruv va b.) va ichki (pedagogning shaxsiy, mustaqil) munosabatlarni tubdan o‘zgartirish zaruriyati va ehtiyojini dolzarblashtiradi. Chunki, kasb standartlarining amaliyotga kiritilishi oddiy va samarali vosita sifatida pedagog xodimlarni tayyorlash, qayta tayyorlash, malakasini oshirish, attestatsiyadan o‘tkazish, uzluksiz metodik xizmat ko‘rsatish tartib-taomillarini takomillashtirish, boshqa prizmada qarash, korreksiyalash majburiyatini hosil qiladi. Shuningdek, o‘qituvchida ham pedagogik faoliyatiga qo‘yiladigan talablarni, shaxsiy missiyasini aniq tasavvur qila olish, shu asosda “ijtimoiy lift”da harakatlanish, o‘zini o‘zi kasbiy rivojlantirish, maqomini mustahkamlash, salohiyatini to‘liq amalga oshirishga turg‘un motivatsiyani yuzaga keltiradi.

Adabiyotlar:

1. Мирзиёев Ш.М. Миллий тараккиёт йўлимизни қатъият билан давом эттириб, янги босқичга кўтарамиз. – Т.: “Ўзбекистон” НМИУ, 2019. – 592 б.
2. Мирзиёев Ш.М. Миллий тикланишдан – миллий юксалиш сари. – Т.: “Ўзбекистон” НМИУ, 2020. – 456 б.
3. Ўзбекистон Республикаси Президентининг 2020 йил 31 декабрдаги “Малакаларни баҳолаш тизимини тубдан такомиллаштириш ва меҳнат бозорини малакали кадрлар билан таъминлаш чоратadbирлари тўғрисида”ги ПҚ–4939-сон Қарори. – ҚХММБ, 31.12.2020. 07/20/4939/1703-сон.
4. Ўзбекистон Республикаси Вазирлар Маҳкамасининг 2020 йил 15 майдаги 287-сон “Ўзбекистон Республикасида Касбий малакалар, билим ва кўникмаларни ривожлантириш миллий тизими фаолиятини ташкил этиш чоралари тўғрисида”ги Қарори. – ҚХММБ, 16.05.2020. 09/20/287/0595-сон.
5. Международная стандартная классификация образования МСКО-2011. – UIS, P.O. Box 6128, Succursale Centre-Ville Montreal, Quebec H3C 3J7 Canada, 2013. – 89 с.
6. Ибрагимов А. А. Умумтаълим мактаби ўқитувчисининг касб стандарти: амалиётга киритиш, муносабат ва таҳлил // Современное образование (Ўзбекистан). – 2021. – №. 10 (107). – С. 47-56.
7. Ibragimov A.A. Xalq ta’limi xodimlarini uzluksiz kasbiy rivojlantirishning kognitiv mexanizmlarini takomillastirish: ped. fan. dok... diss. – Samarqand, 2022. – 389 b.
8. Umumiy oʻrta ta’lim maktab oʻqituvchisi faoliyatida kasbiy standartni qoʻllash // Oʻqituvchi va uslubiyatchilar uchun qoʻllanma. Mualliflar jamoasi. – T., 2022. 131 b.
9. Hoyle, E. (2008). Changing Conceptions of Teaching as a Profession: Personal Reflections. In D. Johnson, & R. Maclean (Eds.), *Teaching: Professionalization, development and leadership*. Springer. https://doi.org/10.1007/978-1-4020-8186-6_19.
10. Ingvarson, L. C. (2010). Recognising accomplished teachers in Australia: Where have we been? Where are we heading? *Australian Journal of Education*, 54(1), 46–71.
11. Kleinhenz, E., & Ingvarson, I. (2007). Standards for teaching: Theoretical underpinning and application. New Zealand Teacher Council. ACER Policy Briefs. http://research.acer.edu.au/teaching_standards/1/.
12. Pedaste, M., Leijen, A., Poom-Valickis, K., & Eisenschmidt, E. (2019). Professional standards as a teacher quality instrument to support the professional learning of teachers in Estonia. *European Journal of Education*, 54(3).
13. Sachs, J. (2003). Teacher professional standards: Controlling or developing teaching? *Teachers and Teaching*, 9(2), 175–186.
14. Snoek, M., Swennen, A., & Van der Klink, M. (2011). The quality of teacher educators in the European policy debate: Actions and measures to improve the professionalism of teacher educators. *PD in Education*, 37(5), 651–664.
15. The Organization for Economic Cooperation and Development. (2019). *TALIS 2018 results (Volume I): Teachers and school leaders as Life-long Learners*. Paris: TALIS, OECD Publishing.
16. Thrupp, M. (2006). Professional standards for teachers and teacher education: Avoiding the pitfalls. Waikato: New Zealand Post Primary Teachers’ Association (PPTA).
17. Toledo-Figueroa, D., Revai, N., & Guerriero, S. (2017). Teacher Professionalism and Knowledge in qualifications frameworks and professional standards. *Pedagogical Knowledge and the Changing Nature of Teaching Profession*. <https://doi.org/10.1787/9789264270695-5-en>.

PEDAGOGIK RISKOLOGIYA VA UNING ILMIIY-NAZARIY ASOSLARI

*Jabborova Dilafruz Furqatovna,
Navoiy davlat pedagogika instituti,
PhD, dotsent*

Ushbu maqolada nazariy va konseptual riskologiyaning zamonaviy yondashuvlari, riskni qabul qilishda shaxsning dunyoqarashi va mafkuraviy xususiyatlarini o'z ichiga olgan madaniy qarashlar psixologik yondashuvlar, innovatsion ta'lim, pedagogik riskologiya konsepsiyalari, ta'lim-tarbiya jarayonining asosiy komponentlari, kasbiy madaniyat, muhit va yangiliklarga ochiqlik, har qanday faoliyatga ijodiy yondoshish, ko'rsatilgan me'yorlardan chetga chiqish, tashabbuskorlik tushunchasi bo'yicha fikr yuritilgan.

Kalit so'zlar: risk, modernizatsiya, innovatsion ta'lim tushunchasi, pedagogik riskologiya konsepsiyalari, ta'lim-tarbiya komponenti, konsepsiya.

ПЕДАГОГИЧЕСКАЯ РИСКОЛОГИЯ И ЕЁ НАУЧНО-ТЕОРЕТИЧЕСКИЕ ОСНОВЫ

В данной статье рассмотрены современные подходы теоретической и концептуальной рискологии, культурологические взгляды, в том числе мировоззренческие характеристики личности при принятии риска, психологические подходы, инновационное образование, концепции педагогической рискологии, основные составляющие образовательного процесса, профессиональная культура, обсуждены окружающая среда и открытость новшествам, творческий подход к любой деятельности, отклоняющейся от заданных норм, и понятие инициативы.

Ключевые слова: риск, модернизация, концепция инновационного образования, концепции педагогической рискологии, образовательный компонент, концепция.

PEDAGOGICAL RISKOLGY AND ITS SCIENTIFIC AND THEORETICAL FOUNDATIONS

In this article, modern approaches of theoretical and conceptual riskology, cultural views, including the worldview and ideological characteristics of a person in risk acceptance, psychological approaches, innovative education, concepts of pedagogical riskology, the main components of the educational process, professional culture, environment and openness to news, creative approach to any activity, deviating from the specified norms, and the concept of initiative were discussed.

Key words: risk, modernization, concept of innovative education, concepts of pedagogical riskology, educational component, concept.

Kirish. Zamonaviy riskologiyada ma'lum miqdorda tavakkalchilik muammolariga oid tadqiqot tajribasi to'plangan. Shuning uchun, eng avvalo, riskologiyaning asosiy xususiyatlari ta'riflarini aniqlash maqsadida nazariy yondashuvlarni tasniflash zarur. Buning uchun o'rganilayotgan hodisalarning nafaqat ijtimoiy, balki iqtisodiy, madaniyatshunoslik va statistik xususiyatlariga ham murojaat qilish maqsadga muvofiq. Bu mukammal darajada tadqiqot yo'nalishini rivojlantirishda qo'llaniladigan ilmiy tushunchalarni tahlil qilish, ularning ichki o'zaro aloqadorligini va o'zaro bog'liqlik xususiyatlarini ro'yobga chiqarish imkoniyatlarini vujudga keltiradi.

Asosiy qism. Ilmiy adabiyotlarda tavakkalchilik muammolariga nazariy va konseptual yondoshuvlar keng qamrovli zamonaviy ijtimoiy kontekst ko'rinishida qaraladi, bu esa riskning obyektiv mazmun va mohiyatini yoritish uchun barcha omillarni, ularning xilma-xilligini belgilash uchun har tomonlama tahlil qilishda juda muhim hisoblanadi.

Rus tiliga “risk” so'zi ispan tilidan kirib kelgan bo'lib “qoya”, “rif” ma'nosini anglatadi va kelib chiqishiga ko'ra dengizchilar faoliyatida xavfli bo'lgan holat bilan bog'liq.

Umuman riskning dastlabki belgilari ham obyektiv, ham subyektiv aspektlarni o'z ichiga olgan.

Tabiatda uchraydigan risklarni ilmiy metodlar yordamida baholash, nazorat qilish mumkin deb tan olingan. Biroq riskda inson omili ko'proq riskdan himoya qilish yoki riskli faoliyatga qo'shib, yutib chiqish sifatida ko'rilgan. O'z munosabatlariga ko'ra individlar ikki toifaga: riskli vaziyatlardan qochishga harakat qiluvchilar va riskka moyillar toifasiga bo'linadi. Agar ba'zilar xavfsiz variantlarni ma'qul topishsa, riskli

vaziyatlardan qochishsa, boshqalar esa kelishi mumkin bo'lgan foyda, ketgan sarf-xarajatlarni qoplashga intiladilar.

Keyinchalik riskni o'lchashda ko'proq aniq matematik metodlar qo'llanila boshlandi. Dastlabki yondashuvlar inson risk darajasini hisoblash, potensial yo'qotishlarni baholash, so'ngra o'zini ularning ta'siridan asrash qobiliyatiga ega degan fikrlarga asoslangandi.

Ushbu yondoshuvlarning tarafdorlari ko'z o'ngida risk bo'lishi mumkin bo'lgan yo'qotishlarni yuqori saviyada bartaraf qilish masalalari bilan to'g'ridan-to'g'ri aloqador deb hisoblandi.

Bunday talqinda risk imkon, muvaffaqiyat, qo'rqmaslik yoki sarguzasht kabi tushunchalar tarkibiga kiradi.

Tavakkalchilik (*arabcha*) - vakolat olish, umid bog'lash, suyanish, ishonish degan so'zdan olingan bo'lib, oqibat-natija qanday bo'lishidan qat'iy nazar biror ishga jazm qilish, nima bo'lsa bo'lar, yo ostidan, yo ustidan zaylida qilingan harakat tushuniladi.

Ko'rinib turibdiki, dastlabki yondashuvlardayoq risk va xavfsizlik o'rtasida aloqa kuzatiladi. Aynan o'z-o'zidan odamlar intiladigan xavfsizlik riskka qarama-qarshi bo'lgan harakat sifatida qaraladi. Bunday aloqada dixotologiya (bir-biriga qarama-qarshi fikrlar) gavdalanadi, qaysidakim risk va saqlanish, risk va xavfsizlik uyg'unlashadi. Saqlanish – yo'qotishning qatnashmasligi, shaxsiy risk miqdorini ta'minlovchi, vaziyatlarni muvaffaqiyatli hal qiluvchi vosita sifatida tushuniladi.

Lekin ayrim insonlar uchun xavfsizlik riskdan qochish ko'rinishida talqin qilinsa, boshqalar uchun ma'lum imkoniyatlarni baholash, ularning holatini yaxshilovchi usullar bilan baholanadi va ular tavakkalchilik xulq-atvorini rag'batlantiruvchilar ko'rinishida yuzaga chiqadi. Bunday holatda potensial yo'qotishlar, qaror qabul qilishning mahsuliga aylanadi. Ya'ni obyektiv imkoniyatlar miqdori voqea va hodisalarni hal qilish darajasi riskni aniqlashda asosiy kalitlar bo'lib xizmat qiladi.

Risk ehtimollar yondashuviga ko'ra biror-bir hodisa imkoniyatlarini belgilovchi yo'qotishlar, foyda bahosini birlashtirgan neytral g'oya va fikrlar deb aniqlanadi.

Riskning bunday talqini XIX asr boshlariga qadar hukm surib keldi. Ishlab chiqarish revolyutsiyasi an'anaviy irsiy imtiyozlarning bekor qilingan barchaga barobar fuqarolar huquqining e'lon qilinishi, demokratlashtirish davrlarini “birlamchi” modernizatsiyalash sharoitida risk birmuncha aniqlashdi va jamoatchilik hayotining turli xil sohalarida o'ziga xos shakl maqomiga ega bo'ldi.

Risk faoliyatning o'ziga xos xususiyatlariga mos keluvchi barcha sohalarida – iqtisod, huquqiy munosabatlar, siyosat, keyinchalik esa ta'lim sohasida yuzaga keladigan xavflar bilan bog'lana boshlanadi.

Shunday qilib, riskni aniqlashdagi ehtimollar yondoshuvi faoliyatlilik bilan to'ldirildi va shu ko'rinishda zamonaviy amaliyotda keng qo'llanilmoqda.

Riskologiyaga psixologik yondashuvlar

Riskli vaziyat mazmunini anglash, sub'ektga tanlash yoki bor alternativ yo'llarning biridan foydalanish orqali riskni “yechish” imkonini yaratadi, ya'ni tavakkal harakat qilishga undaydi. Bunga to'liq yoki yetarli darajadagi imkoniyatlar maydoni sharoitlarida erishish mumkin va bunday sharoitlarda risk darajasini yutish yoki yutqazish ehtimollarining mutanosibliigi orqali aniqlash, riskning baholash darajasining ishonchligini oshiradi.

Ushbu harakat riskni motivlashganini anglatadi, chunki risk faoliyatdagi vaziyatlar ustunligiga qaratilgan. Imkoniyatlar noaniq bo'lsa, ehtimollarni aniqlash imkoni bo'lmasa, ya'ni hozirgi sharoitda hodisadan foydalanish darajasi past bo'lsa, motivga ega bo'lmagan risklar paydo bo'ladi.

Bu sharoitda noaniqlikdan chiqish, muvaffaqiyatsizlikka uchraydigan noxushliklardan tarkib topgan taqdirda risk faoliyatning vaziyatli ko'rinishi sifatida aniqlanadi. Riskli harakatdan chiqishdagi noaniqlik riskning noaniq vaziyatlarini bildirmaydi, balki muvaffaqiyat aniq imkoniyatlar darajasiga bog'liq bo'lgan ehtimolli xarakterga ega ekanligini ko'rsatadi. Ko'proq faoliyatning individual-shaxsiy tavsifini yoritadigan yondashuv psixologiyada keng ko'lamda qo'llanishni ko'rsatdi va risk tushunchasi psixologiyada uchta o'zaro bog'liq bo'lgan ahamiyatga egadir:

- Faoliyatda muvaffaqiyatsizlik kutilayotgan noxushlik o'lchovidagi risklar;
- Subyektga u yoki bu munosabatda yo'qotish harakatidagi risklar;
- Ikki imkoniyat orasidagi harakat tanlovi kam jozibali, lekin ishonchli, ko'p jozibali lekin oz ishonchli risklar.

Bunday yondoshuvning ijobiy tomoni shundaki, u boshqarish ta'siriga empirik ishonchni va amalda foydalanish imkoniyatini yaratadi hamda o'quvchilarni ijtimoiy sohada qo'llab-quvvatlaydi.

XX asrning ikkinchi yarmida modernizatsiyalashni “ikkilamchi” va rivojlanayotgan mamlakatlarda sanoatlashtirish (industrializatsiyalash) sharoitida risk yanada ko'proq zamonaviylikning ajralmas o'zagiga aylandi.

XIX asrning 60-yillarida risk faqat aniq fanlar predmeti ekanligidan xolis bo'ldi va fanlararo tadqiqotlar obyekti bo'lib qoldi hamda umumfanlar tushunchasi maqomiga ega bo'ldi, ta'lim sohasida keng tarqala boshladi.

Risk paydo bo'lish sohasidan qat'iy nazar, ya'ni texnika sohasida, xo'jalik faoliyatida, ta'lim sohasida yoki insonning individual xulq-atvorida uning genezisi noaniqlik holati bilan bog'landi.

Aynan shu davrda “noaniqlik” kategoriyasini fizika, kibernetika, boshqa tabiiy fanlarda, shuningdek, falsafiy umumlashtirishga mos predmeti bo'yicha har tomonlama ilmiy ishlanmalar yaratish harakatlari boshlandi.

Umumiy ko'rinishda noaniqlik deganda shunday kategoriyalar tushunildiki, ularning xususiyatlari quyidagilar bilan izohlandi:

- Ko'p ko'rinishdagi imkoniyatlarning haqiqatga aylanishi (jarayonning boshlanish holatida va uning rivojlanishida);

- Hodisalarning xususiyatlari va holati o'rtasidagi o'zaro harakatlarda aloqadorlikning mavjudligi (uning mahsuli – ular o'rtasidagi farqli chegaralarning yo'qligi).

Pirovard natijada risk noaniqlikni yo'q qilish uchun amaliy yo'llar bilan ularni haqiqatga aylantirish va ko'p variantli hodisalar rivojida ziddiyatlarni hal qilish echish usuli sifatida chiqqa boshladi.

XX asr oxirlarida yuz bergan texnologik risklar globallashuvi yangicha tafakkur, idrok yo'llarini ishlab chiqishni va zamonaviy pedagogik riskologiyaga umuminsoniy axloqiy va insonparvarlik yo'nalishlarni kiritishni talab darajasiga qo'ydi.

Shu tariqa ratsionallashtirish omillarini va riskning yo'l qo'yilish chegaralarini bilish riskning ijtimoiy-madaniy asosiga qiziqishni orttirdi.

Pedagogik riskologiya konsepsiyalari.

Zamonaviy pedagogikaning eng dolzarb muammolari – ta'lim sifatining pasayishi. Respublikamiz ta'lim tizimida jamiyatning jadal rivojlanishi munosabati bilan, innovatsiyalar va pseudo-innovatsiyalarning toshqini pasaymoqda. Innovatsiyalarning bosh maqsadi ta'lim sifatini yaxshilashdir, lekin aslida u qarama-qarshi, mavhum yoki kutilmagan ta'sirga ega bo'lishi mumkin.

Har bir xalq, har bir millatning ertangi kuni bugun voyaga etayotgan avlod taqdiri bilan uzviy bog'liqdir. Shu nuqtai nazardan aytganda, mamlakatimizda o'tgan davr mobaynida ta'lim tizimini rivojlantirishga davlat siyosati darajasida e'tibor qaralilib, o'g'il-qizlarimizning jahon andozalariga mos sharoitlarda bilim olishini, jismoniy va ma'naviy jihatdan yetuk insonlar bo'lib ulg'ayishini ta'minlash, qobiliyat hamda iqtidorini, intellektual salohiyatini yuzaga chiqarish borasida keng ko'lamli ishlar amalga oshirildi.

Shunga ko'ra ta'limi mazmunini qayta ko'rib chiqib, zamon va istiqbol talablariga uyg'unlashtirish (modernizatsiyalash) zurlariyati kelib chiqadi. O'zbek tilining izohli lug'atida “**Modernizatsiya**” tushunchasiga – “zamonaviy talab va didga moslab o'zgartirish; zamonaviylashtirish” – deb izoh berilgan.

Ta'lim-tarbiya jarayonini modernizatsiyalash deganda –

Ta'lim-tarbiya jarayonining asosiy komponentlari:

- Maqsad (Uzluksiz ta'lim, ta'lim bosqichi, yo'nalish, fanlar bloki, o'quv predmeti)
- Mazmun (Paradigmalar, prinsiplar, DTS, O'quv reja, O'quv dastur, Materiallar)
- Shakl(Sharoit)
- Metod va vosita (Texnologiyalar, Jihozlar)
- Nazorat (Natija, Diagnostika, Testlar)

kabilarni zamonaviylashtirish, bugungi kun uchun samarali bo'lgan yangi ko'rinishlarini ishlab chiqish tushuniladi.

Jumladan, yuqori samarali zamonaviy ta'lim va innovatsiya texnologiyalari, ilg'or xorijiy tajribani keng joriy etgan holda, oliy o'quv yurtlarining pedagog kadrlarini qayta tayyorlash va malakasini oshirish bo'yicha malaka talablari, o'quv rejalari, dastur hamda uslublarini tubdan yangilashga oid chora-tadbirlar o'z ifodasini topdi. Bu, o'z navbatida, oliy o'quv yurtlarida talabalarga saboq berayotgan professor-o'qituvchilarning zamon bilan hamnafas bo'lishlariga, o'quv jarayoniga fanlar bo'yicha innovatsiyalar, shuningdek, ilg'or uslublarni keng joriy etishga zarur shart-sharoit yaratadi, shu bilan birga, kasb mahorati, pedagogik va ilmiy faoliyatini muttasil rivojlantirib borishini talab etadi. Negaki, bugun voyaga etayotgan navqiron avlodni intellektual salohiyatli, zukko qilib tarbiyalash, ularga puxta bilim berish mutaxassislarining yuksak bilim darajasiga bevosita bog'liqdir. Bu say-harakatlar, albatta, bugungi bozor iqtisodiyoti sharoitida yuksak malakali va yetuk mutaxassislarni yetishtirib berish, oliy ta'lim tizimini tom ma'noda mamlakat ijtimoiy-iqtisodiy hayotidagi muhim omilga aylantirish, qolaversa, kadrlar tayyorlash tizimining sifati va samaradorligini oshirishga xizmat qiladi.

“Konsepsiya” yoki “konsept” lotincha soʻzdan olingan boʻlib, “tushunish”, “tizim” maʼnolarini anglatib, biror-bir narsa-buyum, hodisa yoki jarayonni tushunishning maʼlum bir usulini oʻzida ifoda etadi.

Konsepsiya – 1) tabiat va jamiyatdagi jarayonlar va narsa-hodisalarga doir qarashlar tizimi; 2) islohot, dastur, loyiha, rejalarini amalga oshirishga doir harakatlar strategiyasi; 3) faoliyat xilma-xil turlarining konstruktiv tamoyili.

Pedagogika fanida konsepsiya deganda taʼlim, tarbiya, rivojlanish jarayonlari mohiyatini yaxlit hodisa sifatida tushunish asosida uni amalga oshirish vositalar tizimini tashkil etish usuli nazarda tutiladi. Konsepsiyada asosiy eʼtibor pedagogik faoliyat strategiyasini ishlab chiqishning asosiy yoʻnalishlari va tamoyillariga qaratiladi.

1. Taʼlim konsepsiyasi pedagogik hodisalarni tushunish, uning yetakchi gʻoyalari tashkil etishga imkon beruvchi tizimlashtirilgan nazariya.

2. Konsepsiya (pedagogik) – pedagogik obyekt mohiyati, tamoyil va metodlari mohiyatini ochib beruvchi etakchi gʻoyalari tizimi.

3. Oʻqitish (taʼlim) konsepsiyasi – oʻquv jarayonining mohiyati, mazmuni, metodikasini tushunishga doir qarashlar tizimi yoki umumlashgan gʻoyalari yigʻindisi.

Jamiyat rivojlangan sari yetuk, barkamol shaxslarni yetishtirish ehtiyoji ham ortib borgan hamda oʻzgarib, yangilanib jamiyatga xizmat qilgan. Insoniyat jamiyatining turli bosqichlarida taʼlim-tarbiya muassasalarini yaratish, yosh avlodlarini oʻqitish va tarbiyalash sohasidagi tajribalarni umumlashtirish jarayonida pedagogika fani paydo boʻla boshladi.

Innovatsion taʼlim konsepsiyasi quyidagi gʻoyalardan iborat:

- Ragʻbatlar va dispoziitsiyalar asosida ikkala subyekt tomonidan kasbiy faoliyatni ongli ravishda tahlil qilish;

- Meʼyor va standartlarga tanqidiy munosabat;

- Maʼnolar tizimini tuzish va uni tansiflash;

- Kasbiy madaniyat, muhit va yangiliklarga ochiqlik;

- Har qanday faoliyatga ijodiy yondoshish; koʻrsatilgan meʼyorlardan chetga chiqish, tashabbuskorlik;

- Ikkala subyektning oʻz-oʻzini realizatsiya qilishiga intilishi;

- Taʼlim mazmuni elementlarini takomillashtirish.

Pedagogik riskologiya konsepsiyalari. Ushbu yoʻnalish mazmunini ishlab chiqishda antropolog M.Duglas haqli ravishda yetakchi mutaxassis hisoblanadi. M.Duglas XX asr oxirlarida risk tushunchasini evolyutsion rivojlanishini oʻrganib chiqib, riskning globallashuv jarayonidagi mahsulligi natijasidagi xavf, nafaqat uning dolzarbligiga, balki mazmun va mohiyatini korreksiyalashga taʼsir koʻrsatganligini taʼkidlaydi.

Riskning negizida hali-hanuz ehtimollik nazariyasi yotgan boʻlsada, M.Duglas birinchilardan boʻlib riskning konseptual, odob-axloqni saqlashdagi birlik va haqiqatlarni inkor etuvchi anʼanaviy tadqiqotning yetarli ekanligiga shubha bildirdi. Bu shubha riskologiyani rivojlanishida yangi izlanishlar olib borilishini taqozo etdi. Risk har bir tanlovni, qarorni zaruriy elementi boʻlib, doimo baholovchi qarorlarga taalluqlidir.

Umumiy maʼnoda risk ijtimoiy qurilma, demak uni baholash qadriyatlaridan xoli emas, zamonaviy pedagogik riskologiyadagi ijtimoiy-madaniy yondashuvning oʻta muhim farqli jihati boʻldi. Bu jihatdan ushbu yondashuv tarafdorlarining siyosiy, axloqiy, estetik taʼlim omillarining riskni tahlil qilish va boshqarishdagi taʼsirini aniqlash borasidagi saʼy-harakati oʻta asosli hisoblanadi.

Bu borada riskni kamaytirish yoki umuman yoʻqotish shart-sharoitlarini taʼminlash asosiy vazifadir. Teskari holatda javobgarlik individga emas, bevosita riskning aybdoriga yuklanadi. Chunki, risk muammolari muhokamasida ishtirok etgan professional ekspertlar koʻp hollarda jabrlanuvchiga qarshi harakat qilishadi. Hakamlilik rolini bajaradigan fan, yanada koʻproq oʻzining mustaqil mavqeini yoʻqotadi. Risk muammolariga obyektiv yondashish, yaʼni risk obyektiv borliqni ratsional idrok qilish jamoatchilik fikri uchun muhim koʻrinsada, yolgʻon tasavvurni vujudga keltiradi.

Bu fenomenni – individ erkin aktyormi yoki ular turli xil noturgʻun, oʻzgarishlar bilan qisib qoʻyilganmi (institutsonal majburlash, risk muhiti) degan savollarga javob berish orqali tushuntirish mumkin.

Individ yoki guruh risk haqida qanchalik biladi?

Risk oldida oʻzini himoyasizligini sezadimi?

Bunga har bir kishining risk haqidagi habardorlik darajasi, riskli holatga jalb boʻlganligi va axborotlarni baholash zarurligini bilish yoki bilmasligi boʻyicha javob topish mumkin. Oxir-oqibat yakuniy natijada riskni tasavvur va idrok qilish hamda ratsionallashtirish jarayoniga bogʻliqligi namoyon boʻladi.

Shu bilan bir qatorda individ uchun asosiy muammolardan biri boʻlib, pedagogik riskni obyektiv deb qabul qilinishining davom etishi, uning subyektiv deb qaralmasligi va buning natijasida individning nazorat ostida boʻlishi nazarda tutilsa-da, uning oʻrni yetarli darajada aniqlanmasligi, baholanmasligi hisoblanadi.

Insonlar, ayniqsa, yoshlar tomonidan riskka yetarlicha ahamiyat va baho bermaslikning ikki sababini ajratib ko'rsatish mumkin:

- Kuchsiz va tanlash (zamonaviy sharoitda shakllanuvchi, nazorat qilinuvchi) xotirasi.
- Ta'lim tizimining yoshlarga real risk haqida kerakli bilimlarni shakllantirish va ularni anglash, bilish borasidagi talab darajasida o'ringa emasligi.

Shunday qilib, keltirilgan fikr va mulohazalarni umumlashtirgan holda riskni qabul qilish, tushunishga oid bir nechta yondashuvlarni ajratib ko'rsatish mumkin:

- Xavfni anglash bilan va risk haqidagi ma'lumotlarni bilish o'rtasidagi aloqadorlik, ya'ni riskni anglash va bilishning bir-biriga moslik darajasi.
- Riskka munosabat (undan qochish yoki qabul qilish) unga shaxsning moyilligi yoki shaxs tuzilishi va uning riskka munosabati o'rtasidagi aloqa.
- Qiziqishlar kurashi, shu sababli riskni qabul qilish jinsiy, yosh va sinfiy xususiyat kasb etadi.
- Riskni qabul qilishda shaxsning dunyoqarashi va mafkuraviy xususiyatlarini o'z ichiga olgan madaniy qarashlari muhim ahamiyat kasb etadi.

Xulosa. Ushbu tadqiqot maqsadlarini hisobga olgan holda risk tanlash kerak bo'lgan hollarda noaniqlik vaziyatlarini bartaraf etish, son va sifat jihatdan kutilayotgan natijalarga erishish, muvaffaqiyatsizlik va maqsaddan chetga chiqish sabablarini, imkoniyatlarini baholash ehtimollari bilan bog'liq bo'lgan ta'lim muhitidagi faoliyat riskka berilgan eng maqbul ta'rifdir.

Adabiyotlar:

1. Chuprov V. I., Zubok Yu. A., Williams K. Molodej v obshchestve riska. - M., 2001.
2. Explanatory dictionary of the Uzbek language. Under the editorship of U. Madvaliev. -Tashkent: National Encyclopedia of Uzbekistan State Scientific Publishing House. 629-630 p.
3. Antonova L.N. Pedagogical riskology. // Problemy sovremennogo obrazovaniya, 2010, No. 4.
4. Belyaev E.I. Riskology and philosophical perspective. //Izvestia Saratovskogo universiteta. Nov. series, 2013. T.13. Ser. Philosophy. Psychology. Pedagogy. Vyp.1.
5. Schoon I. (2006). Risk and Resilience. New York: Cambridge University Press
6. Huang C. (2013). Experimental Riskology: A New Discipline for Risk Analysis. Human and Ecological Risk Assessment
7. Ishitani, T. T. (2008). How to explore timing of intervention for students at risk of departure. New Directions for Institutional Research doi:10.1002/ir.241
8. Jacobsen D., Eggen P. & Kauchak D. (2009). Methods of Teaching. Promoting Student Learning in K-12 Classrooms. Boston, New York, San Francisco, Mexico City, Montreal, Toronto, London, Madrid, Munich, Paris, Hong Kong, Tokyo, Cape Town, Sydney: Pearson
9. Kalyvas, L., Akkizidis, I., Zourka, I. & Bouchereau, V. (2006). Integrating market, Credit and operational Risk. Risk Books.
10. Llewellyn, D.J. (2003). The Psychology of Physical Risk-Taking Behavior. Doctoral Thesis. University of Strathclyde, Glasgow, U.K.
11. Louvar F & Louvar D. (1998). Health and Environmental Risk Analysis: Fundamentals with Applications. Upper Saddle River, NJ: Prentice Hall Books

QO‘RIQLASH XIZMATI XODIMLARI IJTIMOYIY-PSIXOLOGIK VA KOMMUNIKATIV KOMPETENTLIGI

*Maxmudova Zulfiya Mexmonovna,
Buxoro davlat universiteti Psixologiya va
sotsiologiya kafedrasida katta o‘qituvchisi*

Ushbu maqolada qo‘riqlash xizmati xodimlari ijtimoiy-psixologik va kommunikativ kompetentligi omillarining namoyon etilishi va rivojlanishini tadqiq etish hamda uning o‘ziga xos ijtimoiy-psixologik omillarini takomillashtirish haqida fikr yuritilib, xodim ijtimoiy-psixologik kompetentligi va kommunikativ kompetentligini rivojlantiruvchi ijtimoiy-psixologik omillar, komponentlarini aniqlash mexanizmlari ochib berilgan.

Kalit so‘zlar: kompetentlik, xodim ijtimoiy-psixologik kompetentligi, kasbiy kompetentlik, kompetentlik, kasbiy faoliyat, kasbiy bilim, ko‘nikma va malakalar, kasbiy psixologik xususiyatlar

СОЦИАЛЬНО-ПСИХОЛОГИЧЕСКАЯ И КОММУНИКАТИВНАЯ КОМПЕТЕНТНОСТЬ СОТРУДНИКОВ СЛУЖБЫ ОХРАНЫ

В данной статье рассматриваются исследования проявления и развития факторов социально-психологической и коммуникативной компетентности сотрудников органов безопасности и совершенствования её специфических социально-психологических факторов, раскрываются механизмы определения компонентов.

Ключевые слова: компетентность, социально-психологическая компетентность работника, профессиональная компетентность, компетенция, профессиональная деятельность, профессиональные знания, умения и навыки, профессионально-психологические характеристики.

SOCIO-PSYCHOLOGICAL AND COMMUNICATIVE COMPETENCE OF PROTECTIVE SERVICE STAFF

This article discusses the research of the manifestation and development of the factors of social-psychological and communicative competence of security service employees and the improvement of its specific social-psychological factors, the mechanisms for determining the components are revealed.

Key words: competence, social-psychological competence of an employee, professional competence, professional activity, professional knowledge, skills and competencies, professional psychological characteristics

Kirish. Jahonda yuqori malakali, raqobatdosh, mustaqil fikrlaydigan mutaxassislarni tayyorlashga bo‘lgan ehtiyoj kundan kunga ortib bormoqda. Jahonda qo‘riqlash xizmati xodimlari ijtimoiy-psixologik va kasbiy kompetentligining psixologik jihatlari o‘rganish, ularning ijtimoiy-psixologik kompetentligini rivojlantirish omillarini tadqiq etish, qo‘riqlash xizmati xodimlarining ijtimoiy-psixologik kompetentlik ko‘rsatkichlarini baholash, ijtimoiy-psixologik kompetentligini takomillashtirishga mo‘ljallangan maxsus tizimlashtirilgan psixologik usullar majmuini ishlab chiqish bo‘yicha izlanishlar olib borilmoqda. Qo‘riqlash xizmati xodimlarining kasbiy faoliyatiga psixologik tayyorgarlik darajasini takomillashtirish, ularning ijtimoiy-psixologik kompetentligini rivojlantiruvchi ijtimoiy-psixologik omillar va mexanizmlarini aniqlash, qo‘riqlash xizmati xodimlarining kasbiy tayyorgarlik rolini oshirish va ularning faoliyat samaradorligiga ta’siri masalasini aniqlash alohida tadqiqot muammosi sanaladi.

Psixolog qo‘riqlash xizmati tizimida xizmat qilayotgan barcha xodimlar va harbiy xizmatchilarni axloqiy-ruhiy qo‘llab-quvvatlashning mutlaqo yangi vazifalari, shuningdek, xodimlarning umumiy dunyoqarashi, ma’naviy va intellektual salohiyatini yuksaltirish, ularda vatanparvarlik, g‘urur, iftixor, kasbiga sadoqat va yuqori mas’uliyat hislarini oshirish bilan baholash vazifalarni belgilab beradi.

Xodimlarni axloqiy-ruhiy qo‘llab-quvvatlash psixodiagnostika, psixoprofilaktika va psixokorreksiya ishlarida amalga oshiriladi.

Adabiyotlar tahlili va metodologiya.

Kompetentlik va kompetensiya kategoriyalarining tuzilmasini o‘rganish jarayonida bir nechta yo‘nalishlarni ajratib ko‘rsatish mumkin. Ko‘pgina mualliflar faoliyatli yondashuvni istiqbolli deb baholaydilar, shuningdek ular kompetentlikni kasbiy faoliyatda namoyon bo‘ladi va shu bilan bir qatorda uning asosi ham, deb hisoblaydilar. Bunday holatda kompetentlik jarayonning aniq doirasida samarali

harakatni yuzaga keltirish uchun zarur bo‘lgan ichki resurslar tizimi sifatida tushuniladi. Kompetentlik tuzilmasi quyidagi komponentlarga ajratiladi: yo‘naltiruvchi va ijrochi, mazmunli (bilim) va jarayonli (ko‘nikma), kognitiv va operatsional.

Ijtimoiy-psixologik kompetentlik muammosining umumiy jihatlari G.M.Andreyeva, Ye.A.Abulxanova-Slavskaya, V.P.Bederxanova, A.A.Bodalev, M.Kyarest, V.A.Labunskaya, A.N.Leontev, A.K.Markova, D.Mayers, Ye.S.Mixaylova, A.V.Petrovskiy, S.L.Rubinshteyn, A.V.Xutorskiy, A.J.Yujaninova kabi olimlar tomonidan tadqiq etilgan.

A.K.Markova ijtimoiy kompetentlikni mazmun jihatdan tahlil qilib, uning jarayonli va natijali tomonlarini ajratib ko‘rsatgan. Muallif kompetentlik tuzilmasini jarayon (pedagogik faoliyat, pedagogik muloqot, o‘qituvchi shaxsi) va pedagogik faoliyat natijalari, ya‘ni ta‘lim oluvchining ta‘lim olganlik va tarbiyalanganlik nuqtai nazaridan tizimlashtirilgan.

Chunonchi, mehnat foyiylatining barcha jihatlari uchun psixologik modul deb nomlanuvchi kasbiy bilim, ko‘nikma va malakalar, kasbiy psixologik xususiyatlar ishtirok etadi. Shuningdek, kompetentlik tuzilmasi faoliyatning ichki vositasi, ya‘ni motiv, bilim, ko‘nikma va malaka kabi elementlarni qarab chiqish uning jarayonli va natijali ko‘rsatkichlarini hisobga olish haqidagi tasavvur paydo bo‘ladi.

A.V.Xutorskiyning o‘tkazgan ilmiy izlanishlarida, kompetentlik – o‘ziga xos individual-psixologik xususiyat sifatida namoyon bo‘lishi, kompetensiya esa insonning aniq bir muhitda samarali va sifatli faoliyati uchun zarur bo‘lgan tayyorgarlikka qo‘yilgan va oldindan belgilangan ijtimoiy talablardan iboratligini ta‘kidlaydi.

Psixologik kompetentlik tuzilmasida J.G.Garanina quyidagi ikkita darajaning mohiyatini bilim, ko‘nikma, malaka va fikrlash asosida talqin qiladi:

1) kategoriyalar, hissiy-emotsional obrazlar, ijtimoiy etalonlar, stereotiplar va boshqalar, hamda fikrlash tizimlari (ijtimoiy muammolarni hal etish bo‘yicha reflektiv aqliy faoliyat);

2) amaliy, ijrochilik, ya‘ni insonlar bilan o‘zaro ta‘sir o‘tkazish malaka va ko‘nikmalar tizimi. Yuqoridagi ikkala yo‘nalish kompetentlikning reflektiv va progressiv xususiyatlarini ochib berishga xizmat qiladi.

Bizning fikrimizcha, agar shu ikki daraja bo‘lmaganida edi kompetentlik tushunchasining mohiyati u qadar to‘laqonli hisoblanmasdi.

O.A.Bulavenkoning ta‘kidlashicha, kompetentlikni kasbiy faoliyatning o‘ziga xos chizgisi sifatida emas, balki shaxsning turg‘un oshirilgan yoki pasaytirilgan faollikda namoyon bo‘luvchi holati sifatida qarash kerakligini taklif etadi. Fikrimizcha, kompetentlik faqat faol kasbiy faoliyatda namoyon bo‘ladi, faoliyatda qanaqadir turg‘unlik bo‘lishi uni muvaffaqiyatga erishishida to‘siq bo‘lishi mumkin.

I.A.Zimnaya kompetentlikni yo‘naltirilganlik, maqsadni qo‘ya bilish, xulqning hissiy-irodaviy boshqarilishi, qadriyatli-mazmunli munosabatlarni o‘z ichiga olgan shaxs xususiyatlari sifatida qaraydi. Uning fikricha, kompetentlik tuzilishi quyidagi komponentlar tizimidan iborat:

a) shaxsning ichki psixik, tashqi xulqiy harakatida ushbu xususiyatlarni namoyon qilishga tayyorlik;

b) muvaffaqiyatga erishish uchun vazifalarni bajarishning vositasi, metodlari va dasturlarini anglash, ijtimoiy va kasbiy masalalarni yecha olish, tartib-intizom talablari va o‘ziga xos bo‘lgan me‘yorlariga rioya qilish. Bu kompetensiyaning asosiy mazmun-mohiyatini quyidagicha mazmunda ochib beradi;

c) bilimlarni amaliyotda qo‘llay olish tajribasi, ya‘ni ko‘nikma va malaka;

d) hissiy-irodaviy regulyatsiya, kompetentlikni namoyon qila olish qobiliyati, uning ijtimoiy va kasbiy o‘zaro ta‘sir holatlariga bog‘liq holda namoyon bo‘lishini muvofiqlashtirish sifatida.

Yuqoridagilardan ko‘rinib turibdiki, kompetensiya tarkibida ijtimoiy-psixologik va kasbiy kompetentlikning namoyon bo‘lish holatlarida o‘zini-o‘zi nazorat qilish, shaxsiy va kasbiy imkoniyatini namoyon qilish qobiliyatini aks ettiruvchi o‘ziga xos belgilarni ajratish zarur. Sud psixologik ekspertizasi jarayonida o‘z bilim, ko‘nikma va malakalarni samarali qo‘llash sud psixolog xodimidan o‘zini-o‘zi idora qilish va o‘zini-o‘zi boshqarishning psixologik mexanizmlarining shakllanishini talab qiladi.

Pedagog A.A.Dunyushin shaxsning ijtimoiy-psixologik kompetentligi kasbiy faoliyatda insonlar bilan o‘zaro munosabatda bo‘lishi uchun zarur bo‘lgan bilim, ko‘nikma va malakalarni amalda qo‘llay olish qobiliyati ekanligini ta‘kidlaydi. Ko‘rinib turibdiki, fikr muallifi quyidagi bir necha mulohazalar orqali aniqlashtirilgan:

a) kompetentlik aniq bir faoliyat sub‘ekti tavsifi sifatida baholanishi mumkin;

b) kompetentlikning mazmuni kasbiy faoliyat maqsadi, tuzilishi va maxsus talablariga bog‘liq;

c) kompetentlik hissiy-irodaviy sifatlar, shaxsning muloqotmandligi, intellektual salohiyati, shaxsning yo‘naltirilganligi kompetentlikka asos bo‘lib xizmat qiladi.

Demak, yuqoridagi tahlillarga tayangan holda, sud psixolog xodimlarining kommunikativ kompetentligiga aloqador bo‘lgan jihatlarni rivojlantirish dolzarb vazifalardan biri ekanligi, sud psixolog xodimlari kasbiy faoliyatining turli tomonlarini tadqiq etishni hozirgi zamon talabi sifatida tushunish lozim.

A.V.Raysev tamonidan kompetentlik tushunchasining mohiyatida quyidagi bosqichlar keltirilgan: intellektual, amaliy, qadriyatli-mo‘ljalli va nutqli. Shundagina mutaxassis kompetentligi har doim faoliyat turiga bog‘liq bo‘lgan aniq holatda namoyon bo‘ladi.

L.G.Semushina asarlarida talqin qilishicha, malaka past, o‘rtacha va yuqori darajada bo‘lganligi tufayli mutaxassis tomonidan biror bir kasb yoki mutaxassislikning egallaganlik darajasini beligab beradi, deb ta’kidlaydi. Olim bu yerda malakani kompetentlik tushunchasiga yaqinlashtirishga uringan.

N.S.Aulova olib borilgan nazariy tahlillarga asoslanib shuni aytish mumkinki, mutaxassislarni faoliyatga tayyorlashda ijtimoiy kompetentlikning quyidagi mezonlarini asos qilish kerakligini ko‘rsatadi:

– shaxs refleksiv faolligi darajasi – hamkasblarga munosabat, shaxsiy ahamiyatli kasbiy sifatlarda ifodalangan ideal mutaxassis obrazini tanlash, o‘z kasbiga mosligini baholash, refleksiv (o‘z tushunchasi va hatti-harakatlarni anglash) harakatlarning shakllanganligi;

– asosiy texnologik tayyorgarlik sifatida mazmunli-jarayonli, operatsional komponentning shakllanganlik darajasini, kasbiy faoliyatning vositalari, metodlari va yo‘llarini egallash;

– bilish faollik darajasining o‘zlashtirilgan kasbiy bilimlar tizimi, kasbiy masalalarni hal etish usullarini qo‘llash ko‘nikmasi;

– kasbning yuqori ijtimoiy belgilanganligida ishonchning shakllanganligi darajasi;

– samarali kasbiy faoliyat ko‘nikmalarini o‘zlashtirish zaruriyatining ahamiyatini anglash;

– ularni o‘z kasbiy faoliyatida amalga oshirish yo‘llarini topishga intilish;

– anglashning faollik darajasi.

Bizningcha, muallifning mazkur ta’rifida o‘ziga xos ijtimoiy-psixologik omillar tizimiga alohida e’tibor qaratadi.

Bugungi kunda jahonda ijtimoiy-psixologik kompetentlikning quyidagi asosiy jihatlari alohida ahamiyat beriladi:

a) ijtimoiy – o‘ziga mas’uliyatni his etish, hamkorlikda qarorlar qabul qilish va unda faol ishtirok etish qobiliyati, turli etnik madaniyat va dinlarga tolerantlik, shaxsiy qiziqishning jamiyat talablari bilan mosligi;

b) kommunikativ – turli tillardagi yozma va og‘zaki tarzda muloqot qila olish qobiliyatiga egalik;

c) ommaviy axborot vositalari orqali tarqatilayotgan ijtimoiy axborotga tanqidiy munosabat;

d) kognitiv – doimiy ravishda ta’lim olish darajasini oshirishga intilish, o‘zining imkoniyatini faollashtirish va amalga oshirishga bo‘lgan ehtiyoj, ya’ni bilim va ko‘nikmalarni mustaqil egallash, o‘zini-o‘zi rivojlantirish qobiliyati;

e) madaniyatlararo kompetensiyalar;

f) mustaqil bilish faoliyati sohasidagi kompetentlik;

j) maxsus – kasbiy amallarni mustaqil bajarishga tayyorgarlik, o‘z mehnati natijalarini baholash.

Yuqorida qayd etilgan ishlarda kompetentlik mezonlari umumilmiiy, ijtimoiy, siyosiy-huquqiy va umumkasbiy bilimlar asosida talqin etilishi alohida ahamiyat kasb etadi. Ta’kidlash kerakki, kasbiy bilim, ko‘nikma va malakalarni ijtimoiy-psixologik kompetentlik omili sifatida talqin qilish an’anasi ham mavjud.

Jumladan, psixologiya fanining fundamental asoslarini ochib bergan olimlardan E.F.Zeer va G.M.Romansevlarning metodologik xizmati shundaki, malaka insonning ijtimoiy va kasbiy qobiliyatlariga qo‘yiladigan ijtimoiy va kasbiy malakaviy talablar majmuasi ekanligini isbotlab berishganligidadir.

Shunday qilib, malaka ham kompetentlik kabi asosiy va kasbiy bo‘lishi, shu bilan birga, kasbiy malakalarni ko‘pincha oddiy malakalar deb nomlash ham mumkin. Ilmiy adabiyotlarda asosiy malakalar sifatida quyidagilar kiritiladi:

– shaxsning kasbiy tayyorgarligi darajasidan tashqaridagi uning ekstrofunktsional bilimi, ko‘nikmalari, individual xususiyalari;

– aniq kasblar guruhlarini sohasidagi ishni bajarish uchun zarur bo‘ladigan shaxsning umumkasbiy bilimlari, ko‘nikmalari va malakalari, shuningdek, qobiliyatlari va sifatleri;

– turli jamoalarga moslashish va ularda samarali faoliyat uchun zarur madaniyatlararo va sohalararo bilimlar, ko‘nikmalar, malakalar va qobiliyatlar.

Natijalar.

1-jadval

Kommunikativ ijtimoiy kompetentlik diagnostikasi bo'yicha olingan ma'lumotlar tahlili (n=102)

Omillar	Besh yilgacha ish stajiga ega bo'lgan xodimlar		Besh yildan ortiq ish stajiga ega bo'lgan xodimlar		Farq (% hisobida)	
	n ₁ -41		n ₂ -61			
	n	%	n	%		
«A» omil	Muloqotchan	16	39,01	40	65,6	±26,5
	Muloqotga kirishishga qiynaladigan	25	60,9	21	34,4	
	Jami	41	100	61	100	
«B» omil	Mantiqiy fikrlaydigan	19	46,3	33	54,1	±7,8
	Zaif fikrlaydigan	22	53,6	28	45,9	
	Jami	41	100	61	100	
«C» omil	Barqaror	13	31,7	43	70,5	±38,8
	Beqaror	28	68,3	18	29,5	
	Jami	41	100	61	100	
«D» omil	Optimizm	16	39,01	34	55,7	±16,6
	Pessimizm	25	60,09	27	44,3	
	Jami	41	100	61	100	
«K» omil	Ijodiy tafakkuri rivojlangan	14	34,1	38	62,3	±28,2
	Realist	27	65,9	23	37,7	
	Jami	41	100	61	100	
«N» omil	O'zini nazorat qila oladigan	19	46,3	45	73,8	±27,5
	Nazoratda qiyinchilikka uchraydigan	22	53,7	16	26,2	
	Jami	41	100	61	100	
«M» omil	O'ziga yo'nalgan	18	43,9	28	45,9	±2
	O'zgalarga yo'nalgan	23	56,1	33	54,1	
	Jami	41	100	61	100	
	Jami	41	100	61	100	

“Kommunikativ ijtimoiy kompetentlik diagnostikasi” metodikasidan olingan natijalar tahliliga ko'ra “A” omil bo'yicha “muloqotchanlik” besh yilgacha ish stajiga ega bo'lgan xodimlarga nisbatan besh yildan ortiq ish stajiga ega bo'lgan xodimlarda 65,6% (+26,5%) ni, aksincha, muloqotga kirishishga qiynalish 34,4% (-26,5%) tashkil qildi. Ko'rinib turibdiki, sud psixolog xodimi faoliyati ish staji va tajribasining ortib borishi bilan bog'liq omil hisoblanadi. “B” omil bo'yicha “mantiqiy fikrlash” darajasi besh yil stajga ega bo'lganlarga nisbatan besh yildan ortiq ish stajiga ega bo'lgan xodim 54,1% ni (+7,8%), “zaif fikrlash darajasi” esa besh yilgacha mehnat faoliyati davomiyligiga ega bo'lgan sud psixolog xodimlarda 53,6% ni (-7,8%) ko'rsatdi. Lekin bu omil bo'yicha besh yil va besh yildan ko'p ish stajiga ega bo'lgan xodimlar ko'rsatkichlari o'rtasidagi farq oralig'i (±7,8) keskin tafovut qilmaganligini ko'rishimiz mumkin. “Mantiqiy fikrlash” qobiliyati sud psixolog xodimi faoliyati uchun muhim jihat hisoblanib, bu qobiliyat yillar mobaynida shakllanishi aniqlandi. Bunda bevosita intellektual rivojlanish jarayonning roli beqiyosdir. “Barqarorlik” va “beqarorlik” omillari bo'yicha ham besh yildan ortiq 70,5%, beqarorlik esa besh yilgacha 68,3% ni (±38,8) tashkil etdi. Bundan ma'lum bo'ldiki, barqaror ijtimoiy munosabatlar yillar davomida taraqqiy qiladi. Keyingi mezon, ya'ni, “optimizm” va “pessimizm” omili bo'yicha besh yilgacha optimizm 39,01% ni, “pessimizm” esa besh yilgacha ish tajribasiga ega bo'lgan sud psixolog xodimlarda 60,09% ni tashkil etdi. Optimizm, ya'ni yuqori kayfiyatda atrofdegilar bilan munosabatga kirishish 5 dan ortiq ish tajribasiga ega bo'lgan sud psixolog xodimlarda ustun bo'lsa, pessimizm – ya'ni kayfiyatdagi o'zgarishlar,

shaxsiy pragmatik kelishmovchiliklar va muloqot jarayonidagi uzilishlar besh yilgacha ish tajribasiga ega bo‘lgan psixologlarda yuqori o‘rin egallashi aniqlandi ($\pm 16,6\%$).

“K” omili bo‘yicha “ijodiy tafakkuri rivojlanganlik darajasi” besh yilgacha 34,1 % ni, realistlar esa 65,9 % ni tashkil qildi. Bundan ko‘rinib turibdiki, muloqot qilish davomida besh yilgacha realistik tafakkur besh yildan ortiq ish stajiga ega bo‘lganlarda esa voqealarga kreativ yondashish, erkin munosabat bildira olish va tahlil qilish kabi sifatlar rivojlanar ekan.

Keyingi omil bo‘yicha “O‘zini nazorat qila olish” omili besh yilgacha 19 nafar shaxsda 46,3 % ni, “O‘zini nazorat qilishda qiynalish” esa besh yildan ortiq stajlilarda 45 respondent ishtirokida 73,8 % da namoyon bo‘ldi. So‘nggi omil bo‘yicha tahlil qilinganda “o‘ziga yo‘nalganlik” besh yildan ortiqish stajiga ega bo‘lgan 28 nafar respondent ishtirokida 45,9%ni “o‘zgalarga yo‘nalganlik” 23 nafar respondent bilan besh yilgacha 56,1%ni tashkil qildi. Unga ko‘ra kommunikasion muomala jarayonida o‘ziga bo‘lgan munosabatning ustunligi besh yildan ortiq vaqt ichida to‘liq shakllanadi, ungacha esa o‘zgalarga ya‘ni ijtimoiy muhitga e‘tibor bevosita ustunlik qiladi. Ushbu tahlillar 1-jadvalda yanada aniqroq o‘z aksini topgan.

Demak, o‘rganilgan empirik natijalar asosida qo‘riqlash xizmati xodimlarining ijtimoiy-psixologik kompetentligiga ta’sir etuvchi psixologik omillar (ish tajribasiga qarab) turli ko‘rinishda bo‘lishi mumkinligi kuzatildi. Ushbu omillarni aniqlash asosida qo‘riqlash xizmati xodimlarining ijtimoiy-psixologik kompetentligini oshirishdagi mavjud bo‘lgan muammolarni bartaraf etish bo‘yicha muayyan darajadagi psixologik tahlillar olib boriladi va shu tahlil natijalari asosida ularga psixologik xizmat ko‘rsatishning keyingi vazifalarini aniqlab beradi.

Xulosa. Demak, o‘rganilgan empirik natijalar asosida qo‘riqlash xizmati xodimlarining ijtimoiy-psixologik kompetentligiga ta’sir etuvchi psixologik omillar (ish tajribasiga qarab) turli ko‘rinishda bo‘lishi mumkinligi kuzatildi. Ushbu omillarni aniqlash asosida qo‘riqlash xizmati xodimlarining ijtimoiy-psixologik kompetentligini oshirishdagi mavjud bo‘lgan muammolarni bartaraf etish bo‘yicha muayyan darajadagi psixologik tahlillar olib boriladi va shu tahlil natijalari asosida ularga psixologik xizmat ko‘rsatishning keyingi vazifalarini aniqlab beradi.

Adabiyotlar:

1. Maxmudova Z.M., Olimov L.Ya. O‘smirlarda ekstremal vaziyatlarda psixologik himoya mexanizmlarini shakllantirish. Monografiya. “Buxoro viloyat bosmaxonasi MChJ” nashriyoti. Buxoro. 2021. -B. 160.
2. Maxmudova Z.M., Olimov L.Ya. Psychodiagnostics. O‘quv qo‘llanma. “Turon zamin ziyo” nashriyoti. Toshkent 2014. -B. 298.
3. Olimov L.Ya. Psixodiagnostika va psixometrika asoslari. Darslik. “Durdona” nashriyoti. Buxoro. 2021. -B. 747.
4. Olimov L.Ya. Umumiy psixodiagnostika. “Durdona” nashriyoti. Buxoro. 2020. -B. 1103.
5. Olimov L.Ya., Maxmudova Z.M.. Psixodiagnostika va eksperimental psixologiya. o‘quv qo‘llanma. “Turon zamin ziyo” nashriyoti. T. 2020. -B. 820.
6. Olimov L.Ya., Nazarov A.M.. Xulqi o‘gishgan bolalar psixologiyasi. O‘quv qo‘llanma. “Tafakkur avlodi” nashriyoti. Buxoro. 2020. -B. 490.
7. Olimov L.Ya., Bahronova M.O‘.O‘smirlar ma’naviyatini shakllantirishning ijtimoiy-psixologik xususiyatlari. Science and education. Scientific journal. Volume 3, issue 3. March 2022 407-413 p.

O‘SMIR QIZLARDA “XARAKTER AKSENTUATSIYASI” NING XUSUSIYATLARI

Mo‘minova Dilrabo Murodillayevna,
Namangan davlat universiteti doktoranti
dilrabomuminova2018@gmail.com

O‘smirlik davrida delinkventlikni keltirib chiqaruvchi omillar, delinkventlikning motivatsiyasi, delinkvent xulq-atvor va shaxsning boshqa xususiyatlari o‘rtasidagi o‘zaro aloqadorlik masalasi ko‘rib chiqilgan. O‘smirlik davridagi delinkvent xulqqa moyillik, ulardagi tajovuzkorlik, xavotirlanish, hissiy zo‘riqish holatlari bilan bog‘liq ekanligi, emotsional holatlar o‘smir shaxsidagi delinkventlikning yuzaga keltiruvchi asosiy sabablardan biri ekanligi, o‘smir xulqidagi delinkventlik bilan uning xarakteridagi turli tiplar o‘rtasida o‘zaro aloqadorlik mavjudligi haqida fikr-mulohazalar keltirilgan.

***Kalit so‘zlar:** deviant, delinkvent, aksentuatsiya, gipertim tip, sensitiv tip, epileptoid tip, psixastenik tip, isteroid tip, asteno-nevrotik tip, shizoid tip, tsikloid tip.*

ОСОБЕННОСТИ «АКЦЕНТУАЦИИ ХАРАКТЕРА» У ДЕВОЧЕК-ПОДРОСТКОВ

В статье рассмотрены факторы, вызывающие делинквентность в подростковом возрасте, мотивация правонарушений, делинквентное поведение и другие особенности личности. Склонность к делинквентному поведению в подростковом возрасте связана с агрессивностью, тревожностью, эмоциональным напряжением, эмоциональные состояния являются одной из основных причин делинквентности подростка, делинквентного поведения подростков и различных типов развития личности.

***Ключевые слова:** девиантный, делинквентный, акцентуация, гипертимный тип, сенситивный тип, эпилептоидный тип, психастенический тип, истероидный тип, астено-невротический тип, шизоидный тип, циклоидный тип.*

FEATURES OF "CHARACTER ACCENTUATION" IN TEENAGE GIRLS

Factors causing delinquency in adolescence, motivation of delinquency, delinquent behavior and other characteristics of the individual were considered. Propensity to delinquent behavior in adolescence is related to aggressiveness, anxiety, and emotional stress, emotional states are one of the main causes of delinquency in a teenager, delinquency in adolescent behavior and different types of personality development. Opinions are given about the existence of interrelation between them.

***Key words:** deviant, delinquent, accentuation, hyperthymic type, sensitive type, epileptoid type, psychasthenic type, hysteroid type, astheno-neurotic type, schizoid type, cycloid type.*

Kirish: Jahon ta‘lim va ilmiy-tadqiqot muassasalarida o‘smir qizlarda delikvent xulq-atvor muammosini ilmiy jihatdan tadqiq etish bilan bog‘liq masalalarga alohida e‘tibor berilib, voyaga yetmagan qizlar orasida xulq og‘ishini oldini olish va ular xulq-atvorida kelib chiqayotgan turli salbiy illatlarning psixologik sabablarini o‘rganish bo‘yicha ilmiy tadqiqotlar olib borilmoqda. Bu borada, oilaviy tarbiya uslubining voyaga yetmaganlar xulq-atvoriga ta‘siri, shaxsda xulq og‘ishini keltirib chiqaruvchi ijtimoiy-psixologik omillarni erta psixodiagnostika qilish orqali korreksiyalashni amalga oshirish, ta‘lim-tarbiya jarayonidagi turli ko‘rinishdagi ziddiyatlar natijasida xulq og‘ishining yuzaga kelishi, ijtimoiylashuv maskanlarida bolaga nisbatan e‘tibor, mehr va iliy tuyg‘ularning tanqisligi, ularda qahr, g‘azab ustuvorligiga olib keluvchi omillarni aniqlashga yo‘naltirilgan tadqiqot ishlariga e‘tibor qaratish zarurati kuzatilmoqda.

Asosiy qism: O‘zbekistonda jinoyat statistikasi ma‘lumotlariga ko‘ra, aniqlangan jinoyat sodir etgan o‘smir shaxslarning jinoyatchiligi 1990-yilgacha nisbatan bir tekisda, ya‘ni har besh yilda 4-8 % o‘sib kelgan. 1991-yildan bunday tendensiyada jiddiy o‘zgarish yuz berdi. O‘smirlarning ro‘yxatlarda qayt qilingan jinoyatchiligi o‘sishi 1995-1996 yillarda 8 % tashkil etgan. Agar solishtirib ko‘rilsa shu vaqt ichida o‘smirlarni jinoyatchiligi Rossiya Federatsiyasida- 20 % ga; Ukrainada- 16.8 %; Ozarbayjonda 18.1%; Qozog‘istonda- 14.9 %; Turkmanistonda- 9 %; Belorusiyada- 9.8 % o‘sgan.[6]

Ye.I.Kulchiskayaning fikricha o‘smirlar huquqbuzarligining psixologik motivlari tarkibida emotsiyalar-33,4% dunyoqarash va tasavvurlari -23,4%, ehtiyojlar - 26,4% , qiziqishlar - 17% ni tashkil etadi.[1]

A.E.Lichko delinkvent xulqning quyidagi shakllarini ajratib ko'rsatadi:

- sababsiz, ko'p dars qoldirish;
- mayda bezorilik;
- o'zidan yosh bolalar hamda zaiflar ustidan kulish va tahqirlash;
- yosh bolalarning pulini tortib olish;
- velosiped va mototsikllarni olib qochish;
- jamoat joylarida nojo'ya qiliqlar ko'rsatish va boshqalar [2].

Bundan ko'rinib turibdiki jinoyatga undovchi motivlar orasida emotsiyalar “hissiyot” yetakchi o'rinlarini egallaydi. Shaxs jinoyat sodir etayotganida uning ichki psixofiziologik holatlari muhim rol o'ynaydi. Unda ichki va tashqi tormozlanish mavjud. Jinoyat sodir etilayotganda bizdagi emotsiyalar qo'zg'alish holatiga keladi. Ya'ni butun his-tuyg'ularimiz ongsizlik holatiga o'tib ketadi. Jinoyatning kelib chiqishida bir nachta sabablar motivlar paydo bo'ladi. Inson qanchalik tarbiyalangan bo'lsa emotsiyalarini boshqara oladi. Lekin ayrim hollarda chegaradan chiqib ketish, ya'ni ongsizlik holatiga o'tib ketish paytlari ham bo'ladi.

O'smirlar deviant xulq-atvorining ko'plab determinantalari orasida eng muhimlaridan biri shaxsning patoxarakterologik rivojlanishi va xarakter aktsentuatsiyasidir.

O'smirlik davrida xarakter aktsentuatsiyasi xususiyatlari ayniqsa kuchayib, tashqi tomondan psixopatiyani eslatib yuboradi. Bordi-yu, o'smirni qurshab turgan ijtimoiy voqelikda aktsentuatsiya tufayli paydo bo'lgan, A.E.Lichko so'zlari bilan aytganda, «qarshiligi eng o'jiz bo'lgan joyga yo'naltirilgan» psixogen omillar bo'lsa, ijtimoiy moslashuvchanlikning buzilishi va shaxsning tegishli psixopatik tipga muvofiq shakllanishi kuzatiladi.[5]

Muhokama: O'smir-qizlarning delinkvent xulqi quyidagi ko'rinishlarda aks etadi: uyga qaytib kelmasdan begona joyda tunab qolish, spirtli ichimliklar iste'mol qilish, o'zaro urush chiqarish, o'g'rilik, muntazam darsga kelmaslik, maktabdan chiqib ketish, jamoat joylarida tartib-qoidalarni buzish, jamoatchilik mulkiga salbiy munosabat(bino devorlariga turli so'zlarni yozish va rasm chizish) va boshqa ma'muriy huquqbuzarliklar [7].

O'smirning xarakter aktsentuatsiyasi tipini aniqlash katta amaliy ahamiyatga ega. Aniqlangan tip xarakterdagi zaif nuqtalarni ko'rsatadi, bu esa moslashuvchanlikning buzilishiga qanday omillar sababchi bo'lishi mumkinligini oldindan kora bilish imkoniyatini beradi. Bularning barchasi psixoprofilaktika ishi uchun keng imkoniyatlar yaratadi.

1970-yilda A.E.Lichko tomonidan o'smirlar uchun mo'ljallangan patoxarakterologik so'rovnoma ishlab chiqilgan va sinovdan o'tkazilgan. So'rovnoma o'smirlik yoshida psixopatiya, psixopatik rivojlanish hamda xarakter aktsentuatsiyasida kuzatiladigan xarakter tiplarini aniqlashga mo'ljallangan. Hozirgi ko'rinishda PTS (patoxarakterologik tashhis so'rovnomasi) psixopatiya tashhisini qo'yishda yordamchi vosita bo'lib xizmat qilolmaydi[2].

Gipertim tip. Asosiy belgilari - deyarli hamma vaqt juda yaxshi kayfiyat, gohi - gohida jahl, tajovuz, ta'sirlanish bilan almashinishi mumkin. Nafaqat tengdoshlari davrasiga oshiqadi, balki u yerda liderlikka intiladi. Hamma vaqt «hayot qaynayotgan» joyga oshiqadi. Qiziqishlari, reaksiyasi boy va xilma-xil, asosiysi - doimiy xobbisi yo'q. Odatda, o'z kelajagiga, hatto bunga asos yetarli bo'lmasa-da, ishonch bilan qaraydi. Muvaffaqiyatsizliklar keskin affektiv reaksiyaga sabab bo'lishi mumkin, biroq izdan chiqara olmaydi.

Tsikloid tip. Bolaligida gipertimlardan farq qilmaydi, biroq pubertat yoshga kelib, dastlabki subdepressiv bosqichi yuzaga keladi. Avval osongina uddalangan ishlar endi katta sa'y - harakatlar talab etadi, tengdoshlari davrasidan chetlanishadi. Kayfiyatga mos tarzda hamma narsa pessimistik bo'yoqqa ega bo'ladi. Mayda ko'ngilsizlik va omadsizliklar ish qobiliyati pasayishi natijasi bo'lib, juda og'ir kechadi. Tanbehlariga ba'zida qo'pollik hatto jahl bilan javob bersa-da, ko'nglida yanada tushkunlikka tushishi mumkin.

Labil tip. Asosiy xususiyati — kayfiyatning o'ta o'zgaruvchanligi. Arzimas sabablarga ko'ra kayfiyati tez va keskin o'zgaradi. Maqto'vlar, rag'batlardan samimiy quvonadi. Ko'ngilsizlik yo'qotishlar keskin affektiv reaksiyalarga sabab bo'lishi mumkin.

Sensitiv tip. Sho'xliklarni yoqtirmaydi, bolalarning katta davralaridan o'zini chetga oladi, umuman notanish odamlar bilan muloqotga kirishi qiyin. Biroq bu shizoidlarga xos autistik moyilliklar emas. Ular anchagina muloqotli. Tengdoshlariga kichiklar bilan o'yinni taklif etadi, yaqinlariga bog'lanib qoladi. Maktab dastlab xavotirga soladi, keyin ko'nikib qolgach, boshqa jamoaga istamaygina kirishadi. Ta'na va notatsiyalar o'smirlar uchun xos norozilikdan ko'ra ko'proq iztirob va hatto alam uyg'otadi. O'zining, ayniqsa. irodaviy va axloqiy - etik sohalaridagi ko'plab kamchiliklarini ko'ra biladi.

Shizoid tip. Asosiy belgilari - atrofdagilardan chetlanish, kamgaplik muloqot o‘rnatishga qodir emaslik yoki buni istamaslik. Ko‘p hollarda o‘zining yolg‘izligidan qiynaladi va yanada odamovi bo‘la boradi. Qiziqishlari, fantaziyalari, manfaatlari dunyosiga kirishga kichik urinishlar ham keskin reaksiyaga sabab bo‘ladi. Shizoidlardagi keskin affektiv reaksiyalar ko‘pincha immunitiv tipda bo‘ladi.

Epileptoid tip: disfuriya (hissiy buzilish)ga moyillik va u bilan bog‘liq affektiv portlovchanlik. Affektlar nafaqat kuchli, balki davomiy ham. Bunda keskin nafrat – so‘kinish, kaltaklash kuzatiladi. Jahl uchun sabab arzimas bo‘lishi mumkin, biroq uning manfaatlari kamsitilgan bo‘ladi. Sabab tasodifiy bo‘lishi mumkin va ko‘p holda pichoq suyakka taqalishiga olib keladi.

Isteroid tip. Asosiy xususiyati - haddan ziyod egotsentrizm, diqqat markazida bo‘lish, hayratga solish, hurmat, hamdardlikka intilish. Befarqlikdan ko‘ra atrofdagilarning noroziligi va nafratini afzal ko‘radi. O‘zini ko‘rsatishni yaxshi ko‘radi. Emansipatsiya reaksiyasi namoyishkorona poklonoformizm - qabul qilingan qoida, qarash va me‘yorlarni atay (ko‘z-ko‘z qilib) inkor etish. Kuchsiz tomoni - nafsoniyati kamsitilishi, ishonchlar barbod bo‘lishi, nufuzi pasayishi bo‘lib, affektiv reaksiyalar keltirib chiqara oladi.

Beqaror tip. O‘yin-kulgi, bayram, bekorchilikka moyillik kuchliligi. Emotsiyalar beqarorligi, kuchsiz iroda va shukabilar xosdir.

Asteno-nevrotik tip. Toliqovchanlik, ta‘sirchanlik va ipoxondriklikka moyilligi bilan ajralib turadi. Arzimas narsalar uchun atrofdagilardan «alamini oladi».

Psixastenik tip: qa‘iyatsizlik, fikrlash, o‘z-o‘zini tahlil qilishni yaxshi ko‘rish, obsessiyalar - qo‘rquv, xavotirlarning oson hosil bo‘lishi xos.

Konform tip. Narsalarning mavjud tartibini doimo va haddan tashqari passiv qabul qilish. Har qanday vaziyatda ko‘pchilikka bo‘ysunish, fikrlar qolipli, sodda ekani. Konservatizm, «amaldagi axloqqa» moyillik. Konformlik notanish odamlardan xavfsirash, hamma qanday qilsa shunday qilish, hammadan qolib ketmaslikka harakat qilish, tanqidsizlik atrofdagilarning hamma gaplarini haqiqat deb bilish, yangilikni yaxshi ko‘rmaslik va unga moslasha olmaslik, tashabbussizlik boshqalarga ergashib, noqonuniy ishlarga qo‘l urish, odatiy muhitdan ajralganda emansipatsiya reaksiyasining keskinligi, qiziqishlarning to‘laligicha muhit bilan belgilanishi, unga beradigan bahoning yomon emasligi.[3]

Natijalar: O‘smirlik davrida delinkvent xulq-atvor va xarakter aktsentuatsiyasi o‘rtasidagi aloqadorlikni aniqlashga qaratilgan tajriba ishimizda A.E.Lichkoning shaxs xarakter aktsentuatsiyasini aniqlashga qaratilgan metodikasidan foydalanildi. Metodika sinaluvchilar guruhida o‘tkazilib, natijalar miqdor va sifat jihatidan tahlil qilindi. Miqdoriy tahlil natijalari jadvalda aks ettirildi.

O‘smirlarda xarakter aktsentuatsiyasini namoyon bo‘lish ko‘rsatkichlari
(har bir ko‘rsatkich 100% hisobidan olingan)

№	Aktsentuatsiya tiplari	1-guruh	2-guruh
1	Gipertim tip	28%	31%
2	Tsikloid tip	44%	47%
3	Labil tip	36%	33%
4	Sensitiv tip	37% %	27%
5	Shizoid tip	42%	39%
6	Epileptoid tip	16%	15%
7	Isteroid tip	19%	14%
8	Beqaror tip	25%	32%
9	Asteno-nevrotik tip	34%	35%
10	Psixastenik tip	41%	38%
11	Konform tip	17%	22%

Jadval hamda diagrammada keltirilgan ma‘lumotlarni sifat tahlili shuni ko‘rsatadiki, delinkvent xulqqa moyil o‘smirlarda xarakter aktsentuatsiyasining tsikloid tipi, ya‘ni kayfiyatning tez-tez o‘zgarishi, beqaror tip- xulq-atvorni oldindan bashorat qilish imkonining yo‘qligi- tez o‘zgarishga moyillik, shizoid tip, asteno-nevrotik tiplar boshqa tiplarga nisbatan u yoki bu darajada ustunligi ko‘zga tashlanmoqda. Biroq 1-guruh va 2-guruh o‘smirlarining shaxsiga xos bo‘lgan xarakter aktsentuatsiyasining namoyon bo‘lishida juda katta tafovutlar aniqlanmadi. Bu o‘smirlik davrida barcha yigit va qizlar uchun muayyan darajada aktsentuatsiya xosligidan dalolat beradi.

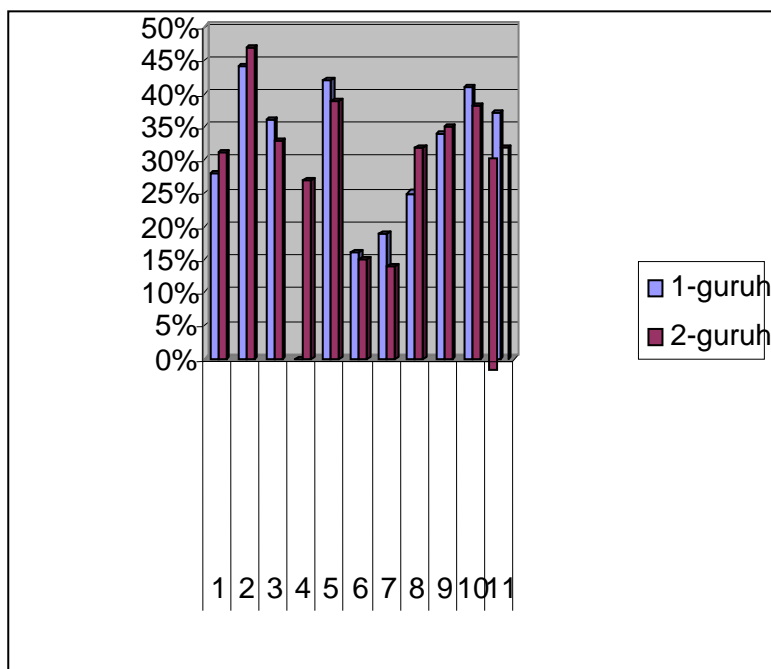

Xulosa: O'smir-qizlarning jamiyat normalariga zid bo'lgan, delinkvent xulqini oldini olish chora-tadbirlari axloqiy-ma'naviy nuqtayi nazardan juda katta ahamiyatga ega, chunki ushbu sohadagi ijobiy natijalar jamiyat hayotining turli-tuman sohalariga o'z ta'sirini ko'rsatadi, ayniqsa jamiyatning asosiy bo'g'ini - oilaga ko'maklashish, ulg'ayib kelayotgan yosh avlodning har tomonlama kamol topishiga zamin yaratib beradi. O'tkazilgan tadqiqotlar natijasi bizga quyidagi fikrlarni shakllantirishga imkon beradi:

O'smirlik davrida shakllangan xarakter aktsentuatsiyasi tipi va barqaror shaxs xususiyatlari ta'sirida o'zini o'zi tasdiqlash, o'z imkoniyatlarini namoyon etish ehtiyojlari ham ularni qonun-qoidalarni buzish harakatini sodir etishga undaydi;

O'smir shaxsidagi salbiy shaxs sifatlarining ortib ketishi ularda agressiv xulq-atvorni yuzaga keltiruvchi omillardan biri sifatida shaxslararo munosabatlar tizimida qoniqmaslikni vujudga keltiradi;

O'quv faoliyatidagi turli ziddiyatli holatlar, darsga tayyor emaslik o'qituvchi bilan bo'ladigan munosabatlardagi noxushliklar, tengdoshlar davrasida o'z mavqeini mustahkamlashga intilish ham ijtimoiy normalarni buzilishiga olib keladi.

Adabiyotlar:

1. Shnayder L.B. "Deviantnoe povedenie detey i podrostkov". M:2005y
2. Личко, А.Е. Психопатии и акцентуации характера у подростков / А.Е. Личко. - Изд. доп. и перераб. - Л.: Медицина, 1983. – 255,260с.
3. Личко, А.Е. Типы акцентуаций характера и психопатий у подростков / А.Е.Личко. - М.: ИОИ, 2016. 336 с.
4. Ломброзо, СН. Преступный человек / СН. Ломброзо. - М.: МИДГАРД, 2005.-854
5. Kamilova N. Xulqi og'ishgan bolalar psixologiyasi T. 2014
6. Umarov B.M "O'zbekistonda voyaga yetmaganlar jinoyatchiligining ijtimoiy-psixologik muammolari" Avt...ref.dok... dis. 2010 y
7. Мертон К. Социальная структура и anomia // Социологические исследования. -1992. № 3. - С.104.

CHAQIRIQQACHA HARBIY TA'LIM YO'NALISHI SUBYEKTLARINING DIDAKTIK JARAYONLARDAGI FAOLIYATINI LOYIHALASHNING PEDAGOGIK SHART-SHAROITLARI

*Nazarov Tohir Toshpo'latovich,
Buxoro davlat Pedagogika institutining
Harbiy ta'lim fakulteti maxsus tayyorgarlik sikli o'qituvchisi, dotsent.
nazarovtohir560@gmail.com*

Chaqiriqqacha harbiy ta'lim yo'nalishining didaktik jarayonlarini loyihalashda bu tizimning takomillashuvi nazariyasi va amaliyotini shunday keng qamrovli o'rganish tobora dolzarb ahamiyat kasb etmoqda. Chaqiriqqacha harbiy ta'lim didaktik jarayonlarida o'rgatuvchilik faoliyati talabalarning o'quv faoliyatini boshqarishdan iborat bo'ladi va ularni mashg'ulotlar uchun uyushtirishda, ularning diqqati, tafakkuri, xatti-harakati va hokozolariga rahbarlik qilishda, ular oldiga ularning faoliyatini tobora murakkablashtirilgan vazifalarni izchillik bilan qo'yib borishda, ularni tekshirib borish kabilarda o'z ifodasini topadi.

Kalit so'zlar: kompetensiya, loyiha, subyekt, didaktika, harbiy ta'lim, bilim, ta'lim, ko'nikma, faoliyat, kasbiy mahorat, malaka, tahsil oluvchi.

ПЕДАГОГИЧЕСКИЕ УСЛОВИЯ ПРОЕКТИРОВАНИЯ ДЕЯТЕЛЬНОСТИ СУБЪЕКТОВ ВОЕННОГО ОБРАЗОВАНИЯ В ДИДАКТИЧЕСКИХ ПРОЦЕССАХ

Комплексное изучение теории и практики совершенствования этой системы при проектировании дидактических процессов военного образования до призыва приобретает всё большее значение. В дидактических процессах допризывной военной подготовки учебная деятельность состоит в управлении учебной деятельностью курсантов и организации их для обучения, руководстве их вниманием, мышлением, поведением и т. д. Она выражается в таких аспектах, как их проверка.

Ключевые слова: компетенция, проект, предмет, дидактика, военное образование, знание, образование, умение, деятельность, профессиональное мастерство, квалификация, студент.

PEDAGOGICAL CONDITIONS OF DESIGNING THE ACTIVITY OF THE SUBJECTS OF MILITARY EDUCATION IN DIDACTIC PROCESSES

Such a comprehensive study of the theory and practice of the improvement of this system in the design of the didactic processes of military education before the draft is becoming more and more important. In the didactic processes of pre-draft military education, the teaching activity consists of managing the students' educational activities and organizing them for training, guiding their attention, thinking, behavior, etc. It is expressed in such things as checking them.

Key words: competency, project, subject, didactics, military education, knowledge, education, skill, activity, professional skill, qualification, student.

Kirish. Chaqiruvga qadar boshlang'ich tayyorgarlik sohasi O'zbekiston Respublikasi «Umumiy harbiy majburiyat va harbiy xizmat to'g'risida»gi qonunga muvofiq kiritilgan bo'lib, harbiy ta'limni o'qitilishi majburiy davlat shakli hisoblanadi. Yoshlarni O'zbekiston Respublikasi Qurolli Kuchlari safidagi xizmatiga tayyorlash tizimining muhim qismini tashkil etadi.

Chaqiriqqacha harbiy ta'lim yo'nalishining didaktik jarayonlarini loyihalashda har tomonlama nazariy va amaliy faoliyatning obyekti, shu jumladan siyosiy, harbiy, ijtimoiy-iqtisodiy, ijtimoiy-pedagogik, psixologik davlatimiz va jamiyatimiz xavfsizligini ta'minlashga qaratilgan boshqa tadbirlar muhim ahamiyat kasb etadi. Bu tizim aniq kadrlar salohiyatini ko'paytirishning ijtimoiy-iqtisodiy shartlariga, bunday takror ishlab chiqarishning ijtimoiy tartibini va butun tizimni boshqarishning umumiy tamoyillarini belgilaydigan harbiy-siyosiy va ijtimoiy-siyosiy munosabatlarga va uning boshqa ko'plab tarkibiy bo'laklariga asoslangan shakllanishida namoyon bo'ladi. Shu bilan birga, fuqarolik oliy o'quv yurtlari talabalarining harbiy tayyorgarligi, uning maqsadi, vazifalari, mazmuni, o'ziga xos harbiy tashkiloti, harbiy xizmatchilari, ofitser-o'qituvchilar bilan bevosita faoliyat olib boradi. Shu munosabat bilan, fuqarolik oliy o'quv yurtlarida keng ko'lamli masalalarni qamrab oluvchi harbiy tayyorgarlik tizimini o'rganish harbiy-siyosiy, siyosiy-ijtimoiy

va ijtimoiy hisobga olingan holda qurilgan keng qamrovli harbiy pedagogik tadqiqotning o‘ziga xos va mos xususiyatiga ega ekanligini bildiradi.

Asosiy qism. Chaqiriqqacha harbiy ta’lim yo‘nalishining didaktik jarayonlarini loyihalashda bu tizimning takomillashuvi nazariyasi va amaliyotini shunday keng qamrovli o‘rganish tobora dolzarb ahamiyat kasb etib kelmoqda. Ko‘rib chiqilayotgan muammoning dolzarbligi va ahamiyati, birinchi navbatda, bu faoliyat sohasida XX asrlar oxirida paydo bo‘lgan va oldinroq hal qilishni talab qiladigan qarama-qarshiliklarning butun majmuasini aks ettirishi bilan belgilanadi. Harbiy mutaxassislarni tayyorlashning zamonaviy tizimidagi yetakchi qarama-qarshilik jamiyatning kadrlar salohiyatiga bo‘lgan obyektiv ehtiyojlari, uning xavfsizligini ta’minlash, moddiy, moddiy-texnik, ijtimoiy-iqtisodiy sharoit va uni qayta ishlab chiqarish vositalari o‘rtasidagi tafovutda namoyon bo‘ladi. Shu bilan birgalikga, ta’limning fuqarolik sohasida reproduktiv faoliyat tobora ko‘proq zamonaviy iqtisodiyotning bozor sharoitlariga, o‘quv jarayonini moliyalash-tirishning byudjetdan tashqari manbalariga ham bog‘liq. Zamonaviy mutaxassislarni tayyorlash uchun ajratilgan byudjet mablag‘lari bunday o‘qitishning me‘yoriy ta’minlanishiga mos bo‘la olmaydi.

Harbiy bo‘lmagan o‘qitish tizimida zarur bo‘lgan harbiy kadrlarni o‘qitish imkoniyatlari, qo‘shimcha ravishda xarajatlarni talab etadi. Olingan ma’lumotlar harbiy xizmatning moddiy-ijtimoiy sharoitlari, shuningdek, talabalarni tayyorlash bilan bog‘liq muammolarning namoyon bo‘lishi, harbiy xizmatga bo‘lgan motivatsiya, harbiy tayyorgarlik aspektlarini o‘rganishni talab qiladi. Muammolarning butun majmuasini ko‘p tomonlama o‘rganishga bo‘lgan ehtiyoj, ularni hal qilish yo‘llarini topishning nazariy va amaliy ahamiyati quyidagilardan kelib chiqadi: birinchidan, sohadagi yangi qonunlar va tegishli me‘yoriy hujjatlar; ikkinchidan, shakllanayotgan O‘zbekiston mudofaa doktrinasining asosiy qoidalari, ayniqsa Qurolli Kuchlarni professionallashtirishga oid va ularning istiqbolli ishlanmalari, uchinchidan, oliy harbiy va oliy fuqarolik ta’lim tashkilotlarining yangicha maqsadlari, yaxlit qismi harbiy tayyorgarlikning o‘rganilayotgan tizimi va shunga mos ravishda ularning ilmiy faoliyatining asosiy yo‘nalishlari, shuningdek, zamonaviy didaktik jarayon vazifalaridir.

O‘zbekiston fuqarolik universitetlarida harbiy tayyorgarlik tizimini o‘zgartirish va takomillashtirish ushbu ajralmas obyekt, uning mohiyatini, tabiatini va tizimni tashkil etuvchi arxitekturasini ilmiy tushunmasdan, uning tabiiy o‘zaro bog‘liqligi va eng barqaror munosabatlari haqida tegishli g‘oyalarni shakllantirmasdan uning ishlashi, rivojlanishi mexanizmini (dinamik tizimini) tashkil etuvchi munosabatlarni qurish mushkul.

Zamonaviy harbiy pedagogik konsepsiyaning eng muhim g‘oyasi, nazariyasi va amaliyotida, uni takomillashtirish jarayonida, birinchi navbatda, tizimning hamma elementlarining umumiy yaxlitligi, tenglik muvozanati, adekvatligini ta’minlash, tashqi va ichki o‘zaro bog‘liqliklardagi asosiy va yuqori tuzilma shartlarini inobatga olish hisoblanadi. Fuqarolik oliy ta’lim tashkilotlarida harbiy kadrlar tayyorlash tizimining faoliyat ko‘rsatish mexanizmini ilmiy asoslash va takomillashtirish maqsadida uning tarixiy-qiyosiy, nazariy-qiyosiy va tizimli tarkibiy-funksional tahlillari amalga oshirilmoqda. Shu asosda, tizimning paydo bo‘lishi va rivojlanish tarixi, uning mahalliy va xorijiy oliy o‘quv yurtlaridagi hozirgi holati, shuningdek, uning ijtimoiy-pedagogik mohiyati va zamonaviy konsepsiya asoslari va yo‘llarini belgilaydigan umumiy tarkibiy va vazifaviy mexanizmining takomillashuv bosqichlari aniqlanadi.

Oliy ta’lim tashkilotlarida harbiy o‘qitish - maxsus funksiyani amalga oshirishga yo‘naltirilgan, aniq me‘yorlar asosida ishlab chiqilgan, jamiyat xavfsizligini ta’minlaydigan, muayyan kadrlar salohiyatini rivojlantirishga mo‘ljallangan maxsus tizim sifatida baholanishi lozim. Uning asosi – yaxlit tizimga birlashtirilgan ijtimoiy, moddiy, harbiy, pedagogik, siyosiy va boshqa tizimli komponentlardan iborat jarayon hisoblanadi.

Har qanday murakkab tizimli obyektning mohiyati, tuzilishi va dinamikasini aniqlashning uslubiy vazifalarini tahlil qilishdan boshlanadi. Shunga muvofiq, tadqiqot doirasida ushbu tizimning asosiy komponentlarini, shu jumladan nazariy va amaliy komponentlarning joylashishi, namoyon bo‘lishini tahlil qilish, ularning o‘zaro bog‘liqliklarining turlari, xususiyatlari, aloqalari, evolyutsiya bosqichlari va holatlarini aniqlash muhim ahamiyat kasb etadi.

Yangilanayotgan O‘zbekistonda amalga oshirilayotgan yangi ta’limiy islohotlarning bosh maqsadi barkamol shaxs va yuqori malakali mutaxassislarni yetishtirishdan, tarbiyalashdan iborat ekan, chaqiriqqacha harbiy ta’lim yo‘nali-shining didaktik jarayonlarini loyihalashda talabalarning kasbiy malakalarini rivojlantirish alohida o‘ziga xos ahamiyat kasb etib, ularning kelgusidagi kasbiy sifatleri va shaxsiy salohiyatiga ehtiyojning yuqoriligi, shaxs hayot faoliyatining turli sohalarida egallangan ma’lumotlardan yuksak qamrovli foydalanishni talab qilmoqda.

Chaqiriqqacha harbiy ta’lim yo‘nalishining didaktik jarayonlarini loyihalashda talabalarning ijtimoiy rivojlanishi, kasbiy malakalarga ega bo‘lishini inobatga olish kerak. Binobarin, ijtimoiy rivojlanish – bu

odamning ruhiyati va vujudidagi ijobiy tomonga bo‘lgan sifat o‘zgarishlaridir. Inson o‘zining ehtiyojlarini qanoatlantirish uchun vosita va manbalar qidiradi hamda o‘zgaralar bilan muloqotda bo‘ladi. Ushbu jarayonlar davomida shaxsning ijtimoiy sifatleri shakllanib, mustahkamlanib boradi. O‘zaro bog‘liq, ayni vaqtda, o‘ziga mustaqil bo‘lgan biologik va ijtimoiy omillar inson koevolyutsiyasiga ta’sir etib shaxsni shakllantiradi. Bu esa, talabalarni kelgusi kasbiga tayyorlash uchun xizmat qiladigan didaktik jarayonlarni loyihalashda ularda qator ijtimoiy sifatlar tarkib topishi bilan birga, ilmiy asoslangan mustaqil fikr ham shakllanishiga zamin yaratadi.

Shaxsning kasbiy malakalarini shakllantirish didaktik muammodir. Talabani kasbiy malakalarini shakllantirish ta’lim jarayonida amalga oshiriladigan uzluksiz davomli jarayondir. “Chaqiriqqacha harbiy ta’lim” sikliga taalluqli o‘quv fanlarini oliy ta’lim tashkilotlarida jarayonlarni amaliy egallash yagona maqsad bo‘lib qolmasdan, uni o‘rganish talabalarning kasbiy malakalarini rivojlantirishga imkon beradigan vosita hamdir.

Har qanday maqsad ehtiyoj tufayli paydo bo‘ladi. Shaxsiy shijoat tashqi ijtimoiy, shu jumladan, maqsadga yo‘naltirilgan ta’lim-tarbiya muhitlarining ta’siri ostida kechadi. Xususan, talabalarning kasbiy malakalarini rivojlantirishda mashg‘ulot o‘qituvchisidan mohirlik talab qilinadi. Oliy ta’lim o‘qituvchisining faoliyati shaxsni tarbiyalash jarayonida ta’lim-tarbiya olish sharoitlarini yaratish, uning ehtiyojlarini qondirish va qobiliyatlarini rivojlantirishga yo‘naltirilgan bo‘lishi kerak.

Kasbga yo‘naltirish – jamiyat ehtiyojidan kelib chiqqan holda tahsil oluvchilarga ma’lum bir kasb-hunar o‘rgatishning ta’limiy-ma’rifiy jarayoni bo‘lib hisoblanadi.

Didaktika ta’lim mazmunini tanlash muammolari bilan ham shug‘ullanar ekan, ta’lim prinsipining qo‘yilishi, ta’lim metodlari va vositalarining qo‘llanishi yo‘llarini nazarda tutadi. Shu sababli, tadqiqot doirasida o‘qitish mazmuni didaktik tushunchaga tegishli bo‘lib, o‘qitish mazmuni jamiyat talabini bajarishi nuqtai nazaridan tadqiq qilindi.

Didaktik jarayon - didaktik tushunchalar va ta’lim paradigmalarining tamoyillariga bo‘ysunuvchi, ta’lim texnologiyalari va metodlari, vosita va shakllari yordamida ta’lim subyektlari (ofitser-o‘qituvchi va talabalar)ning maqsadga qaratilgan birgalikdagi faoliyati bo‘lib, bu jarayonda tahsil oluvchilarni rivojlantirishni amalga oshiradigan bilim, ko‘nikma, malaka va kompetensiyalar yuzaga chiqadi.

Tashkil etish – qo‘yilgan maqsadni samarali amalga oshirish uchun unga zaruriy shaklni taqdim etadigan, aniq mezonlar asosida tartiblangan didaktik jarayon.

Ma’lumki, **faoliyat**- insonning tashqi olamga faol munosabati shakli bo‘lib, o‘zini o‘zi maqsadga muvofiq tarzda o‘zgartirish usuli sanaladi. Faqat faoliyat zamirida inson mohiyati namoyon bo‘ladi. Jamiyat ehtiyojlaridan kelib chiqqan holda, faoliyat shakllari moddiy, ijtimoiy-siyosiy kabi guruhlariga turkumlanadi.

Inson faoliyatining hamma asosiy turlari (mehnat, fan, san’at, o‘yin, o‘qish, sport) uning tevarak-atrof olamni va o‘z-o‘zini bilish bilan bog‘langan. O‘qish tevarak-atrofdagi olamni bilishning maxsus tashkil etilgan va ofitser-o‘qituvchi rahbarlik qiladigan alohida turidir. Bu jarayonning mohiyati – bilim, ko‘nikma malaka va kompetensiyalarni hosil qilish, o‘quv fanlari mazmunini o‘zlashtirib olish va bilish kuchlarini rivojlantirishdir.

Bilim, ko‘nikma va malakalarni amalda qo‘llash jarayoni ta’limning yakuniy mustaqilligini asta-sekin va izchillik bilan oshirib borishni talab qiladi.

Ta’lim jarayonining bu ikki tomoni (o‘qitish va o‘qish) bir maqsad: ta’limning xilma-xil vositalari va metodlaridan foydalangan holda o‘quv materialni egallab olinishi maqsadi bilan birlashgandir.

Ofitser-o‘qituvchining oqilona biror maqsadga qaratilgan rahbarligi va talabalarning esa faol ongli ishtirokisiz, ta’lim jarayonida ijobiy natijalar bo‘lishi mumkin emas.

Ta’limda tahsil oluvchining faoliyati haqida gap ketganda talabani bilish faolligi tushunchasi alohida ahamiyat kasb qiladi. Talabani bilish faolligi uning bilish jarayonidagi intellektual mulohazasida, umumiy va alohida topshiriqlarni bajarishida namoyon bo‘ladi. Bu xususiyatlar talabalarning faqatgina yuqori darajadagi bilim olishini kafolatlab qolmay, balki uning hayotiy faoliyati, ya’ni talaba shaxsining shakllanishi, uning amaliyotga, hayotga bo‘lgan faol munosabati uchun xarakterlidir. Shu sababli bilish faolligini oshirish insonning faol hayotiy qarashlarini shakllantirish deb bema’l aytish mumkin.

Tahsil oluvchining bilish faoliyatining yana bir farqli xususiyati uning kechish xarakteri hisoblanadi.

Talabani bilish faoliyati maqsadi ham, mazmuni ham, usullari ham dasturga kiritilganligi bois, talaba jalb etilayotgan ta’lim jarayoni turlicha kechishi, subyekt (talaba) kuchi faolligi, mustaqilligi, turlicha sarf etilishi bilan borishi mumkin. Ayrim hollarda uning jarayoni taqlidiy reproduktiv, boshqalarda izlanishli, uchinchisida ijodiy xarakterga ega bo‘lishi mumkin. Aynan faoliyat jarayonining kechish xarakteri – uning oxirgi natijasi egallangan bilim, ko‘nikma, malaka va kompetensiyalari xarakteriga ta’sir etadi.

Tahsil oluvchining bilishi xuddi yetuk ilmiy bilish yo‘li kabi haqiqat ofitser-o‘qituvchi tomonidan fandagi faktlar, ilmiy kashfiyotlarni o‘rganish ularning tarixiy yo‘lini o‘zlashtirish yordamida kechadi.

Insonning asl ijtimoiy mulki sifatida faoliyatining muhim belgisi faoliyat subektining atrof-muhit bilan o‘zaro ta’siri va muhim boyliklar yaratuvchi faoliyatining qayta aloqasidir. Bilishga qiziqish o‘qishning eng muhim va eng qimmatli motivi sifatida bolani maktabga, darslarga, o‘z bilish faoliyatiga nisbatan ijodiy munosabatiga ko‘maklashadi.

Tahsil oluvchining bilishga qiziqishi motiv sifatida rivojlanishi o‘ziga xos uzoq yo‘liga ega bo‘lishi mumkin. Ayrim o‘quv-harakatlari ta’sirchisidan to butun faoliyatning ustuvor motivigacha. Hatto o‘qishning yetakchi motivlaridan biriga aylanib, qiziqish shaxsning ma’naviy boyishiga ko‘maklashuvchi umumiy yo‘nalganligining ahamiyatli qismiga aylanishi mumkin. Har qanday motiv singari bilishga qiziqish ajralgan holda rivojlanmaydi, uning tiklanishi boshqa motivlar (axloqiy, ijtimoiy, o‘quv vahokazo) bilan birga kechadiki, qiziqish ular bilan boyiydi va ularga ijobiy ta’sir qiladi.

Loyiha - insonlarning jamoaviy, tashkiliy, mustaqil izlanishga undovchi, muayyan maqsadga yo‘naltirilgan faoliyat shaklidir. Loyiha: inshoot, jarayon, tadbir, stsenariy rejasidir; muayyan hujjatning taxminiy matni.

Loyihalash esa - maqsadga yo‘naltirilgan faoliyat bo‘lib, quyilgan muammo-ning yechimini topishga qaratiladi va uni o‘zgartirish yo‘llari va yechimlarini topishga zamin yaratadi hamda muayyan natijani qo‘lga kiritishga qaratilgan, ta’lim subyektlari tomonidan bajariladigan faoliyatni tashkil qilishni anglatadi.

Chaqiriqqacha harbiy ta’lim yo‘nalishi subyektlarining didaktik jarayonlardagi faoliyatini loyihalash maqsadi:

Talabalar uchun:

- talabalarda o‘quv-biluv motivatsiyasini oshirish;
- talabalarda bilish faoliyatini rivojlantirish;
- tahsil oluvchilarning darsga tayyorgarligiga bo‘lgan mas’uliyatni oshirish va keyingi o‘quv faoliyatiga rag‘bat sifatida namoyon bo‘lishini ta’minlash;
- talabalarda bilish faoliyatini rivojlantirish, qo‘shimcha adabiyotlar bilan ishlash ko‘nikmalarini shakllantirish, zamonaviy ta’lim texnologiyalar, kompyuter, Internet, elektron axborot resurslari imkoniyatlaridan foydalanish ko‘nikmalarini rivojlantirish;
- taqdim qilingan o‘quv materialidagi eng muhim g‘oyalarni saralash, tahlil qilish, qiyoslash ko‘nikmalarini rivojlantirish;

Ofitser-o‘qituvchi uchun:

- kam samara beruvchi verbal (og‘zaki) bilim o‘zlatish o‘rniga tizimli yondashuvlar orqali bilim o‘zlashtirish jarayonini hosil qilishni ta’minlovchi uslubiyotlardan xabardor bo‘lish;
- dars samaradorligini oshirish, o‘rganilayotgan o‘quv predmetiga zamona-viy ta’lim texnologiyalari orqali motivatsiya paydo qilish;
- talabalarining psixofiziologik va shaxsiy-individual qobiliyatlarini inobatga oluvchi metodikalardan foydalanish;
- o‘quv jarayonini loyihalashga imkoniyat yaratish;
- o‘qituvchi va talaba o‘rtasida «subyekt-subyekt» munosabatlarini qaror toptirish va ta’limning kafolatlangan natijalariga erishish.

Muhokamalar va natijalar. Dastlabki ikki tarkibiy qismlarning ahamiyatini zarracha ham inkor etmagan holda mubolag‘asiz aytish mumkinki, harbiy ta’limda hal qiluvchi o‘rinni o‘quv moddiy baza egallaydi. Bu birinchi navbatda Chaqiruvga qadar boshlang‘ich tayyorgarlik kursining xususiyatlari, uning ko‘p qirraliligi va amaliy yo‘naltirilganligi bilan tushuntiriladi. Masalan, qurolning o‘quv namunasiga ega bo‘lmasdan, uni o‘rganishning iloji bo‘lmaydi.

Xulosa. Chaqiriqqacha harbiy ta’lim didaktik jarayonlarida o‘rgatuvchilik faoliyati talabalarining o‘quv faoliyatini boshqarishdan iborat bo‘ladi va ularni mashg‘ulotlar uchun uyushtirishda, ularning diqqati, tafakkuri, xatti-harakati va hokazolariga rahbarlik qilishda, ular oldiga ularning faoliyatini tobora murakkablashtirilgan vazifalarni izchillik bilan qo‘yib borishida, ularni tekshirib borish kabilarni o‘zida mujassam qiladi.

O‘quv faoliyati yoki o‘qish bilim, ko‘nikma va malakalarni egallab olishning murakkab jarayoni bo‘lib, talabalarining intellektual, irodaviy va jismoniy kuch-g‘ayratini talab qiladi hamda ularning rivojlanishini rag‘batlantiradi.

Ma’lumki, bilish faoliyatining subyekti talaba sanaladi. Shu bois ijtimoiy-pedagogik asoslarga ega ta’lim markazida uning shaxsi, ongi, ham o‘rganilayotgan olamga, ham bilish faoliyatidagi hamkorlariga, talabalar va uning ta’lim olishini tashkil etuvchi va yo‘naltiruvchi ofitser-o‘qituvchilar munosabati yotadi. Bu masala barcha davrlarda birdek ahamiyat kasb etib kelmoqda.

Adabiyotlar:

1. Новиков Д.А. Развитие патриотических чувств у студентов неязыковых вузов //Ж.: «Языкознание и литературоведение».-М.;№5,-S.29-34.
2. Muslimov N.A. Harbiy ta’lim o’qituvchisini kasbiy shakllantirishning nazariy-metodik asoslari: ped.fan. d-ri diss...// – T.; 2007.-310b.
3. Эфимов В.Ф. Компетентность как новое качество личности школьника // Начальная школа. 2012. № 2. С. 11-17.
4. Uzoqov A.M. Talabalarning vatanparvarligini baholash mezonlari//T.; “Fan va axborot texnologiyalar”, 2018.-122 bet.
5. G’oziyev E. Shaxs rivojlanishida qobiliyatlarning ahamiyati metodikasi-T.;Universitet, 2005.-74 b.

KO'ZI OJIZ BOLALARGA TA'LIM-TARBIYA BERISHNING PEDAGOGIK ASOSLARI

*Ochilova Manzura Orziqulovna,
Buxoro davlat universiteti
Pedagogika kafedrasida katta o'qituvchisi*

Bugungi globallashtirish jarayonida jadal rivojlanayotgan texnika va texnologiya asri ko'plab ilm-fan yutuqlari va texnika muvaffaqiyatlari bilan birga odamlar shaxsiy hayoti va faoliyatiga ham katta ta'sir ko'rsatdi. Jamiyatda shunday insonlar borki, ular alohida ta'lim-tarbiyaga muhtojdir. Jumladan: ko'zi ojiz insonlar. Ushbu maqolada ko'zi ojiz bolalarga ta'lim-tarbiya berish, ular bilan pedagogik-psixologik ishlarni olib borish, ta'lim berish jarayoniga mos metodlarni qo'llash orqali ta'lim samaradorligini oshirish yo'llari va vositalari haqida fikr yuritilgan. Ko'zi ojiz bolalarga ta'lim-tarbiya berishning pedagogika asoslari yoritilib, tavsiyalar berilgan.

Kalit so'zlar: defektologiya, tiflopedagogika, ta'lim, tarbiya, jamiyat, atrof-muhit, internat, mashg'ulot.

ПЕДАГОГИЧЕСКИЕ ОСНОВЫ ОБУЧЕНИЯ И ВОСПИТАНИЯ СЛАБОВИДЯЩИХ ДЕТЕЙ

Эпоха техники и технологий, которая стремительно развивается в современном процессе глобализации, оказала большое влияние на личную жизнь и деятельность людей, наряду со многими научными достижениями и технологическими успехами. В обществе есть люди, которые нуждаются в специальном образовании. Например, слабовидящие люди. В данной статье рассматриваются пути и средства повышения эффективности обучения путём обучения слабовидящих детей, проведения с ними педагогической и психологической работы, использования методов, согласующихся с учебным процессом. Даны рекомендации по определению педагогических основ воспитания слабовидящих детей.

Ключевые слова: дефектология, тифлопедагогика, образование, воспитание, общество, окружающая среда, интернат, обучение.

PEDAGOGICAL BASES OF TRAINING AND EDUCATION VISUALLY IMPAIRED CHILDREN

The era of technology, which is rapidly developing in today's process of globalization, has had a great impact on people's personal lives and activities, along with many scientific advances and technological advances. There are people in society who need special education. For example: visually impaired people. This article discusses ways and means of improving the effectiveness of education by teaching visually impaired children, conducting pedagogical and psychological work with them, using methods consistent with the educational process. Recommendations on determining the pedagogical foundations of education of visually impaired children are given.

Key words: defectology, typhlopedagogy, education, upbringing, society, environment, internship, training.

Kirish. Qadimdan Sharq xalqlari madaniyatida tarbiya, axloq, muomala madaniyati, hurmat, diyonat, vijdon kabi tushunchalar komil inson shaxsiyatida mavjud bo'lgan eng qimmatli fazilatlar sanaladi. O'zbekiston Respublikasi Konstitutsiyasi 41-moddasida aytilganidek “Har kim bilim olish huquqiga ega. Bepul umumiy ta'lim olish davlat tomonidan kafolatlanadi. Maktab ishlari davlat nazoratidadir”. Mamlakatimiz yangi renessans qurish yo'lida asosiy e'tiborni ta'lim va tarbiya tizimiga qaratmoqda. Tub o'zgarishlar amalga oshirilib ta'lim va tarbiya tizimi keng isloh qilindi. Bu o'zgarishlar odamlarning ongi va tafakkuriga ham ijobiy ta'sir etmoqda. Binobarin, o'sib kelayotgan yangi avlod dunyoqarashida tarixiy tafakkur tarzida namoyon bo'lmoqda. Bu tuyg'uni rivojlantirish, barqaror e'tiqodga aylantirish ta'lim tizimining muhim vazifalaridan biridir. O'zbekiston Respublikasi uzluksiz ta'lim tizimida amalga oshirilayotgan islohotlar nafaqat ta'lim mazmunini tubdan yangilash, shuningdek, ta'lim va tarbiya jarayonini tashkil etishga nisbatan yangicha yondashishni ham talab etmoqda. Bugungi kunda oliy ta'lim muassasalarida pedagogik faoliyatni tashkil etishda quyidagi yondashuvlar ko'zga tashlanmoqda: An'anaviy yondashuv-Uning asosiy xususiyati- o'qituvchi ma'lum axborotni, gapirib beradi, tushuntiradi,

talaba esa bu bilimni xotirasida saqlaydi. “Bilim” tushunchasi xotirada saqlanadigan axborot ma’nosida tushuniladi. Talabada bilim bor-yo’qligi imtihonda shu axborotga doir berilgan savolga yoddan bergan javobiga qarab aniqlanadi. Bunda bilim degani asosan esda qoldirishning natijasidir, u ko’pincha yuzaki bo’lishi ham mumkin. Bunday bilim xotirada uzoq saqlanmaydi. Talaba savol berilganda eslashi ba’zan esa eslay olmasligi ham mumkin. [7.B.38] Noan’anaviy yondashuv—ta’lim-tarbiya jarayonining pedagog va bo’lajak o’qituvchilar hamkorligida tashkil etilishi, bo’lajak o’qituvchilar faoliyatining o’quv va tarbiyaviy ishlar jarayonida yetakchi o’rin tutishi, mustaqil faoliyat yuritishlarining ta’minlanishi, pedagoglar faoliyatining yo’l-yo’riq ko’rsatish, zarur o’rinlarda maslahatlar berish, shuningdek, bo’lajak o’qituvchilar tomonidan tashkil etilayotgan xatti-harakatlarni nazorat qilish va baholashdan iborat bo’lishi, darslar hamda tarbiyaviy ishlarining bo’lajak o’qituvchilarni faollikka undovchi, mustaqil va erkin fikr yuritishlariga imkon beruvchi shakl va metodlar yordamida tashkil etilishi, nazorat va baholash bosqichlarida bo’lajak o’qituvchilar faoliyatining har tomonlama, batafsil baholanishiga erishish, ushbu maqsadda turli nazorat usullaridan foydalanish va boshqalar. Shunga ko’ra mamlakatimizda alohida maktab internatlar ish yuritmoqda, maxsus pedagoglar tayyorlanmoqda, jismoniy yoki ruhiy rivojlanishida kamchiligi bor bolalarni, o’qitish va tarbiyalash metodlari o’rganilmoqda. Avvalambor “Defektologiya” so’ziga to’xtaladigan bo’lsak, bu so’z lotinchadan olingan bo’lib, defectus— nuqson, va logos— fan, ta’limot degan ma’nolarni bildiradi va shuningdek ruhiy va jismoniy rivojlanishida kamchiligi bor bo’lgan bolalarni o’rganish, ularga maxsus ta’lim-tarbiya berish va ulardagi nuqsonlarni qanday yo’qotishni o’rganuvchi fan hisoblanadi. Defektologiya to’rt turga bo’linadi. Tiflopedagogika esa shulardan biri. Bu so’z yunonchadan olingan bo’lib, typhlos—ko’r va pedagogika so’zlaridan tashkil topgan. Tiflopedagogikada ko’zi ojiz yoki umuman ko’r bolalar ta’lim-tarbiyasi bilan shug’ullaniladi. Tiflopedagogika fanining asosiy vazifalari quyidagilardan iborat:

- Ko’rishda kamchiligi bo’lgan insonlarni (bolalar, yoshi kattalar) pedagogik o’rganish;
- Ko’rishda nuqsoni borlarni (ko’zi ojizroq yoki umuman ko’rmaydigan) ko’rish funksiyasini koreksiyalash, yoki tiklash usullarini o’rganish va amalda qo’llash;
- Ko’r yoki ko’zi ojiz bo’lib qolgan bolalarga ta’lim berish uchun maxsus maktablar turlari va strukturalarini o’rganish;

• O’quv reja va dasturlar, shuningdek metodikalar ishlab chiqish.

Bunday vazifalar pedagog, psixolog, fiziolog, oftalmologlar bilan birgalikda amalga oshiriladi.

Ko’z insonning eng muhim a’zosi hisoblanadi va unga zarar yetmasligi uchun juda ehtiyotkor bo’lishimiz zarur. Ko’z xiralashishiga olib keluvchi ko’pgina sabablar bor. Ko’z kasalliklari, ko’z xiralashuvi yoki ko’r bo’lib qolish nasliy yoki orttirilgan bo’ladi. Agar ota yoki ona tarafda bunday ko’z kasalliklari bo’lsa, farzandda ham ko’z bilan bog’liq muammolar kuzatilishi mumkin, agar ham ona, ham ota taraf qarindosh-urug’larda bo’lsa bu bolada ko’z kasalliklari bo’lish xavfini kuchaytiradi. Bundan tashqari yaqin qarindoshlarning turmush qurishi tufayli ham tug’ilajak bolada ko’z xiralashuvi, yoki boshqa tana a’zolarida bir qator kamchiliklar bilan dunyoga kelishiga sabab bo’ladi. Shuningdek spirtli ichimliklar, giyohvand moddalar qabul qiladigan ota yoki onadan bo’lgan farzandlarda nogironlik kuzatilishi mumkin. Bolaning ona qornidaligi paytida onaning to’g’ri ovqatlanmasligi, yoki kuchli stressni boshidan o’tkazishi ham bolaning miyasi, nerv sistemasiga jiddiy zarar yetkazadi. UNICEF tadqiqotlariga ko’ra bugungi kunda dunyoda 240 milliondan ortiq bola turli darajadagi nogironlik bilan tug’ilyapti, ya’ni har 10 nafar boladan 1 nafarida kamchiligi bor. Tug’ilgandan boshlab allaqachon rivojlanayotganida, ko’zi ojiz bolalarning boshqalar bilan taqqoslaganda ba’zi kamchiliklari kuzatilishi mumkin. Masalan, jismoniy aloqa (teridan teriga) orqali ona bilan bo’lgan affektiv aloqalar katta qiyinchiliklarga olib kelmasligi kerak; ammo ko’rish yoki eshitish qobiliyatining erta yo’qolishi (yoki tug’ilishsiz) kichkintoy ota-onasi ular bilan nimani bog’lashni istayotganini aniq izohlay olmasligini anglatadi, shuningdek siz muloqot qilishga urinishlaringizga javob yo’qligidan xafa bo’lishingiz mumkin. Eng muhimi sabrli bo’lib ularni chin dildan yaxshi ko’rish lozim.

Tadqiqot metodologiyasi. Ko’zi ojizlar ta’lim olishiga mo’ljallangan maktab internatlar o’z faoliyatini olib bormoqda. O’zbekistondagi bunday maktablar tarixiga nazar tashlaydigan bo’lsak, 1929-yil Yo’ldosh Oxunboboyev boshchiligida 1-ko’zi ojiz bolalar uchun Parkent ko’chasida 6-uyda maktab tashkil qilindi. Bundan so’ng ketma-ket boshqa viloyatlarda ham maktablar ochildi. Buxoro viloyatida esa ko’zi ojizlar bilim maskani 1953-yilda tashkil qilingan.

Hozirgi vaqtda nogironligi bo’lgan bolalarning 26,8 foizi ixtisoslashtirilgan maktablar va maktab-internatlarga qamrab olingan. Qabul qilingan inklyuziv ta’limni rivojlantirish konsepsiyasida 2025 yilgacha maktab-internatdagi bolalar sonini bosqichma-bosqich 16%ga qisqartirish va umumiy o’rta ta’lim muassasalarida o’qiyotgan nogironligi bo’lgan bolalarning ulushini hozirgi 16,5% dan 40% gacha oshirish ko’zda tutilgan.

Agar ko‘zi ojiz bola oddiy maktabga o‘qishga kirsam, u uchun barcha oqilona qulayliklar oldindan tayyorlanishi kerak — qulay formatlardagi (Brayl alifbosida, katta shriftida yoki audio formatida) o‘quv materiallari. Maktabda ko‘rish qobiliyati cheklangan o‘quvchiga individual yordam ko‘rsatadigan malakali o‘qituvchilarning mavjudligi ham muhim ahamiyatga ega. Ko‘zi ojizlarning o‘quv qurollari, alifbolari boshqalarnikidan farq qiladi. Ular Brayl alifbosidan foydalanishadi. Bugungi kunda ko‘zi ojiz bolalarning Brayl alifbosidan muvaffaqiyatli foydalanishida zarur bo‘ladigan asosiy ko‘nikmalarini rivojlantirishga qaratilgan o‘qitish mashg‘ulotlari o‘tkazilib kelinmoqda. Ularga — tekislikda yo‘naltirish, taktil tekshiruv, taktil stimullarni aniqlash va qo‘l harakatlarini muvofiqlashtirish kabilarni sanab o‘tish mumkin. 4-yanvar Butunjahon Brayl alifbosi kuni. Aslida mana shu sanada ko‘zi ojizlar uchun relyef-nuqta alifbosini kash qilgan fransuz tiflopedagogi Lui Brayl dunyoga kelgan. Olimning tug‘ilgan sanasi bugungi kunda kashf etgan ixtirosi bilan yodga olinadi. Chetdan qaraganda bunday shriftni yozish va o‘qish nihoyatda qiyin bo‘lib tuyuladi, lekin ko‘zi ojiz odam uchun xuddi sog‘lom odam kabi blokli tipda o‘qish va yozish kabi tabiiy va osondir. Brayl alifbosi millionlab matnlarda chop etilgan va kompyuter texnologiyalarini moslashtirishda, shuningdek, butun dunyo bo‘ylab qulay muhit yaratishda qo‘llaniladi. Relyefli nuqtali yozishni o‘zlashtirgan ko‘zi ojiz bolalar so‘zlarning to‘g‘ri yozilishini va tinish belgilarini eslab qolishadi, bu matnlarni faqat eshitish orqali o‘rganib bo‘lmaydi. Aynan Brayl alifbosi ko‘zi ojiz odamlarga umumiy ta‘lim tizimining bir qismi bo‘lishga yordam bera oldi. Nafaqat maktablarni, balki universitetlarni, akademiylarni ham bitirish, dissertatsiyalar himoya qilish, bilimning barcha sohalarida olim, amaliy va nazariy tadqiqotchi bo‘lish kabi imkoniyatlarni taqdim qildi. O‘zbekiston Respublikasi davlat ko‘p tarmoqli ixtisoslashtirilgan maktabgacha ta‘lim tashkilotlarida ham ko‘rishda nuqsoni bo‘lgan bolalar bilan tuzatish-pedagogik va o‘quv-tarbiyaviy ishlar olib borilmoqda.

Shuningdek ko‘rishda nuqsoni bo‘lganlarni o‘qitish uchun ham bir qator metodlar mavjud. Bu metodlar og‘zaki, ko‘rgazmali, amaliy va noan‘anaviy turlarga bo‘linadi. Og‘zaki metodlarga hikoya, tushuntirish, suhbat metodlari kiradi. Hikoya metodida o‘qituvchi hikoya qilayotgan mavzusiga doir ma‘lumotlarni o‘quvchilarga yetkazadi. Suhbat va tushuntirish metodlari ham og‘zaki bo‘lib, og‘zaki metod ko‘zi ojizlar uchun muhim hisoblanadi. Ko‘zi ojizlarni o‘qitishda dars jarayonida turli xil didaktik o‘yinlarni ham o‘tkazish mumkin. Xususan “Shaklli o‘yin”, “Tarozi”, “Himoya”, “Zakovat” o‘yinlarini darsda qo‘llash mumkin.

Tahlil va natijalar. Tiflopedagogika umumiy pedagogika yetakchi qoidalari asosida ko‘rish chuqur o‘zgartirilgan bolalarning xususiyatlarini hisobga olgan holda rivojlanmoqda. Tiflopedagogikaning eng asosiy vazifasi- bolalardagi to‘laqonli bo‘lmagan ko‘rish funksiyalaridan unumli foydalanish va ta‘lim jarayonida ularni rivojlantirish, ularni saqlab qolish uchun sharoitlar yaratib berish, psixik va jismoniy rivojlanishda ikkilamchi nuqsonlarni oldini olish va yengib o‘tish uchun maxsus yo‘naltirilgan korreksion- pedagogik ishlarni olib borishdir. Aqliy, axloqiy, jismoniy va estetik tarbiya masalalarini pedagogik yechishda, politexnika ta‘limida, tiflopedagogika, ularning psixologik–pedagogik klinik-oftalmologik kompleksini xususiyatlarini rivojlanishini o‘rganishga tayanadi, chunki shulargina o‘quv-tarbiya jarayonining korreksiyalash va o‘rnini to‘ldirish yo‘nalishida bo‘lishini ta‘minlaydi. Ko‘ruv jarayoni chuqur buzilgan bolalar rivojlanishining korreksiyasi umumta‘lim va mehnat tarbiya jarayonida hamda maxsus korreksiya mashg‘ulotlarida va yakka mashg‘ulotlarda amalga oshiriladi. Tiflopedagogikada qo‘llaniladigan metodlar bo‘yicha bolalar ommaviy o‘rta ta‘lim bilimlarini birmuncha ortiqroq vaqt davomida o‘zlashtiradilar. Ko‘rlar maktablarida ta‘lim effektivligi relyefli yozuvning hozirgi zamon vositalarini qo‘llash orqali erishiladi. Har xil ko‘rgazmali vositalar orqali, ko‘zi ojizlar maktabida umumta‘lim predmetlarini o‘qitish uchun katta shriftli mashg‘ulotliklar yaratilgan bo‘lib, ularda ko‘rgazmali illyustrasiyalarda tasvirlangan obyektlarning asosiy belgilari ajralib turadi. Ta‘lim tizimining sifatini oshirishda ko‘rlar maktablardagi tiflografika va tiflotexnikasining roli kattadir. O‘qitish ishlari barcha metodlarida bolalarning qoldiq va ojiz ko‘ruvi himoyalanaadi.

Adabiyotlar:

1. Hasanboyev J., To‘raqulov X.A., Alqarov I.Sh., Usmanov N.O’ “Pedagogika” — “Noshir” Toshkent, 2011
2. Toxtaxodjayeva M.S., Nishonova S., Hasanboyev J., Usmonboyeva M., Madiyarova S., Qoldibekova A., Nishonova N., Sayidahmedov N. “Pedagogika”—“O‘zbekiston Faylasuflari Milliy Jamiyati” Toshkent 2010
3. Musurmanova A., Ibragimov X., Jamoldinova O., Risqulova K., Yo‘ldosheva S., Jumayev A., Babashev F., Isamova P., Sharipova S., Salohiddinova G‘., Todjibayeva K. “Umumiy Pedagogika”—Yoshlar Nashriyot Uyi, Toshkent 2020

4. Dangalov Sunnatilla “Tiflopedagogika tarixi va uning ahamiyati” — “Hamidov N.H.” matbaa korxonasi uyi Toshkent 2010
5. Очилова М. О., Эргашева Г. Б. Основы организации самостоятельной работы учащихся // Молодой ученый. – 2014. – №. 8. – С. 852-854.
6. Очилова М. О. Взгляды агахи, ахмада дониша и фазли намангани на воспитание подрастающего поколения // Вестник науки и образования. – 2021. – №. 3-2 (106). – С. 44-46.
7. Рахимова Н. А. Роль гуманистических принципов в системе образования Узбекистана // Вестник науки и образования. – 2021. – №. 3-2 (106). – С. 53-55.
8. Мусаева Н.Н. Развитие теоретических положений таксономии учебных целей в соответствии с современными требованиями непрерывного профессионального образования. “Scientific progress”. Журнал.- Бухоро, 2021. № 7.- Б. 469-476.



SUD PSIXOLOG EKSPERTI IJTIMOYIY-PSIXOLOGIK KOMPETENTLIGI VA EMOTSIONAL INTELLEKTI KORRELYATSIYASI

*Olimov Laziz Yarashovich,
Buxoro davlat universiteti,
Psixologiya va sotsiologiya kafedrası dotsenti*

Ushbu maqolada sud psixolog eksperti faoliyatida ijtimoiy-psixologik kompetentlik omillarining namoyon etilishi va rivojlanishini tadqiq etish hamda uning o'ziga xos ijtimoiy-psixologik omillarini takomillashtirish haqida fikr yuritilib, sud psixolog eksperti ijtimoiy-psixologik kompetentligi va emotsional intellektini rivojlantiruvchi ijtimoiy-psixologik omillar, komponentlarini aniqlash, sud psixolog ekspertidagi kommunikativ, emotsional va shaxslilik komponentlarining namoyon bo'lishi va rivojlanishini tadqiq qilish; sud psixolog ekspertlarining sotsial-psixologik kompetentligini rivojlantirishda ularning sud-huquq tizimi bilan bog'liqligi ochib berilgan.

Kalit so'zlar: *sud psixolog eksperti, ijtimoiy-psixologik kompetentligi, sud psixologik ekspertizasi, kasbiy kompetentlik, kompetentlik, emotsional intellekt, kasbiy faoliyat.*

КОРРЕЛЯЦИЯ СОЦИАЛЬНО-ПСИХОЛОГИЧЕСКОЙ КОМПЕТЕНТНОСТИ И ЭМОЦИОНАЛЬНОГО ИНТЕЛЛЕКТА СУДЕБНОГО ПСИХОЛОГА-ЭКСПЕРТА

В данной статье рассматривается исследование проявления и развития факторов социально-психологической компетентности в деятельности судебного психолога и совершенствование её конкретных социально-психологических факторов, выявление компонентов, исследование проявления и развития коммуникативных, эмоциональных и личностных компоненты судебного психолога; в развитии социально-психологической компетентности судебных психологов раскрывается их связь с правовой системой.

Ключевые слова: *судебный психолог-эксперт, социально-психологическая компетентность, судебно-психологическая экспертиза, профессиональная компетентность, компетентность, личность эксперта, эмоциональный интеллект, профессиональная деятельность.*

CORRELATION OF SOCIO-PSYCHOLOGICAL COMPETENCE AND EMOTIONAL INTELLIGENCE OF FORENSIC PSYCHOLOGIST EXPERT

This article discusses the study of the manifestation and development of factors of socio-psychological competence in the activities of a forensic psychologist and the improvement of its specific socio-psychological factors, the identification of components, the study of the manifestation and development of communicative, emotional and personal components of a forensic psychologist; in the development of socio-psychological competence of forensic psychologists, their connection with the legal system is revealed.

Key words: *forensic psychologist-expert, socio-psychological competence, forensic psychological examination, professional competence, competence, personality of an expert, emotional intelligence, professional activity.*

Kirish. Respublikamizda so'nggi yillarda sudlov va huquq-tartibot organlari faoliyati samaradorligini oshirish, sud psixolog ekspertlarni tayyorlash tizimini yanada takomillashtirish va ularning kasbiy tayyorgarlik darajasini oshirish masalalariga alohida e'tibor qaratilib kelinmoqda.

“Sud ekspertizasi to'g'risida”gi O'zbekiston Respublikasi qonunida sud ekspertizasi sohasidagi munosabatlarni tartibga solish borasida muhim vazifalar belgilab berilgan. Bu qonunda ko'rsatib o'tilgan bunday muhim vazifalarni bajarishda sud psixolog ekspertlari ijtimoiy-psixologik kompetentligini takomillashtirishga oid tadqiqotlar muhim ahamiyat kasb etadi. Shu boisdan, sud psixolog ekspertlari ijtimoiy-psixologik kompetentligini oshirish, ularning shaxsiy sifatlariga xos bo'gan xususiyatlarni ro'yobga chiqarish, psixokorreksion va rivojlantiruvchi usullar orqali ularning kasbiy faoliyat samaradorligiga bevosita ta'sir etuvchi ijtimoiy-psixologik kompetentlik omillarini shakllantirish dolzarb muammo sifatida qaraladi.

O'zbekiston Respublikasi Prezidentining 2022-yil 28-yanvardagi PF-60-son “2022-2026-yillarga mo'ljallangan Yangi O'zbekistonning taraqqiyot strategiyasi to'g'risida”, 2020-yil 6-noyabrda PF-6108-

son “O‘zbekistonning yangi taraqqiyot davrida ta’lim-tarbiya va ilm-fan sohalarini rivojlantirish chora-tadbirlari to‘g‘risida”, 2021-yil 5-iyuldagi PF-6256-son “O‘zbekiston Respublikasida sud-ekspertlik tizimini takomillashtirish chora-tadbirlari to‘g‘risida”, 2022-yil 17-martdagi gi PF-89-son “Fuqarolarning huquq va erkinliklarini ta’minlash hamda huquqiy xizmat ko‘rsatishda adliya organlari va muassasalari faoliyati samaradorligini yanada oshirish chora-tadbirlari to‘g‘risida”gi Farmonlari, O‘zbekiston Respublikasi Vazirlar Mahkamasining 2019-yil 7-iyundagi 472-son “Psixologiya sohasida kadrlarni tayyorlash tizimini yanada takomillashtirish va jamiyatda huquqbuzarliklarning oldini olish chora-tadbirlari to‘g‘risida”gi, 2022-yil 13-dekabrda 705-son “Sud-ekspertlik faoliyatini tartibga soluvchi ayrim normativ-huquqiy hujjatlarni tasdiqlash to‘g‘risida”gi, 2023-yil 21-fevraldagi 73-son “Sud ekspertizasi tadqiqotlarini o‘tkazish tartibi to‘g‘risidagi namunaviy nizomni tasdiqlash haqida”gi Qarori, hamda faoliyatga oid boshqa me‘yoriy-huquqiy hujjatlarda belgilangan keng ko‘lamli strategik chora-tadbirlarni amalga oshirishda psixologlar zimmasiga ulkan vazifalarni yuklaydi.

Adabiyotlar tahlili va metodologiya.

Sotsial-psixologik kompetentlik bilan bog‘liq manbalarni tadqiq qilganimizda unga aloqador bo‘lgan Zamonaviy psixologiyada sud psixolog ekspertlari ijtimoiy-psixologik kompetentligi namoyon etilishi va rivojlanishi muammosini o‘rganishga qaratilgan ilmiy tadqiqot ishlarini tahlil qilar ekanmiz, ulardagi kasbiy va ijtimoiy-psixologik kompetentlik metodologiyasiga aloqador bo‘lgan ko‘plab psixologik xususiyatlarni nazariy jihatdan izohlashga alohida e‘tibor qaratdik. Bir qancha ilmiy adabiyotlarning tahliliga asoslanadigan bo‘lsak, ijtimoiy-psixologik kompetentlikni aniqlashga doir tadqiqotchilar tomonidan turlicha yondashuvlar mavjudligini ko‘ishimiz mumkin.

Ijtimoiy-psixologik kompetentlik jarayoni nafaqat ijtimoiy va tatbiqiy psixologiya, balki ko‘pgina psixologiya fanlarining ham amaliyotda qo‘llanilishida ko‘rishimiz mumkin. Xuddi shunday kategoriya ilmiy adabiyotlarda o‘z ifodasini topgan bo‘lib, kasbiy faoliyat samaradorligiga faqat kompetentlik vositasi sifatidagi ijtimoiy-psixologik samaradorlik mezoni sifatida baholash uchun mukammal darajadagi yagona ilmiy metodologik ishlanma hali qabul qilinmagan.

Sud psixolog ekspertining ijtimoiy-psixologik kompetentligini o‘rganish bo‘yicha olib borilgan kuzatishlarimiz va tadqiqot muammosiga aloqador bo‘lgan fundamental adabiyotlar tahlili ijtimoiy-psixologik kompetentlik muammolari bilan shug‘ullanuvchi olimlarning qarashlariga alohida e‘tibor qaratishni taqozo etadi.

Sud psixolog ekspertining ijtimoiy-psixologik kompetentligi deganda - sud psixolog ekspertining shunday kasbiy faoliyati nazarda tutiladiki, bunda yetarlicha yuqori darajada amaliy kasbiy faoliyat, kasbiy muomalani amalga oshira olishi nazarda tutiladi. Ayni paytda, sud psixolog ekspertining ijtimoiy-psixologik kompetentligi uning kasbiy bilim va malakalari, boshqa bir tomondan esa kasbiy pozitsiyasi va psixologik sifatleri mutanosibli bilan baholanishi mumkin.

Hozirgi kunda kompetentlik asosan, inson qobiliyati sifatida qaralsa, u holda insonning turli xil qobiliyati va iste‘dodi haqida fikr yuritish imkoniyatini beradi. Bunda “qobiliyat” tushunchasi talqiniga turlicha yondashuvlar mavjudligini ko‘ramiz.

Funksional-genetik yondashuvda qobiliyatni u yoki bu psixik jarayonni amalga oshiruvchi funksional tizimlarning samaradorlik tavsifi sifatida talqin etiladi. Bu holatda shaxs tuzilmasidagi motivatsion, xulq-atvor va kognitiv komponentlarning birlashuvini aks ettiruvchi “kompetentlik” va “kompetensiya” tushunchalari qobiliyatlar sifatida qaralishi mumkin.

Sud psixologik ekspertiza bugungi kunda yuridik faoliyat amaliyotiga chuqur kirib bormoqda. Sud psixologik ekspertizasining mohiyatini to‘laroq anglash va amaliyotga keng doirada tadbiq etish uchun esa uning shakllanish yo‘lini, tarixiy rivojlanishini bilish talab etiladi.

Huquqbuzarlik jarayonidagi ishtirokchilarning (ayblanuvchi, jabrlanuvchi va guvohlik beruvchi, xolis) psixik xususiyatlarini tadqiq qilish va o‘rganishga qiziqish qadim-qadimdan mavjud bo‘lgan.

Kishilik jamiyatining taraqqiy etib borishi, bir ijtimoiy tuzumning ikkinchi bir ijtimoiy tuzumga o‘rnini bo‘shatib berishi jamiyatda bir qator yangiliklarni, o‘zgarishlarni keltirib chiqargan. Shu tariqa jamiyat taraqqiyoti barcha sohalar singari psixologiya ilmining ham rivojlanishiga turtki bo‘ldi. Natijada huquqshunoslik amaliyotida psixologik tajribalarning ahamiyati yanada ortib, uni o‘tkazish usullari takomillashib bordi. Bu o‘z navbatida, tergov va sudlov jarayonlarining oshkorlik asosida, odilona olib borilishini ta’minladi. Biroq, tergov va sudlov jarayonlarining oshkora va odilona olib borilishi ko‘p hollarda faqat sudya yoki tergovchining tajribasiga, ilmiga, malakasiga va vijdoniga bog‘liqligicha qolaveradi. Bunday holat tabiiy ravishda sudlov va tergov jarayoniga boshqa sohalarining ham aralashishi zaruriyatini keltirib chiqaradi. Dastlab sudlov jarayonida psixologlar voyaga yetmaganlarning psixik rivojlanishi xususiyatlarini, xotira, tafakkur va idrok qilish va xayol jarayonlarini tadqiq qilishga alohida etibor qaratilgan.

Huquqshunoslik amaliyoti tarixidan ma'lum bo'lishicha, birinchi bo'lib 1810 yilda Napoleon “Jinoyat kodeksi”ga o'z hatti-harakatlarini boshqara olish yoki boshqara olmaslik layoqatini aniqlash tushunchasini kiritadi.

XIX asrning ikkinchi yarmiga kelib, bir qator mamlakatlarning jinoyat protsessual kodekslariga ayblanuvchi (gumonlanuvchi shaxsi)ning o'z hatti-harakati yoki qilmishlariga javob bera olish yoki javob bera olmasligini aniqlashga doir tibbiy tushunchalar ham kiritila boshlandi.

Rossiyada 1864 yilda jinoyat ishlari bo'yicha sudlov nizomiga psixiatrik ekspertizasini o'tkazish zarurligi to'g'risidagi kodeks qo'shilib, ushbu psixiatrik ekspertisasi tarkibiga psixologik ekspertizasini o'tkazish ham nazarda tutilgan edi. Shu vaqtdan e'tiboran Rossiyada psixologik ekspertiza o'tkazila boshlanadi.

XX asrning o'rtalariga kelib, eksperimental psixologiya va psixodiagnostika sohasi bo'yicha erishilgan yutuqlardan sud amaliyotida ham foydalanila boshlandi. Ushbu yo'nalish bo'yicha ilmiy tadqiqot laboratoriyalari tashkil etilib, ularda jinoyatchi shaxs xulq-atvoridagi o'zgarishlari, fiziologik affekt holati va shu kabilar o'rganila boshlandi.

1922-yilda Rossiya Federatsiyasida birinchi marta jinoyat protsessual kodeksi qabul qilindi. XX asrning boshlarida sobiq ittifoqning bir qator shaharlarida jinoyatchi shaxsini o'rganish bo'yicha markazlar ochilib, ularda sudga oid psixologik ishlar olib borila boshlandi.

XIX asrning oxiri XX asrning boshida sud psixologik ekspertizaning xulosalari isbot-dalillarning mustaqil manbai sifatida qo'llaniladi. Uning nazariy asoslari yirik olimlar tomonidan, xususan, Germaniyada - V.Shtern, G.Gross, Italiyada – E.Ferri va R.Garrofalo, Rossiyada – L.Vladimirov, A.Freze, V.Bexterev va boshqa olimlar tomonidan ishlab chiqilgan.

Sudga oid psixologik ekspertizasiga doir tadqiqotlarda sud psixolog eksperti faoliyatiga aloqador turli jihatlarini, xususan: K.Marbe psixolog jinoiy va fuqarolik ishlarda ekspert sifatidagi ishtiroki, V.Shtern sud psixolog ekspertining jinsiy jinoyat ishlari yuzasidan yosh guvohlar ko'rsatmalarini baholash va ekspertiza qilayotganlarning aqliy qobiliyatlarni aniqlashning psixologik usullarini, G.Gross esa kriminal psixologiya sohasiga doir ekspertiza o'tkazish mexanizmlarini ochib bergan.

M. Grodzinskiy “Guvohlar ko'rsatmalaridagi bir xil xatolar”, Ya.Kantarovich “Guvohlik ko'rsatmalarining psixologiyasi”, A.Luriya “Jinoyat izlarini aniqlashda psixologiya”, G.Volkova “Jinoiy huquq va refleksologiya”, V.Vnukova va A.Brusilovskiy “Voyaga yetmagan va yoshi kichik guvohlik ko'rsatmalarining psixologiyasi va psixopatologiyasi” asarlarda shaxs va ayblanuvchi psixologiyasi, guvohlik ko'rsatmalari bo'yicha sud psixologik ekspertizani o'tkazish texnikasi va uslubini asoslab berilgan.

Guvohlik ko'rsatmalarini tadqiq etish sohasida psixologik ekspertiza o'tkazish va boshqa muammolar bo'yicha tadqiqot ishlari amalga oshirilib, psixolog A.Luriya tomonidan 1927 yilda Moskva guberniya prokuraturasi qoshida tashkil qilingan amaliy psixologiya laboratoriyasida jadal tadqiqot ishlari olib borilgan. U yerda psixologik ekspertiza imkoniyatlarini kengaytirish va jinoyatlarni ochish uchun amaliy psixologiya usullarini qo'llash imkoniyatlari o'rganib chiqilgan.

Ta'kidlash joizki, amaliy psixologiyada yuridik amaliyot ehtiyojlari uchun uning qo'llanilishi asosan jinoiy jarayon ishtirokchilari ko'rsatmalarining haqiqiylikni aniqlash metodikalarini ishlab chiqish uchun qo'llanilgan. T.V.Saxnova yozishicha, bir tomondan qonunbuzar shaxsini o'rganib chiqishga e'tibor kuchayishidan darak bergan (ilgari u faqat qonunbuzarning o'zini o'rganilishida to'xtalgan), bu esa o'z navbatida, ob'ektiv va sub'ektiv tomonlarni inobatga olgan holda sodir etilgan qonunbuzarlikka aniq va to'g'ri baho berishga imkon bergan. Boshqa tomondan esa, jarayon (sodir etilgan holat) ishtirokchilarining ko'rsatmalarini haqiqiy ekanligini isbotlash uchun, ekspert sud yoki tergov jarayonida berilgan ma'lumotlar qay darajada haqiqiy ekanligini aniqlash bo'yicha vazifani o'z zimmasiga yuklatadi.

T.V.Saxnovaning fikricha, ekspertiza doirasida shaxsga tashxis qo'yish orqali haqiqatni aniqlash uchun qo'llanilgan. Respondentning erkin hikoyasi (o'zi bilan sodir bo'lgan holat yoki hodisa to'g'risida bildirgan fikrlari, yoki ko'rsatuvlari) va ekspert bergan savollarning javoblari asosida, ob'ektiv u yoki bu shaxs tipi bilan shartlangan, yolg'on belgilari mavjudligi (yoki mavjud emasligi) haqida xulosa qilinadi. Taxmin qilinishicha, sovuqqon, xo'mraygan va yopiq odamlar oldindan uylab qo'yg'an yolg'onni aytishga tayyor bo'lishadi. Shuning uchun u bergan ko'rsatmalar ahamiyatli emas, deb baholash mumkin. Bajarilmagan istak-xohishlar majmui mavjud bo'lgan shaxsning ko'rsatmalari ham to'la haqiqiy deb tan olinmasligi mumkin, biroq boshqa sabablariga ko'ra: sub'ekt boshqalar nigohida o'z mavqeiga ega bo'lishi uchun, istaklarini qiziq tarzda amalga oshiradi. Bu turdagi ekspertizalar voyaga yetmagan guvohlarga nisbatan samaralidir. Bu borada shuni ta'kidlash joizki, o'sha paytda ishonchli, ilmiy asoslangan shaxsni tadqiq etish bo'yicha metodikalar ishlab chiqilmagan edi, shu tufayli ekspert vazifasini ob'ektiv tarzda hal etish imkoni bo'lmagan.

O‘rganish jarayonida keltirilgan vajlarning haqiqiylikni aniqlash ekspertizaning asosiy kamchiligi sifatida bundan iborat bo‘lmagan. Ko‘rsatmalarning haqiqiylik haqida savolga javob berayotganda, ekspert-psixolog o‘zining maxsus bilimlari chegarasidan, jarayondan tashqari, o‘z vakolati doirasidan chiqib ketgan va sud vakolati chegaralariga kirgan. Rivojlanishining birinchi bosqichida sud ekspertizasi imkoniyatlariga vakolatidan ortiqcha baho berish, ehtimol qonuniydir, chunki amaliy psixologiya darajasi yuridik amaliyot ehtiyojlaridan ancha orqada qolgan edi. Bu esa o‘z navbatida vazifalarni noto‘g‘ri, xato belgilashga va ularni yechish uchun vositalarni noadekvat tanlashga olib kelar edi.

Sud psixologik ekspertizaga huquqiy holatlarni aniqlash vazifasi yuklanib, faqatgina ko‘rsatmalar haqiqiylikning tekshirish emas, balki ularni isbotlash, qonunbuzarlikni sodir etgan shaxs hatti-harakatlarida aybdorlikni aniqlash vositasi sifatida mustahkamligini tekshirish ham kiritilganligini ko‘rishimiz mumkin. Garchi bunga asos bo‘lmasa ham, qandaydir ishonchsizlik haligacha ham oxirigacha bartaraf etilmagan. Aksincha, qonuniy sud ishida mukammallashib borayotgan amaliyotning, o‘ziga borayotgan ehtiyojlari sharoitida, zamonaviy psixologiya fanining imkoniyatlariga yetarlicha baho bera olmaslik o‘rinlidir.

Olimlarning jiddiy tadqiqot ishlari (xususan, A.R.Luriya, M.M.Kochenov, A.R.Ratinov, V.L.Vasilev, V.F.Pirojkov, A.V.Dulov, V.F.Yengalichev, S.S.Shipshin va boshqalarning) jinoiy va fuqarolik ishlari bo‘yicha sud jarayonlarining maqsadlariga nisbatan sifatli darajada psixologik vazifalarni qo‘yish va hal etish imkonini beradi.

Natijalar.

Sud psixolog ekspertlarining emotsional intellekti bilan ijtimoiy-psixologik kompetentlik ko‘rsatkichlarining ijobiy shakllanayotganligini belgilovchi bir qancha statistik ahamiyatga ega bo‘lgan alomatlar o‘rtasidagi korrelyatsion bog‘liqlikda o‘z aksini topgan. Besh yilgacha ish stajiga ega bo‘lgan sud psixolog ekspertlaridagi bunday ijtimoiy-psixologik imkoniyatning mavjudligi kasbiy faoliyatni to‘g‘ri tashkil qiluvchi omillardan biri sifatida xizmat qiladi. Ular ekspertiza qilayotganlarning ishga oid ko‘rsatuvlarini (xususan, berayotgan ko‘rsatmalari rostmi, yoki yolg‘onligi, ularning fantaziyaga berilayotganligi yoki yo‘qligi) tinglash va tushunish uchun ortiqcha emotsional kechinmalarga berilish kerak emas, degan xulosaga kelganliklarini anglatadi. Natijada, sud psixolog ekspertlari ekspertiza jarayonida vujudga kelishi mumkin bo‘lgan turli nizoli holatlar va o‘zaro ziddiyatlarni bartaraf etish qobiliyatiga ega bo‘lishni biladilar.

Besh yilgacha ish stajiga ega bo‘lgan sud psixolog ekspertlarining ijtimoiy-psixologik kompetentligi bilan emotsional intellektini o‘zaro bog‘lovchi jihatlarga e‘tibor qaratadigan bo‘lsak, ularda insonlarni tushunish bilan o‘zga insonlarning kechinmalarini sezish ($r=0,503$, $p \leq 0,05$), axloqiy ustanovkalar bilan o‘z emotsiyasini boshqarish ($r=0,562$, $p \leq 0,05$), emotsional barqarorlik bilan empatiya ($r=0,526$, $p \leq 0,05$), ego kompetentlik bilan o‘z-o‘zini rag‘batlantirish ($r=0,512$, $p \leq 0,05$), barqaror insoniy munosabatlar bilan va emotsional barqarorlik bilan emotsional bilimdonlik ($r=0,573$, $p \leq 0,05$) o‘rtasida kuzatildi ($r=0,457$, $p \leq 0,05$). Qolgan ko‘rsatkichlar o‘rtasida korrelyatsion ko‘rsatkichlar biroz past bo‘lganligi esa sud psixolog ekspertlari kasbiy faoliyati davomida o‘z hatti-harakatlarini nazorat qilish, ish faoliyatini tartibga solish va uni ro‘yobga chiqarish ustida jiddiy ishlashlari amalga oshirish zarurati borligidan dalolat beradi.

Besh yilgacha ish stajiga ega bo‘lgan sud psixolog ekspertlari faoliyat jarayonida boshqa shkalalar bo‘yicha ijtimoiy-psixologik kompetentligini rivojlantirish orqali ekspertiza o‘tkazilayotganlarning ichki kechinmalari, ularning his-tuyg‘ulari, bergan ko‘rsatuvlarini, shuningdek, o‘zi bilan sodir bo‘lgan hodisa yoki holat ularning keyingi ruhiy holatidagi ta’siri (iz, asorat)ni adekvat baholashga va sud psixologik ekspertizasi xulosasini tegishli tartibda rasmiylashtirishda samaradorlikka erishish mumkinligidan dalolat beradi (1-jadval).

1-jadval

Besh yilgacha ish stajiga ega bo‘lgan sud psixolog ekspertlari ijtimoiy-psixologik kompetentligi bilan emotsional intellekti umumiy ko‘rsatkichlari orasidagi korrelyatsion bog‘lanish natijalari (n=41)

	Shklalar	Emotsional intellekt (N.Xoll metodikasi bo‘yicha)				
		Emotsional bilimdonlik	O‘z emotsiyasini boshqarish	O‘zini-o‘zi rag‘batlantirish	Empatiya	O‘zga insonlarning kechinmalarini sezish
kompetentlik (Kumitsina)	Insonlarni tushunish	0,319	0,106	0,281	0,262	0,503*
	Vaziyatlarni tushunish	-0,039	0,416	0,143	0,331	0,431
	Uddaburonlik	0,090	-0,037	0,236	0,259	0,407

Axloqiy ustanovkalar	0,087	0,562*	0,318	0,371	0,320
Muvaffaqiyatga erishganlik motivatsiyasi	0,291	-0,013	0,290	0,400	0,239
Emotsional barqarorlik	0,207	-0,033	0,303	0,526*	0,269
Imidj	0,368	0,430	0,104	0,266	0,482
Sotsial psixologik kompetentlik	-0,011	0,244	0,455	0,234	0,466
Verbal kompetentlik	0,101	0,125	0,454	0,198	0,487
Operativ ijtimoiy-psixologik kompetentlik	0,561*	0,131	0,060	0,160	0,497
Ego kompetentlik	0,273	0,249	0,512*	0,235	0,228
Kommunikativ kompetentlik	-0,030	0,452	0,249	0,447	0,395
Ishonchlilik	0,068	0,216	0,459	0,446	0,512*
Barqaror insoniy munosabatlar	0,573*	0,291	0,499	0,485	0,432
Shaxslilik kommunikativ imkoniyati	0,078	0,436	0,382	0,141	0,208

Izoh: * $p \leq 0,05$,

** $p \leq 0,01$

2-jadval

Besh yildan ortiq ish tajiga ega bo'lgan sud psixolog ekspertlari ijtimoiy-psixologik kompetentligi bilan emotsional intellekti umumiy ko'rsatkichlari orasidagi korrelyatsion bog'lanish natijalari (n=61)

	Shklalar	Emotsionla intellekt (N.Xoll metodikasi bo'yicha)				
		Emotsional bilimdonlik	O'z emotsiyasini boshqarish	O'zini-o'zini rag'batlantirish	Empatiya	O'zga insonlarning kechinmalarini sezish
Ijtimoiy-psixologik kompetentlik (Kunitsina metodikasi bo'yicha)	Insonlarni tushunish	0,331	0,304	0,486	0,267	0,701**
	Vaziyatlarni tushunish	-0,033	0,659**	0,123	0,329	0,421
	Uddaburonlik	0,087	0,141	0,226	0,241	0,478
	Axloqiy ustanovkalar	0,741**	0,276	0,083	0,236	0,195
	Muvaffaqiyatga erishganlik motivatsiyasi	0,312	-0,019	0,498	0,398	0,239
	Emotsional barqarorlik	0,196	-0,031	0,308	0,454	0,351
	Imidj	0,313	0,353	0,109	0,452	0,398
	Sotsial psixologik kompetentlik	0,017	0,446	0,236	0,713**	0,219
	Verbal kompetentlik	0,122	0,482	0,431	0,227	0,193
	Operativ ijtimoiy-psixologik kompetentlik	0,741**	0,103	0,060	0,149	0,491

Ego kompetentlik	0,313	0,321	0,314	0,228	0,223
Kommunikativ kompetentlik	-0,029	0,232	0,738*	0,405	0,389
Ishonchlilik	0,062	0,435	0,423	0,412	0,278
Barqaror insoniy munosabatlar	0,241	0,776**	0,453	0,474	0,687*
Shaxslilik kommunikativ imkoniyati	0,063	0,485	0,763**	0,193	0,309

* $p \leq 0,05$, ** $p \leq 0,01$

Navbatdagi tahlil esa besh yildan ortiq ish stajiga ega sud psixolog ekspertlari ijtimoiy-psixologik kompetentligi bilan emotsional intellekti o'rtasidagi bog'liqliklarga qaratilgan.

Besh yildan ortiq ish stajiga ega bo'lgan sud psixolog ekspertlari ko'rsatkichlarida ham emotsional intellekt bilan ijtimoiy-psixologik kompetentlik o'rtasida yuqori korrelyatsion bog'liqlikni ifodalovchi koeffitsientlar kuzatilganligini ko'rishimiz mumkin. Bu esa besh yildan ortiq ish stajiga ega sud psixolog kasbiy faoliyatini tashkil etishda shaxsiy tajriba va tasavvurlariga yaqqol tayanishlarini ko'rsatmoqda.

Tajriba-sinov natijalarida kuzatilishicha, besh yildan ortiq ish stajiga ega sud psixolog ekspertlari emotsional intellekti ijtimoiy-psixologik kompetentlikning insonlarni tushunish o'zga insonlarning kechinmalarini sezish bilan ($r=0,701$, $p \leq 0,05$), vaziyatlarni tushunish o'z emotsiyasini boshqarish bilan ($r=0,659$, $p \leq 0,05$); axloqiy ustanovkalar emotsional bilimdonlik bilan ($r=0,741$, $p \leq 0,05$), sotsial psixologik kompetentlik empatiya bilan ($r=0,713$, $p \leq 0,05$), barqaror insoniy munosabatlar o'z emotsiyasini boshqarish bilan ($r=0,776$, $p \leq 0,05$) va shaxslilik kommunikativ imkoniyati o'z-o'zini rag'batlantirish bilan muvofiqlikda ($r=0,763$, $p \leq 0,05$) rivojlanishi mumkinligini ko'rsatmoqda. Korrelyatsion munosabatlardan, besh yildan ortiq ish stajiga ega sud psixolog ekspertining ijtimoiy-psixologik vaziyatlarni oqilona baholash, sud psixolog ekspertining o'zining statusiga ega bo'lishi muhim ekanligini anglaganliklarini ifodalamoqda, deyish mumkin (2-jadval).

Xulosa.

Sud psixolog eksperti ijtimoiy-psixologik kompetentligini tadqiq etishda ularning emotsional intellektiga murojaat qilish juda ham zarur. Aytish mumkinki, sud psixolog ekspertlarining ijtimoiy-psixologik kompetentligi va emotsional intellekti o'rtasida ijobiy bog'lanishlar faoliyat jarayonida muhim hisoblanib, barcha mezon bo'yicha ijtimoiy-psixologik kompetentlik sifatleri bilan emotsional intellekt o'rtasidagi to'g'ri ichki munosabat shakllangan. Bu esa sud psixolog eksperti ijtimoiy-psixologik kompetentligining kasbiy kamolotdagi holatini yanada chuqurroq tushunish imkonini berdi.

Demak, yuqoridagilarga asoslanib shuni aytish mumkinki, sud psixolog eksperti ijtimoiy-psixologik kompetentligiga tayanch kompetensiyalarini faoliyat jarayonida shakllantirilishi kognitiv, emotsional, xulqiy omillarni o'zaro mutanosib ravishda rivojlanishi faoliyat samadorligini ta'minlashda individual va differensial farqlarga bog'liqligi haqidagi g'oyalarimiz o'z tasdig'ini topdi. Bu borada ijtimoiy-psixologik kompetentlik, eng avvalo, kasbiy faoliyat samaradorligini belgilashga va shaxs barkamolligini ta'minlashga xizmat qilishi aniq.

Adabiyotlar:

1. Maxmudova Z.M., Olimov L.Ya. O'smirlarda ekstremal vaziyatlarda psixologik himoya mexanizmlarini shakllantirish. Monografiya. “Buxoro viloyat bosmaxonasi MChJ” nashriyoti. Buxoro. 2021. -B. 160.
2. Maxmudova Z.M., Olimov L.Ya. Psychodiagnosics. O'quv qo'llanma. “Turon zamin ziyo” nashriyoti. Toshkent 2014. -B. 298.
3. Olimov L.Ya. Psixodiagnostika va psixometrika asoslari. Darslik. “Durdona” nashriyoti. Buxoro. 2021. -B. 747.
4. Olimov L.Ya. Umumiy psixodiagnostika. “Durdona” nashriyoti. Buxoro. 2020. -B. 1103.
5. Olimov L.Ya., Maxmudova Z.M. Psixodiagnostika va eksperimental psixologiya. o'quv qo'llanma. “Turon zamin ziyo” nashriyoti. T. 2020. -B. 820.
6. Olimov L.Ya., Nazarov A.M. Xulqi o'g'ishgan bolalar psixologiyasi. O'quv qo'llanma. “Tafakkur avlodi” nashriyoti. Buxoro. 2020. -B. 490.
7. Olimov L.Ya., Bahronova M.O. O'smirlar ma'naviyatini shakllantirishning ijtimoiy-psixologik

xususiyatlari. Science and education. Scientific journal. Volume 3, issue 3. March 2022 407-413 p.

8. Olimov L.Ya., M.B.Rasulova. O‘smir shaxsi shakllanishida ahloqiy normalarning ijtimoiy-psixologik ahamiyati. Science and education. Scientific journal. Volume 3, issue 3. March 2022 675-683 p.

9. Olimov L.Ya. Sotsialno-psixologicheskiy podxod k issledovaniyu konfliktov. Vestnik integrativnoy psixologii.(jurnal dlya psixologov). 2019 god, Vipusk 19. 379-381 st.

10. Olimov L.Ya. Teoreticheskie osnovi pedagogicheskoy texnologii. Vestnik integrativnoy psixologii.(jurnal dlya psixologov). 2018 god, Vipusk 18. 163-165 st.

11. Olimov L.Ya. Teoreticheskiy analiz problemi kreativnosti v psixologii. Vestnik integrativnoy psixologii jurnal dlya psixologov. Vipusk № 23, 2021 g. S 237-241.

12. Olimov L.Ya., Jumaev N.Z. Pedagogicheskoe obuenie pedagoga so studentami. Vestnik integrativnoy psixologii.(jurnal dlya psixologov). 2017 god, Vipusk 15. 198-203 st.

13. Olimov L.Ya., Maxmudova Z.M. Diagnostika Upravlencheskix Sposobnostey. Vestnik integrativnoy psixologii jurnal dlya psixologov. Vipusk № 2, 2020 g. S 204-209.

14. Olimov L.Ya., Maxmudova Z.M. Psixologicheskie mexanizmi deviantnogo povedeniya. Psixologiya XXI veka. Yaroslavl., 2020. –S. 125-127.

15. Olimov L.Ya., Maxmudova Z.M. Stressli vaziyatlarda psixologik himoya mexanizmlari va koping xulq-atvor namoyon bo‘lishining ijtimoiy psixologik xususiyatlari. Psixologiya. Uchrediteli: Buxarskiy gosudarstvenniy universitet, 31-38.

16. Olimov L.Ya., Maxmudova Z.M. Stressli vaziyatlarda psixologik himoya mexanizmlari va koping xulq-atvor namoyon bo‘lishining ijtimoiy psixologik xususiyatlari: stressli vaziyatlarda psixologik himoya mexanizmlari. Psixologiya ilmiy jurnali. 2020 yil, 4 son 109-115 b.

17. Olimov L.Ya., Maxmudova Z.M. O‘smirlarda psixologik himoya mexanizmlarining namoyon bo‘lishining o‘ziga xosligi. Psixologiya ilmiy jurnali. 2021 yil, 4 son 103-112 b.

18. Olimov L.Ya., Maxmudova Z.M. Ekstremal vaziyatlarda koping xulq-atvor va strategiyalar namoyon bo‘lishining ijtimoiy psixologik xususiyatlari. Psixologiya ilmiy jurnali. 2021 yil, 3 son 98-106 b.

BO’LAJAK O’QITUVCHILARDA QADRIYATLI YONDASHUV ASOSIDA PEDAGOGIK TAFAKKURNI RIVOJLANTIRISHNING PEDAGOGIK ZARURIYATI

*Raximova Nilufar Atamurotovna,
Buxoro davlat universiteti
Pedagogika kafedrasida o’qituvchisi*

Bugungi kunda o’sib kelayotgan har bir yosh avlodni vatanga muhabbat, uning o’tmishi, buguni hamda kelajagi uchun daxldor etib tarbiyalash muhim masala hisoblanadi. Binobarin maktab ta’lim tizimida o’quvchilarga ta’lim-tarbiya, ma’naviyat va madaniyat ulashuvchi bo’lajak pedagoglarni sifat darajasidan yuksaltirish, ularni vatanga muhabbat ruhida tarbiyalash, uning tarixini chuqur anglash, bir so’z bilan aytganda, pedagogik tafakkur va tarixiy xotira bilan qurollantirish zaruratini har qachongidan ham dolzarb ahamiyat kasb etmoqda. Ushbu maqolada bo’lajak o’qituvchilarda qadriyatli yondashuv asosida pedagogik tafakkurni rivojlantirish texnologiyalari haqida so’z yuritiladi.

Kalit so’zlar: *pedagog, qadriyat, bo’lajak o’qituvchi, muammo, yondashuv, ma’rifat, munosabat, tarbiya, pedagogik tafakkur, muhit, kelajak.*

ПЕДАГОГИЧЕСКАЯ НЕОБХОДИМОСТЬ РАЗВИТИЯ ПЕДАГОГИЧЕСКОГО МЫШЛЕНИЯ У БУДУЩИХ УЧИТЕЛЕЙ НА ОСНОВЕ ЦЕННОСТНОГО ПОДХОДА

Важным вопросом является воспитание молодого поколения, подрастающего сегодня, в любви к своей стране, её прошлому, настоящему и будущему, поэтому в системе школьного образования необходимо повышать качество обучения будущих педагогов, разделяющих образование, духовность и культуру с учащимися, воспитывать их в духе любви к Родине, глубоко понимать её историю, педагогическое мышление и историческую направленность, проблема вооружения памятью становится как никогда актуальной. В данной статье рассказывается о технологиях развития педагогического мышления у будущих учителей на основе ценностного подхода.

Ключевые слова: *педагог, ценность, будущий учитель, проблема, подход, просвещение, отношение, воспитание, педагогическое мышление, среда, будущее.*

THE PEDAGOGICAL NEED FOR THE DEVELOPMENT OF PEDAGOGICAL THINKING IN FUTURE TEACHERS BASED ON A VALUE APPROACH

An important issue is the education of every young generation growing up today in love for their country, its past, present and future. Therefore, in the school education system, it is necessary to improve the quality of future teachers who share education, spirituality and culture with students, educate them in the spirit of love for the Motherland, have a deep understanding of its history, in a word, pedagogical thinking and the historical need to arm yourself with memory becomes more relevant than ever. This article describes the technologies for the development of pedagogical thinking in future teachers based on a value approach.

Key words: *Teacher, value, future teacher, problem, approach, education, attitude, upbringing, pedagogical thinking, environment, future.*

Kirish. Xalqaro munosabatlar borasida o’z qarashlarini dadil bildira olish, millat sha’ni va obro’sini oshirish uchun kurashish, o’zga millatlarda o’ziga nisbatan salbiy munosabatlar shakllanishining oldini olishga intilish millat nufuzini yanada oshiradi. Millatning xalqaro maydondagi mavqeyini belgilashda, shuningdek, jamiyatda ustuvor o’rin tutuvchi taraqqiyparvar g’oyalari, jamiyat hayotining ular negizida yo’lga qo’yilishi ham muhim ahamiyatga ega. Shu sababli mamlakatimiz jamiyatida tarixiy xotira, tarixiy ong, vatanga muhabbat va uning tarixidan g’ururlanish tuyg’usini shakllantirish, yosh avlodni ana shu g’oya ruhida tarbiyalashga alohida e’tibor qaratilib kelinmoqda. O’zbekiston Respublikasi Prezidenti Sh.Mirziyoyev raisligidagi ma’naviy-ma’rifiy ishlar tizimini tubdan takomillashtirish, bu borada davlat va jamoat tashkilotlarining hamkorligini kuchaytirish masalalari bo’yicha o’tkazilgan videoselektor yig’ilishida “Agar jamiyat hayotining tanasi iqtisodiyot bo’lsa, uning joni va ruhi ma’naviyatdir. Biz yangi O’zbekistonni barpo etishga qaror qilgan ekanmiz, ikkita mustahkam ustunga tayanamiz. Birinchisi –bozor tamoyillariga asoslangan kuchli iqtisodiyot. Ikkinchisi –ajdodlarimizning boy merosi va milliy qadriyatlarga asoslangan kuchli ma’naviyat”, [1] deya ta’kidlaganlari bejizga emas. Prezidentimiz ta’kidlab o’tganlaridek, biz yangi O’zbekistonni qurishda jamiyat taraqqiyyotini ajdodlarimizning boy merosi va milliy qadriyatlarga asoslangan

kuchli ma'naviyatga tayanamiz. “Yangi O‘zbekiston maktab ostonasidan boshlanadi” degan shior bugungi islohotlarning amaliy ahamiyatini o‘zida mujassamlashtirgan desak mubolag‘a qilmagan bo‘lamiz. Zero, Shaxs tarbiyasi, inson kamoloti vatan ravnaqini belgilab beruvchi muhim omildir. Bugun shaxs shakllanishiga bevosita va bilvosita ta'sir qiluvchi omillarni alohida inobatga olish kerak. Bunday omillarga nafaqat moddiy, g‘oyaviy va psixologik sharoitlar, balki shaxsning shakllanishi ro‘y bergan muhit ham mansubdir. Bu jarayonga turli davlatlarda olib boriladigan millatlararo munosabatlar va milliy siyosat ham o‘z ta'sirini o‘tkazadi. Bu ayniqsa, shaxsiy hislatlarning shakllanishiga katta ta'sir ko‘rsatadi. Bunday xislatlarga milliy o‘z-o‘zini anglash, g‘urur, iftixor kabi tushunchalar kirishini e'tiborga oladigan bo‘lsak, shaxsning axloqiy shakllanishi umuminsoniy qadriyatlar bilan chambarchas bog‘liq holda kechadi deb xulosa qilish mumkin tushunchalarining o‘zaro bir-birini o‘rni to‘ldiruvchi tushunchalar ekanligi to‘g‘risidagi qarashlar ham mavjud.

Tadqiqot metodologiyasi.

Ma'lumki, pedagogik tafakkur tushunchasi fan yo‘nalishlarida o‘ziga xos tarzda ifodalanadi. Masalan, falsafiy lug‘atlarda pedagogika tafakkur tushunchasi –ajdodlar yaratgan ma'naviy merosni kishilar ongi va kundalik amaliy faoliyatida qayta nomoyon bo‘lishi, eslanishi, qadrlanishi deb ta'rif beriladi.[3.B.385] Shuningdek, falsafiy lug‘atda tafakkur tushunchasiga ham ta'rif berilib “predmet va hodisalarning umumiy, muhim xususiyatlarini aniqlaydigan, ular o‘rtasidagi ichki, zaruriy aloqalar, ya'ni qonuniy bog‘lanishlarni aks etadigan bilishning rotsional bosqichi” deb ta'rif beriladi.[3.B.386] Ma'naviy lug‘atlarda tafakkur (arab. fikrlash. aqliy bilish) —inson ma'naviyatining tarkibiy qismi, bilishning olamdagi narsa va hodisalarning umumiy, muhim xususiyatlarini aniqlaydigan, ular o‘rtasidagi ichki, zaruriy aloqalar ya'ni qonuniy bog‘lanishlarni aks ettiradigan aqliy bosqichi deya ta'rif beriladi. O‘zbekiston Milliy ensklopediyasida tafakkur tushunchasiga shunday ta'rif beriladi —inson aqliy faoliyatining yuksak shakli; obyektiv voqelikning ongda aks etish jarayonidir. Tafakkur atrof -muhitni, ijtimoiy hodisalarni, voqelikni bilish quroli, shuningdek, inson faoliyatini amalga oshirishning asosiy sharti sanaladi. U sezgi, idrok, tasavvurlarga qaraganda voqelikni to‘la va aniq aks ettiruvchi yuksak bilish jarayonidir. [5.B.164]Filologik lug‘atlarda esa tafakkur til va nutq bilan chambarchas bog‘liq ravishda namoyon bo‘ladi. Fikrlash faoliyati nutq shaklida namoyon bo‘ladi. Nutq aloqasi jarayonida insonning hissiy mushohada doirasi kengayib qolmay, orttirilgan tajriba boshqa kishilarga ham beriladi. Inson o‘zining tafakkuri, nutqi hamda ongli xatti-harakati bilan boshqa mavjudotlardan ajralib turadi. U fikr yuritish faoliyatida o‘zida aks ettirgan, idrok qilgan, tasavvur etgan narsa va hodisalarning haqiqiylikni aniqlaydi, hosil qilingan hukmlar, tushunchalar, xulosalar chin yoki chin emasligini belgilab oladi deyiladi.[6.B.245] Jamiyat esa nomilliy bo‘la olmaydi. Tarbiya yordamida avlodlarning sinalgan, eng ma'qul, taraqqiyparvar tajribasi o‘zlashtiriladi va yangi avlodga yetkaziladi, odamlarning ongi, xulqiga shu jamiyatda qabul qilingan axloq me'yorlari singdiriladi, yetakchilik qilayotgan mafkura o‘zlashtiriladi. Ma'lumki, milliy mafkura, milliy taraqqiyot, tarixiy mansublik kabi muqaddas qadriyatlarni xalq keng va teran idrok etmoqda. Mamlakatimiz yangi renessans qurish yo‘lida asosiy e'tiborni ta'lim va tarbiya tizimiga qaratmoqda. Tub o‘zgarishlar amalga oshirilib ta'lim va tarbiya tizimi keng isloh qilindi. Bu o‘zgarishlar odamlarning ongi va tafakkuriga ham ijobiy ta'sir etmoqda. Binobarin, o‘z kelayotgan yangi avlod dunyoqarashida tarixiy tafakkur tarzida namoyon bo‘lmoqda. Bu tuyg‘uni rivojlantirish, barqaror e'tiqodga aylantirish ta'lim tizimining muhim vazifalaridan biridir. O‘zbekiston Respublikasi uzluksiz ta'lim tizimida amalga oshirilayotgan islohotlar nafaqat ta'lim mazmunini tubdan yangilash, shuningdek, ta'lim va tarbiya jarayonini tashkil etishga nisbatan yangicha yondashishni ham talab etmoqda. Bugungi kunda oliy ta'lim muassasalarida pedagogik faoliyatni tashkil etishda quyidagi yondashuvlar ko‘zga tashlanmoqda: An'anaviy yondashuv uning asosiy xususiyati o‘qituvchi ma'lum axborotni, gapirib beradi, tushuntiradi, talaba esa bu bilimni xotirasida saqlaydi. “Bilim” tushunchasi xotirada saqlanadigan axborot ma'nosida tushuniladi. Talabada bilim boryo‘qligi imtihonda shu axborotga doir berilgan savolga yoddan bergan javobiga qarab aniqlanadi. Bunda bilim degani asosan esda qoldirishningnatijasidir, u ko‘pincha yuzaki bo‘lishi ham mumkin. Bunday bilim xotirada uzoq saqlanmaydi. Talaba savol berilganda eslashi ba'zan esa eslay olmasligi ham mumkin.[7.B.38] Noan'anaviy yondashuv–ta'lim-tarbiya jarayonining pedagog va bo‘lajak o‘qituvchilar hamkorligida tashkil etilishi, bo‘lajak o‘qituvchilar faoliyatining o‘quv va tarbiyaviy ishlar jarayonida yetakchi o‘rin tutishi, mustaqil faoliyat yuritishlarining ta'minlanishi, pedagoglar faoliyatining yo‘l-yo‘riq ko‘rsatish, zarur o‘rinlarda maslahatlar berish, shuningdek, bo‘lajak o‘qituvchilar tomonidan tashkil etilayotgan xatti-harakatlarni nazorat qilish va baholashdan iborat bo‘lishi, darslar hamda tarbiyaviy ishlarning bo‘lajak o‘qituvchilarni faollikka undovchi, mustaqil va erkin fikr yuritishlariga imkon beruvchi shakl va metodlar yordamida tashkil etilishi, nazorat va baholash bosqichlarida bo‘lajak o‘qituvchilar faoliyatining har tomonlama, batafsil baholanishiga erishish, ushbu maqsadda turli nazorat usullaridan foydalanish va boshqalar. Bo‘lajak o‘qituvchilarda ma'naviy-axloqiy sifatlar, xususan, tarixiy

tafakkur tuyg‘usining shakllanishiga xizmat qiluvchi tadbirlarning ommaviy (jamoaviy)likka asoslanishi yakka tartibda yoki guruhli ravishda amalga oshirilishidan ko‘ra ko‘proq ta’sir kuchiga ega.

Milliy-madaniy meros, shu jumladan, adabiyot va san’at barcha davrlarda ham yoshlarni ma’naviy-axloqiy jihatdan tarbiyalash, ularga ajdodlar an’alarini yetkazish vositasi bo‘lib kelgan. Ayni vaqtda ular yoshlarga milliy o‘zlikni anglatish, ularda vatan va millatga bo‘lgan mehr-muhabbatni qaror toptirish, tarixiy tafakkur tuyg‘ularini shakllantirishda alohida o‘rin tutadi. Bo‘lajak o‘qituvchilarga millatning shonli o‘tmishi, tarixi haqidagi ma’lumotlar ta’lim va ma’naviy-ma’rifiy tadbirlarni tashkil etish asosida yetkazib beriladi. Bo‘lajak o‘qituvchilarni tarixiy tafakkur ruhida tarbiyalashda oilaviy sulola an’analari ham alohida ahamiyat kasb etadi. Bo‘lajak o‘qituvchilarning kasbiy kompetensiyasini tarixiy tafakkur tuyg‘usi asosida shakllantirishda, dastlab, ularda o‘z oilasi, oila a’zolari, qarindosh-urug‘lari va yaqin kishilariga nisbatan oddiy muhabbatni tarbiyalashdan boshlash lozim. Bunday muhabbat ularning oilaga, tug‘ilib o‘sgan joyiga, xalqiga, o‘z ona tiliga bo‘lgan muhabbat bilan to‘ldirilib borilishi kerak. Oilada voyaga yetayotgan har bir shaxs tarixiy va milliy qadriyatlar asosida tarbiyalanib boradi. O‘z yetti pushtini bilish, ularning qilgan ishlari, hayot tarzidan na’muna olish va ularga munosiblik hislatlarini o‘zida kamol toptirib boradi. Oila muhitida berilayotgan tarbiya farzandlarni qon-qarindoshlikni ulug‘lash, oilasulolasi manfaatlari yo‘lida birlashish, uning sha’nini saqlashga o‘rgatadi. O‘z oilasi uchun fidoiy bo‘la olgan, uni qadrlay olgan insongina vatanini, xalqini qadrlay oladi. “Oilada amalga oshiriladigan tarbiya mazmuni farzandda o‘z ota-onasidan, oilasi, avlod-ajdodlari tarixidan, o‘zi tug‘ilib o‘sgan o‘lkasi, vatani, millati, xalqi, tili, dini, an’analardan g‘ururlanish hissini shakllantirmog‘i kerak” [10.B.25] deya fikr bildirganda O.Musurmonova avvalo pedagogik tafakkur jarayoni, ajdodlar ruhiga, hurmat, ma’naviy-ma’daniy merosga e’zoz tuyg‘ulari oiladan boshlanishini ta’kidlagan. Davlat ramzlari har qanday mamlakatning eng oliy qadriyatlaridan biridir. Binobarin, ularda davlatning shakllanish tarixi, millatning turmush tarzi, hayotiy yondoshuvlari, ijtimoiy munosabatlari mazmuni, milliy qadriyatlari mohiyatida aks etgan orzu-umidlari, niyat-o‘ylari, kelajak intilishlari o‘z aksini topadi. Davlat ramzlari xalqaro maydonda mamlakat, millat nomini keng yoyishda muhim vosita hisoblanadi. Shu sababli bo‘lajak o‘qituvchilarda davlat ramzlariga bo‘lgan cheksiz hurmatni qaror toptirish oliy ta’lim muassasi ma’muriyati oldida turgan eng muhim vazifalardan biridir.

Tahlil va natijalar.

Yuqoridagi bildirilgan fikr-mulohazalarga tayangan holda quyidagi xulosalarga kelish mumkin: “Pedagogik ta’lim jarayonida bo‘lajak o‘qituvchilarda qadriyatli yondashuv asosida pedagogik tafakkurni rivojlantirishning pedagogik zaruriyati” ta’lim tizimida o‘ziga xos dolzarblik kasb etadi. Mazkur muammoning nazariy va metodologik asoslarini ishlab chiqish, ularni nazariy va amaliy jihatdan asoslash, bo‘lajak o‘qituvchilarni kasbiy kompetensiyasini tarixiy tafakkur asosida takomillashtirishga erishish, so‘z yuritilayotgan jarayonning samarali tashkil etilishiga imkon beradi. Bo‘lajak o‘qituvchilarda pedagogik tafakkurni rivojlantirish va ularning kasbiy barkamolligida tarixiy xotira, umumbashariy qadriyatlarga sodiqlik g‘oyalarning to‘laqonli kamol topishidagi ahamiyati tahlil etildi. Bo‘lajak o‘qituvchilarda o‘z qadriyatiga bo‘lgan qiziqishni oshirish va shuning barobarida pedagogik tafakkurni yuksaltirish, ularning bilim olishga bo‘lgan ehtiyojlarini qondirish, ta’lim-tarbiya jarayonida milliy hamda umuminsoniy qadriyatlar ustuvorligini ta’minlash, inson, jamiyat va atrof-muhitning o‘zaro munosabatlarini uyg‘unlashtirish, bo‘lajak o‘qituvchilarda ongli intizom, insoniy qadr-qimmat tuyg‘usi, yuksak ma’naviyat, milliy g‘urur, milliy iftixor, ijtimoiy me’yorlarga asoslangan xulq-atvor, mantiqiy va ijodiy fikrlashni tarkib toptirishga qaratilgan metodik ta’minot o‘rganildi. O‘rganishlar shuni ko‘rsatdiki, bo‘lajak o‘qituvchilarda pedagogik tafakkurni rivojlantirish jarayoni murakkab, ko‘p qirrali bo‘lib, bunda avvallambor pedagogik tafakkurning tarkibiy komponentlari, ustuvor jihatlari va uni rivojlantirishning integrativ-tuzilmasini ko‘rib chiqish maqsadga muvofiqdir.

Xulosa. Bo‘lajak o‘qituvchilarda pedagogik tafakkurni rivojlantirish bilan bog‘liklikda fikrlarni tashqi ifodalay olish, shaxsiy refleksiya va mustaqillikni namoyon bo‘lishi, fikrlashdagi moslashuvchanlik, o‘z-o‘zini ishontira olish kabi pedagogik-psixologik xususiyatlari ajratib ko‘rsatildi.

Adabiyotlar:

1. Mirziyoyev Sh.M “Ma’naviy-marifiy ishlar tizimini tubdan takomillashtirish, bu borada davlat va jamoat tashkilotlarining hamkorligini kuchaytirish masalalari” bo‘yicha vadeoselektor yig‘ilishidan.
2. Egamberdiyeva N “Ijtimoiy pedagogika”, T.: “Alisher Navoiy nomidagi O‘zbekiston milliy kutubxonasi nashriyoti” 2009 yil, 44 bet
3. Falsafiy lug‘at “O‘zbekiston faylasuflari milliy jamiyati nashriyoti”, 2004 yil, 385 June(2022)540

4. Ma'naviyat asosiy tushunchalar lug'ati “G'afur G'ulom nomidagi nashriyot-matbaa ijodiy uyi” Toshkent.; 2010, 541
5. «O'zbekiston milliy ensiklopediyasi» Davlat ilmiy nashriyoti Toshkent.: 7 jild, 2007 y, 164 b
6. Haydarova O “Pedagogik texnologiya” Qarshi.: 2002 yil, 38-bet 8. Musursonova O “Oila ma'naviyati-milliy g'urur” T.: “O'qituvchi” 1999 yil, 158 bet.
7. N.G'ulomova “Ona tili va adabiyoti”, T.: “Sharq”, 20014 yil, 25 bet
8. O.Musurmonova “Oila ma'naviyati-milliy g'urur” T.: “O'qituvchi” 1999 yil
9. Очилова М. О., Эргашева Г. Б. Основы организации самостоятельной работы учащихся // Молодой ученый. – 2014. – №. 8. – С. 852-854.
10. Очилова М. О. Взгляды Агахи, Ахмада Дониша и Фазли Намангани на воспитание подрастающего поколения // Вестник науки и образования. – 2021. – №. 3-2 (106). – С. 44-46.
11. Рахимова Н. А. Роль гуманистических принципов в системе образования Узбекистана // Вестник науки и образования. – 2021. – №. 3-2 (106). – С. 53-55.

INTERAKTIV TA'LIM PLATFORMALAR VOSITASIDA TALABALARNING UMUMIY KOMPETENSIYALARINI RIVOJLANTIRISH METODIKASINI TAKOMILLASHTIRISH USULLARI

Sadikova Firuza Safarovna,
Buxoro davlat universiteti o'qituvchisi
f.s.sadikova@buxdu.uz

Maqolada ta'limning mutaxassis bo'lmagan yo'nalishlari talabalari uchun interfaol o'qitish usullaridan foydalangan holda informatika misolida tabiiy fanlarni o'qitishda kasbiy kompetensiyalarni shakllantirish yoritilgan. Kognitiv faoliyatni tashkil etishning maxsus shakli sifatida interfaol ta'limning umumiy tamoyillari shakllantirilgan. Ta'limning bu turida ta'lim sifatini oshirish, ijodiy topshiriq asosida ta'lim jarayonining barcha ishtirokchilarining faol o'zaro hamkorligi bilan qulay ta'lim sharoitlarini yaratish kabi interfaol texnologiyalardan foydalanish zarur. Har qanday interfaol o'qitish usulining mazmuni, asosi bo'lgan ijodiy topshiriqni tanlash texnikasi taklif etiladi.

Kalit so'zlar: *interaktiv ta'lim xizmatlari, onlayn ta'lim, kompetensiya, raqamli texnologiyalar, bulutli texnologiyalar, loyihalash, STEAM texnologiya*

МЕТОДЫ СОВЕРШЕНСТВОВАНИЯ МЕТОДИКИ РАЗВИТИЯ ОБЩИХ КОМПЕТЕНЦИЙ СТУДЕНТОВ ПОСРЕДСТВОМ ИНТЕРАКТИВНЫХ ОБРАЗОВАТЕЛЬНЫХ ПЛАТФОРМ

В статье описано формирование профессиональных компетенций при преподавании естественных наук с использованием интерактивных методов обучения у студентов непрофильных направлений образования на примере информатики. Сформулированы общие принципы интерактивного обучения как особой формы организации познавательной деятельности. В данном виде обучения необходимо повышать качество обучения, использовать интерактивные технологии, такие как создание благоприятных образовательных условий при активном сотрудничестве всех участников образовательного процесса на основе творческого задания. Предлагается методика выбора творческого задания, составляющая содержание и основу любого интерактивного метода обучения.

Ключевые слова: *интерактивные образовательные услуги, онлайн-образование, компетенции, цифровые технологии, облачные технологии, проектирование, STEAM технологии.*

METHODS OF IMPROVING THE METHODOLOGY OF DEVELOPING GENERAL COMPETENCES OF STUDENTS THROUGH INTERACTIVE EDUCATIONAL PLATFORMS

The article describes the formation of professional competencies in the teaching of natural sciences using interactive teaching methods for students of non-core areas of education using the example of computer science. The general principles of interactive learning as a special form of organization of cognitive activity are formulated. In this type of education, it is necessary to improve the quality of education, use interactive technologies, such as creating favorable educational conditions with the active cooperation of all participants in the educational process based on a creative task. A technique for choosing a creative task is proposed, which is the content and basis of any interactive teaching method.

Key words: *interactive educational services, online education, competencies, digital technologies, cloud technologies, design, STEAM technologies.*

Kirish. O'zbekiston Respublikasi oliy ta'lim tizimini 2030-yilgacha rivojlantirish konsepsiyasi oliy ta'lim tizimini ijtimoiy soha va iqtisodiyot tarmoqlari ehtiyojlaridan kelib chiqqan holda, fan, ta'lim va ishlab chiqarishning mustahkam integratsiyasini ta'minlash asosida ta'lim sifatini yaxshilash, raqobatbardosh kadrlarni tayyorlash, ilmiy va innovatsion faoliyatni samarali tashkil etish, xalqaro hamkorlikni rivojlantirish maqsadida ishlab chiqildi. Konsepsiyada belgilab berilganidek Oliy ma'lumotli mutaxassislarni tayyorlash sifatini oshirish maqsadida ta'lim jarayoniga raqamli texnologiyalar va zamonaviy usullarni joriy etish, yoshlarni ilmiy faoliyatga jalb etish, ta'lim jarayonida bulutli texnologiyalardan, ta'lim jarayonlarini raqamli texnologiyalar asosida individuallashtirish, masofaviy ta'lim xizmatlarini rivojlantirish, vebinar, onlayn,

“blended learning”, “flipped classroom” texnologiyalarini amaliyotga keng joriy etish; zamonaviy axborot-kommunikatsiya texnologiyalari asosida masofaviy ta’lim dasturlarini tashkil etish kabi vazifalar belgilab o’tilgan.

Axborotlashtirish asrida talabalar tomonidan hamma narsani o’rganishning iloji yo’q, chunki axborot oqimi juda tez o’sib bormoqda, shuning uchun talaba nafaqat nimani bilishi, balki uning ma’lumotni qanday qabul qilishi, tushunishi, unga qanday munosabatda bo’lishi, tushuntirishi ham muhimdir. Bu sifatlarni talabada shakllantirish uchun esa ta’lim jarayonini zamon talablari asosida tashkil etishdan iborat.

Talabalar o’rtasida umumiy, kasbiy kompetensiyalarni shakllantirishga yo’naltirilgan pedagogik jarayonni tashkil etish zarurati oliy ta’limi muassasalarida mavjud bo’lgan zamonaviy o’quv qo’llanmalarining yetishmasligi yoki kamligi bilan yanada yaqqol ko’rsatib bermoqda.

Umumiy kompetensiyalarni shakllantirishga qaratilgan pedagogik jarayonni qanday tashkil qilish kerak, umumiy kompetensiyalarni shakllantirish uchun qanday shart-sharoitlar mavjud? –kabi savollar bugungi kun pedagogikasining asosiy mavzularidan biriga aylanib qoldi.

Professor-o’qituvchilarning asosiy vazifasi o’quvchilar tomonidan tegishli malaka va ta’lim darajasini ta’minlagan holda kompetensiyalarni rivojlantirishni boshlaydigan shart-sharoitlarni tashkil etishdan iborat.

Bu jarayonda talabaga “nimani o’rgatish kerak?” va “qanday orgatish kerak?” degan savol tug’iladi.

Interaktiv, dialog texnologiyalari, loyiha usuli va boshqalardan ta’lim jarayonida foydalanish kerakligini har bir pedagog ta’kidlaydi. Bunda talaba faoliyat sub’ekti sifatida ishlaydi, o’rganishni kashf qilish, hayotiy kasbiy qiyinchiliklarni modellashtirish va qiyinchiliklardan chiqish yo’llarini topish orqali amalga oshiriladi.

Ta’lim jarayonida kredit-modul tizimiga o’tish, mahalliy ta’limni modernizatsiya qilish va Respublikamiz miqiyosida olib borilayotgan ta’lim siyosati innovatsion pedagogik jarayonlarni rag’batlantirmoqda. Ulardan biri bo’lajak mutaxassislarining kasbiy ta’limiga kompetensiyaga asoslangan yondashuv g’oyalari joriy etishdir.

Darhaqiqat, asrlar davomida o’qituvchilar o’qitishda doimo tajriba o’tkazib, uni yanada yaxshilash uchun yangi usullar, vositalar, yondashuvlar va texnologiyalarni qo’llaganlar. Hamma vaqt davomida o’qituvchilar o’quvchilarning malakasini oshirish va ularning ko’nikmalarini ish bilan yanada samarali moslashtirishga yordam berish uchun ta’lim muassasalarida ma’lumot tarqatish usullarini o’zgartirdilar.

Binobarin, pedagoglar ta’lim jarayonida talabalarga har bir bilimni to’liq etkazish, olgan bilimlaridan maksimal darajada foydalanishga yordam berish uchun, ta’limga faollikni oshirish uchun ilg’or innovatsiyalarni o’rganmoqda.

Metodologiya. Oliy ta’limni tugatayotgan bo’lajak mutaxassis professional harakatchanlikka ega bo’lishi, ilmiy va amaliy faoliyatdagi doimiy o’zgarishlarga tez javob bera olishi, yangi tajribaga ochiq bo’lishi va voqelikka ijodiy munosabatda bo’lishi kerak. Buning uchun shaxsning ijodiy salohiyatini faollashtirish, uning ijodiy qobiliyatlarini rivojlantirish zarur. Shaxsni faol, ijodiy faoliyat sub’ekti sifatida rivojlantirish zamonaviy oliy kasbiy ta’limning maqsadiga aylandi. Ijodiy shaxsni rivojlantirish esa ta’lim jarayonida interaktiv ta’lim tizimlaridan foydalanishni talab etadi.

O’qituvchi ta’limining jadal rivojlanishi bilimga qo’shimcha ravishda bo’lajak o’qituvchining ijodkorligi va o’zini o’zi rivojlantirish qobiliyatini shakllantirish va undan foydalanishni o’z ichiga olgan kompetensiyaga asoslangan yondashuvga e’tibor qaratish zaruratini keltirib chiqaradi.

Kompetentsiya - bu mutaxassis shaxsining, shu jumladan, kasbiy fikrlashning yakuniy, yaxlit darajasi, ajralmas sifati. Biroq, pedagogika oliy o’quv yurtida o’qish davrida talabalar o’rtasida zamonaviy kasbiy tafakkur uslubini shakllantirish maqsadli va ilmiy tashkil etilgan holda amalga oshirilmaydi. Bundan tashqari, olimlarning tadqiqotlariga ko’ra, ko’pchilik o’qituvchilarning kasbiy tafakkuri ijodiylikdan yiroq. Psixologik-pedagogik va fanlar blokining mazmuni, shakl va usullaridan foydalangan holda bo’lajak o’qituvchilar o’rtasida uni shakllantirish bo’yicha tizimli maxsus ishlarni olib borish zarur.

Umumiy kompetensiyalar - bitiruvchining ma’lum bir malaka darajasidagi faoliyatni amalga oshirishni ta’minlaydigan ijtimoiy va shaxsiy fazilatlar majmuini anglatadi. Umumiy kompetensiyaning asosiy maqsadi bitiruvchining muvaffaqiyatli ijtimoiylashuvini ta’minlashdir. Kasbiy kompetensiyalar deganda ma’lum bir kasbiy faoliyatda mavjud ko’nikmalar, bilimlar va amaliy tajribalar asosida harakat qilish qobiliyati tushuniladi. Talabalarni kompetensiyasini rivojlantirish uchun quyidagi o’qitish usullaridan foydalangan holda ishlab chiqish zarur: passiv, faol va interaktiv.

O’quv materiallari bir nechta shakllarga ega, masalan, kitoblar, slaydlar, kompyuter fayllari, o’qituvchilar tomonidan yozilgan doska yozuvlari, eslatmalarga hikoya qilish, video/audio tasmlar va boshqalar. Shakllar juda bir xil bo’lgani uchun ularni yig’ish va amalda qo’llash qiyin bo’ladi. Muammoning bir yechimi markazlashtirilgan faol raqamli ta’lim platformalardan foydalanishdir. Bunday ta’lim platformalari o’quvchining ishini soddalashtirish va o’rganish samaradorligini oshirishga qaratilgan.

Interaktiv deganda biror narsa (masalan, kompyuter) yoki kimdir (odam) bilan muloqot qilish, suhbat rejimida bo'lish tushuniladi. Shuning uchun interfaol ta'lim, birinchi navbatda, hamkorlikda o'rganishdir. Ta'lim jarayonining barcha ishtirokchilari (o'qituvchi, talabalar) bir-biri bilan o'zaro aloqada bo'lishadi, ma'lumot almashadilar, muammolarni birgalikda hal qilishadi, vaziyatlarni taqlid qilishadi. Bundan tashqari, bu xayrixohlik va o'zaro yordam muhitida sodir bo'ladi, bu nafaqat yangi bilimlarni olish imkonini beradi, balki kognitiv faollikni ham rivojlantiradi [1].

Interfaol ta'lim - bu kognitiv faoliyatni tashkil etishning maxsus shakli. U juda aniq va bashorat qilinadigan maqsadlarni o'z oldiga qo'yadi: o'quv jarayonining samaradorligini oshirish, fanni o'rganish uchun motivatsiyani kuchaytirish; talabalarning kasbiy mahoratini shakllantirish va rivojlantirish; muloqot qobiliyatlarini shakllantirish; axborotni idrok etish va qayta ishlashning zamonaviy texnik vositalari va texnologiyalarini o'zlashtirish ko'nikmalarini rivojlantirish; axborotni mustaqil topish va uning ishonchligini aniqlash qobiliyatini shakllantirish va rivojlantirish; sinf ishlari ulushini kamaytirish va talabalarning mustaqil ishlari hajmini oshirish.

Jahon tajribasi asosida ta'lim jarayonida interaktiv ta'lim tizimini rivojlantirish ta'lim samaradorligiga sezilarli darajada hissa qo'shmoqda.

Pedagogik texnologiya eng samarali bo'lishi uchun uni o'quvchilarning shaxsiy ehtiyojlariga va psixologik farovonlikka moslashtirilgan tarzda qo'llash kerak. Buning tufayli talabalar nafaqat maktab yoki universitetda, balki istalgan joyda va istalgan vaqtda bilim olishlari mumkin bo'ladi.

2023-yilda maktablar uchun qanday interaktiv texnologiyalar foydali bo'ladi?

- sun'iy intellekt;
- virtual haqiqat;
- kengaytirilgan haqiqat;
- bulutli texnologiyalar;
- interaktiv doskalar;
- sensorli kiritish qurilmalari;
- interaktiv darsliklar;
- onlayn kurslar va real vaqtda o'quv platformalari muammolarni hal qilish va tajribalar o'tkazish uchun qurilmalar va ilovalardan foydalanadi;
- o'qituvchilar va talabalar o'rtasida o'rganish va muloqot qilish uchun ijtimoiy tarmoqlardan foydalanish.

Talabalarning faolligini oshirishga intilish quyidagi qiziqarli interaktiv ta'lim tendensiyalariga olib keldi:

1.Kengaytirilgan haqiqatni o'rganish

Kengaytirilgan haqiqat- bu video, tasvirlar, matn, animatsiyalar va 3D modellar kabi raqamli komponentlarni haqiqiy dunyo elementlariga qo'shadigan immersiv texnologiya. Boshqacha qilib aytganda, kengaytirilgan haqiqat real dunyo tasvirlarini kompyuter tomonidan yaratilgan pertseptiv detallar bilan kengaytiradi.

AR-ni boshqa immersiv texnologiyalardan ajratib turadigan narsa shundaki, u real va virtual olamlarni birlashtirishning eng yuqori darajasini namoyish etadi.

Masalan, Case Western Reserve universiteti (CWRU) innovatsion MR ilovasini yaratdi. Ilova inson anatomiyasini o'z ichiga olgan barcha organlar, tizimlar va tomirlarning keng qamrovli 3D to'plamiga kirish imkonini beradi. Microsoft-ning Hololens va HoloAnatomy-dan foydalangan holda, Tibbiyot yo'nalishi talabalar o'z uylaridan 3D formatida inson anatomiyasining eng kichik tafsilotlarini o'rganishlari mumkin.

2.Virtual haqiqatni o'rganish

Virtual haqiqat ta'lim sohasida ko'proq foydalanishni topadigan yana bir interaktiv o'rganish tendensiyasidir. Texnologiya kontentni etkazib berish usulini o'zgartirish uchun katta imkoniyatlarga ega. Ta'limdagi VR 2025-yilga kelib 700 million dollarga yetishi kutilmoqda [1].

Avvalo, VR immersiv virtual dunyoni yaratish asosida ishlaydi - xayoliy yoki haqiqiy - bu talabalarga nafaqat kontentni ko'rish, balki u bilan muloqot qilish imkonini beradi. Bunda u talabalar tomonidan ta'lim ma'lumotlarini qayta ishlash uchun talab qilinadigan kognitiv yukni kamaytiradi. Talabalarni o'rganayotgan narsalariga jalb qilish ularni tushunchalarni to'liq tushunishga undaydi.

Hozirgi vaqtda Osso VR inqilobiy jarrohlik ta'lim platformasi VR-dan foydalangan holda jarrohlar uchun amaliy trening imkoniyatlarini taqdim etish uchun Garvard tibbiyot maktablari, Kolumbiya universiteti va Vanderbilt universiteti kabi AQShning eng yaxshi ta'lim muassasalari bilan hamkorlik qilmoqda[2]. VR bir necha yillardan beri sog'liqni saqlashni o'qitishda qo'llanilmoqda.

Misol uchun, Talabalar biologic jarayonlarni o'rganish uchun haptik aloqa qo'lqoplari va eshitish vositasi kombinatsiyasidan foydalanadilar. Bundan tashqari, ClassVR VR kuchini sinflarga olib kirishga

intilib, oyoq barmoqlarini maydonga tushirgan firmalarning yana bir misolidir. Ko'p qirrali platforma barcha darajadagi o'quvchilarga - maktabgacha ta'limdan tortib oliy o'quv yurtlarigacha - yangi usullarda o'rganishga yordam beradi.

Ta'limda virtual haqiqatdan foydalanishning asosiy afzalliklaridan biri bu chuqur o'rganish tajribasini yaratish qobiliyatidir. VR texnologiyasi yordamida o'quvchilar real hayotda yaratish qiyin yoki imkonsiz bo'lgan ob'yektlar va vaziyatlar bilan o'zaro munosabatda bo'lish imkonini beruvchi virtual muhitga tushib qolishlari mumkin. Bu o'quvchilarga o'quv materialini yaxshiroq tushunishga yordam beradi va ba'zan hatto yuqori saqlanish darajasini ham ta'minlaydi. Ta'limda VR texnologiyalaridan foydalanish misoli muzey yoki laboratoriyaga masofaviy sayohat bo'lishi mumkin. Ekskursiya davomida talabalar ko'rgazma yoki laboratoriya bo'ylab sayr qilish, ob'ektlar, rasmlar va hatto bakteriyalarni o'rganish imkoniyatiga ega. Virtual haqiqatda talabalar ob'ektlar bilan o'zaro munosabatda bo'lishlari, qarashlarini o'zgartirishlari va real hayotga qaraganda ko'proq tafsilotlarni ko'rishlari mumkin.

Shuningdek, VR texnologiyalaridan fan, texnologiya, muhandislik va matematika (STEM) fanlarini o'qitishda foydalanish mumkin. Misol uchun, kimyo fanini o'rganayotganda, voronka yoki probirkani virtual muhitda simulyatsiya qilingan ob'ektlar bilan almashtirish mumkin, bu erda talabalar haroratni nazorat qilishlari, kimyoviy moddalar qo'shishlari va natijani ko'rishlari mumkin.

Ta'limda virtual haqiqatdan foydalanish, albatta, an'anaviy usullardan ko'ra qiziqarli va samaraliroq. VR o'quv materialiga chuqurroq integratsiyalashuvga yordam beradi, shuning uchun uni zamonaviy ta'lim tizimi doirasida qo'llash oqlanadi.

Virtual haqiqat ta'limi - VR texnologiyalari bolalarga murakkab tushunchalar va hodisalarni tasavvur qilishda yordam beradi, shuningdek, ularga real jarayonlar qanday ishlashini tushunishga yordam beradi.

3. Mobil-Ta'lim

Mobil qurilmalarning ko'payishi bilan ular turli sohalarida ko'proq foydalanishni davom ettirmoqda. Ta'lim sohasida mobil qurilmalar, xususan, smartfonlar sinfda tobora keng tarqalgan vositaga aylandi. Statistik ma'lumotlar shuni ko'rsatadiki, talabalarining 46 foizi o'zlarining ba'zi kurs ishlarini mobil qurilma yordamida bajarishni xohlashadi.

Mobil qurilmalar yangi o'rganish usuliga yo'l ochdi - birinchi navbatda mobil o'rganish. Ushbu noyob usul (o'qituvchilar uchun) va muhim ma'lumotlarga kirish uchun (talabalar uchun) portativ hisoblash qurilmalaridan (noutbuklar, smartfonlar, iPad va planshetlar kabi) foydalanishni o'z ichiga oladi. Ushbu qurilmalarning ko'chmaligi o'qitish va o'rganishni an'anaviy sinflardan tashqarida ham mavjud qiladi.

Mobil platformasi bakalavr imtihonlariga tayyorlanayotgan talabalar uchun kurs materiallari, repetitorlik va viktorinalardan bepul foydalanish imkonini beradi. Bundan tashqari, u o'quvchilarning o'z bilimlarini kuzatishga yordam beradigan maslahatlar ustunini, muammoli sahifalarni va interfaol savollarni o'z ichiga oladi.

Mobil ilovalar ta'lim sohasida tobora ommalashib borayotgan yana bir vositadir. Ular talabalarga fanlarni kompyuterdan uzoqroqda ham o'rganish imkonini beradi va ularga o'z bilimlarini osonroq va qiziqarli tarzda yaxshilashga yordam beradi.

4. Interaktiv doskalar

Interfaol doska (IWB) kichik guruhlar yig'ilishlari va davra suhbatlarini osonlashtirish uchun kompyuterga birlashtirilgan oddiy LCD displey bo'lgan. Dastlab ish joyida foydalanish uchun joriy qilingan IWBlar keyinchalik ta'lim muassasalariga kirib bordi

Texnologik evolyutsiya bilan birga, IWBlar sezilarli darajada rivojlanib, kuchli vositalar va resurslarni qo'shib, ularni sinfda foydalanish uchun mukammal qiladi.

Tegish yoki qo'l imo-ishoralarini aniqlash funksiyasi – yozish, tahrirlash, izoh qo'shish va to'g'ridan-to'g'ri ekranda harakat qilish – talabalar uchun eng katta qiziqishdir. Shuningdek, IWB ning aqlli texnologiyasi o'qituvchilarga aniq tushunchalarni ko'rsatish yoki talabalarni guruhdagi muammolarni hal qilish va aqliy hujumga jalb qilish uchun interaktiv ilovalardan foydalanish imkonini beradi.

Aqlli doskalar klassik doska va bo'r o'rnini bosadigan elektron qurilmadir. Ular yordamida o'qituvchilar darsliklarni namoyish qilishlari, talabalar bilan real vaqtda topshiriqlarni bajarishlari va turli formatdagi interaktiv topshiriqlarni yaratishlari mumkin.

5. Sun'iy intellekt

Ta'limda faol qo'llanila boshlangan yana bir texnologiya bu sun'iy intellektdir. U o'qituvchilarga har bir talabaning individual ehtiyojlarini aniqlash orqali o'rganishni shaxsiylashtirishga yordam beradi. Bundan tashqari, sun'iy intellekt baholash jarayonini ob'ektiv va aniqroq qilishga yordam beradi.

Ta'limda sun'iy intellektdan foydalanishning bir misoli, ta'lim jarayonini individuallashtirish va har bir o'quvchining ehtiyojlari va bilim darajasini hisobga olish imkonini beruvchi moslashuvchan ta'lim

platformalari. Sun'iy intellekt avtomatik ravishda katta hajmdagi ma'lumotlar asosida har bir talaba uchun noyob darslar va topshiriqlarni yaratishi mumkin.

Shuningdek, sun'iy intellekt eng samarali o'qitish usullarini tanlash va eng yaxshi natijalarga erishish uchun talabalar guruhining optimal hajmini aniqlash uchun ishlatilishi mumkin.

Bundan tashqari, sun'iy intellektdan foydalangan holda topshiriq va testlarni tekshirish jarayonini avtomatlashtirish mumkin, bu esa o'qituvchilarga o'quvchilar bilan muloqot qilish, materialni qo'shimcha tushuntirish va individual ishlarga ko'proq vaqt ajratish imkonini beradi.

Ammo shuni ta'kidlash kerakki, sun'iy intellekt o'qituvchini to'liq almashtira olmaydi va uning ishiga qo'shimcha sifatida qaralishi kerak. Oxir oqibat, muvaffaqiyatli o'rganish baribir o'qituvchining shaxsiy fazilatlariga va o'z bilimi va tajribasi bilan talabalarni o'ziga jalb qila olishiga bog'liq.

6. Onlayn kurslar

Onlayn kurslar uzoq vaqtdan beri o'rganish uchun mashhur vosita bo'lib kelgan. Ular bepul yoki pullik bo'lishi mumkin va talabalarga yangi fanlar va ko'nikmalarni o'z tezligida o'rganish imkonini beradi. Onlayn kurslar tufayli talabalar sayyoramizning istalgan burchagida yashab turib, dunyoning yetakchi universitetlarida ta'lim olishlari mumkin.

Universitetlar uydan uzoqda bo'lganlar uchun bu oliy ma'lumot olish uchun yagona imkoniyat bo'lishi mumkin. Onlayn kurslar talabalar uchun yangi ufqlarni ochib, ularning bilimlarini kengaytirish va onlayn kontent orqali rivojlanishiga yordam beradi.

Ammo onlayn kurslardan to'liq foydalanish uchun o'qituvchi dars jadvaliga rioya qilishi va intizomli bo'lishi kerak. Yaxshi internet aloqasi, tezkor kompyuter va boshqa zarur texnik vositalarga ega bo'lish ham muhimdir.

Har bir talabaning maqsadi va sharoitiga qarab, onlayn kurslar oliy ta'lim va keyingi o'qish uchun juda samarali vosita bo'lishi mumkin.

Veb-ta'lim - ta'lim resurslari va onlayn kurslarga kirish o'quvchilarga interaktiv formatda o'rganish, shuningdek, butun dunyo bo'ylab o'qituvchilar va boshqa talabalar bilan muloqot qilish imkonini beradi.

O'rganishga o'yin yondashuvlari - o'yinlar bolalarning matematik qobiliyatlarini, mantiqiy fikrlash va muloqot qobiliyatlarini rivojlantirish uchun ishlatilishi mumkin.

Robototexnika - robotlarni yaratish va dasturlash bolalarni qiziqtirishi va fan, texnologiya, muhandislik va matematika bo'yicha yangi ko'nikmalarni rivojlantirishga yordam beradi.

Ta'limdagi innovatsiyalar maktab va universitet ta'limi bilan chegaralanib qolmaydi. Ta'limdagi yangi texnologiyalar kattalar uchun tegishli sohalar bo'yicha malakaga ega bo'lish imkoniyatini beradi, bu ularga mehnat bozorida yaxshiroq yo'l olish va kasbiy faoliyati uchun zarur bo'lgan yangi bilim va ko'nikmalarga ega bo'lish imkonini beradi.

Avtonomiya pedagogikasi

Avtonomiya pedagogikasi - bu mustaqil ta'limga asoslangan usul va o'quvchilarda o'z-o'zini tashkil etish va o'rganishda mustaqillik ko'nikmalarini shakllantirish. Ushbu usulda o'qitish o'quvchilarda shaxsiy avtonomiyani rivojlantirishga asoslanadi, bu ularga o'z qiziqishlari bo'yicha bilimlarni olish va o'z maqsadlariga erishish imkonini beradi.

Avtonomiya pedagogikasi - bu o'z-o'zini boshqarish va o'zini o'zi tashkil etishga qodir shaxsni rivojlantirish vazifasini qo'yadigan ta'lim yo'nalishi. Bu o'quvchi tanlash erkinligiga ega bo'lgan holda, o'z maqsadlari va ularga erishish yo'llarini belgilashi mumkinligini taxmin qiladi.

Avtonomiya pedagogikasi doirasida talaba o'qituvchi bilan rahbar sifatida emas, balki sherik sifatida muloqot qilib, ta'lim jarayonining faol ishtirokchisiga aylanadi. O'qituvchilar nafaqat bilimlarni uzatish obyekti, balki hayotda murabbiy sifatida ham ishlaydi, o'quvchilarning qiziqishlarini, ijodkorligini va boshqa odamlarga hurmatini rivojlantirishga yordam beradi.

Bularning barchasi talabalarga hayotning istalgan sohasida o'z ehtiyojlari va istaklarini amalga oshirishga qodir bo'lgan muvaffaqiyatli va baxtli inson bo'lishga imkon beradi. Avtonomiya pedagogikasi bugungi kunda dunyoning ko'plab ta'lim muassasalarida qo'llaniladi va katta muvaffaqiyatlarga erishadi.

Zamonaviy ta'limda o'quvchilarning psixologik farovonligi haqida g'amxo'rlik qilishga tobora ko'proq e'tibor qaratilmoqda. Ushbu o'qitish usuli o'quvchilarning individual ehtiyojlarini hisobga olgan holda o'qituvchilar, psixologlar va ota-onalarning o'zaro hamkorligiga asoslanadi. Buning yordamida o'quvchilar nafaqat yangi bilimlarni oladilar, balki shaxs sifatida ham rivojlanadilar.

Kelajakdagi raqamli ta'lim talabalarni materialni chuqurroq tushunishga undash bilan birga ancha qulay va moslashuvchan bo'ladi. U virtual haqiqat elementlarini, o'quv videolarini, shuningdek, bilimlarni baholash uchun onlayn kurslar va avtomatlashtirish dasturlarini o'z ichiga oladi. Ta'limning kelajagi ta'lim uslublari va tezligiga mos keladigan talabaga individual yondoshishga yordam beradi.

Raqamli texnologiyalar ta'lim muhitida o'z samaradorligini isbotladi va hozirda pedagogikadagi innovatsiyalar asosiy tendensiyaga aylandi. Yangi texnologiyalarni o'rganish nafaqat zarurat, balki o'quv markazlari, maktablar va universitetlar uchun muhim raqobat xususiyatiga aylanib bormoqda.

Ta'limdagi innovatsion texnologiyalar o'quv jarayonlarini sezilarli darajada yaxshilaydi. Ular o'rganishni yanada interaktiv va qiziqarli qiladi, talabalar esa yangi va innovatsion ta'lim usullaridan foydalanishlari mumkin. Zamonaviy texnologiyalardan keng foydalanilayotgan zamonaviy o'quv jarayoni o'quvchilarga muvaffaqiyatli kelajak uchun barcha zarur bilimlarni berish imkonini bermoqda.

Interfaol texnologiyalardan foydalanishning asosiy vazifasi ta'lim sifatini oshirish, ta'lim jarayonining barcha ishtirokchilarining faol o'zaro hamkorligi bilan qulay ta'lim sharoitlarini yaratishdir. O'quv jarayonida interfaol texnologiyalardan doimiy foydalanish bilan talabalarning fikr-mulohazalari yaxshilanadi, bu an'anaviy o'qitish bilan faqat bilim, ko'nikma va ko'nikmalarni tekshirish bilan cheklanadi. Interfaol ta'lim modelining elementlari sinflarni boy va qiziqarli qiladigan texnika va usullarni o'z ichiga olishi kerak.

Xulosa. Texnologiya, shubhasiz, interaktiv ta'limning tabiatini o'zgartiradi. Interfaol ta'lim tendensiyalarining paydo bo'lishi, xususan, o'rganishda inqilob qildi va eng yaxshisi hali oldinda. Eng muhimi, texnologiya maktab va uy o'rtasida aql bovar qilmaydigan ta'lim uzluksizligini yaratib, me'yordan chetga chiqishga imkon berdi.

Bundan tashqari, bu talabalarga osonlik bilan o'rganish uchun ma'lumot va ko'nikmalar bilan muloqot qilish imkoniyatini berdi. Virtual haqiqat dunyoni sinf va uylarga olib kirdi, bu o'quvchilarga ilgari murakkab tushunchalar bo'lgan narsalarni misli ko'rilmagan qulaylik va yuqori samaradorlik bilan boshqarish imkonini berdi.

Zamonaviy interaktiv ta'limning afzalliklari kundek ravshan bo'lsa-da, ta'lim muassasalari texnologik jihatdan qarash uchun yetarlicha dadil bo'lishi kerak. Oddiy til bilan aytganda, ushbu texnologiyalarni to'g'ri amalga oshirishga to'sqinlik qiladigan xarajat kabi to'siqlar mavjud. Shuni yodda tutish kerakki, har bir berilgan samarali ta'limning zamirida malakali mutaxassisni tayyorlash, jamiyatga umumiy kasbiy kompetensiyasi yuqori bo'lgan kadrlarni yetkazib berish oliy maqsadimizdir.

Adabiyotlar:

1. Saidovna T. G. Veb-Kvest Ta'lim Strategiyasi-Talabalarning Loyiha Faoliyatining Shakli Sifatida //Miasto Przyszłości. – 2023. – T. 31. – C. 343-345.
2. Turdiyeva G. Ta'lim jarayonida stem-texnologiya-talabalarning loyihalash faoliyatini rivojlanish vositasi sifatida //Центр научных публикаций (buxdu.uz). – 2023. – T. 31. – №. 31.
3. Saidovna T. G., Sadreddinova S. M. Raqamli texnologiyalar yordamida innovatsion raqamli maktab modeli tashkil etish imkoniyatlari //Development scenarios and alternatives in the modern society. – 2023. – C. 94.
4. Турдиева Г. С. Сетевые атаки и использование защиты от них //Universum: технические науки. – 2022. – №. 2-1 (95). – C. 60-62.
5. Turdiyeva, G. (2023). Научно-исследовательская работа студентов в кредитномодульной системе - высшая форма самостоятельной деятельности. Центр научных публикаций (buxdu.Uz), 31(31). извлечено от https://journal.buxdu.uz/index.php/journals_buxdu/article/view/9281

RAQAMLI TA'LIM PLATFORMALARI TALABALARNING MUSTAQIL ISHLARINI TASHKIL ETISH KO'NIKMALARINI SHAKLLANTIRISH VOSITASI SIFATIDA

Turdieva Gavhar Saidovna,
Buxoro davlat universiteti
Amaliy matematika va dasturlash
texnologiyalari kafedrasida dotsenti
g.s.turdieva@buxdu.uz

Maqolada oliy ta'lim muassasalarida talabalarning mustaqil ishlarini tashkil etishda bulutli texnologiyalardan foydalanish imkoniyatlari tahlil qilinadi. Bulutli Internet xizmatlaridan foydalangan holda talabalarning mustaqil ishlarini tashkil etish tajribasi keltirilgan. Talabalarning kognitiv faolligini oshirish uchun onlayn yoki oflayn rejimlari, ommaviy aloqa, ijtimoiy tarmoq xizmatlari bilan turli telekommunikatsiya kanallari yordamida Internetda pedagogik o'zaro ta'sirni amalga oshirish uchun asos sifatida onlayn platformadan foydalanish va turli platformalar orqali mustaqil ta'limni qabul qilish shakllarini tashkil etish usullari tahlil qilingan.

Kalit so'zlar: mustaqil ish, kasbiy yo'naltirilgan ta'limning uslubiy tizimi, bulutli texnologiyalar, onlayn ta'lim, tarmoq texnologiyalari, interaktiv ta'lim texnologiyalari, onlayn ta'lim platformalari, onlayn vositalar, interaktiv vositalar.

ЦИФРОВЫЕ ОБРАЗОВАТЕЛЬНЫЕ ПЛАТФОРМЫ КАК СРЕДСТВО ФОРМИРОВАНИЯ НАВЫКОВ САМОСТОЯТЕЛЬНОЙ РАБОТЫ СТУДЕНТОВ

В статье анализируются возможности использования облачных технологий в организации самостоятельной работы студентов в высших учебных заведениях. Представлен опыт организации самостоятельной работы студентов с использованием облачных интернет-сервисов. Использование онлайн-платформы как основы педагогического взаимодействия в сети Интернет с помощью различных телекоммуникационных каналов с онлайн- или офлайн-режимом, средств массовой коммуникации, сервисов социальных сетей для повышения познавательной активности обучающихся, организации форм самостоятельного обучения методами различных платформ анализируются.

Ключевые слова: самостоятельная работа, методическая система профессионально-ориентированного образования, облачные технологии, онлайн-обучение, сетевые технологии, интерактивные образовательные технологии, онлайн-образовательные платформы, онлайн-средства, интерактивные средства.

DIGITAL EDUCATIONAL PLATFORMS AS A MEANS OF FORMING STUDENTS' INDEPENDENT WORK SKILLS

The article analyzes the possibilities of using cloud technologies in organizing independent work of students in higher educational institutions. The experience of organizing independent work of students using cloud Internet services is presented. The use of the online platform as the basis of pedagogical interaction on the Internet using various telecommunication channels with online or offline mode, mass media, social networking services to increase the cognitive activity of students, organizing forms of self-study using the methods of various platforms are analyzed.

Key words: independent work, methodological system of professionally oriented education, cloud technologies, online learning, network technologies, interactive educational technologies, online educational platforms, online tools, interactive tools.

Kirish. Raqamli inqilob hayotimizning deyarli barcha jabhalarini qamrab oldi. Internet va elektron qurilmalardan foydalanish darajasi odamlarning boshqalar bilan muloqot qilish, yangiliklarni olish va atrofdagi dunyoni ko'rish usullariga ta'sir qildi. Raqamli transformatsiya tendensiyalari ta'lim sanoatiga ham katta ta'sir ko'rsatdi. Raqamli transformatsiya sinfga va o'qituvchilarning talabalar bilan qanday munosabatda bo'lishiga ta'sir qildi. Bu o'zgarishlarni dunyoning son-sanoqsiz mamlakatlaridagi ta'lim muassasalarini yopib qo'ygan pandemiya tezlashtirdi. Talabalarga o'qishni davom ettirishga yordam berish maqsadida ko'plab

universitetlar va o'qituvchilar talabalarga ta'limdagi tafovutni bartaraf etishga yordam berish uchun raqamli texnologiyalarga murojaat qilishdi. Zamonaviy masofaviy ta'lim sharoitida pedagogik o'zaro ta'sirning bir nechta turlarini ajratib ko'rsatish mumkin, ular talabalarning onlayn kurslarda taqdim etilgan materiallar bilan ishlashi, tengdoshlari, sinfdoshlari bilan muloqot qilish, elektron vositalardan foydalangan holda fikr-mulohazalarni saqlash, kompyuter va boshqa gadjetlar bilan ishlashni o'z ichiga oladi. Zamonaviy ta'lim texnologiyalariga ega bo'lish va ulardan ta'lim jarayonlarida foydalanish, dars jarayonlarini onlayn platformalar orqali tashkil etish, mustaqil ta'limni raqamli texnologiyalar orqali talabalardan qabul qilish bugungi kun pedagogining asosiy kasbiy faoliyatining nigizi hisoblanadi.

Raqamli ta'lim transformatiyasi masalasi dunyoning ko'plab mamlakatlarida ta'limning qiyofasini o'zgartirib yubordi, axborot texnologiyalarini rivojlantirish hamda mobil Internet va mahalliy tarmoqlarning paydo bo'lishi orqali ta'lim xizmatlari ko'rsatish sohasini kengaytirdi. Axborot-kommunikatsiya texnologiyalarining rivojlanishi bilan ta'limning yangi shakllarini tahlil qilish, loyihalash va tashkil etish sifati oshdi.

Talabalar uchun sifatli raqamlashtirilgan ta'lim dasturi umumiy o'quv standartlariga qo'yiladigan talablarga javob berishi kerak, unda talabalar an'anaviy formatdagidan ham ko'proq o'zlarini o'quv jarayonida ishtirok etishlarini his qilishlari mumkin. Bunday natijaga erishish uchun ushbu platformalar talabaga jarayonni o'zi boshqarishi, shaxsiy ehtiyojlaridan kelib chiqqan holda dars mazmunini aniqlash imkonini berishi kerak. Raqamli platformalarda tashkil etilgan ta'lim dasturiga kiritilgan talabalar o'zlarini bir-biridan ajratilgan his qilmasliklari kerak. Ta'lim o'zaro ta'sir muhitida o'tishi kerak. Chat xonalari va forumlar, onlayn ma'lumotlar do'konlari, elektron ma'lumotlar do'konlari va boshqa talabalarga maslahat berish va qo'llab-quvvatlash vositalari yordam berish uchun keladi.

Har bir talaba o'rganilayotgan materialning ma'lum bir alohida qismi bo'yicha o'z ishining natijalarini o'qituvchiga yuborish imkoniyatiga ega bo'lishi kerak. O'qituvchi talabaga o'z fikrlarini beradi, takliflar va olingan mulohazalar, baholar va takliflarni tahlil qilish uchun barcha talabalarning bir-biri bilan muloqotini tashkil qiladi.

Shunday qilib, raqamli platformalardan ta'lim jarayonida samarali o'rganishga erishish uchun quyidagilar zarur: talabalar faoliyatini batafsil loyihalash; interaktivlik, mustaqil bilish faoliyatini tashkil etish, modulli texnologiyalardan foydalangan holda masofaviy ta'limning bosqichma-bosqich tuzilishi.

Asosiy qism. Bugungi kunda Amazon kompaniyasining ta'lim sohasidagi platformalari ishlanmalari bulutli texnologiyalar tarqalishining boshlanishiga aylandi [3]. Endi bulutli texnologiyalar universitetlar uchun muhim bo'lgan bepul xizmatlarni taqdim etadi, bu esa apparat va dasturiy ta'minot bilan bog'liq bir qator muammoli masalalarni hal qilish imkonini beradi. Bu, ayniqsa, dasturiy ta'minot va texnik vositalarni doimiy ravishda yangilab, kerakli darajada ushlab turolmaydigan ta'lim muassasalari uchun to'g'ri keladi. Shu sababli, ko'plab olimlar o'qituvchi va talabalarning kundalik hayotiga kirib boradigan zamonaviy texnologiyalarni o'rganishga qiziqishmoqda [2]. Olimlarning tadqiqot natijalari universitetlarda "bulutlar" dan foydalanishga, ya'ni ularning talabalarga va ta'lim sifatiga ijobiy ta'siriga bag'ishlangan bo'lib, turli ta'lim platformalarini taklif etishmoqda. Talabalar orasida eng mashhur bulutli texnologiyalar degan xulosaga kelishimiz mumkin: Google Drive, OneDrive, iCloud, Dropox. Misrosoft 365, Google xizmatlari. Buning ajablanarli joyi yo'q, chunki ular bozor yetakchilari va butun dunyo bo'ylab foydalanuvchilar orasida juda mashhur. Talabalar quyidagi xizmatlarni boshqa bulutli xizmatlar orasida juda foydali deb hisoblashadi: Google Drive – 73 foiz; Google Docs – 63 foiz; Google Sheets – 32 foiz. Shuni ta'kidlash kerakki, talabalarning o'rtacha 6 foizi bulutli texnologiyalarni ta'lim maqsadlarida foydasiz deb hisoblashadi.

Buni shu bilan izohlash mumkinki, bu xizmatlar talabalarga boshqalarga qaraganda kamroq ma'lum, chunki ularning imkoniyatlari ular uchun noma'lum. Talabalarni har bir xizmatning afzalliklari bilan tanishtirish uchun bu yerda tilga olingan xizmatlardan o'qituvchilar tomonidan dars jarayonida ko'proq amaliy foydalanish maqsadga muvofiqdir.

Talabalarning mustaqil ishini tashkil etishda bulut xizmatlaridan foydalanishning quyidagi samarali yondashuvlari taklif etiladi:

1) Shaxsiy yo'naltirilgan yondashuv: eng muhim kompetensiyalar o'qituvchining ustozligi orqali shakllanadi, ular hayot davomida saqlanib qoladigan bilim, ko'nikma va malakalarni o'zlashtirish uchun asos bo'lib xizmat qiladi.

2) Integratsiyalashgan yondashuv: talabalar o'qituvchi tomonidan taqdim etilgan bulut xizmatlaridan hamkorlikda foydalanadilar; natijada ularda ta'lim mazmunini o'yin tarzida o'zlashtirishni yaxshilashga qaratilgan jamoada ishlash ko'nikmalari va ijodiy qobiliyatlari shakllanadi. Bu yondashuv ikkita qiyin masalani hal qiladi: o'rganish maqsadi va o'rganish vositalari.

3) Ijodiy yondashuv: bu raqamli texnologiyalar va xizmatlarning tez o'zgarishlariga moslashish qobiliyatini rivojlantiradi va o'quvchilarga uyg'un ta'sir ko'rsatadi, o'zini va qobiliyatlarini namoyon etish imkoniyatini beradi.

Mustaqil ish o'quv faoliyatining maxsus, eng yuqori darajasidir. Bu talabning individual psixologik farqlari va shaxsiy xususiyatlari bilan bog'liq bo'lib, o'z-o'zini anglashning yuqori darajasini, aks ettirishni talab qiladi. O'quv jarayonida talabalarning mustaqil ishlarining rolini oshirish zamonaviy axborot texnologiyalaridan faol foydalanishga asoslangan yangi o'qitish usullarini joriy etishni, pedagogik va o'quv amaliyotlarini, ilmiy-tadqiqot ishlarini olib borish metodikasini takomillashtirishni talab qiladi. Ushbu turdagi o'quv ishlari talabalarga kerakli materialni mustaqil ravishda tanlash, tahlil qilish va qayta ishlash, mazmundagi asosiy narsani ajratib ko'rsatish, muammoni hal qilishning eng maqbul usulini tanlash imkonini beradi.

Talabalarga mustaqil ta'limni individual va jamoaviy topshirish talab etiladigan bo'lsa, quyidagi xizmatlar, masalan: Word Learner, OneDrive bulutli xotirasi, Google Drive, Google Sheets, Google Contacts, Google Docs, Blogger, Google Photos, Demo Animate, Wikimapia, Glogster, Eliademy, Educaplay ni taklif etish mumkin. Berilgan topshiriqlarni talabalardan har kuni veb-xizmatlar (Learning Apps, Master Test, WordArt (Tagul), OnlineTestPad, Glogster va boshqalar) orqali tayyorlangan topshiriqlarni bajarish talab etish mumkin.

Bugungi kunda o'qituvchi oldida mustaqil ish uchun vazifalarning maqsadlarini aniq va malakali shakllantirish vazifasi turibdi. Har bir vazifa bir-biri bilan mantiqiy bog'langan bo'lishi va tegishli kompetensiyalarni shakllantirishga qaratilgan bo'lishi kerak. O'qituvchi nazorat orqali kompetensiyani shakllantirish darajasini kuzatishi kerak, buning yordamida o'quvchilar yangi bilimlarni to'g'rilashlari va o'zlashtirishlari, o'z-o'zini nazorat qilish va o'zini o'zi qadrlash kabi shaxsiy fazilatlarini rivojlantirishlari mumkin.

Mustaqil ta'limni sifatli tashkil etish fan o'qituvchisining pedagogik mahoratiga bog'liq bo'lib, shaffof baholashni talab qiladi. Shu sababli talabalarni baholashda sub'yektiv omillarni kamaytirish va baholashning avtomatlashtirilgan, portfolio, taqdimot, loyiha, test shakllarini joriy etish lozim.

Talabning mustaqil ishi – muayyan fandan o'quv dasturida belgilangan bilim, ko'nikma va malakaning ma'lum bir qismini talaba tomonidan fan o'qituvchisi maslahati va tavsiyalari asosida auditoriya va auditoriyadan tashqarida o'zlashtirilishida yo'nalgan tizimli faoliyatdir.

Mustaqil ishlarni tashkil etishdan maqsad talabalarni mustaqil o'rganishga o'rgatish va shu bilan ta'lim sifatini oshirishga, talabalarning ijodiy faolligini rivojlantirishga hissa qo'shishdir.

Talabalarning mustaqil ishlarini moddiy-texnik jihatdan ta'minlash quyidagilarni o'z ichiga oladi:

✓ laboratoriya va ustaxonalar, lingafon xonalari, o'quv zallari, uslubiy xonalarni o'z ichiga olgan zarur sinf fondining mavjudligi;

✓ dars jarayonida yangi ta'lim texnologiyalaridan foydalanishni ta'minlaydigan sinflar va o'quv xonalarining yuqori darajada jihozlanganligi; o'quv va ilmiy laboratoriyalarda zarur asbob va uskunalarining mavjudligi;

✓ kompyuterlar bilan ta'minlangan etarli miqdordagi ish joylari, dasturiy ta'minot, Internetga kirish imkoniyati;

✓ Talabalarni individual mustaqil ta'lim ishlari uchun zarur bo'lgan ko'rsatma va me'yoriy hujjatlar bilan ta'minlash.

Talabalarning mustaqil ishi kredit-modul tizimida talabning o'zi tomonidan o'qituvchi rahbarligisiz bajariladigan mustaqil ta'limi (TMT) va o'qituvchi rahbarligidagi mustaqil ta'limi (O'RTMI) ga bo'linadi.

Talabning mustaqil ishi (TMT)- bu talabning o'ziga xos faoliyati bo'lib, u didaktik topshiriqlarni mustaqil ravishda bajarishga, o'qishga qiziqishga va muayyan fan doirasida bilimlarini olishga yo'naltirilgan.

Mustaqil ta'limni tashkil etish metodlarini o'rganish jarayonida, talabalarga berilgan mustaqil ta'lim topshiriq turlari o'rganib chiqildi va talabalar guruhidan so'rovnomalar olindi. Talabalarning ko'pchilik qismi mustaqil ishlarning oddiy ko'rinishi (referat, yozma bayon, amaliy ish berish, misol va masalalar yechish, taqdimot tayyorlash) dan norozi ekanliklari, mustaqil ta'lim topshiriqlari mutaxassislik fanlaridan yangiliklarni o'rganishga qaratilishi kerakligi, nufuzli oliy ta'lim muassasalarining tegishli mutaxassisliklar bo'yicha ilmiy izlanishlariga qaratilishi, ular haqida ko'proq bilimga ega bo'lishlari kerakligi haqidagi tahlil natijalari olindi.

Bundan xulosa qilib aytish mumkinki, bugungi kun talabalari yangiliklarga, ilmiy izlanishlarga qiziqishi katta bo'lib, beriladigan mustaqil ta'lim topshiriqlari ham shu asosda ishlab chiqilishi zarur. Agar professor-o'qituvchi o'z fanidan mustaqil ta'lim topshiriqlarini ilmiy tadqiqot doirasida tayyorlab, fanga doir yangi ilmiy izlanishlardan xabardor qiladigan nufuzli jurnallarning maqolalarini tahlil qilish metodi orqali

talabalarga topshiriq bersa va talabalarining ishini xolisona baholasa, fan doirasida talabalarining qiziqishini va o'zlashtirish sifatini oshirgan bo'ladi.[4]

Bugungi kunda raqamli texnologiyalarning ta'lim jarayoniga kirib kelishi talabalarining mustaqil ishlarini yangicha uslubda tashkil etish imkonini berdi.

Quyidagi raqamli ta'lim platformalari talabalarining mustaqil ishlarini tashkil etishdagi foydali tomonlari haqida to'xtalamiz.

Book Creator - bu raqamli formatda kitoblar, qo'llanmalar yaratishga mo'ljallangan platforma. Talabalarining ijodkorlik qobiliyatini shakllantirish maqsadida fan mavzulariga doir beriladigan uslubiy qo'llanmalar, ko'rsatmalar tayyorlash maqsadida mustaqil ish topshiriqlarini bajarish mumkin bo'lgan platforma. Bu platformada nashr qilish, kitobni onlayn ulashish, uni ePub fayli sifatida yuklab olish yoki PDF formatida chop etish mumkin. U Chrome yoki Safari brauzerini ishga tushiradigan qurilmalarda, jumladan Chrome kitoblari, Windows noutbuklari/kompyuterlari, Android planshetlarida ishlaydi. Dars jarayonini tashkil etishda elektron kitoblar yaratish uchun zamonaviy, sodda va mobil vositadir. Ilovada foydalanuvchi matn va fotosuratlar bilan ishlashi, o'z rasmlarini chizishi, audio va video qo'shishi mumkin, shundan so'ng natijalar Apple iBooks yoki Google Play Books kitob do'konlarida chop etilishi ham mumkin.

Bu platformadan mustaqil ta'lim topshiriqlarini bajarish jarayoni talabalarining kreativlik qobiliyatini shakllantirish imkonini beradi.

Learning Apps interaktiv topshiriqlar yaratuvchisi interaktiv modullar (mashqlar) yordamida o'quv jarayonini qo'llab-quvvatlash uchun mo'ljallangan. Bunda o'qituvchi ham, talaba ham tayyor shablonlar asosida interfaol modullar yaratishi mumkin. Learning Apps xizmati Web 2.0 ilovasi bo'lib, R.N. Bern Pedagogika Ta'lim Informatika kollejining tadqiqot loyihasi sifatida Mayns universiteti va Zittau/Görlitz universiteti (Germaniya) bilan hamkorlikda ishlab chiqilmoqda.

Ushbu xizmat tufayli yaratilishi mumkin bo'lgan interfaol vazifalarning asosiy g'oyasi shundaki, talabalar o'zlarining bilimlarini o'yin usulida sinab ko'rishlari va mustahkamlashlari mumkin, bu esa ularning ma'lum bir o'quv faniga kognitiv qiziqishlarini shakllantirishga yordam beradi.

Learningapps.org - turli fanlar bo'yicha interfaol o'quv qo'llanmalarini yaratish xizmati. Bu yerda ijodkor o'qituvchilar ham, iqtidorli talabalar ham yetishishi uchun joy bor.

<http://learningapps.org/> xizmatida jumboq yaratish imkoniyati mavjud, uning qismlarida siz bergan savollarga javoblar mavjud.

Xizmat darsni diversifikatsiya qilish, uni qiziqarli va o'quv jarayonini har bir talaba uchun sodda va tushunarli qilish imkonini beradi.

Coggle - Grafik tarkibni tuzish vositasi bo'lib, talabalarga berilgan grafik shakldagi topshiriqlarni bajarish imkonini beruvchi dastur. Web 2.0 texnologiyalari paydo bo'lganidan beri ular muhim xususiyatni, ya'ni raqamli kontentni birgalikda yaratish qobiliyatini o'z ichiga oldi. Shu nuqtai nazardan, Web Coggle ilovasi kognitiv xaritalarni tezda ishlab chiqish va jamoada ishlash qobiliyati bilan baholanadi. Xaritalar o'chirilishi, ko'paytirilishi, ko'chirilishi, modellashtirilishi, ommaviy galereyadan olinishi, turli formatlarda (.pdf, .png, matn, mm) yuklab olinishi va geometrik shakllar, videolar, tasvirlar, 1600 dan ortiq taklif qiluvchi piktogramma, matnlarga joylashtirilishi mumkin.

Canvas - bu vebga asoslangan ta'limni boshqarish tizimi yoki LMS. U o'quv muassasalari, o'qituvchilar va talabalar tomonidan onlayn kurs o'quv materiallariga kirish va ularni boshqarish, ko'nikmalarni rivojlantirish va ta'lim yutuqlari haqida muloqot qilish uchun foydalaniladi.

Canvas turli xil sozlanishi mumkin bo'lgan kurs yaratish va boshqarish vositalarini, kurs va foydalanuvchi tahlili va statistikasini hamda ichki aloqa vositalarini o'z ichiga oladi.

Canvas LMS - ochiq va ishonchli veb-ga asoslangan dasturiy ta'minot bo'lib, u muassasalarga raqamli ta'limni boshqarish, o'qituvchilarga onlayn o'quv materiallarini yaratish va taqdim etish va talabalar o'qishini baholash, talabalarga kurslarda qatnashish va ko'nikmalarni rivojlantirish va ta'lim yutuqlari haqida fikr-mulohazalarni olish imkonini beradi.

Bundan tashqari, Canvas asosan veb-ga asoslangan dasturiy ta'minot bo'lsa-da, har qanday foydalanuvchi Canvas-ga mobil qurilmada Canvas Teacher, Canvas Student va Canvas Parent ilovalaridan kira oladi.

Genially - ijodiy va interaktiv taqdimotlar yaratishning ajoyib usuli. O'qitish jarayonida foydalanilayotgan raqamli plakat o'qituvchilar uchun jonlantirilgan va samarali interaktiv mo'jizaga aylanib, axborot mazmunini talabalarga to'liq yetkazish imkonini beradi. Raqamli plakatlarni 2 toifaga bo'lish mumkin: statik plakatlar va interaktiv plakatlar. Statik plakatlar: ularning elementlari statik bo'lib, ular sxematik tarkibni, rasmlarni, qisqa xabarlarini o'z ichiga oladi. Talabalar guruhlarda ishlash jarayonida loyiha metodidan foydalanganda ishlarni ko'rgazmali tasvirlanishini Genially platformasida tasvirlash imkonini beradi.

Interaktiv plakatlar: an'anaviy va statik raqamli plakatlarga o'xshash bo'ladi, lekin veb-havolalar, animatsiyalar, videolar, kosmosga kiritilgan rasmlardan foydalanish imkoniyatini beradi. Ushbu turdagi plakatlar jamoatchilikka ma'lum bir mavzu bo'yicha bir nechta axborot materiallaridan bir joyda foydalanish imkonini beradi. Raqamli afishada taqdim etilgan interfaol grafikalar talabalarning bilimlarini mustahkamlash va ijodkorligini rivojlantirish yoki bilimlarini tizimlashtirishning yaxshi usuli hisoblanadi.

Genially platformasi yordamida: interaktiv ta'limni grafiklarda yaratish, statik tarkibni interaktiv, dinamikga aylantirish, foydalanuvchilar o'rtasida o'rganish va fikr almashish tajribasini yaratish, raqamli provayderlarni birlashtirish (Google shakllari, Worlwall, LearningApp) imkonini beradi.

Canva - Grafik dizayn platformasi bilan o'quv materiallarini ishlab chiquvchi platforma. Canva tajribasiz foydalanuvchilar uchun eng yaxshi grafik vositadir. Ushbu onlayn grafik vositadan foydalanish juda oson va o'qituvchilar o'quv materiallarini loyihalashda foydalanishlari mumkin bo'lgan turli shablonlarni taklif etadi. Ushbu grafik vosita tasvirlarni yaratishning tez va oson usuli ekanligini va foydalanuvchilarga "grafik dizayn sehrini" o'rganishga yordam beradi.

Wordwall - bu platforma bo'lib, unda talabalar uchun turli xil interaktiv vazifalarni yaratish mumkin: ishchi varaqlar, anketalar, taqqoslashlar, so'z o'yinlari, yetishmayotgan so'zlarni topish va talabalar tomonidan topshiriqlarni bajarish imkonini beradi.

Slidesmania - ta'limni raqamlashtirish davrida o'zlashtirilgan qo'shimcha interaktiv resurs. Virtual muhitda didaktik o'yinni veb-saytlar, veb-vositlardan foydalangan holda interaktiv mashqlar, musobaqalar, jamoaviy yoki individual viktorinalar ishlab chiqish orqali moslashtirish va rivojlantirish mumkin: Slidemia, Nearpod, Learning apps va boshqalar.

Quizlet onlayn ilovasi foydalanuvchilarga chet tilini kompyuter yoki mobil qurilmadan o'rganish imkonini beruvchi o'quv sayti va xuddi shu nomdagi mobil ilovadir. Quizletdan foydalanishning eng samarali usuli bu talabalarning so'z boyligini kengaytirishdir, chunki uning o'ziga xos xususiyati yangi so'zlarni yodlash va ularni keyinchalik takrorlash uchun kartalar bilan shaxsiylashtirilgan o'quv modullarini yaratish qobiliyatidir. O'qituvchilarga kartalar bilan o'zlarining tematik modullarini yaratish yoki boshqa foydalanuvchilar tomonidan yaratilgan modullardan foydalanish imkoniyati beriladi. Shuningdek, o'rganish usullarining xilma-xilligi (Gravity, Wrtie, Speller va boshqalar) muhim ahamiyatga ega, bu o'yin shakli tufayli o'quvchilarning o'rganilayotgan tilga bo'lgan qiziqishini oshiradi. Masalan, Jonli rejimda o'qituvchi barcha talabalar o'rtasida viktorina tashkil etish, ularni to'g'ri bog'langan atama va uning ta'rifi uchun ball olishga taklif qilish imkoniyatiga ega. Xizmatning aksariyat funksiyalari erkin foydalanish mumkinligi sababli, Quizlet mualliflik kontentidan ingliz tili darslarida foydalanish mumkin.

Plot Generator xizmati (<https://www.plot-generator.org.uk/>) avtomatik tarzda g'oyalar va syujetlarni yaratish uchun mo'ljallangan. Ushbu resurs sizga taklif etilayotgan matnning janrini (tarix, ertak, fantaziya va boshqalar) tanlash imkonini beradi va kalit so'zlardan foydalangan holda aqlli sozlamalar yordamida kelajakdagi yozma ishning konturini yaratadi. O'qituvchi talabalarni mavjud hikoyaning davomini yozishni yoki manba tomonidan taklif qilingan g'oyalar asosida o'z ishini yaratishni taklif qilishi kerak. Shunday qilib, Plot Generatoridan foydalanish talabalarga o'z fikrlarini izchil yozma nutqqa shakllantirish va ularni o'z g'oyalarini shakllantirishga undash kabi murakkab o'quv vazifasiga tayyorlanish imkonini beradi.

Bu ta'lim platformalaridan tashqari bugungi kunda eng ko'p samarali qo'llanilayotgan Google xizmatlari ham mustaqil ishlarni tashkillashtirish, qabul qilish, topshiriqlarni saqlash, baholash uchun qulay raqamli muhitdan biridir. Bu erda talabalarning mustaqil ishlarini eng samarali amalga oshirish yuqori darajadagi interaktivlik bilan tashkil etiladi.

Ta'lim jarayonini tashkil etishning yangi shakllari talaba oliy o'quv yurtida o'quv jarayonini tashkil etish va mazmuniga ta'sir qilishi mumkin bo'lgan va asosiy qismi mustaqil ishlarga bag'ishlangan makonni yaratish bilan tavsiflanadi. Oliy o'quv yurtlarida o'quv jarayoni shunday tashkil etilishi kerakki, talabalarning o'quv-tarbiyaviy ishlarining salmoqli qismi mustaqil faoliyatga asoslanadi, elektron axborot-ta'lim muhiti esa talabalarning mustaqil ishini rivojlantirishning asosiy quroliga aylanadi.

Yuqoridagi platformalar asosida mustaqil ta'limni tashkil etish uchun elektron axborot va ta'lim muhitidan foydalanish quyidagi afzalliklarga ega:

- o'quv mazmunini ishlab chiqish uchun zarur bo'lgan vaqtni qisqartirish;
- zamonaviy darajadagi axborot-funksional, ta'lim imkoniyatlari ta'minlangan;
- kurs interfeysining qulayligi;
- o'quv fanlari bo'yicha bilimlarning shakllanish darajasini diagnostika qilish jarayoni qisman avtomatlashtiriladi,
- talabaning mustaqil ish sur'ati va rejimi individuallashtiriladi,
- o'qitishning interfaoligini ta'minlanadi,
- elektron ta'lim muhiti o'qituvchi funksiyasini o'z zimmasiga oladi.

Xulosa.

Bulutli xizmatlarni tanlash orqali o'quv muhitini tashkil etishga o'qituvchining yondashuvi orqali talabning mustaqil ishi amalga oshiriladi va bu talabalarga o'z vazifalarini bajarishda yordam berdi.

Mustaqil ishlarni tashkil etishda bulutli texnologiyalardan (xizmatlardan) samarali, rag'batlantiruvchi, ulkan imkoniyatlarga ega optimal vositalar sifatida foydalanish imkoniyatlari sinovdan o'tkazildi. Talabalarning mustaqil ishi davomida olgan bilimlari ancha mustahkamlanadi, ma'lumotlarni sharhlash yaxshi bo'ladi, chunki ular talaba xotirasida uzoq vaqt saqlanadi. Natijada, raqamli texnologiyalar ko'p yordam berdi, chunki ular o'quv jarayoniga mos keladi va o'quvchilarning yakuniy bahosini oshirishni ta'minlash uchun yaxshi vositaga aylandi.

Mustaqil ta'limni raqamli texnologiyalar orqali tashkil etish bo'yicha o'tkazilgan so'rov natijalariga ko'ra, talabalar uchun eng mashhur bulutli muhitlar Google Drive va OneDrive hisoblanadi. Talabalar foydali, qiziqarli va bepul xizmatlar orqali o'z tanlovlarini qat'iy ravishda ko'rsatishdi, natijada –so'rov o'tkazilgan talabalarning 70 foizi o'z faoliyatida Google Drive-dan faol foydalanadi.

Ta'lim jarayonini bulutli xizmatlar asosida tashkil etuvchi o'qituvchi o'z malaka darajasini yo'qotmaydi, balki innovator bo'lib qoladi, rivojlanadi, innovatsiyalar bilan qadam-baqadam boradi, o'z bilimni muntazam yangilab boradi. Shunday ekan, bugungi kun talabiga ko'ra, bo'lajak mutaxassislarda Internetdan nafaqat axborot manbai, balki kasbiy faoliyatda kuchli vosita sifatida foydalanish, muammolarni hal etishga ijodiy yondashish va ijodkorlikni rivojlantirish juda muhimdir.

Adabiyotlar:

1. O'zbekiston Respublikasi Prezidentining 2020-yil 29-oktyabr PF-6097-son “Ilm-fanni 2030-yilgacha rivojlantirish konstepstiyasini tasdiqlash to'g'risida” gi Farmoni.
2. O'zbekiston Respublikasi Prezidentining 2020 yil 5 oktyabrda PF-6079-son «Raqamli O'zbekiston — 2030» strategiyasini tasdiqlash va uni samarali amalga oshirish chora-tadbirlari to'g'risida”gi Farmoni).
3. Turdiyeva G. Kredit modul tizimida talabalarning mustaqil ishlarini bulutli texnologiyalar orqali tashkil etish metodikasi.// Monografiya. Buxoro, BuxDu, 2022, 120 b. “Sadriddin Salim Buxoriy” Durdona nashriyoti.
4. Turdiyeva, G. (2023). Научно-исследовательская работа студентов в кредитно-модульной системе - высшая форма самостоятельной деятельности. Центр научных публикаций (buxdu.Uz), 31(31). извлечено от https://journal.buxdu.uz/index.php/journals_buxdu/article/view/9281

ТАДБИРКОРЛАРНИНГ ЎЗГАРУВЧАН БОЗОР ШАРОИТИГА МОСЛАШУВ ОМИЛЛАРИ

*Улугова Шаҳлола Муслиддиновна,
Бухоро давлат университети доценти,
психология фанлари номзоди
ulugova@mail.ru*

Мақолада тадбиркорларнинг бозор муносабатларга ижтимоий-психологик мослашуви омиллари тўғрисида сўз боради. Мослашув муаммосига оид илмий адабиётлар таҳлиliga ҳам эътибор қаратилади. Шахснинг янги меҳнат фаолиятига ижтимоий-психологик мослашуви механизмлари очиқ берилган.

Калит сўзлар: *мослашув, тадбиркорлик, бозор муносабатлари, янги меҳнат фаолияти.*

ФАКТОРЫ АДАПТАЦИИ ПРЕДПРИНИМАТЕЛЕЙ К МЕНЯЮЩИМСЯ РЫНОЧНЫМ УСЛОВИЯМ

В статье рассказывается о факторах социально-психологической адаптации предпринимателей к рыночным отношениям. Также акцентируется внимание на анализе научной литературы по проблеме адаптации. Выявлены механизмы социально-психологической адаптации личности к новой трудовой деятельности.

Ключевые слова: *адаптация, предпринимательство, рыночные отношения, новая трудовая деятельность.*

FACTORS OF ADAPTATION OF ENTREPRENEURS TO CHANGING MARKET CONDITIONS

The article talks about the factors of socio-psychological adaptation of entrepreneurs to market relations. The analysis of scientific literature on the problem of adaptation is also focused. Mechanisms of socio-psychological adaptation of the individual to new labor activity are revealed.

Key words: *adaptation, entrepreneurship, market Relations, new labor activity.*

Кириш. Мослашув муаммоси тўғрисидаги адабиётлар таҳлилидан кўринадики, фаол мослашув жараёни – бу организмнинг муҳит билан ўзаро самарали алоқага киришувидир. Бу жараён турли хил даражаларда (биологик, психологик, социологик) содир бўлиши мумкин. Шахснинг психологик мослашуви қарорлар қабул қилишида, ўз фикрлари, ғояларини билдиришида, тақлиф қилинадиган хатти-харакатларга бўлган муносабатларида намоён бўлади.

Ж.Пиаженинг фикрича, боланинг ақлий ривожланишидаги асосий жараён бу мослашувдир. Муаллиф мослашув жараёнини аккомодация ва ассимиляция кўринишларидан иборат деб таъкидлайди.

Ж.Пиаже аккомодацияни янги ахборотларни қабул қилиш мақсадидаги ақлий фаоллик механизмининг тузилиши, ассимиляцияни эса ташқи воқеликларни ва уларнинг маъносини ўзлаштириш, деб кўрсатади. Бир сўз билан айтганда, фаол мослашув жараёни, биринчидан, билим, малака, кўникмалар, компетентлик ва маҳоратнинг ўзлаштирилиши саналса, иккинчидан, инсоннинг психик тузилишини – когнитив (сенсор, перцептив, мнемик ва ҳоказо) ва шахсий (мотивацион, мақсадли, эмоционал ва ҳоказо) жараёнларини ўзгариши ҳамдир [1].

В.Н. Дружинининг ёзишича, ижтимоий мослашув – бу шахснинг ижтимоий муҳит билан ўзаро самарали алоқага киришувидир. Бу ижтимоийлашувга тааллуқли бўлиб – бу жараёнда шахс ижтимоий муҳит билан ўзаро алоқага киришиши билан бир қаторда мослашувни тақозо этадиган ижтимоий хулқ-атвор ва нормаларни ҳам ўзлаштиради. Муаллифнинг таъкидлашича, шахс ёки гуруҳнинг ўзаро муносабатларга киришидаги ҳолати, шахс ўз фаолияти давомида узоқ муддатли ташқи ва ички конфликтларга бормаслиги, социоген эҳтиёжлардан қониқиши, гуруҳ томонидан тақдим этилиши мумкин бўлган ролли қутилмаларга тайёр бўлиши, ижодий қобилиятларини мустақил ва ўзига ишонган ҳолда намоён қила олиши ижтимоий-психологик мослашув, деб аталади [6].

Асосий қисм. Адабиётлар таҳлиliga қараганда, мақсадга эришиш йўлида бошдан кечирадиган

вазиятлардан ташқари бўлган муаммоли вазиятларда, мослашув конструктив механизмлар (англаш жараёни, мақсадга интилиш, мақсаднинг қўйилиши, конформ хулқ-атвор) орқали амалга оширилади. Бир қатор ижтимоий-психологик тадқиқотларнинг кўрсатишича, ички ва ташқи тўсиқлардаги вазиятларда, мослашув, ҳимоя механизмлари (рад қилиш, реакцияни шакллантириш, аниқлаштириш, идентификация, босим ўтказиш, юмор ва ҳоказо) орқали амалга оширилади.

Таҳлилларга қараганда, конструктив механизмлар ижтимоий ҳаёт шароитларини адекват ҳолда вазиятни баҳолаш, воқеликларни анализ, синтез ва прогноз қилиш, фаолият оқибатларини англаш имкониятлари орқали билишга ёрдам беради.

Мутахассислар иккиламчи касбий меҳнатга мослашишнинг психологик асосларини тадқиқ этишар экан, инсонни ўраб турган муҳит билан ўзаро фаол тарзда муносабатга киришишида мослашув жараёни содир бўлади, деган умумий хулосага келишади [4].

Фикримизча, бозор муносабатларига киришаётган бир пайтда, хотин-қизларнинг янги (иккиламчи) меҳнат (касбий) фаолиятига киришиши, уларнинг организм ва психикаларининг мослашуви нисбатан ўзлари ўрганмаган ташқи ва ички меҳнат омилларига қарши реакцияни намоён этиши мумкин.

Рус олими В.Н. Дружинин фикр-мулоҳазаларини ривожлантириб ҳамда олиб борилган назарий-илмий изланишларга кўра, янги фаолият турига бўлган мослашув – бу инсоннинг ўз (иккиламчи) касбини пухта эгаллаш йўлидаги самарали шахсий, ахборотлар, куч-қувват тизимида қайта қурилиши ва қайта мослашишидир, деб таърифлаш мумкин [6].

Адабиётлар таҳлилига таяниб, шу ўринда биз, ўзгарувчан оламда иккиламчи касбий фаолиятга бўлган мослашув – бу субъектнинг меҳнат жараёнида янги фаолият турининг ўзига хос хусусиятларига фаол мослашиши демакдир, деб таърифлаймиз.

Е.А. Климовнинг фикрича, субъектнинг меҳнатдаги фаоллиги касбий, жумладан, касбий мослашув жараёнининг самарали кечишига олиб келади, бунда субъектнинг касб муҳити қандай бўлишидан қатъий назар, талаб ва имкониятларни қўйилишида ҳам намоён бўлиши мумкин. Муаллиф тадқиқотлари натижасига таяниб, инсоннинг меҳнат фаолиятига мослашуви қуйидаги иккита босқичда амалга ошади, деб ҳисоблайди:

Бирламчи мослашув – меъёрлашув даври ёки кутилган дезадаптация.

Иккиламчи мослашув – ёш даврларига хос тарздаги мослашув имкониятларининг пасайиши [3].

Г.А. Суворованинг эътироф этишича, мослашув жараёни узлуксиз бўлиб, у «меҳнат субъекти – касбий муҳит» тизими мутаносиблигида фаоллашиши мумкин. У мослашув жараёнини учта даврга бўлади:

- 1) адаптив босим;
- 2) меъёрлашув;
- 3) мослашувнинг тугаши.

Муаллифнинг фикрича, бу даврлар субъектнинг меҳнат ва ишлаб чиқариш муҳити талабига мувофиқ ҳолда хулқ-атворида, ахборотлар тизимида ҳамда фаоллигида намоён бўлади [8].

А.А.Налчаджян шахснинг ижтимоий-психологик мослашуви муаммоларини ўрганар экан, касбий мослашув ишлаб чиқарувчанлик, физиологик, психологик ва социологик формаларининг кўникиш жараёни ва мослашувчанлик белгилари омилларини назорат қилинишида намоён бўлади, деган тўхтамга келади [5].

А.И. Китов иқтисодий психологияга доир тадқиқотлар ўтказиб, касбий мослашув (ишлаб чиқариш) самарадорликнинг ошиши, меҳнат сифати ва безарарлиги, ишдаги ижодийликнинг юзага чиқиши ва ўзига бўлган ишончнинг ошиши билан характерланади, деган хулосани билдиради [2].

А.Л. Журавлев ташкилий-иқтисодий ўзгаришлар шароитида ҳамкорлик фаолиятини тадқиқ этар экан, психологик мослашув ўзига бўлган ишонч функциясининг ошишида, фаолиятдаги ёқимсиз бўлган ҳатти-ҳаракатларга нисбатан эмоционал қатъийлик омилларида, ўзига хос тарзда касбий муваффақият ва муваффақиятсизликларни енгиб ўтишида намоён бўлишини алоҳида эътироф этади [7].

Рус олими Н.В. Дружинин эса меҳнатга мослашув ва касбий тайёргарлик жараёнларини ўзаро боғлаб ўрганади ҳамда тадқиқотлари натижасига кўра, касбий мослашув жараёнини қуйидаги иккита стратегияга бўлади:

1) конформлик, касбий муҳит меъёрларига жавоб беришга интилиш, раҳбар ва жамоаддошларининг маслаҳатларидан фойдаланиш, шахслараро муносабатларда розиликка эришиш ва ҳоказо;

2) ижодийлик, ўз мустақиллигига эришиш учун ҳаракат қилиш, иш усулининг янада маъқулроқ йўллари топиш, меҳнатни ташкил этиш ва меҳнат қуролларини такомиллаштириш ва ҳоказо.

Психологик тадқиқотларнинг кўрсатишича, мослашув стратегиясини танлаш нерв тизими мувозанатига боғлиқдир. Нейродинамика жараёнига хос хусусиятларнинг эгилувчан, паст даражасини намоён қилувчи шахслар, одатда, ижтимоий муҳитга ҳис-ҳаяжон иродаси компоненти орқали мослашадилар. Юқори даражадаги эгилувчанликка эга шахслар коммуникатив характери асосида ҳамда хулқ-атворнинг маълум бир кўринишини намоён қилиш орқали мослашадилар.

Ҳозирги кунда тадбиркорлар меҳнат фаолиятининг ижтимоий моҳиятини тушуниш, бозор иқтисодиёти таъсирида улардаги ижтимоий хусусиятларнинг шаклланиши ва ўзгариши механизмларини билиш ҳамда уларни замонавий усулларда тадқиқ этиш ижтимоий психология соҳасининг долзарб вазифаларидан бири ҳисобланади ва қуйидаги методологияларга асосланади:

– «ижтимоий тасаввурлар концепцияси», бозор муносабатлари шароитига ижтимоий-психологик мослашувда намоён бўлувчи ва жамият миқёсида амал қилувчи жинсга оид фарқлар шахс ижтимоийлашуви давомида орттирилган бўлиб, жинсларга оид фарқлар (мослашиш)га амал қилишини ўрганишда алоҳида аҳамият касб этади.

– тадбиркорларнинг бозор иқтисодиёти шароитига фаол мослашувига таъсир кўрсатувчи омиллар, механизмлар, жиҳатларни тадқиқ этиш ва иккиламчи касбий мослашув самарадорлигини таъминловчи шахслилик ҳамда ижтимоий-психологик хусусиятлар шаклланишини ўрганишда «шахсга фаолиятли ёндашув» назарияси ғоялари ўзига хос асос бўлади.

– ресоциализация жараёнида тадбиркорлардаги касбий установакалар шаклланишини «ўзини-ўзи англаш концепцияси» нуқтаи назаридан ўрганиш мақсадга мувофиқ саналади ҳамда унинг асосида ижтимоий аҳамиятга эга бўлган кадриятлар инсон онтогенези давомида шахс томонидан жамиятдаги мавжуд нормативлар, установакалар орқали ўзлаштирилиши ва ушбу кадриятларни англаш эса ўзини-ўзи англаш жараёни орқали амалга ошиши ғояси ётади.

– «фаолиятга тизимли ёндашув концепцияси» ғоялари, ўз навбатида, меҳнат фаолиятининг жинсларга хос хилма-хил тавсифлари, уни турли классификацион кўрсаткичларга кўра тизимлаштиришга ёрдам беради ҳамда мослашув жараёни стратегиясини соддалашишига хизмат қилади.

Юқоридаги адабиётлар таҳлиliga асосланилганда, яъни бозор муносабатларида ижтимоийлашув тушунчаси – инсон шахсининг вазиятга фаол мослашуви ва индивидуаллашуви жараёнларини ўзаро бир-бири билан боғлайди:

– бозор муносабатларига асосланадиган жамият шароитларига тадбиркорларнинг фаол мослашуви ёки ундан ажралиб чиқиши ижтимоийлашув жараёнини мазмунини ташкил қилади. Шу боис, мослашувни – субъект ва ижтимоий муҳитнинг ўзаро фаол яқинлашув жараёни ва натижасидир, деб таърифлаш мақсадга мувофиқ саналади.

Бозор муносабатларига киришаётган бир пайтда, тадбиркорларнинг янги (иккиламчи) меҳнат (касбий) фаолиятига киришиши уларнинг организм ва психикаларининг мослашувига нисбатан ўзлари ўрганмаган ташқи ва ички меҳнат омилларига қарши реакцияни намоён этади.

В.Н. Дружинин ҳимоя механизмлари шахснинг мослашганлик реакцияси, хавф-хатарни пасайтириш, “Мен – концепцияси”ни тўлиғича таъминланиши, ўзига ва атрофдагиларга бўлган катъий муносабатлар тизимини ўзида намоён қилади, деб ҳисоблайди.

Муаллиф ўзи томонидан олиб борилган узоқ йиллик изланишлар натижасига кўра, шахсга хос бўлган қўйидаги психологик ҳимоя усуллари учрашини таъкидлайди:

- жаҳлини чиқариб, хафа қилувчи ахборотни рад қилиши;
- аввалдан бўлган хулқ-атворнинг бачкана, ёш болаларга хос (йиғлаш, ўзининг ҳимоясизлиги намойиш қилиш) қилиқларга қайтиши;
- эмоционал ҳолатларнинг аксини қўллаш (қаҳр-ғазабдан – мулойимликка) – реакцияни қайта шакллантириш;
- эсдан чиқариш – англаш доирасидан мусибатли воқеликларни чиқариб ташлаш (одатда бу эсдан чиқариш орқали амалга оширилади);
- таъсирга берилиш – кўнгилни оғритувчи ахборотни эсдан чиқаришга нисбатан англашганлик [6].

Шахснинг меҳнат фаолиятига мослашувини ижтимоий-психологик жиҳатларини тадқиқ қилар экан, муаллиф, унга хос ҳимоянинг энг етук механизмларини ҳам ажратиб кўрсатади. Шунга кўра ҳимоя механизмлари: 1) ўзини кўрсатиш (юксалиш); 2) идентификациялаш; 3) рационализациялаш; 4) сублимация; 5) юмор каби кўринишларга бўлинади.

Барча ҳимоя механизмлари турли мазмунли ҳаётий воқеаларнинг таъсирида шаклланиб, уларнинг характери инобатга олиб, шартли равишда тўрттага ажратиш мумкин: 1-гурух,

ахборотларни қайта ишлашнинг мавжуд эмаслиги, ажратиб қўйиш, инкор этиш ва тушкунликка тушиш билан белгиланади; 2-гурух, хулқ-атвор, ҳиссиётлар ва идрок мазмунини ўзгартириш характерига эга бўлиб, унга: интеллектни регенерализациялаш, проекциялаш, идентификациялаш, компенсациялаш ва гипперкомпенсациялаш хосдир; 3-гурух, фаолиятни амалга ошириш, хавотирни соматизациялаш ва сублимация кабидир; 4-гурух, манипулятив ҳаракатлар: регрессия, «касалликка берилиш», хаёлга берилиш ҳолатларининг мавжудлиги.

Ғарблик мутахассислар Ф.Херцберг, Б.Моснер, Б.Снидерманларнинг (2007) эътирофи этишларича, ўзини кўрсатиш (юксалиш) – меҳнатга муносабатни шакллантирувчи ва унга мослашиш ҳосил қилишга ёрдам берувчи энг юқори эҳтиёж поғонасидир. Унда аҳамиятга молик, кадрланиш ва ривожланиш шарт-шароитлари ҳамда инсоннинг шахс сифатида такомиллашуви назарга олинади [11].

Аниқланишича, мослашувнинг психологик механизмлари орасида ўзини кўрсатиш (юксалиш) юзасидан ўзига-ўзи баҳо бериш муҳим ўрин тутди. Юқори даражадаги ўзига-ўзи баҳо бериш қўйилган мақсад сари олға интилишдаги имкониятларни ошишига ёрдам беради, паст даражадаги ўзига-ўзи баҳо бериш эса, аксинча, масъулиятдан қўрқишни ҳамда сустликни келтириб чиқаради. Ўзига-ўзи баҳо беришнинг ноадекватлиги меҳнатга бўлган касбий мослашувнинг тўлиғича амалга ошмаслигига ва меҳнат фаолиятида ўз имкониятларидан тўлиғича фойдалана олмаслигига сабаб бўлади.

Таъкидлаш лозимки, турли ижтимоий гуруҳга мансуб тадбиркорларда когнитив баҳолаш асосида ўзига хос хулқ стратегияси – коппинг, яъни вазиятдан чиқиш механизми шаклланади. Коппинг натижасида тадбиркорнинг янги меҳнат ёки иккиламчи касбий фаолият(и)га дахлдор вазиятни баҳолаш жараёни ўзгаради, оқибатда уларнинг ўзларини ҳис қилиш ҳолати ижобийлашади ҳамда ўзгарувчан муҳитга тезкор мослашувчанликни намоён этади.

Хулоса қилиб шуни алоҳида таъкидлаш мумкинки, янги меҳнат эгасининг мослашув жараёнини муваффақиятли ўтишида айниқса ҳукуматнинг роли ва таъсири бекиёс саналади.

Ҳозирги кунда тадбиркорлар меҳнат фаолиятининг ижтимоий моҳиятини тушуниш, бозор иқтисодиёти таъсирида улардаги ижтимоий хусусиятларнинг шаклланиши ва ўзгариши механизмларини билиш ҳамда уларни замонавий усулларда тадқиқ этиш ижтимоий психология соҳасининг долзарб вазифаларидан бири ҳисобланади.

Адабиётлар:

1. Vailant G.E. Adaptation to life. – Boston: Little, Brown, 1977. – P. 32-45.
 2. Китов А.И. Экономическая психология. – М.: Экономика, 1987. – 303 с.
 3. Климов Е.А. Психология профессионального самоопределения: Учебное пособие. – Ростов н/Д.: Феникс, 1996. – 509 с.
 4. Корж Е.М. Социально-психологические особенности представлений предпринимателей об успешности: Дис. ... канд. психол. наук: 19.00.05. – М.: МГАУ, 2006. – 176 с.
 5. Налчаджян А.А. Социально-психологическая адаптация личности. – Ереван: Изд-во АН АрмССР, 1988. – 262 с.
 6. Психология. Учебник для экономических вузов / Под общ. ред. В.Н. Дружинина. – СПб.: Питер, 2002. – 672 с.
 7. Социально-психологическая динамика в условиях экономических изменений / РАН, Ин-т психологии; Отв. ред. А.Л. Журавлев, Е.В. Шорохова, В.А. Хащенко и др. – М.: ИП РАН, 1998. – 259 с.
 8. Суворова Г.А. Психология деятельности: Учеб. пособие для студентов психологических и педагогических вузов. – М.: ПЕРСЭ, 2003. – 176 с.
 9. Улугова Ш.М., Акрамов А.А. “Тадбиркорлик шахси фаолиятида иқтисодий жараёнлар”. “Innovative activity in the education system – guarantee of quality and effectiveness”. Collection of Papers from II International Scientific Conference. Uzbekistan. 2018.B - 156-160.
 10. Улугова Ш.М., Нематова Р.Р. “Воздействие ценностей на приспособление женщин к рыночным отношениям”. Наука. Мысль: электронный периодический журнал. №6–1 за 2016.
- Херцберг Ф., Моснер Б., Снидерман Б. Мотивация к работе. – М.: Вершина, 2007. – 240 с.

AXBOROT-METODIK QO‘LLAB-QUVVATLASH: TUSHUNCHA, MAZMUN, MOHIYAT

*Xujakulov Sherzod Amankulovich,
Samarqand viloyati pedagoglarni yangi metodikalarga
o‘rgatish milliy markazi o‘qituvchisi
timlandiya@gmail.com*

Mazkur maqolada pedagog xodimlarni uzluksiz kasbiy rivojlantirishda axborot-metodik qo‘llab-quvvatlash tushunchasi, uning mazmuni va mohiyati tegishli manbalar asosida keng yoritilgan hamda mualliflik qarashlari bayon qilingan. Shuningdek, jarayonda pedagoglarning ichki imkoniyatlaridan samarali foydalanish, faoliyatini boshqarish, kasbiy rivojlanishiga ko‘mak ko‘rsatish va qulay sharoit yaratish muhimligi dalillangan.

Kalit so‘zlar: qo‘llab-quvvatlash, axborot qo‘llab-quvvatlash, metodik qo‘llab-quvvatlash, axborot-metodik qo‘llab-quvvatlash, tuzilma, tasnif, tahlil.

ИНФОРМАЦИОННО-МЕТОДИЧЕСКОЕ ОБЕСПЕЧЕНИЕ: ПОНЯТИЕ, СОДЕРЖАНИЕ, СУЩНОСТЬ

В данной статье подробно освещены понятие, содержание и сущность информационно-методического обеспечения непрерывного профессионального развития педагогических работников на основе соответствующих источников, а также изложены авторские взгляды. Также доказана важность эффективного использования внутреннего потенциала педагогов в процессе, управления их деятельностью, содействия их профессиональному развитию, создания благоприятных условий.

Ключевые слова: поддержка, информационное обеспечение, методическое обеспечение, информационно-методическое обеспечение, структура, классификация, анализ.

THE INFORMATIONAL AND METHODOLOGICAL SUPPORT: CONCEPT, CONTENT, ESSENCE

In this article, the concept of informational and methodological support in the continuous professional development of pedagogues and its content and essence is widely covered based on relevant sources, also, the author's views are stated. Moreover, in the process, the importance of effectively using the internal capabilities of pedagogues and managing their activities, supporting their professional development and creating favorable conditions were proven.

Keywords: support, information support, methodical support, information-methodical support, structure, classification, analysis.

Kirish. Ta’limda innovatsion harakatlarning faollashuvi pedagoglarning individual kasbiy rivojlanish trayektoriyasini mustaqil tuzish va amalga oshirish asnosida shakllanadigan kasbiy missiyasi o‘quvchilarga axborotlarni qabul qilish, saralash, o‘zlashtirish, ijodiy qayta ishlash, samarali uzatish va tanqidiy tafakkurini rivojlantirishdagi hissasi bilan baholanadi. Bu jarayonda axborot va telekommunikatsiya texnologiyalaridan to‘g‘ri foydalanish ta’lim muhitining jozibadorligi, samaradorligi, unumdorligiga ijobiy ta’sir ko‘rsatadi hamda interfaollik va kommunikativlikni rag‘batlantiradi.

Pedagoglarni uzluksiz kasbiy rivojlantirish tizimini takomillashtirishga doir izlanishlar olib borgan tadqiqotchi A.Ibragimovning fikricha o‘qituvchilar kasbiy mahoratini uzluksiz oshirib borishda metodik ishlarni axborot yetkazish, nazorat qilish, metodik ta’minlash darajasidan ularning professionalizmini rivojlantirishga ilmiy-metodik kuzatuvni tashkil qilish, ko‘mak berish va qo‘llab-quvvatlash pog‘onasiga ko‘tarish zaruriyati tug‘iladi [2; 31-b.].

Asosiy qism. Ilmiy-metodik adabiyotlarda “qo‘llab-quvvatlash” atamasiga nisbatan pedagoglarning ichki imkoniyatlaridan samarali foydalanish, faoliyatini boshqarish, kasbiy rivojlanishiga ko‘mak ko‘rsatish va qulay sharoit yaratish nazarda tutiladi. Shuningdek, mualliflar tomonidan tushunchaning mazmun-mohiyatini ifodalovchi farqli yondashuvlar ham ilgari surilgan. Quyida mazkur atamaning izohiga doir fikrlarimizni keltiramiz.

Jumladan, V.I.Slobodchikov va Y.I.Isayevlar [7; 36-b.] inson faoliyatida nimani qo‘llab-quvvatlash zarur, degan savolga, avvalo uning subyektivligini qo‘llab-quvvatlash va rivojlantirish muhimligini bildiradilar. Ya’ni, shaxsning o‘z faoliyati, hayotiy qadriyatlariga munosabatini o‘zgartirishga bo‘lgan

layoqati hamda individualligi (insonning o'zligida qolishiga imkon beruvchi o'ziga xosligi, ajralib turishi, betakrorligi)ni rivojlantirish va qo'llab-quvvatlash zaruriyati birlamchidir

Qo'llab-quvvatlashni pedagogik voqelikning aniq maqsadga yo'naltirilgan sohasi sifatida o'rganish hamda mazkur atamani ilmiy jarayonlarga kiritgan olim O.S.Gazmanning qarashlarida u insonning o'z-o'zini rivojlantirishi uchun shart-sharoitlar yaratishga yo'naltirilgan mustaqil kasbiy faoliyat tarzida ifodalanadi. Uning faoliyatini tadqiq qilgan G.B.Kornetov [4; 76-b.] olimning xulosaviy qarashlarini “ta'lim oluvchining shaxsiy qiziqishlari, insoniy qadr-qimmati saqlashda xalaqit qiluvchi muammoli vaziyatlar yoki to'siqlarni aniqlash hamda o'qish, o'z-o'zini tarbiyalash, muloqot, hayot tarzidan kutgan natijalariga mustaqil erishish uchun hamkorlikdagi jarayon” shaklida keltirganligini bildiradi.

Manbalar tahlili ko'pchilik davlatlarda ta'lim jarayonida qo'llab-quvvatlash mexanizmlaridan samarali foydalanishlari, jumladan. Amerika Qo'shma Shtatlarida maktabda pedagogik-psixologik maslahat berish, Rossiyada qo'llab-quvvatlash, kuzatuv, Buyuk Britaniyada pastorlik ishi, vasiylik, kasb tanlashda ko'maklashish, Niderlandiyada o'quvchilarga o'quv jarayonida hamda kasbga yo'naltirishda pedagogik-psixologik yordam ko'rsatish, Avstraliyada shaxsda ijobiy o'zgarishlarni vujudga keltirishda hamkor bo'lish shaklida amalga oshirilishiga guvoh bo'ldik.

Nazarimizda, axborot-metodik qo'llab-quvvatlash atamasini izohlash uchun avvalo “axborot” va “metodik” tushunchalarini alohida tavsiflash o'rinli bo'ladi. “Qo'llab-quvvatlash” tushunchasi esa pedagogik faoliyat turi sifatida yuqorida birmuncha yoritildi.

Axborotlashtirish va kommunikativlik zamonaviy ta'limning ajralmas qismiga aylanib bo'lgan ekan o'qitish jarayonida axborot texnologiyalarini qo'llash bilan bog'liq tadqiqotlarni kuchaytirish zaruriyatini dolzarblashtiradi. Ta'lim muhiti samaradorligini oshirish, uni modernizatsilash, o'quvchilarning bilim olishi va muayyan kompetensiyalarni shakllantirishda axborot texnologiyalarining o'rni beqiyos ekanligi shubhaga o'rin qoldirmaydi. Shu o'rinda ta'lim jarayonlarida qo'llaniladigan axborot texnologiyalarini shartli ravishda ikkiga, ya'ni bilimlarni uzatish va o'qitishni qo'llab-quvvatlovchi guruhlariga ajratishimiz mumkin.

Ta'lim muhitida axborot texnologiyalarini qo'llash sohalari cheklanmagan bo'lib, umumiy, ya'ni muayyan fanga bog'lanmagan “3R: kashf qilish, rivojlantirish, amalga oshirish”¹ [5] hamda xususiy, ya'ni aniq fanga bog'langan “axborot berish, bilimlarni uzatish, baholash, ta'lim tashkilotini yoki xodimlarni boshqarish” [1; 49-b.] nuqtai nazaridan talqinlash mumkin.

Ta'lim jarayonlarini axborot qo'llab-quvvatlashga e'tibor butun dunyoda borgan sari ahamiyatini oshirmoqda. Misol uchun, dunyoda yetakchi oliy ta'lim muassasalaridan hisoblangan AQSHning Britaniya Kolumbiyasi universiteti hamda Kanadaning Vankuver universitetlarini keltirish mumkin. Mazkur universitetlarda Ta'limni qo'llab-quvvatlash (Educational Technology Support) fakultetlari tashkil qilingan bo'lib ularda, aynan shu sohada mutaxassislar tayyorlanadi. Ularning vazifasi auditoriyada o'qituvchining yagona axborot manbai g'oyasidan voz kechish, bilimlarni uzatishda ko'p vositalilikka erishish, o'quvchilarga turli veb-saytlar, mobil ilovalar, onlayn darsliklar va shu turdagi boshqa resurslardan foydalanishga ko'maklashishdir.

Mazkur yondashuv ta'lim oluvchilar uchun faqatgina auditoriya, o'qituvchi, an'anaviy darslik chegarasidan iborat muhitdan chiqish, uning sarhadlarini kengaytirish, ixtiyoriy vaqtda (darsdan keyin, dam olish kunlari, kanikul, safar va b.) tarmoq yoki mobil ta'xnologiyalar orqali resurslarga (raqobat muhiti natijasida sifat ta'minlanishi) murojaat qilish, elektron pochta yoki onlayn muloqot shakllarida o'qituvchidan maslahat olish imkoniyatini paydo qiladi. Albatta, tarmoq orqali axborot olishning salbiy tomonlari (asosanmagan ma'lumotlarning ko'pligi, materialni noto'g'ri talqin qilish va b.) ham mavjudligini inkor qilib bo'lmaydi. Shuning uchun, o'qituvchilarda axborotlar bilan ishlash immuniteti va madaniyatini shakllantirish hamda shu orqali o'quvchilarga ko'chirish ham juda muhimdir.

Ta'limni jarayonlarini axborot qo'llab-quvvatlashni rivojlantirish asnosida o'qitishning bevosita aloqaga yoki hududga bog'liq bo'lmagan yangi shakllarini hosil qilishga shart-sharoit yaratiladi. Bu esa ta'lim oluvchilarda 21-asr uchun muhim hisoblangan ko'nikmalar: mustaqil ta'lim olish, samarali muloqotga kirishish, axborotlarni topish, saralash, qayta ishlash, ijodiy yondashish, to'g'ri uzatish, jamoada ishlar, tanqidiy tafakkur, muammolarni tushunish va hal qilishni rivojlantirishga xizmat qiladi.

Axborot kompetentligiga yetarlicha ega bo'lgan o'qituvchilar o'zlari mustaqil ravishda ta'lim xizmatlari ko'rsatish yoki uning muammolariga bag'ishlangan veb-sayt, multimedia mahsulotlarini yaratish, kanal, blog yuritish kabi faoliyat bilan shug'ullanishlari mumkin. Shu asosda, o'zlari dars beradigan o'quvchilari emas, balki auditoriyalarini ancha kengaytirish imkoniyatiga ega bo'ladi.

Metodik qo'llab-quvvatlash esa metodik ishlar mazmuni, vazifalari, funksiyalari va shakllarini sezilarli darajada mukammallashtirishni talab qiladi. Chunki, har bir pedagog zimmasida bo'lgan yuksak

¹ I.V.Robert tomonidan kiritilgan “3P: раскрытие, развитие, реализация” tushunchasini ifodalaydi.

ijtimoiy vazifa, missiya faqatgina kasbiy rivojlanish emas, balki o‘quvchilarni har taraflama barkamol, hayotiy vaziyatlarga tayyorlash kabi muammolar yechimini an’anaviy metodik ishlar shakli bilan kutilgan darajada ta’minlab bo‘lmaydi. Aytish mumkinki, bosh vosita metodik yordamga ehtiyoji mavjud yoki yo‘qligiga qaramasdan uni birdek amalga oshirish, umumiy muammolarni bartaraf etishdan ko‘ra, o‘qituvchining mustaqilligi, o‘zini anglashi, o‘z-o‘zini namoyon qilishi, muammolarini tushunishi bilan bog‘liq vaziyatlarni hal qilish va ko‘zlangan natijalarga erishishiga yo‘naltirilishi darkor.

Demak, qo‘llab-quvvatlash pedagog faoliyati yoki ta’lim jarayonining muayyan bir davri uchun avvaldan mo‘ljallanmasligi hamda muammoli vaziyatlardan chiqish uchun o‘qituvchining murojaatiga ko‘ra tashkil etilishi asosiy omil hisoblanadi. Bu jarayonda metodik yordam olish zaruriyati uchun mas’uliyat to‘liq pedagogning zimmasiga yuklatiladi. Ya’ni, o‘zi mustaqil qaror qabul qilishi kerak bo‘ladi. Bu esa o‘qituvchida refleksiv ko‘nikmaning rivojlanganligi, kasbiga, faoliyatiga ongli munosabatda bo‘lishi, rivojlanish nuqtalarini belgilay olishi, o‘zaro ta’sirga kirishish imkoniyatlarini sifat ko‘rsatkichi etib belgilash muhimligini anglatadi. Agar yetuk olimlar R.X.Djurayev va X.I.Ibragimovlar fikrlariga tayanadigan bo‘lsak, “...murakkab vazifalarni hal etish uchun pedagoglarning o‘z ish faoliyatidan qoniqmaslik sabablarini ularning o‘zlaridan qidirishga o‘rgatish, o‘ziga tanqidiy qarashni shakllantirishga alohida e’tibor qaratish...” [3; 5-b.] dolzarb vazifaga aylanadi.

Tadqiqot ishimizda *axborot-metodik qo‘llab-quvvatlashni* pedagoglarni uzluksiz kasbiy rivojlantirishda qulay muhit yaratish hamda aniq maqsadga yo‘naltirilgan, muayyan qiyinchiliklar yechimiga majmuaviy yondashuvga qaratilgan tizimli, tashkiliy faoliyat sifatida qaraymiz. Bunday qarash pedagoglarni uzluksiz kasbiy rivojlantirishda ularga doimiy metodik yordam ko‘rsatish, tegishli resurslar bilan ta’minlashda ta’lim ishtirokchilarining mustahkam o‘zaro ta’sirini ta’minlovchi butun tizim sifatida anglash mumkinligini bildiradi.

Mazkur xulosamizni pedagoglarning innovasion faoliyatini axborot-metodik qo‘llab-quvvatlashga doir ilmiy izlanishlar olib borgan L.A.Sachkovaning quyidagi ta’rifi ham dalillaydi: axborot-metodik qo‘llab-quvvatlash – kasbiy-pedagogik vazifalarni tezkor qo‘ya bilish va samarali hal qilishni ta’minlovchi tashkiliy-boshqaruv taomillari hamda axborot-texnologik vositalari jamlanmasini ifodalovchi boshqaruv texnologiyasidir [6; 69-b.].

Shu o‘rinda yana bir e’tiborga molik holatga diqqatni yo‘naltirmoqchimiz. Pedagoglarni uzluksiz kasbiy rivojlantirishda axborot-metodik qo‘llab-quvvatlash tushunchasi asosiy ta’lim jarayonlari, ya’ni uning ta’limiy, tarbiyaviy va rivojlantiruvchi funksiyalarini inkor qilmaydi, balki ularga uyg‘unlashgan holda yanada to‘ldirish, boyitish, mustahkamlash, maqbullashtirish va moslashtirishga xizmat qiladi (1-rasm).

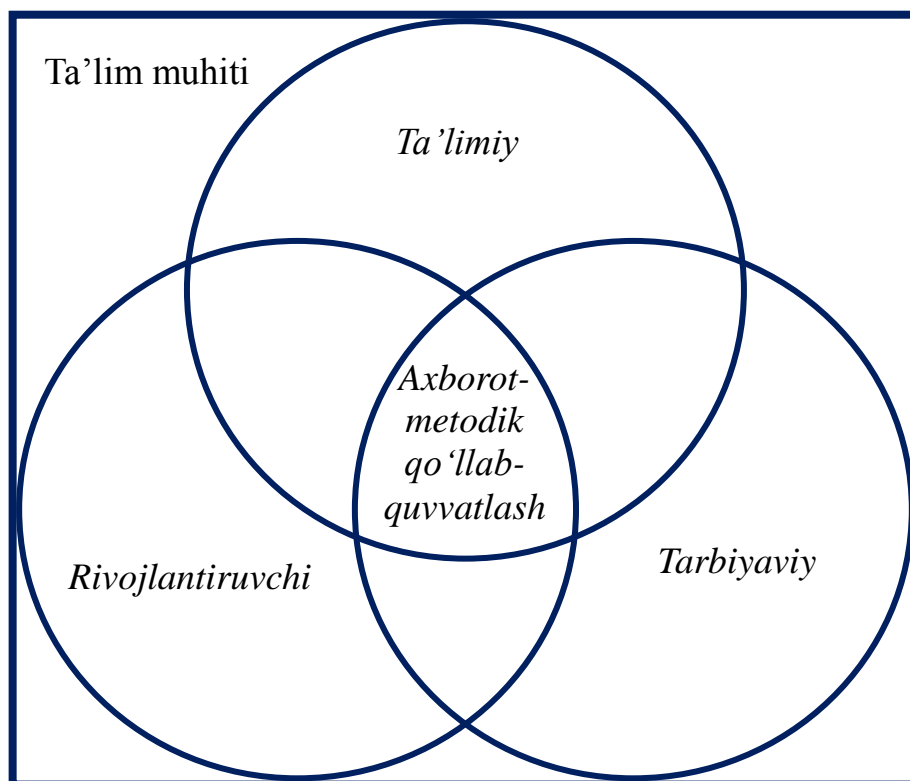

1-rasm. Ta’lim jarayonini axborot-metodik qo‘llab-quvvatlash tuzilmasi

Aborot-metodik qo‘llab-quvvatlash pedagoglarni uzluksiz kasbiy rivojlantirishning eng dolzarb masalalari bo‘lgan uzluksizlik, tabaqalashtirish, individuallashtirish, variativlik, manzillilik, erkinlik, tajribalarini namoyish qilish bilan bog‘liq muammolarning yechimiga xizmat qiladi hamda quyidagi imkoniyatlarni mustahkamlaydi:

- kasbiy rivojlanish (malaka oshirish) jarayonining uzluksizligini ta‘minlash va muddatlar dolzarbligini pasaytirish;
- shaxsiy-kasbiy rivojlanishga mo‘ljallangan qulay va turfa xil ilmiy-metodik maydonchalarga murojaat qilish;
- mustaqil ta‘limni rag‘batlantirish evaziga yuqori kasbiy-inovasion rivojlanish dinamikasini namoyon qilish;
- malaka oshirishning vaqti, shakli, sur‘ati, muddatlarini erkin tanlash va manzillilikni ta‘minlash;
- malaka talablarida belgilangan va shaxsiy-kasbiy rivojlanishda zarur bo‘lgan kompetensiyalarni takomillashtirish.

Yuqorida ko‘rsatilgan imkoniyatlar pedagoglarni uzluksiz kasbiy rivojlantirishda axborot-metodik qo‘llab-quvvatlashning vazifalarini belgilash uchun yetarli asoslarni ifodalaydi:

- pedagoglarning shaxsiy-kasbiy mahorati va salohiyatini oshirishga ilmiy-metodik yordam ko‘rsatish hamda mustahkam axborot-kommunikasion muhit yaratish;
- pedagoglarning kasbiy ehtiyojlarini qoplash va pedagogik faoliyatida vujudga keladigan qiyinchiliklari yechimining muqobil holatlarini taklif qilish;
- uzluksiz kasbiy rivojlanishni amalga oshirish uchun qulay muhit yaratish va zaruriy shart-sharoitlarni hozirlash;
- bir vaqtning o‘zida juda keng auditoriya uchun o‘quv, metodik, ilmiy, tashkiliy qo‘llab-quvvatlash imkoniyatini hosil qilish;
- ijtimoiy buyurtma (davlat va jamiyat ehtiyojlari, davlat talablari (ta‘lim standartlari), maktab, ot-onalar, o‘quvchilar va b.)ni bajarish va uzluksiz kasbiy rivojlantirishga doir o‘quv dasturlarini o‘zlashtirishga ko‘mak ko‘rsatish.

Ko‘rinib turibdiki, pedagoglarni uzluksiz kasbiy rivojlantirishda axborot-metodik qo‘llab-quvvatlashning ko‘lami nihoyatda keng hamda salmoqli vazifalarga ega. Shu nuqati nazardan jarayonni ishtirokchilarning munosabatiga ko‘ra bir necha turlarga bo‘lish mumkin (2-rasm).

Jarayonda pedagog xodimning ishtirokiga nisbatan:

bevosita – tinglovchilar bilan to‘g‘ridan-to‘g‘ri muloqot orqali amalga oshiriladi;

bilvosita – axborot-kommunikasiya vositalari va resurslaridan foydalanish asosida amalga oshiriladi.

Jarayonni amalga oshirish vaqtiga nisbatan:

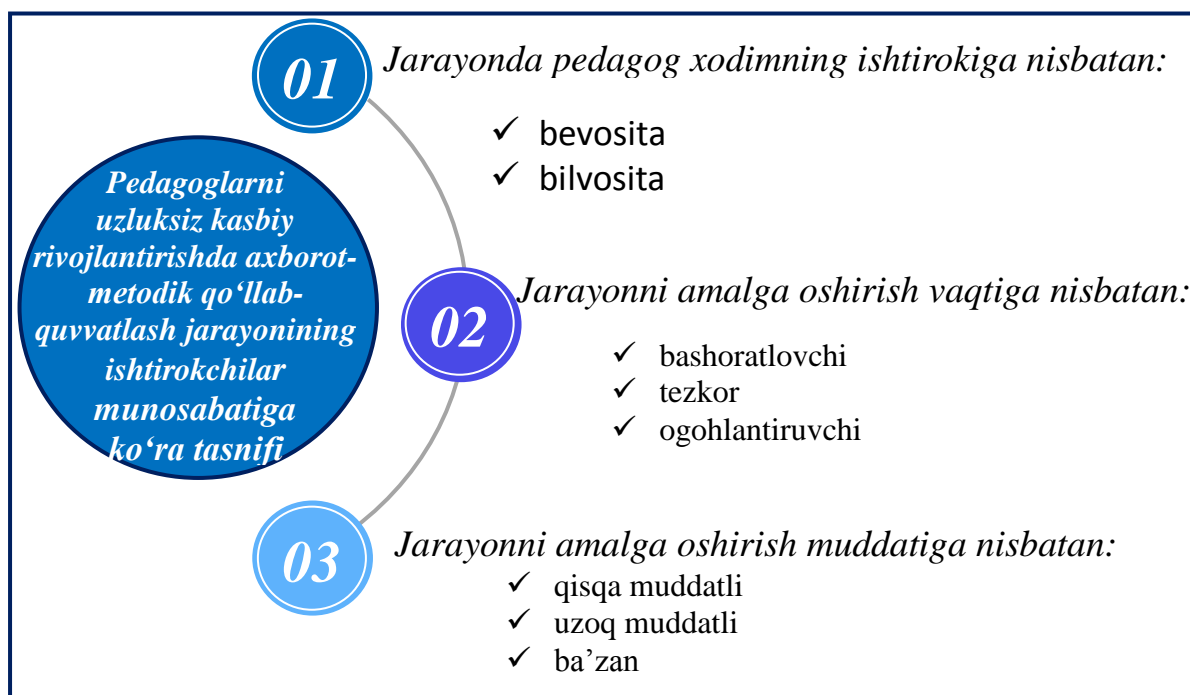

2-rasm. Pedagoglarni uzluksiz kasbiy rivojlantirishda axborot-metodik qo‘llab-quvvatlash jarayonining ishtirokchilar munosabatiga ko‘ra tasnifi

bashoratlovchi – tinglovchilarga yuzaga kelishi mumkin bo‘lgan ehtimoliy muammoli pedagogik vaziyatlar ularning haqiqiy faoliyatlarida paydo bo‘lmasdan avval beriladi. Bu tarqatma materiallar yoki yuzaga keltirilgan pedagogik vaziyatlar asosida pedagoglar tomonidan muammoni hal qilish yo‘llari ishlab chiqiladi;

tezkor – tinglovchi bilan suhba yoki so‘rovnomalarda asosida ularning faoliyatida muammo yoki murakkabliklar paydo bo‘lishi bilan amalga oshiriladi. Shuningdek, tinglovchining murojaati, ta‘lim tashkilotlari faoliyatini o‘rganish yoki axborot makonidagi munosabatlar ham bu zaruriyatni aniqlashga asos bo‘lishi mumkin;

ogohlantiruvchi – pedagoglar aniq muammo bilan to‘qnash kelganda va u davom etayotganda amalga oshiriladi. Undan maqsad, muayyan pedagogik vaziyatlarda keskinlikni yumshatish, taxminiy nojo‘ya holatlar va noxush oqibatlarini tahlil qilish va ijobiy yechim topishga sharoit yaratiladi.

Jarayonni amalga oshirish muddatiga nisbatan:

qisqa muddatli – pedagogning kasbiy faoliyatida paydo bo‘lgan muammolarni ichki imkoniyati, salohiyat, mahorati va tajribasi yetarli bo‘lgan hollarda o‘zi hal qila olishiga amin bo‘lgan hollarda amalga oshiriladi;

uzoq muddatli – pedagogning o‘zi mustaqil ravishda kasbiy muammolarini hal qila olish salohiyatiga ega bo‘lmasa, unga uzoq muddatli qo‘llab-quvvatlash ehtiyoji, shuningdek, kasbiy mahoratida bo‘shliqlar mavjud bo‘lgan hollarda qo‘llaniladi;

ba‘zan – pedagogning kasbiy faoliyatida sodir bo‘ladigan muammolar yechimiga kelishini qo‘llab-quvvatlash zaruriyatga ko‘ra vaqti-vaqti bilan amalga oshiriladi.

Xulosa qilish mumkinki, uzluksiz kasbiy rivojlantirish jarayonida axborot-metodik qo‘llab-quvvatlashning obyekti sifatida pedagog xodimlar qaraladigan bo‘lsa, predmeti bo‘lib ularning muayyan pedagogik vaziyatlar va shaxsiy-kasbiy muammolarini anglashi hamda mustaqil ravishda ularni hal etishi, faolligi tushuniladi. Ya‘ni bu jarayonda o‘qituvchi faqatgina kasbiy rivojlantirish obyekti emas, balki subyekti (muammoga munosabati, mustaqil qarorga kelishi va hal qilishi, harakatlari, irodasi va b.) sifatida ham namoyon bo‘ladi.

Adabiyotlar:

1. Бутко Е.Я. Информационные технологии в управлении персоналом образовательного учреждения // Государственный советник. – Москва, 2015. – № 4. – С. 48-52.
2. Ibragimov A.A. O‘qituvchilarning kasbiy rivojlanishiga ilmiy-metodik hamrohlik texnologiyasi // Zamonaviy ta‘lim. – Toshkent, 2017. – №10. – B. 30-41.
3. Jo‘rayev R.X., Ibragimov X.I. Pedagogik jamoaning innovasion faoliyati // Xalq ta‘limi. – Toshkent, 2004. – № 2. – B. 4-8.
4. Корнетов Г.Б. “80 лет со дня рождения Олега Семёновича Газмана” // Историко-педагогический журнал. ГРНТИ: 14. – Народное образование. Педагогика – Москва, 2016. – № 2. – С. 74-82.
5. Роберт И.В. Современные информационные технологии в образовании: дидактические проблемы; перспективы использования. – М., изд-во ИИО РАО, 2010. – 140 с.
6. Сачкова Л.А. Технология информационно-методического сопровождения инновационной деятельности педагогов в муниципальной системе образования // Известия ВГПУ. – Воронеж, 2011. – № 2. – С. 67-71.
7. Слободчиков В.И. Психология человека. Введение в психологию субъективности: учебное пособие / В.И.Слободчиков, Е.И.Исаев. – 2-е изд., исправ. и доп. – М., изд-во ПСТГУ, 2013. – 360 с.

BO‘LAJAK MUHANDIS-ENERGETIKLARNING KASBIY KOMPETENSIYALARINI RIVOJLANTIRISHDA INTERFAOL USULLARDAN FOYDALANISH

Zokirova Dilnoza Nematillaevna,
Namangan muhandislik-qurilish instituti,
Energetika kafedrası katta o‘qituvchisi,
zdilnoza1983@gmail.com

Otamirzaev Olimjon Usubovich,
Namangan muhandislik-qurilish instituti,
Energetika kafedrası dotsenti,
oolimjon1963@mail.ru

Maqolada bo‘lajak muhandis-energetiklarning kasbiy kompetensiyalarini rivojlantirishda foydalaniladigan interfaol usullar, ularni o‘quv jarayonida qo‘llash bo‘yicha takliflar keltirilgan. Shu bilan birga, interfaol usullardan ta‘lim jarayonida foydalanishda vujudga keladigan muammolar va ularni oldini olish bo‘yicha tavsiyalar berilgan.

Kalit so‘zlar: *“Keys stadi” metodi, kompetentli yondashuv, innovatsion faoliyat, muhandis-energetik, kasbiy mahorat, interfaol usullar, mummolar, “Kubik” metodi, “Bumerang” metodi, “Domino” metodi, mustaqil fikrlash.*

ИСПОЛЬЗОВАНИЕ ИНТЕРАКТИВНЫХ МЕТОДОВ ПРИ РАЗВИТИИ ПРОФЕССИОНАЛЬНЫХ КОМПЕТЕНЦИЙ БУДУЩИХ ИНЖЕНЕРОВ-ЭНЕРГЕТИКОВ

В статье приведены интерактивные методы, применяемые при формировании профессиональных компетенций будущих энергетиков и рекомендации по их применению в учебном процессе. Наряду с этим приведены проблемы, возникающие при использовании интерактивных методов в учебном процессе и рекомендации по их предотвращению.

Ключевые слова: *кейс-стади, компетентный подход, инновационная деятельность, инженер-энергетик, профессиональные навыки, интерактивные методы, проблемы, метод Кубика, метод «Бумеранг», метод «Домино», самостоятельное мышление.*

USE OF INTERACTIVE METHODS IN FORMING PROFESSIONAL COMPETENCES OF FUTURE ENERGY ENGINEERS

The article presents interactive methods used in the formation of professional competencies of future power engineers and recommendations for their use in the educational process. Along with this, the problems that arise when using interactive methods in the educational process and recommendations for their prevention are given.

Key words: *Case method, competent approach, innovative activity, Energy engineer, professional skills, interactive methods, problems, Cube method, Boomerang method, Domino method, independent thinking.*

Kirish. O‘zbek xalqining farovonligini oshirishga qaratilgan ijtimoiy-iqtisodiy rivojlanishining uzoq muddatli rejalarini amalga oshirish, oliy ta‘lim muassasalarida shakllantiriluvchi inson kapitaliga investitsiyalar kiritishni talab qiladi.

Inson kapitali - insonning bilimlar, amaliy ko‘nikmalar va ijodiy qobiliyatlari, shaxsning ta‘lim va ishlab chiqarish faoliyati sohasidagi muammolarni qo‘yilishi va vazifalarni bajarish qobiliyati, insonning axloqiy qadriyatlari, uning madaniyati, shu jumladan innovatsion madaniyat majmuidir.

Sanoatlashgan jamiyat rivoji muhandis-energetiklarni nafaqat malaka xususiyatlari, balki butunlay yangi kompetentliklarni egallashini ham ko‘zda tutadi. Shuning uchun, oxirgi vaqtlarda oliy ta‘lim mazmunini kompetentli yondashuv asosida modernizatsiyalash amalga oshirilmoqda, uning maqsadi shaxsning kasbiy kompetentligini shakllantirishdan iborat.

Tadqiqot obyekti. Kompetentli yondashuv favqulotda murakkab vazifalarni hal qilish uchun foydalaniladi, u oliy ta‘lim sifatini baholash va ko‘pgina boshlang‘ich parametrlarga ega modellarni yaratishni talab qilishi bilan bog‘liq.

Kompetentli yondashuvi ta’lim jarayoni texnologikligini nazarda tutadi. Ta’lim maqsadlariga erishishning texnologik usulida bitiruvchi “mahsulot” sifatida namoyon bo’ladi, uning sifati ta’lim sifati bilan aniqlanadi. Sifat mezonlarini tizimlashtirish va parametrlash asosida ushbu yondashuv texnologiyalarni malakali muhandislarni tayyorlashga ta’sirini baholash imkonini beradi [1].

Ta’limda kompetentli yondashuv zamonaviy mutaxassisni tayyorlashning maqsadi va vazifalariga mos keladi. Bunday yondashuv oliy ta’lim bitiruvchisi uchun kelajakda zarur bo’lgan shaxsning universal (umummadaniy) va maxsus (malakaviy) sifatlarini talab qiladi.

Kasbiy mahoratni shakllantirish jarayonida oliy ta’lim va oliy ta’limdan keyingi ta’lim bosqichlarini ajratish mumkin. Oliy ta’lim bosqichida mutaxassislarni kasbiy shakllanishi ularning bilish faoliyati va kasbiy tayyorgarligini shakllanganligini rivojlantirish orqali ta’minlanadi. Oliy ta’limdan keyingi bosqich mustaqil kasbiy faoliyat davomida, mutaxassisning kasbiy mahorati professionallikning eng yuqori darajasiga ko’tarilganligi bilan tavsiflanadi, oliy ta’lim muassasasidagi jadal kasbiy tayyorgarlik, bilish faoliyati buning uchun asos bo’ladi.

Innovatsion faoliyatga tayyorlik motivlar, bilim va ko’nikmalar, xulq-atvor normalari bilan mustahkamlangan insonning qadriyat yo’nalishini aks ettiradi, yangi g’oyalar va ularni amaliyotga tadbiiq etishga ko’nikuvchanlikni ta’minlaydi.

Shundan kelib chiqib, bo’lajak mutaxassislarni innovatsion faoliyatga tayyorligi deganda biz shaxsning individual-psixologik xususiyatlari, innovatsiya sohasidagi o’zaro bog’liq kasbiy va maxsus bilim va ko’nikmalarning majmuini tushunamiz, ular yangicha usulda ta’lim olish va faoliyat yuritish, ushbu faoliyat turiga mos aniq kompetentliklarni ko’zda tutadi.

Bo’lajak mutaxassislarni innovatsion faoliyatga tayyorlashda ularni mustaqil ishlash ko’nikmalarini va amaliy kompetentligini shakllantirish katta ahamiyat kasb etadi.

Metodika. Oliy ta’lim tizimida bo’lajak mutaxassislarni innovatsion faoliyatga tayyorlashda, asosiy qilinadigan ishlardan biri, bu talabalarni mustaqil izlanish va o’rganishga undashdir. O’qitishning mustaqil o’rganishga undovchi usuli juda samarali bo’lib, bunda talabalarni barcha ma’lumotlarni o’zlari mustaqil tarzda o’qib o’rganishlari talab etiladi, o’qituvchilar talabalar topshiriqlarni bajara olishlari uchun mavzu bo’yicha keng qamrovli ma’ruzalar va maslaxatlar berib boradilar.

Bo’lajak mutaxassislarni innovatsion faoliyatga tayyorlashning yana bir usuli bu interfaol metodlardan foydalanishdir. “Venn diagrammasi”, “Bumerang”, “Kubik”, “Keys-stadi”, “BBB” va boshqa shunga o’xshash interfaol metodlar talabalarni ijodiy qobiliyatini o’stirishga, o’zaro hamkorlikda ishlashga, mustaqil fikrlashlarini rivojlanishiga olib keladi.

Amerikalik pedagog va psixolog Bendjamin Blum juda ko’p o’qitish metodlarining muallifi hisoblanadi, jumladan Kubik metodini ham, uning bu metodi “Blum kubigi” (Kubik Bluma) deb ataladi.

Kubik metodi - talabalarda ma’lumotlarni tahlil qilish va tuzish, o’z fikrini shakllantirish va ifoda etish qobiliyatini rivojlantiradi. Ushbu usuldan o’rganilayotgan materialni o’zlashtirish darajasini aniqlash uchun uni birlashtirish yoki umumlashtirishda samarali foydalanish mumkin.

Kubik metodi - xotira va fikrlashni rivojlantirishning samarali usuli bo’lib, o’rganishni qiziqarli o’yinga aylantiradi. Usulning ta’lim jarayonida tizimli qo’llanilishi o’quvchilarga ma’lumotni yaxshi eslab qolish imkonini beradi va ularni yangi bilim olishga undaydi.

Kubik metodidan foydalanishning asosiy maqsadi talabalarda olingan bilimlarni mustahkamlash, tahlil qilish va amaliyotda qo’llash qobiliyatini oshirishdir. Bu metod yordamida talabalar bilim olishga tayangan holda masalani mustaqil yechishni o’rganadilar, mantiqiy va ijodiy fikrlashni rivojlantiradilar.

O’quv jarayonida Kubik metodidan foydalanishning asosiy afzalliklari:

- axborotni shakllantirish qobiliyatini rivojlantiradi;
- sabab-oqibat munosabatlarini izlashga undaydi;
- obyekt yoki hodisani turli tomonlardan ko’rib chiqishga imkon beradi;
- tasavvur va ijodiy fikrlashni jalb qilish imkonini beradi;
- strategik fikrlashni rivojlantiradi.

Kubik - bu oddiy kortondan yasalgan kub bo’lib, uning yon tomonlarida ma’lum savollar yozilgan: tasvirlang, taqqoslang, izohlang, tahlil qiling, qo’llang va asoslang. Bular talabaga to’g’ri javobni shakllantirish uchun harakat qilish imkonini beruvchi asosiy iboralardir.

Amerikalik pedagog va psixolog Bendjamin Blum tavsiyasiga binoan “Kubik”ning olti tomonidagi ko’rsatmalar quyidagi ma’nolarni anglatishi kerak:

1-tomon: Tasvirlang! Predmetni diqqat bilan ko’zdan kechirib, uning nimaligini tasvirlab bering! Tasvirlash jarayonida predmetning shakli va tuzilishini aniq yoritishga e’tibor qarating!

2-tomon: Taqqoslang! Taqqoslash asosida predmetning nimaga o’xshashi, nimadan keskin farqlanishini ayting!

3-tomon: Izohlang! Predmetning bunday tuzilma, hajm, shakl va rangga egaligining sabablarini tushuntiring! Predmet Sizni nimalar haqida o'ylashga majbur etayapti? Xayollaringizga erk bering! (Tasvirlangan predmetlar bir-birlariga o'xshashi, bir-biridan keskin farqlanishi mumkin).

4-tomon: Tahlil qiling! Predmetning yasaliş (yaratiliş) jarayoni qanday? (Predmetning yasalişini bilishingiz shart emas, buni o'ylab toping!).

5-tomon: Qo'llang! Predmetdan Siz hayotiy jarayonlarda foydalana olasizmi? Undan qanday foydalanish mumkin?

6-tomon: Asoslang! Predmetning amaliy qiymatini belgilovchi fikrlaringizni asoslang! Bu jarayonda ishonchli dalilllar topishga harakat qiling.

Kubik metodini bunday qo'llash maktab o'quvchilari uchun yaxshi samara beradi, lekin Oliy ta'lim tizimida bu metodga boshqacharoq yondoshish kerak bo'ladi.

Bu metod talabalarni muayyan mavzuni olti tomondan turlicha yondashib, muhokama qilishga undaydi. Bu harakat mavzuni tushinishni va muammoni yechimini topishni tezlashtiradi.

Oliy ta'lim muassasalarida mutaxassislik fanlarini o'qitishda ham “Kubik” metodini qo'llash yaxshi samara beradi. Bunda kubikning tomonlaridagi savollarni o'zgartirish mumkin. 60710600–Elektr energetikasi ta'lim yo'nalishi bo'yicha taxsil olayotgan talabalarga “Elektr mashinalar” fanidan “Transformatorlar” mavzusidagi amaliy mashg'ulotida “Kubik” metodini qo'llash bo'yicha taklif va tavsiyalar keltiramiz [2].

Bunda o'qituvchi kubikning tomonlariga birdan oltigacha bo'lgan raqamlarni yozib chiqadi va mavzuga doir savollar tuzadi. Masalan:

1. Transformatorning tuzilishi va ishlash prinsipini tushuntirib bering!
2. Avtotransformator bilan oddiy transformatorni farqini tushuntirib bering.
3. Transformatorlarni turlarini va ularni qaerlarda ishlashini tushuntiring.
4. Transformatorlarning ish rejimlarini tushuntiring.
5. Transformatorlarning transformatsiya koeffitsenti nima va u qanday aniqlanadi.
6. O'lchash transformatorlarining turlari va ularni ishlatish to'g'risida ma'lumot bering.
7. Transformatorlarning elektr energetika tizimidagi o'rni va amaliy ahamiyatini tushuntirib bering.
8. Pasaytiruvchi transformatorning transformatsiya koeffitsenti qanday bo'ladi? Kuchaytiruvchi (orttiruvchi) transformatornikichi?

Yuqoridagiga o'xshash savollar qancha ko'p bo'lsa shuncha yaxshi bo'ladi, chunki “Kubik”ni bir tomoni bir necha marotaba to'g'ri kelishi mumkin. Agar “Kubik”ni bir tomonidagi savolga to'la javob olinsa, o'qituvchi o'sha savolni yangi savol bilan almashtirib qo'yadi.

O'qituvchi talabalarni bir nechta guruhga bo'ladi, bu kichik guruhlardagi talabalar soni 5- 6 nafar bo'lishi maqsadga muvofiq bo'ladi. Yuqoridagi mavzuga doir savollarni talabalarga videoproektor orqali ko'rsatiladi yoki doskaga yozib qo'yiladi.

O'qituvchi 1- kichik guruhning stoliga kubikni tashlaydi, kubikning qaysi tomoni tushsa, shu tomonga mos keluvchi savollarga ushbu kichik guruh talabalari javo berishadi. Bunda har bir kichik guruhdan sardorlar tayinlanadi, savollarga kim javob berishini sardor belgilaydi. Savollarga to'la javob olingan taqdirda, o'qituvchi bu savolni yangi savol bilan almashtirib qo'yadi.

So'ngra keyingi kichik guruh stoliga kubikni tashlaydi va yuqoridagi jarayon yana takrorlanadi.

Domino metodi - fikriy jarayonlarni mos tushunchalar ketma – ketligida to'g'ri taqdim etib, biror bir shaklni hosil qilishdir. Bu usul talabalarni ijodiy va aqliy qobiliyatini o'stirishga, o'zaro hamkorlikda ishlashga, nafosat tarbiyasini rivojlanishiga olib keladi [3].

Bo'lajak mutaxassislarni innovatsion faoliyatga tayyorlashda o'quv jarayonida foydalanish uchun yana bir samarali usul sifatida “Keys-stadi” metodini tavsiya etish mumkin. “Keys-stadi” metodida ochiq axborotlardan yoki aniq voqea-hodisadan vaziyat sifatida tahlil uchun foydalanish mumkin. Bunda o'qituvchi talabani vaziyatni mavjud ma'lumotlardan foydalangan holda samarali yechimlarni topishga yo'naltiradi.

“Keys-stadi” metodini qo'llash bilan talabalarda mustaqil o'rganish va fikrlash ko'nikmasini rivojlantiradi. Ushbu metodni biror fanning barcha mavzulari uchun qo'llashning imkoni bo'lmaydi, chunki har bir mavzu bo'yicha bir nechta yechimga ega bo'lgan muammoni topish va bu muammoni yechish uchun talabalarda yetarli bilim bo'lishini ta'minlash talab etiladi. Shuning uchun, “Keys-stadi” metodini ma'ruza mashg'ulotlarida mavzu bo'yicha nazariy bilimlar berilgandan so'ng, amaliy mashg'ulotlarda qo'llash maqsadga muvofiq bo'ladi [4].

Xuddi shunday interfaol metodlardan yana biri bu “Bumerang” metodidir. Bunda bir mashg'ulot davomida o'quv materialini chuqur va yaxlit holatda o'rganish, ijodiy tushunib yetish, erkin egallashga yo'naltirilgan.

“Bumerang” metodi tanqidiy fikrlash va mantiqni shakllantirishga imkoniyat yaratadi hamda g’oya va fikrlarni yozma va og’zaki shakllarda bayon qilish ko’nikmalarini rivojlantiradi. Mazkur metod tarbiyaviy xarakterdagi qator vazifalarni amalga oshirish imkonini beradi, ya’ni kelajakda jamoa bilan ishlash maxorati, muomilalik, xushfe’llik, o’zgaralar fikriga hurmat, rahbarlik sifatlarini shakllantirish, ishga ijodiy yondashish, o’z faoliyatini samarali bo’lishiga qiziqish, o’zini xolis baholash kabilar [5].

“Bumerang” metodidan asosan amaliy mashg’ulotlarda foydalanish tavsiya etiladi, bu metoddan foydalanishda quyidagi muammolar vujudga keladi:

➤ aksariat guruhlarda talabalar soni 20-30 nafarni tashkil etadi, bunda 4 yoki 5 ta kichik guruhga ajratilganda bir nechta talaba ortiqcha bo’lib qoladi, masalan guruhda 20 nafar talaba bo’lsa 4 nafar talaba ortiqcha bo’lib qoladi;

➤ darsning 3-bosqichida bilimi pastroq bo’lgan talaba boshqalarga o’ziga tegishli bo’lgan mavzuni yaxshi tushuntirib bera olmaydi, natijada ushbu mavzu yaxshi o’zlashtirilmay qolishi mumkin bo’ladi;

➤ dars davomida talabalar o’ziga tegishli mavzuni bir-birlariga tushuntirib berayotgan paytda boshqa guruh talabalariga halaqit beradi.

Bu va shunga o’xshash muammolarni oldini olishni quyidagi yo’llarni keltirish mumkin:

➤ kichik guruhga ajratilganda ortiqcha bo’lib qolgan talabalarni, masalan talabalar soni 18 nafar bo’lsa, 4 nafardan 4 ta kichik guruhga bo’linadi, qolgan 2 nafar talabalarni esa nazoratchi-ekspert etib tayinlaydi, ularning vazifasi o’qituvchi bilan birgalikda kichik guruhlar faoliyatini nazorat qilish, kerak bo’lsa mavzuni tushuntirishda talabalarga yordam berish va baholab borishdan iborat bo’ladi;

➤ darsning 3-bosqichida bilimi pastroq bo’lgan talaba boshqalarga o’ziga tegishli bo’lgan mavzuni yaxshi tushuntirib bera olmasa, o’qituvchi o’sha mavzuni tegishli kichik guruhda to’la yoritib berish maqsadida nazoratchi-ekspert guruhidagi talabalarni jalb etadi. Shuning uchun o’qituvchi nazoratchi-ekspert guruhiga eng iqtidorli, bilimi yuqori bo’lgan talabalarni tanlashi kerak bo’ladi;

➤ dars davomida talabalar o’ziga tegishli mavzuni bir-birlariga tushuntirib berayotgan paytda boshqa guruh talabalariga halaqit bermasliklari uchun imkon darajada kattaroq auditoriyani tanlash va kichik guruhlarni bir-biridan uzoqroq o’tqazish kerak bo’ladi [6].

Bo’lajak muhandis-energetiklarning innovatsion faoliyatga tayyorlashda mustaqil o’rganishga undovchi dars yoki interfaol metodlar orqali olib borilganda darsning samaradorligi ortadi, chunki bunda har bir talaba o’zi mustaqil ravishda ishlashga majbur bo’ladi va shunga yarasha tayyorgarlik ko’radi hamda ular o’zlarini o’zlari baholaydilar. Shuning uchun, dars davomida birorta talaba ham chetda qolmaydi, talabalarni o’zlariga bo’lgan ishonchi, fanga va o’zlarini tanlagan kasbga qiziqishi ortadi, shu bilan birga talabalarining o’zlashtirish ko’rsatkichlari sezilarli darajada ortadi.

Talabaning doimo o’z ustida ishlashi, mustaqil fikrlashi, olgan bilimlarini amalda qo’llashi – uning aqliy faoliyatga ehtiyojini rivojlantiradi va talabalarni vaqtdan unumli foydalanishga o’rgatadi. Bu bilan bo’lajak muhandis-energetiklarning mustaqil o’quv faoliyatlarini, ilmiy tadqiqot ishlarini rivojlantirish, shular asosida oliy ta’lim tizimida raqobatbardosh mutaxassislar tayyorlash sifatini oshirishga erishish mumkin bo’ladi.

Oliy ta’lim muassasalaridagi ta’lim jarayonida foydalaniladigan ko’nikmalar, insonparvarlik dunyoqarashini shakllantiradi. Tanqidiy munosabatda nostandart mustaqil fikrlashning rivojlanishi analiz, sintez, xulosalar vositasida ta’limda faol, interfaol texnologiyalar, munozara to’garaklarini, axborot vebinarlari, forumlar, videokonferensiyalardan foydalanilganda yuzaga keladi. Axborot manbalari (ilmiy kutubxona, internet, elektron o’quv nashrlari) bilan mustaqil ishlash ko’nikmalarini rivojlantirish mustaqil fikrlashni shakllantiradi va talabalarining bilish faoliyatini rivojlantiradi.

Talabalarining ijodiy qobiliyatlarini rivojlantirish ta’lim jarayonida tizimli-mantiqiy sxemalar, mental yo’l xaritasi, modernizatsiya bo’yicha ijodiy loyihalarni yaratish yoki yangisini yaratish (sintetik ko’nikmalar) asosida amalga oshiriladi. Ushbu mezonlar o’quv-bilish, ijodkorlik, ilmiy-tadqiqot faoliyati natijalarini baholash va tahlil qilish asosida talabalarining refleksivligini rivojlanishini ta’minlaydi. Bu yuqori darajadagi maqsadlarga erishishda o’z-o’zini rivojlantirish, takomillashtirish uchun asos bo’ladi.

Xulosa. Bo’lajak muhandislarni innovatsion faoliyatga tayyorligining umumiy ko’rsatkichi shaxsning ijodiy faoliyatida namoyon bo’ladi. Qo’shimcha ko’rsatkichlar - qaror qabul qilish, axborot bilan ishlash qobiliyati, shaxs refleksivligi va kasbiy o’z-o’zini takomillashtirish va rivojlantirish hisoblanadi. Integratsiya tamoyiliga javob beradigan mezonlar va yetarlilik, mutaxassisning innovatsion faoliyatga tayyorligini ko’rsatadi.

Shunday qilib, bo’lajak muhandislarni innovatsion faoliyatga tayyorligining ko’rsatilgan mezonlari, ko’rsatkichlari va darajalari ilmiy tadqiqotlarda umumiy qabul qilingan yondashuvlarga asoslanadi va shaxs shakllanishining asosiy qonuniyatlarni aks ettiradi. Shu munosabat bilan, xulosa qilish mumkinki kompetentli mutaxassisni tayyorlash maxsus tashkil etilgan pedagogik jarayonda innovatsion didaktik

texnologiyalar, zamonaviy pedagogik vositalar, metodlar va ta’lim jarayonini tashkil etish shakllariga tayangan holda amalga oshirilishi kerak.

Adabiyotlar:

1. Otamirzaev O.U., Zokirova D.N. Methodology of using connecting elements of science in the organization of independent work of the science of hydroelectric power stations //Web of Scientist: International Scientific Research Journal. – 2022. – T. 3. – №. 3. – С. 654-661.
2. Otamirzaev O.U., Zokirova D.N., Ibrohimov A.A. Amaliy mashg’ulotlarda “Kubik” metodini qo’llash orqali talabalarning mustaqil fikrlashlarini shakllantirish. Energiyadagi perspektivalar va muammolarning zamonaviy yechimlari xalqaro ilmiy-amaliy konferentsiya materiallari. Namangan muhandislik-texnologiya instituti 28-29-oktyabr, Namangan, O’zbekiston, 2022 y.
3. Umarov Q.B., Otamirzaev O.U., Zokirova D.N. Talabalarga mustaqil o’rganishga undovchi ta’lim berishda vujudga keladigan muammolar va ularni oldini olish yo’llari. Uzluksiz ta’lim Maxsus son, 7-11 betlar.
4. Отамирзаев О.У., Вахобова С.К. «Назарий электротехника» фанидан «Уч фазали ўзгарувчан ток занжирлари» мавзусини ўқитишда кейс-стади методидан фойдаланиш // “Замонавий таълим” (“Современное образование”) илмий-амалий оммабоп журнали (Ўзбекистон). – 2018. – №. 5.
5. Отамирзаев О. У., Зокирова Д. Н. «Электр ёритиш» фанини ўқитишда «Бумеранг» методидан фойдаланиш //Современное образование (Ўзбекистан). – 2019. – №. 3 (76). – С. 37-41.
6. Отамирзаев О. У. и др. Проблемы и методы их устранения при применении метода «Бумеранг» в процессе преподавания электротехники //Научное знание современности. – 2021. – №. 6. – С. 14-17.

ОИЛАВИЙ МУНОСАБАТЛАРДА ЭМОЦИОНАЛ ЗЎРИҚИШЛАРНИ КОРРЕКЦИЯЛАШНИНГ ИЖТИМОЙ-ПСИХОЛОГИК ХУСУСИЯТЛАРИ

Исматова Дилафруз Туймуратовна,

Бухоро давлат университети

*Психология ва социология кафедраси ўқитувчиси,
психология фанлари бўйича фалсафа доктори (PhD)*

Ушбу мақолада ҳозирги пайтда долзарб муаммолардан ҳисобланган оилавий муносабатларда эмоционал зўриқишларни ижтимоий-психологик хусусиятларини назарий жиҳатдан аниқлаш ҳамда мазкур муаммони бартараф этишининг амалий қисмларини махсус дастурлар орқали коррекциялаш ҳақида фикр боради.

Калит сўзлар: *оила, эмоционал ҳолатлар, иродавий сифатлар, ҳиссий барқарорлик, эмоционал зўриқиш, ҳамкорлик, баҳс-мунозара, келишув, агрессия, оилавий психологик тренинг.*

СОЦИАЛЬНО-ПСИХОЛОГИЧЕСКАЯ ХАРАКТЕРИСТИКА КОРРЕКЦИИ ЭМОЦИОНАЛЬНОЙ НАПРЯЖЁННОСТИ В СЕМЕЙНЫХ ОТНОШЕНИЯХ

В данной статье будет обсуждаться теоретическое выявление социально-психологических характеристик эмоциональной напряженности в семейных отношениях, которые в настоящее время считаются актуальными проблемами, а также коррекция практической части устранения этой проблемы с помощью специальных программ.

Ключевые слова: *семья, эмоциональные состояния, волевые качества, эмоциональная стабильность, эмоциональное напряжение, сотрудничество, противоречие, согласие, агрессия, семейный психологический тренинг.*

SOCIAL-PSYCHOLOGICAL CHARACTERISTICS OF CORRECTION OF EMOTIONAL TENSIONS IN FAMILY RELATIONS

This article will discuss the theoretical identification of socio-psychological characteristics of emotional tension in family relationships, which are currently considered urgent problems, as well as the correction of the practical part of eliminating this problem with the help of special programs.

Key words: *family, emotional states, volitional qualities, emotional stability, emotional tension, cooperation, controversy, agreement, aggression, family psychological training.*

Мавзунинг долзарблиги. Жаҳонда инсон ҳаётида юзага келадиган эмоционал зўриқишлар қонуниятларини психологик жиҳатдан таҳлил қилиш, зарур психологик чора-тадбирларни белгилаш, оқилона ечим топиш, натижаларни тўғри баҳолаш ва илмий тадқиқотлар асосида қарорлар қабул қилиш муаммоларини ўрганишга йўналтирилган илмий изланишларга алоҳида аҳамият берилмоқда. Женевада Миллатлар Лигасининг Бешинчи Ассамблеясида қабул қилинган «Бола ҳуқуқлари тўғрисидаги Декларация»да келтирилишича, «ўсмирларни эмоционал жиҳатдан соғлом қилиб тарбиялаш учун барча шароитлар яратиб берилиши», «уларнинг ижтимоий муносабатларда фаол қатнашиши», «ўсмирларни таълим олишида бевосита таъсир кўрсатувчи салбий эмоционал ҳолатларини бартараф этилиши» кабилар долзарб муаммолардан бўлиб қолмоқда.

БМТнинг Таълим, Фан ва маданият масалалари бўйича ташкилоти – ЮНЕСКО маълумотларига қараганда, жаҳонда минглаб ўсмирларда эмоционал бузилишлар орқали турли кўринишдаги салбий ҳолатлар кузатилмоқда. Оиладаги эмоционал зўриқишлар, ўз навбатида, ўсмирларнинг келажакига салбий таъсир кўрсатиб, уларнинг таълим-тарбия жараёнида бир қанча муаммоларни келтириб чиқармоқда. Ўсмир ижтимоий жараёнларнинг фаол аъзоси сифатида камол топар экан, унинг ижтимоий-психологик тасаввурлари ва идрокини шакллантириш, баҳолаш, таълим- тарбия муҳим омил сифатида хизмат қилиши, ўсмирларнинг шахслараро муносабатга, ҳаётий вазибаларини белгилашдаги шунингдек, ижтимоий ролини аниқлаш зарурати кузатилмоқда.

Республикамиздасўнгги йилларда амалга оширилаётган кенг қамровли ишлар билан бир қаторда, ўсиб келаётган ёш авлоднинг таълим-тарбияси, эртанги куни, маънавий-ахлоқий салоҳиятга эга бўлган ёшларни тарбиялаш ва инсон кадрини юксалтириш ишларига алоҳида эътибор қаратилиб, зарур ҳуқуқий-меъёрий асослари яратилмоқда. «Халқ билан мулоқот, одамларнинг дарду

ташвишлари билан яшаш, инсон манфаатларини таъминлаш ...энг устувор вазифа бўлиб қолади...». «Оила институтини мустаҳкамлаш бўйича, энг аввало, «Соғлом оила – соғлом жамият» ғоясини ҳаётга татбиқ этишга йўналтирилган ягона давлат сиёсатини юритиш...», «...Оила қанчалик мустаҳкам бўлса, жамият ҳам шунчалик барқарор бўлади» тамойилига асосланиб, оилавий муносабатларни яхшилаш ҳамда такомиллаштириш юзасидан илмий тадқиқотларни чуқурлаштиришга қаратилган янгича назарий ечимларни топиш имкониятлари яратилди.

Ўзбекистон Республикаси Президентининг 2022 йил 28 январдаги ПФ-60-сонли 2022-2026 йилларга мўлжалланган «Янги Ўзбекистоннинг тараққиёт стратегияси тўғрисида»ги, 2017 йил 7 июлдаги ПФ-5106-сонли «Ёшларга оид давлат сиёсати самарадорлигини ошириш ва Ўзбекистон Ёшлар Иттифоқи фаолиятини қўллаб-қувватлаш тўғрисида»ги, 2020 йил 18 февралдаги ПФ-5938-сон «Жамиятда ижтимоий-маънавий муҳитни соғломлаштириш маҳалла институтини янада қўллаб-қувватлаш ҳамда оила ва хотин-қизлар билан ишлаш тизимини янги даражага олиб чиқиш чора-тадбирлари тўғрисида» Фармонлари, Ўзбекистон Республикаси Вазирлар Маҳкамасининг 2019 йил 7 июндаги 472-сонли «Психология соҳасида кадрларни тайёрлаш тизимини янада такомиллаштириш ва жамиятда ҳуқуқбузарликларнинг олдини олиш чора-тадбирлари тўғрисида»ги Қарори ҳамда Ўзбекистон Республикаси Президентининг «Ижтимоий ва маънавий-маърифий соҳаларга оид бешта ташаббуси» дастурлари доирасида белгиланган кенг қўламли стратегик чора-тадбирларни амалга оширишда мазкур диссертация муайян даражада хизмат қилади.

Маълумки, психология фанида ўсмирлардаги эмоционал зўриқишлар, руҳий асаб барқарорлиги ва хулқ-атвор муаммосига бағишланган илмий адабиётлар етарли бўлмаса-да, жамият тараққиётида ўсмирлар муаммосининг зарурлигини кўрсата олувчи ва унинг методологик илдизларини асослаб бера олувчи илмий тадқиқотларнинг етарлича эмаслигини гувоҳи бўламиз.

Ушбу муаммога доир адабиётларни таҳлил қилар эканмиз, ўсмирларнинг хулқ-атвор методологиясига тааллуқли бўлган баъзи, умумий жиҳатларини ва ижтимоий психология нуқтаи назаридан тадқиқ қилинмаган.

Шахс ҳаёти ва фаолиятидаги экстремал шароитлар таъсири остида ривожланадиган энг характерли эмоционал ҳолат бу – стрессдир. Стресс ўз табиатига кўра мураккаб жараён бўлиб, шахслик, психофизиологик ва ижтимоий омилларга боғлиқ. Стрессли вазиятларга қаршилик кўрсатишнинг самарали стратегияларини излашга йўналтирилган тадқиқотлар бугунги кундаги долзарб муаммо ҳисобланади. Стрессли вазиятларни муваффақиятли енгиш ва унинг салбий таъсири минимум даражасига пасайтириш ҳар бир шахснинг муҳим кўникмаларидан бири деб эътироф этилади.

"Эмоционал зўриқиш" атамаси 1974 йилда америкалик психиатр Х.Ж.Фрейденбергер томонидан киритилган. Бу жараён пировардида соғлом одамларнинг психологик ҳолатини тавсифлаш, мижозлар ва беморларга профессионал ёрдам кўрсатиш, ҳиссий жиҳатдан толиққан муҳитда ҳаддан ташқари интенсив, яқин алоқада бўлишни назарда тутди. У эмоционал зўриқишни ўз ресурслари ва кучларига кескин оширилган талаблар туфайли келиб чиқадиган чарчоқ деб таърифланган. Кейинчалик, у ушбу ҳолат "муваффақият усти касаллиги" деб аталган.

Жаҳон Соғлиқни сақлаш ташкилотининг таърифига кўра, "Эмоционал зўриқиш синдроми" (ЭЗС) - бу ишдаги маҳсулдорликнинг бузилиши, чарчоқ, уйқусизлик, соматик касалликларга дучор бўлишга боғлиқ жисмоний, ҳиссий ёки мотивацион чарчоқдир. Ҳозирги вақтда ЭЗС доирасида кўриб чиқилган иш стресси муаммолари (ўз ҳаётини бошқаришдаги қийинчиликлар билан боғлиқ муаммолар) Z73.0 сарлавҳаси остидаги "Эмоционал зўриқиш синдроми" даги 10 чи қайта кўриб чиқиш Халқаро касалланиш таснифида (ХКТ - 10) кўрсатилган.

Дастлаб, бу атама мадорсизлик ҳолати, ўз фойдасизлиги ҳисси билан чарчоқ деб таърифланган. Замонавий тадқиқотчилар таъкидлашларича, эмоционал зўриқиш сурункали чарчоқ синдромининг шаклланиши билан боғлиқ бўлиши мумкин.

1980 йилда Л.С.Ковар эмоционал зўриқиш синдромини психологик парвариш ва ҳиссий чарчаш натижасида юзага келадиган ортиқча мажбуриятларга, норозиликка жавобан ишлаш мотивациясини йўқотиш деб таърифлади.

В.Т.Кондратенконинг айтишича, мижозларга нисбатан ғайриинсоний муносабат билан биргаликда ҳиссий қўзғалиш ва ишга қизиқишни йўқотиш инсоннинг касбий ўзига ҳослиги ва ишдаги хатти-ҳаракатларига таъсир кўрсатади. Кейинчалик, у эмоционал зўриқишни ишга қизиқиш ва эҳтиёткорликни йўқотиш деб таърифлади. Келажакда ушбу аломатларга ҳиссий чарчоқ, деперсонализация ва умумий ишга лаёқатнинг пасайиши қўшилди.

Шу тариқа, ушбу ҳолат намоён бўлишининг учта асосий гуруҳи аниқланди: ҳиссий чарчоқ, деперсонализация ва шахсий касбий ютуқларни қисқартириш. Ҳиссий чарчоқ одатда касбий фаолият

натижасида юзага келадиган хиссий бўшлиқ ва чарчоқ хисси сифатида тушунилади. Бундай ҳолда деперсонализация ушбу атамани классик психиатрик атама сифатида эмас, балки касбий фаолиятда шахсий иштирокнинг пасайиши сифатида талкин этилади. Деперсонализация ўз фаолияти объектларига (беморларга, мижозларга) муносабатнинг дегуманизацияси шаклида намоён бўлади. Хусусан, совуққонлик, алоқаларнинг расмийлиги, шавқатсизлик ва сурбетликни кўрсатиш мумкин. Юзага келаётган салбий муносабатлар дастлаб яширин характерга эга бўлиши мумкин ва охири оқибат ташқарига чиқадиган ва низолаб олиб келадиган ички безовталиқда ўзини намоён қилади.

Методика. Эмпирик тадқиқот давомида олинган натижалар асосида шуни таъкидлаш жоизки, ўсмирлик даврининг дастлабки босқичи учун ҳам, сўнгги босқичи учун ҳам аҳамиятли бўлган зиддиятли вазиятларни коррекциялашга қаратилган. Зеро, бу ёшда ўсмир шахсининг оилавий муносабатларда Томас методикасининг у ёки бу йўналишни танлагани, психологик муҳофаза имкониятларидан фойдаланилиши шахсининг ўзига хос индивидуал хусусиятларига эга эканлиги билан белгиланади ва баҳоланади.

1-жадвал

Томас шкаласи бўйича корреляцион боғланиш натижалари (5-синф)

χ^2 (Pirson)	I	II	III	IV	V
I Баҳс-мунозара	1	0,237	-0,038	-0,100	-0,854(*)
	.	0,118	0,335	0,309	0,152
II Ҳамкорлик-вазият	0,237	1	0,796(*)	-0,779(*)	0,314
	0,234	.	0,032	0,039	0,252
III Келишув (компромисс)	-0,038	0,796(*)	1	-0,207	0,176
	0,135	0,032	.	0,127	0,095
IV Ўзини четга олиш	-0,100	-0,779(*)	-0,213	1	-0,245
	0,204	0,031	0,127	.	0,140
V Мослашиш	-0,854(*)	0,86	0,126	-0,178	1
	0,022	0,252	0,095	0,140	.
* P<0,05					
** P<0,01					

Жадвалга изох:

I – баҳс- мунозара

II - ҳамкорлик

III - келишув

IV – ўзини четга олиш

V – ўзини мослаштириш

Мазкур тадқиқот давомида Томас шкаласи орқали қўлга киритилган кўрсаткичлар орасидаги коррекцион боғланиш натижалари ҳам тадқиқ қилинди. Бунга кўра респондентлар томонидан намоён бўлган ҳар бир шкала кўрсаткичларининг ўзаро боғлиқ даражалари ва унинг ижтимоий-психологик сабабларини изоҳлашга алоҳида эътибор қаратдик. Жумладан, 5-синф ўқувчиларидан (205 нафар) олинган натижаларни таҳлиliga ўтадиган бўлсак, “Баҳс-мунозара” ва “Мослашиш” (-0,854*) мезони ўртасида ўзаро боғлиқлик аниқланди. Бу эса агар ўсмирларда шахслараро муносабатларда ўзаро баҳс-мунозарага киришиш қанчалик юқори бўлса, уларда мослашиш яъни умумий ҳолатларда ўзаро бир-бирини тушуниш шунчалик паст даражада бўлиши аниқланди.

Методикамининг навбатдаги мезони саналган “ҳамкорлик” “келишув” (0,796*) билан ижобий, ва “ўзини четга олиш” билан эса (-0,779*) салбий ўзаро боғлиқка эга эканлиги исботланди. Агар 5-синфда ўсмирларида “ҳамкорлик” мезони юқори бўлса, уларда оилавий муносабатларда “ўзаро бир-бирини тушуниш”, “келишиш” каби сифатлар ҳам юқори бўлиши аниқланди. Бунга тескари ўларок 5-синфда ўсмирларида “ҳамкорлик” мезонини юқори бўлиши уларда “ўзини четга олиш”, “интровертлик” каби сифатлари нисбатан кам намоён бўлади. Респондентларимиздаги “ҳамкорлик”

мотивациясининг етакчилик қилиши ўз навбатида шахсдаги “келишув” (0,796*) ва “ўзини четга олиш” (-0,779*) мезонлари билан ўзаро боғлиқликлик мавжудлиги аниқланди. Агар ўсмирларда “ҳамкорлик” мезонининг устун бўлиши уларда оилавий муносабатларда келишувчанлигини ҳамда “ўзини четга олиш” мотивациясининг нисбатан паст даражада эканлигини далиланган. Ишдаги сўнгги мезон, яъни, “мослашиш” ўсмирларда устунлик қилса, уларда “баҳс-мунозара”га киришиш мезони тескари тарзда намоён бўлиши аниқланди.

2-жадвал

Томас шкаласи бўйича ўзаро қиёсий корреляцион боғланиш натижалари (9-синф)

Омил		I	II	III	IV	V
I Баҳс-мунозара	χ^2 (Pirson)	1	0,751(*)	0,521	-0,704	0,674
		.	0,052	0,161	0,077	0,097
II Ҳамкорлик-вазият	χ^2 (Pirson)	-0,751(*)	1	0,427	-0,230	0,863(*)
		0,052	.	0,064	0,619	0,012
III Келишув (компромисс)	χ^2 (Pirson)	0,593	0,727	1	-0,262	0,760(*)
		0,161	0,064	.	0,570	0,047
IV Ҳўзини четга олиш	χ^2 (Pirson)	-0,704	-0,230	-0,262	1	-0,211
		0,077	0,619	0,570	.	0,650
V Мослашиш	χ^2 (Pirson)	0,674	0,781(*)	0,723(*)	-0,211	1
		0,097	0,012	0,047	0,650	.

* P<0,05

Жадвалга изох:

I – баҳс- мунозара

II - ҳамкорлик

III - келишув

IV – ўзини четга олиш

V – ўзини мослаштириш

Энди, 9-синф ўқувчиларидан олинган корреляцион натижалар таҳлиliga ўтадиган бўлсак, энг кўп ўзаро боғланишлар “ҳамкорлик” (“баҳс-мунозара” -0,751* ва “мослашиш” 0,863*) ҳамда “мослашиш” (“ҳамкорлик” 0,781* ва “келишув” 0,723*) мезонларида кузатилди. Олиб борилган таҳлиллардан шу нарса маълум бўлдики, “мослашув” мотивациясига хос сифатларнинг етарли даражада шаклланганлиги иккинчи (“ҳамкорлик”) ва учинчи (“келишув”) мезон мотивацияларининг намоён этилиши асосий омил сифатида хизмат қилар экан. Шу билан биргаликда “ҳамкорлик” ва “баҳс-мунозара” кўрсаткичлари орасида эса манфий кореляциянинг мавжудлиги кузатилди. Респондентларда “ҳамкорлик” мотивациясининг қанчалик юқори бўлса, уларда “баҳс-мунозара” мотивацияси кўрсаткичларининг шунчалик паст даражада бўлиши эмпирик тадқиқотлар давомида аниқланди. Аниқроқ қилиб айтганда, ўсмирларда зиддиятли вазиятга дуч келганларида “мослашиш” орқали “баҳс-мунозара”ларга киришишдан ўзларини четга олишлари кузатилди.

Хулоса. Ушбу методика бўйича ўрганилаётган респондентларнинг эмпирик маълумотлари орасидаги корреляцион боғланиш натижалари ва SPSS дастури асосида ишлаб чиқилган статистик изохларда берилган.

«Оилавий муносабатларда эмоционал зўриқишларини коррекциялашнинг ижтимоий-психологик хусусиятлари» мавзусидаги диссертация бўйича олиб борилган тадқиқотлар натижасида куйидаги умумий хулосалар шакллантирилди:

1. Оилада ота-она ва фарзанд ўртасидаги ижтимоий-психологик муносабатларнинг барқарорлигини таъминлашда ўсмирлик даврининг илк босқичларида ўзини ўзи психологик химоя қилишнинг ижобий тасаввурлар ва ижтимоий перцепцияга идентив ривожланиши муҳимлигига кўра “ҳамкорлик” ва “келишув” мотивацияларининг шаклланиши оилавий муносабатларнинг барқарор бўлишини таъминлашдаги муҳим аҳамият касб этиши исботланди.

2. Оилада эмоционал зўриқишларни келтириб чиқарадиган ҳиссий-эмоционал ҳолатлар депрессив кайфият (доимий айбдорлик, ўзини паст баҳолаш, асосиз кўрқув, бифарқлик, кайфият

суствлиги), тажовузкорлик (бошқаларни айблаш, муваффақиятсизликлардан қочиш, бағрикенглик ва мурасага келиш қобилияти, шубҳа, бошқалар билан зиддиятларга бориш каби омиллар натижасида келиб чиқиши аниқланди.

Адабиётлар:

1. Ананьев Б.Г. Человек как предмет познания /Б.Г.Ананьев. – Л.: Изд-во Ленингр. ун-та, 2019. – 339 с..
2. Берн Э. Введение в психиатрию и психоанализ для непосвященных / Э.Берн. – СПб.: МФИН, 2012. – 448 с.
3. Грановская Р.М. Элементы практической психологии / Р.М.Грановская. – Л.: Изд. ЛГУ, 2013. – 392 с.
4. Доценко Е.Л. Механизмы психологической защиты от манипулятивного воздействия: Автореф. дис. ... канд. пед. наук /Е.Л.Доценко. - М., 2013.
5. Расулова М.Ш. Оилада бола тарбиясининг психологик томонлари /Ўзбек оиласининг этнопсихологик муаммолари. – Республика илмий- амалий маърузаларнинг қисқача баёни. –Т.: 1993. – С. 154-156.

**ПЕДАГОГ ШАХСИНИНГ СТРЕССГА НИСБАТАН БАРДОШЛИЛИК
ДАРАЖАСИНИНГ ЭМПИРИК ТАДҚИҚ ЭТИЛИШИ**

*Файзиев Зоҳиддин Ҳасанбоевич,
Қарши давлат университети
Психология кафедраси доценти*

Мақолада педагогларнинг стресс ҳолатига бардошлилик даражасининг илмий-амалий жиҳатдан ўрганилиши ёритилган. Илмий ва амалий ўрганишлар шуни кўрсатдики, педагогик фаолиятда кунлик иш юктамасининг ортиши, жамоадаги шахслараро муносабатда зиддиятларнинг келиб чиқиши, педагогнинг ўқув жараёнидаги ҳамкорлик ишларида низоли вазиятларнинг юзага келиши ва унга нисбатан бардошлилик даражасини аниқлаш масаласи мазкур мақолада ўз ифодасини топди. Шунингдек, педагог шахсида намоён бўладиган стрессли ҳолатларни аниқлаш ва ушбу муаммонинг илмий ва амалий ечимини топиш бугунги кунининг долзарб масалаларидан бири ҳисобланади.

Калит сўзлар: стресс, стрессли кечинмалар, стрессор, стрессга бардошлилик, стрессоген вазиятлар.

**ЭМПИРИЧЕСКОЕ ИССЛЕДОВАНИЕ УРОВНЯ СТРЕССОУСТОЙЧИВОСТИ
ПЕДАГОГА**

В статье описано научно-практическое исследование уровня стрессоустойчивости педагогов. Научные и практические исследования показали, что увеличение ежедневной нагрузки в педагогической деятельности, возникновение конфликтов в межличностных отношениях в коллективе, возникновение конфликтных ситуаций в сотрудничестве педагога в образовательном процессе, вопрос определения уровня толерантности к ней был выражен в данной статье. Определение обстоятельств и поиск научно-практического решения этой проблемы являются одними из актуальных вопросов сегодняшнего дня.

Ключевые слова: стресс, стрессовые переживания, стрессор, стрессоустойчивость, стрессогенные ситуации.

EMPIRICAL STUDY OF THE DEGREE OF STRESS RESISTANCE OF A TEACHER

The article describes a scientific and practical study of the level of stress resistance of teachers. Scientific and practical studies have shown that an increase in the daily workload in pedagogical activity, the emergence of conflicts in interpersonal relations in a team, the emergence of conflict situations in the cooperation of a teacher in the educational process, the issue of determining the level of tolerance to it was expressed in this article. The definition of circumstances and the search for scientific and a practical solution to this problem is one of the topical issues of today.

Key words: stress, stressful experiences, stressor, stress resistance, stressful situations, etc.

Қириш. Жаҳон олимлари стресс ҳолати бугунги кунда “аср касаллиги” бўлиб бораётганлигини алоҳида таъкидмоқда. Зеро, шахсининг стресс ҳолатига тушиши нафақат унинг юриятаётган фаолиятига эмас, балки руҳий ва жисмоний тузилишига ҳам салбий таъсир этади. Сўнгги йилларда яшаш учун курашнинг жадаллашуви, ахборотлар оқимининг тезлашиши, ҳаёт тарзидаги ўзгаришлар, эмоционал зўриқишлар, буларнинг барчаси замонавий шахсга ўзининг салбий таъсирини ўтказайтгани маълум. Шунга боғлиқ ҳолда бугунги кун кишида стрессларнинг кузатилаётганлиги кенг илмий-жамоатчилик диққат марказида бўлган асосий муаммолардан бири бўлиб қолмоқда.

Мақола мавзусининг долзарблигини ва зарурати.

Бугунги кунда жамият ҳаётида стресс ва стрессга бардошлилик муаммоси замонавий психологиянинг энг муҳим муаммоларидан бирига айланиб қолди. Мазкур муаммо ХХ аср бошларидан буён узоқ ва яқин хориж психологиясида кенг доирада тадқиқ этиб келинган ва ҳозирда ҳам бу муаммо ўз долзарблигини йўқотгани йўқ.

Шундай экан, замонавий шахсда намоён бўладиган стрессли ҳолатларни тадқиқ этиш бугунги куннинг долзарб муаммоларидан бири ҳисобланади.

Аслида шахсда кечадиган стресс, стрессга бардошлилик, депрессия, психик таранглик каби эмоционал ҳолатлар дунёдаги психолог олимлари томонидан деярли бир асрга яқин вақтдан буён тадқиқотлар объектида бўлиб келинаётган муаммолардан бири эканлиги таъкидланмоқда.

Тадқиқотимизнинг мақсади стрессга бардошлилик муаммосини ўрганиш бўлса-да, бу масала стресс муаммоси билан бевосита боғлиқлигини ҳисобга олган ҳолда, дастлаб стресс тушунчаси билан боғлиқ қисқача таҳлилларга тўхталиш мақсадга мувофиқдир.

Мавзу бўйича олимлар изланишларининг қисқача таҳлили.

“Стресс” тушунчасининг ўрганилиш тарихига назар ташлайдиган бўлсак, В.И.Петрушиннинг маълумотига кўра, мазкур атама илк маротаба 1303 йилда шоир Р.Ман томонидан қўлланилган бўлиб, у бу атамани ўз шеърида ишлатган.

Стресс атамасини илк бор канадалик олим Г.Сельега фанга олиб кирган. Ўша вақтларда нашр этиладиган “Nature” журналининг 1936 йил 4 июлдаги сониди Г.Сельенинг “Турли шикастловчи омиллар чакирувчи синдром” деб номланган мақоласи чоп этилган ва унда организмнинг турли хил касалликларни кўзгатувчи омиллар таъсирида юзага келадиган омиллар ҳақидаги маълумотлар келтирилган. Ушбу маълумотлар стресс ҳақидаги таълимотнинг юзага келишига асос бўлган[4;26-б.].

Стресс муаммоси дастлаб Г.Селье томонидан махсус илмий тадқиқот предмети сифатида ўрганилган бўлса, бугунги кунгача бўлган вақтда ушбу масала юзасидан жуда кўп ишлар амалга оширилди. Жумладан, стресс термини, унинг турлари, ривожланиш босқичлари, енгил технологияси ва унга нисбатан барқарор муносабатда бўлиш масалалари кўплаб тадқиқотчилар учун ўрганиш объектига айланган[4;45-б.].

Агар бугун замонавий психологик адабиётлар таҳлилига назар ташланса, “стресс” ва “стрессга бардошлилик” тушунчаларининг жуда кўп учраши кузатиляпти.

Психолог олим В.А.Бодров томонидан нашрга тайёрланган луғатда эса, стресс – “инсоннинг кундалик фаолияти жараёнида юзага келадиган бир мунча мураккаб, қийин шароитларда ва муҳим вазиятларда пайдо бўладиган психик зўриқиш ҳолатидир” деб таърифланган[1;123-б].

Шунингдек, ўзбек тилида нашр этилган, психологик атамаларнинг русча ва ўзбекча луғатида: “Стресс – (ингл. stress – зўриқиш, кучланиш, лот. strees – зўриқиш); 1. Организмнинг жисмоний ва психик шикаст етказиши мумкин бўлган таъсирларга нисбатан билдирадиган адаптация - ҳимоя муносабатлари мажмуи; 2. Зўриқиш ҳолати - одам организмга таъсир этаётган турли нохуш омиллар таъсирига жавобан юзага келадиган физиологик ҳимоя муносабатлари мажмуидир. Кучли таъсир остида юзага келувчи зўриқиш ҳолати” – деб изоҳланган[3;326-б.].

Г.Сельенинг фикрига кўра, “...стресс организмнинг унга нисбатан қўйилган ҳар қандай талабига нисбатан носпецифик жавобидир” деб таърифлайди [4;66-б.]. Г.Селье стресснинг уч босқичини ажратиб кўрсатади. Биринчиси– хавотир, ваҳима реакцияси, инсоннинг стрессор билан тўқнашуви биланоқ юзага келади ва организмдаги барча захираларнинг фаоллашишида намоён бўлади. Ундан сўнг қаршилиқ қилиш (резистенция) босқичи бошланади, бу организмнинг ташқи таъсирга нисбатан муваффақиятли жавоб қайтариши билан изоҳланади. Агар стрессоген омилларни йўқотиш ёки бартараф этиш узоқ вақтга чўзилса, у ҳолда учинчи– тугаш босқичи бошланади. Организмнинг мослашув имкониятлари сусаяди ва энди тикланмайдиган захираларни сарфлашга ўтилади. Бу босқичда организм янги таъсирларга нисбатан қаршилиқ кўрсатишга кучи етмайди ёки ярамай қолади, бу эса турли хил касалликларнинг келиб чиқиш хавфини оширади [4;140].

Вақт ўтиши билан Г.Селье стрессни икки турга бўлишни таклиф этди: эустресс ва дистресс. Г.Сельенинг таъбирича, эустресс- зўриқиш ва муваффақиятли қаршилиқдан кейинги ҳамда фаолликни оширувчи кувонч манбаи бўлган ижобий омил сифатида қаралади. Стресснинг бундай турида ўз-ўзини англаш, бўлиб ўтаётган ҳолатларни тушуниш, хотира жараёнларининг фаоллашиши кабилар кузатилади. Дистресс (distress – чарчаш, тугаш, бахтсизлик) эса, ўта кучли стресс ҳолатларида бошланади, бунда зўриқиш ва қаршилиқдан сўнг кувонч эмас, балки ночорлик, ожизлик, умидсизлик, заифлик, рағбатсизлик, талаб этилаётган зўр беришни адолатсизлик сифатида қабул қилиш ва қаттиқ ранжиш кабилар кузатилади[4;141]. Г.Селье томонидан таърифланган бу тарзда пайдо бўлувчи психик синдромни «эмоционал» стресс номи билан ўзлаштирилди. Бу атама остида эмоционал-психик реакциялар, синдромлар, аффектив реакциялар, шунингдек уларнинг асосида ётувчи физиологик механизмлар тушунилади.

Б.Х.Варданян стресснинг индивидуал ифодаланиши ва унинг салбий кўринишлари кўпинча инсоннинг ўзи ва атрофдагилар ҳамда содир бўлган казусли вазиятлар учун жавобгарликни ўз бўйнига олиши ёки жавобгарлик унинг бўйнидалигини англаши билан шунингдек, фавқулудда вазиятдаги ўзининг ролини бўрттириши ёки психологик установакалари билан бевосита боғлиқлигини қайд этади[2;43].

В.А.Бодров мавжуд стресс омилларини гуруҳлашга эътибор қаратади ва у стрессорларнинг 4 гуруҳини ажратиб кўрсатади. Булар:

1. Шиддатли фаолият билан боғлиқ стрессорлар. Уларнинг организмга таъсири инсоннинг қандайдир мақсадга йўналтирилган фаолиятни бажариши жараёнида амалга ошади. Бундай стрессорлар фақат фаолиятнинг кечишини бузиш билангина чекланмасдан, балки унинг фаоллашуви ва кучайишига олиб келиши ҳам мумкин.

2. Баҳоланиш билан боғлиқ стрессорлар. Улар инсонга узоқ вақт давомида ёки бевосита фаолиятни амалга ошириш давомида, шунингдек фаолиятни тугатиши биланоқ ёки фаолиятни тугатганидан бирор муддатдан сўнг таъсир этиши мумкин.

3. Фаолиятдаги номувофиклик (мос келмаслик) стрессорлари.

4. Жисмоний ва табиий стрессорлар.

Демак, стресснинг ҳар қандай туридаги физиологик ва эмоционал реакцияларни бошқариш учун шахсда стрессга барқарорлик хусусияти мавжуд бўлиши лозим, яъни стресснинг асосий индивидуал характеристикаларидан бири сифатида стрессга мослашувчанлик ёки бошқача айтганда – стрессга бардошлилик хусусиятини татбиқ этиш мақсадга мувофикдир[1;43].

Муаллиф олиб борган тадқиқотнинг асосий мазмуни.

Стрессга бардошлиликни тадқиқ этишнинг назарий-услубий асослари хориж ва рус тадқиқотчилари томонидан ўтказилган тадқиқотлар асосида яратилган бўлиб, хориж тадқиқотчилари орасида стрессга бардошлилик борасида илмий изланишлар олиб борганлар қаторида бир қанча олимларни санаб ўтиш мумкин.

Педагоглар шахсида стрессга бардошлиликни оширишнинг психологик детерминантларини аниқлаш масаласи ҳозирги куннинг муҳим масалаларидан бири эканлиги ўз навбатида мазкур муаммонинг долзарблигини белгилаб беради.

Педагогик фаолиятда юзага келадиган стрессли вазиятларнинг педагог хулқида таъсир этиши ва педагогнинг стрессли вазиятда ўз хулқини қай тарзда намоён этишида унинг стрессга бардошлилиги ўзига хос аҳамиятга эга. Стрессга бардошлилик – педагогларнинг жисмоний ва маънавий камолоти йўлида учрайдиган тўсиқларни, муаммоларни мустақил ҳал эта олишига имкон берувчи ҳамда стрессни енгиб ўтишга ёрдам берувчи шахсий қобилияти ҳисобланади.

Демак, айтиш мумкинки, педагог шахсида стрессга бардошлилик даражасини илмий жиҳатдан тадқиқ этиш бугунги замонавий психологиянинг муҳим вазифалардан биридир.

Шундай экан, эмпирик натижаларимиз таҳлилни педагогларда стрессга бардошлиликнинг шаклланганлик даражасини аниқлашга қаратилди ва Н.В.Киршева ва Н.В.Рябчиковаларнинг “Шахснинг стрессга барқарорлигини аниқлаш” методикасидан фойдаландик. Дастлаб синалувчиларда стрессга бардошлилик, стрессорларга қаршилик кўрсатиш, стресс ҳолатини енгиш ва уни бартараф этишни ўрганиш мақсадида Н.В.Киршева ва Н.В.Рябчиковаларнинг “Шахснинг стрессга бардошлилигини аниқлаш” методикасидан фойдаланилди ва тадқиқот натижалари куйидагича намоён бўлди.

1-жадвал

Н.В.Киршева ва Н.В.Рябчиковаларнинг “Шахснинг стрессга барқарорлигини аниқлаш” методикасидан олинган натижалар таҳлили (n=311)

Стрессга бардошлилик даражаси	Синалувчилар	n1 n2	Ўртача	Стандарт оғиш	t	p
Стрессга бардошлилик даражаси юқори	ҚарДУ	201	16,50	2,216	1,174	p≤0,05
	СамДУ	110	14,40	2,750		
Стрессга бардошлилик даражаси ўрта	ҚарДУ	201	11,0	2,324	1,075	p≤0,01
	СамДУ	110	10,25	2,699		
Стрессга бардошлилик даражаси паст	ҚарДУ	201	6,50	2,454	1,014	p≤0,001
	СамДУ	110	4,46	1,878		

Изоҳ: (* P≤0,05, ** P≤0,01, ***P≤0,001).

Ушбу методика бўйича олинган натижаларни таҳлил қилиш вақтида респондентлар ўртасида ишонч даражасидаги фарқлар мавжудлиги ёки йўқлигига ҳам эътиборни қаратдик.

Эмпирик натижаларнинг умумий таҳлили шуни кўрсатдики, ҚаршиДУ респондентларида стрессга бардошлилик даражасининг умумий ўртача қиймати 11,33 ни ташкил этган бўлса, СамДУ синалувчиларида стрессга бардошлилик даражасининг умумий ўртача қиймати эса, 9,70 ни кўрсатди. Демак, СамДУ синалувчиларида стрессга бардошлилик кўрсаткичлари бироз паст даражада ($p \leq 0,001$) эканлиги аниқланди.

Бу стрессга бардошлилик мезонлар бўйича ортда қолаётганлигидан далолат беради. Демак, стрессга бардошлилик ва унга қаршилиқ кўрсатиш даражалари СамДУ профессор-ўқитувчиларининг ишга қабул қилишдан бошлаб алоҳида эътибор қаратиш лозимлигини англатади. Олинган натижаларни чуқур таҳлил қилганимизда стрессга бардошлилик даражаси юқори стажга эга синалувчиларда нормал ҳолатда шаклланаётганлигига ҳам гувоҳ бўлдик. Бу кўрсаткичлар иккинчи ва учинчи курс талабалари учун ҳам хос эканлиги тадқиқотда ўз исботини топди.

Ҳар иккала объект синалувчиларида ҳам стрессга барқарорликнинг паст даражаси уларнинг ўқув фаолияти жараёнида юзага келаётган бир қанча стрессоген омиллар ва сабаблар билан боғлиқ. Тадқиқот жараёнида синалувчи педагогларни кузатиш ҳамда улар билан олиб борилган суҳбат жараёнида талаба учун стрессни келтириб чиқарувчи омиллар қатори ҳам таҳлил қилинди. Бунда қуйдагиларни алоҳида ажратиш кўрсатиш муҳимдир. Айнан 1 йилдан 3 йилгача иш стажига эга педагоглар учун:

- педагогларнинг ҳали жамоани яхши танимасликлари, бир-бирларининг шахсий ва индивидуал хусусиятларини, оилавий жиҳатларини чуқур билмасликлари, бир сўз билан айтганда улар ҳали бир-бирларини билиб “улгурмаганликлари” натижасида улар ўртасидаги ўзаро муносабатларда зиддият, низоларнинг келиб чиқиш эҳтимоли юқори бўлиши уларда стресс ҳолатларини юзага келтиради, шунингдек стрессга барқарорлик кўникмасининг йўқ, пастлиги боис бу стресслар оғир ўтиши кузатилади;

- мактаблардаги педагоглар жамоаси ўқувчисига боланинг позициясига асосланиб қарашади ва уларга муаммоларининг ечимини топишда кўмак беришга ҳаракат қилишади, шу билан бир қаторда олий таълимда педагоглар жамоаси томонидан талабага нисбатан “улғайган, мустақил” одам сифатида қаралади ҳамда улардан шунга мос ҳаракатлар талаб этилади. Шунингдек, ўқитувчиларни танимаслик натижасида уларнинг дарслардаги реакциясини олдиндан била олмаслик ҳам вертикал муносабатларда тушунмовчиликларга сабаб бўлиши мумкин бўлган омиллар сарасига киради ва педагогларда стрессларни келтириб чиқаради.

Лекин синалувчиларининг 30 фоизидида стрессга барқарорликнинг пастлиги кузатилган. Яъни бу натижа меҳнат фаолиятининг 3-йилида ҳам айрим педагогларнинг ўқув фаолияти жараёнида кузатиладиган стрессоген вазиятларга нисбатан чидамсизлиги ёки бошқача қилиб айтганда, стрессга барқарор эмаслигини изоҳлайди. Бошқачароқ айтилса, улар ҳали ҳам ўз фаолият натижаларини етарли даражада таҳлил қила олиш кўникма ва малакаларининг тўла шакллантира олмаганликлари натижасида ўзлари учун аҳамиятли даражада муҳим бўлган илмий тадқиқот ишини, амалиёт билан боғлиқ жараёнларни каби уларни ташвишга соладиган жараёнларни режалаштиришда вақтини тақсимлай олмаслиги уларда стрессоген омил бўлиб қолаверади.

Лекин умуман олиб қаралса, 3-йил иш стажга эга педагогларда ўқув фаолиятига нисбатан мослашувчанлик ва стабилликнинг юзага келганлиги уларда 1-йилларга нисбатан стрессга барқарорликнинг юқори даражаси ортиқроқ чиқишига сабаб бўлган.

Демак, эмпирик тадқиқот натижалар таҳлилидан шундай хулосага келиш мумкинки, ўқув фаолияти жараёнида бир қатор стрессоген омиллар мавжуд бўлиб, уларнинг барчаси ҳам паст стажга, ҳам юқори стажга эга педагоглар томонидан жиддий қабул қилинавермайди. Уларнинг салбий таъсири педагогларнинг индивидуал ва шахс психологик хусусиятлари ҳамда стрессоген вазиятни қай тарзда қабул қилиши боғлиқдир. Стрессоген вазиятлар эса педагогларнинг нафақат ўқув фаолиятларида, балки жисмоний ва руҳий ҳолатларида ҳам ўз аксини топади.

Хулоса.

Юқорида саналган омиллар гарчи педагоглар учун стрессларни юзага келтирса-да, бироқ стрессдан чиқиб кетиш ёки стрессга бардошлилик кўникмалари уларда турли даражада эканлигини ҳисобга олиш лозим.

Стрессга барқарорлик кўрсаткичи паст бўлган педагогларга хос бўлган хулқ-атвор шакллари кузатганимизда қуйдагилар намоён бўлганлиги диққатимизни тортди: бундай педагоглар ўқув фаолияти жараёнида юзага келадиган стрессли вазиятлардан чиқиб кета олмайдилар, бу эса ўз-ўзидан уларнинг руҳий ва жисмоний ҳолатига салбий таъсир этиши натижасида ўқув фаолияти жараёнида

берилаётган топшириқларнинг педагоглар томонидан бажарилишига ҳам ўзига хос ҳолда таъсир этади. Яъни стрессга барқарорлиги паст бўлган педагоглар стрессоген омиллар таъсири остида бўлганида берилаётган топшириқларни бажариш учун ўзида куч ҳам, иштиёқ ҳам топа олмайди, бу эса унинг учун яна бошқа стрессоген омиллар қаторининг кўпайишига олиб келади.

Хулоса қилиб айтганда, янги педагогик фаолиятга кирган педагоглар психологик жиҳатдан барқарор тузилмага эга бўлиб, ўз фаолиятини бошлаши кераклиги тадқиқотларда ўз исботини топди.

Адабиётлар:

1. Бодров В.А. Система психорегуляции стрессоустойчивость человека-оператора. /В.А.Бодров, А.А.Обознов // Психол.журн. 2000.- Т. 21. - № 4. – С. 32-44.
2. Бордов В.А. Когнитивные процессы и психологический стресс. //Психол. журн., 1996. -Т.17. №4. -С.32-42.
3. Бодров В. А. Психологический стресс: развитие и преодоление /В. А. Бодров. – М.: Perse, 2006. – 528 с.
4. Селье Г. Стресс без дистресса. - М. Наука, 1979. – 342 с.
5. Соколова Е.Д., Березин Ф.Б., Барлас Т.В. Эмоциональный стресс: психологические механизмы, клинические проявления, психотерапия. // Materia Medica. 2016. N 19. С. 5—25.

VIRTUAL TA'LIM MUHITIDA O'QITISH TEXNOLOGIYASI

Raximov Farrux Boltayevich,

Buxoro davlat Pedagogika instituti

Harbiy ta'lim fakulteti Maxsus tayyorgarlik sikli dotsenti

Ushbu maqolada virtual ta'lim texnologiyalaridan foydalanish usuli, yaratilgan virtual ta'lim texnologiyalarni joriy etish metodikasini takomillashtirish keng yoritib berilgan va bu borada ilmiy izlanishlar olib borgan olimlarning fikrlari bayon qilingan.

Kalit so'zlar: virtual ta'lim, elektron ta'lim, differensiallash, ilmiylik, tizimli va izchillik, muvofiqlik, vizual o'qitish, mustaqil ta'lim, ergonomik

ОБРАЗОВАТЕЛЬНЫЕ ТЕХНОЛОГИИ В ВИРТУАЛЬНОЙ ОБРАЗОВАТЕЛЬНОЙ СРЕДЕ

В данной статье представлена методика использования виртуальных образовательных технологий, совершенствование методики внедрения созданных виртуальных образовательных технологий, а также мнения учёных, проводивших научные исследования по этому поводу.

Ключевые слова: виртуальное обучение, электронное обучение, дифференциация, научность, систематичность и последовательность, связность, визуальное обучение, самостоятельное обучение, эргономичность.

EDUCATIONAL TECHNOLOGY IN A VIRTUAL EDUCATIONAL ENVIRONMENT

this article extensively covers the method of using virtual educational technologies, the improvement of the methodology for the introduction of created virtual educational technologies, and describes the opinions of scientists who have carried out scientific research in this regard.

Keywords: virtual education, e-learning, differentiation, science, systematic and consistency, consistency, visual teaching, independent learning, ergonomic.

Kirish. Bizning zamonamizda axborot va telekommunikatsiya texnologiyalarining jadal rivojlanishi va tarqalishi inqilobiy xususiyatga ega. An'anaviy klassik ta'lim axborot jamiyatining zamonaviy talablariga javob berishdan to'xtadi. Agar ilgari bir marta yaxshi ta'lim olish va undan deyarli butun umr foydalanish kifoya bo'lsa, endi ilim dunyosi juda tez yangilanmoqda, shuning uchun biz butun umr o'rganishimiz kerak bo'ladi.

Bugungi kunda kompyuter allaqachon testlar yordamida talabalarni tekshirmoqda, mutaxassisning tabiati, uning jamoani boshqarish qobiliyati va boshqalar haqida fikr bildirmoqda. Axborot dunyo hamjamiyatida axborot va telekommunikatsiya texnologiyalari (AKT) imkoniyatlari jadal sur'atlar bilan o'sib bormoqda,

Asosiy qism. Hozirgi vaqtda ta'lim jarayonini faollashtirish va shakllantirish uchun kuchli vosita bo'lgan elektron ta'limning tizimlari keng qo'llanila boshlandi.

Bizning fikrimizcha, umumiy ta'lim va kasbiy tayyorgarlik uchun elektron ta'lim tizimini ishlab chiqishda turli yondashuvlardan foydalanish kerak:

- umumiy ta'limning elektron ta'lim tizimlari uchun talabalarning individual xususiyatlarini hisobga olgan holda ta'lim jarayonini tashkil etish tushuniladigan ta'limni individuallashtirish;

- elektron ta'limning kasbiy ta'lim tizimlari uchun talabaning ustun bo'lgan maxsus qobiliyatlarini hisobga olgan holda o'quv jarayonini tashkil etish tushuniladigan ta'limni shakllantirish.

Bu har bir talabaning salohiyatini ro'yobga chiqarish uchun maqbul sharoitlarni yaratishga imkon berish kerak.

Ushbu maqola ta'limni shakllantirishni hisobga olgan holda axborot jamiyatida ta'lim jarayonini loyihalash metodologiyasiga bag'ishlangan.

A.M. Novikov fikriga ko'ra metodologiyani tuzish, mantiqiy tashkil etish, faoliyat usullari va vositalari to'g'risidagi ta'limot sifatida belgilaydi.

Pedagogika metodologiyasi sohasidagi yetakchi olimlarning fikricha V.I. Zagvyazinskiy, V.V. Kraevskiy, A.M. Novikov, u uch bosqichdan iborat:

- birinchi bosqich modellashtirish bosqichi, uning natijasi o‘rganishni shaxsiylashtirishni hisobga olgan holda axborot jamiyatida ta’lim jarayonining modelini qurish;
- ikkinchi bosqich texnologik bosqich, uning natijasi ta’limni shaxsiylashtirish uchun virtual ta’lim muhitini qurish;
- uchinchi bosqich reflektiv bosqich, uning natijasi amalga oshirilayotgan ta’lim jarayonini baholashdir.

Internet tarmog‘iga mo‘ljallangan virtual ta’lim platformalarini yaratib, uni o‘quv jarayoniga tadbir etish mexanizmini takomillashtirish orqali erishish mumkin. Faniga oid virtual ta’lim texnologiyalarini yaratishning murakkab jihati - mantiqqa va talabalarning o‘zlashtirish darajasiga to‘g‘ri keladigan ketma-ketlikda joylashtirishdan iborat. Virtual ta’lim texnologiyalarining afzalligi shundaki, ularni qulay holda saqlash hamda fanga oid murakkab jarayon va hodisalarni virtual shaklda namoyish etish, virtual shaklda tajriba ishlarini olib borish imkoniyati tug‘iladi. Shu bois, bo‘lajak o‘qituvchilarining kasbiy fanlaridan olgan bilim, ko‘nikma va malakalarini shakllantirishda virtual ta’lim texnologiyalaridan foydalanib yuqori samaradorlikda erishishi mumkin.

Ijod mahsuli bo‘lgan virtual ta’lim texnologiyalari professor-o‘qituvchi va talabalarga o‘quv jarayonidagi turkum muammolarni sezilarli darajada hal etish imkoniyatini yaratadi. Shuningdek, vaqtni tejash va mustaqil ish faoliyatlarini faollashtirish uchun muhim vosita hisoblanadi. Shu bilan birga doimiy didaktika bilan zamonaviy pedagogik innovatsiyalar uzaro bog‘liqligini ta’minlash orqali talabada yetarli darajada qiziquvchanligini, bilimga talpinishini va aqliy shakllanishi uchun xizmat qiladi.

Xozirgi kunda, pedagogika oliy ta’lim muassasalarida talabalarning kasbiy faoliyatida Internet texnologiyalari yordamida o‘qitish faol ravishda kirib bormoqda. Ayniqsa, kasbiy layoqatligida Internet texnologiyalariga mo‘ljallangan virtual ta’lim texnologiyalarini ta’sir etish, ularning ko‘nikmalarini shakllantirishga ta’sir etmay qo‘ymaydi.

Internet tarmog‘iga mo‘ljallangan virtual ta’lim texnologiyalari ta’lim va tarbiya jarayonini samarali tashkillashtirishda, sifatli o‘quv-ilmiy axborot yordamchi vositasi hisoblanadi. Shu bois fanlarda virtual ta’lim texnologiyalarini qo‘llay olish, oliy o‘quv yurtlarining professor-o‘qituvchilarini bilim va mahoratining muhim qismi bo‘lib hisoblanadi. Zamonaviy axborot manbalari va kommunikatsiya vositalaridan foydalana bilish, olingan axborotlarni qayta ishlash, ta’limiy axborot muhitini va oliy ta’limda kasbiy muhim axborot integratsiyasini tashkil qilish. Buning natijasida talabalarda nafaqat kognitiv faollikni, balki o‘zlarining mativatsion, hissiy va kommunikativ muhitini shakllantiradi.

Olib borilgan tadqiqotning natijalariga ko‘ra, talabalar ko‘nikmalarini shakllantirishda pedagogik-texnologiyaning o‘ziga xos muayyan qoidalari, qonuniyatlari, tomonlari tizimi, izchillik vositalari, omillari hamda pedagogik shart-sharoitlaridan keng foydalanish orqali maqsadga erishish mumkinligiga amin bo‘ladi.

Aynan shunday omillar orqali ularning hulq-atvoriga, yurish-turishiga, dunyoqarashi va texnik-tafakkuriga ijobiy ta’sir ko‘rsatadi. Endi shunday savol tug‘uladi, talabalarda fanlardan ko‘nikmalarini shakllantirishda nimalarga e’tibor qaratish lozim? Uning qanaqangi usullari mavjud?

Tadqiqotimizning tahlili natijalariga ko‘ra talabalarda ko‘nikmalarini shakllantirishni uch xil usulda amalga oshirish mumkin degan xulosaga keldik (1-rasmga qarang).

Differensiallashtirilgan ta’limda har bir talabaning shaxsiy xususiyatlari, qobiliyatlari, qiziqishlari va ehtiyojlari bo‘yicha guruhlariga bo‘lib, turli xil dastur orqali ishlashdan iborat. Shu bois, o‘qitishni differensiallashtirish individuallashtirilgan ta’limni taqozo etadi. Individuallashtirilgan ta’lim o‘qitish shakl va jarayonini tashkil etishning modeli bo‘lib, u o‘quv ishlari bitta individuallashtirilgan barcha shakldagi usullarning dasturlariga xos o‘tiladi. Individual ta’limning asosiy afzalligi, talabalarning o‘quv faoliyatini tashkil etish, ta’lim mazmunini, vositalari va metodlarini tanlash hamda ularni shaxsiy xususiyatlari va sur’atini hisobga olganligi sababli, ushbu jarayonni jadallashtirish, ularning o‘quv topshiriqlarini bajarishda mo‘ljalni to‘g‘ri olish, tezroq moslashtirish, o‘z imkoniyatlari darajasida bilim va ko‘nikmalariga imkon yaratadi. Bularni esa virtual ta’lim texnologiyalari orqali yanada samarali amalga oshirish imkoniyati mavjud.

Virtual ta’lim texnologiyalarini loyixalanishda individual xususiyatlarni etiborga olinsa, o‘qitishda individual ma’lumotni tanlab, yunalishidagi axborot birliklarini jamlashga yordam beradi hamda talabaning ko‘nikmalarini shakllantiradi. Chunki, talabalarda ta’limga qiziqish kuchi turlicha bo‘lib, optimal me’yorni topishga yordam bera oladi. Mustaqil ravishda maqsadi yoritilib beriladi, qo‘shimcha axborot ma’lumotlar yig‘indisi yanada qiziqtirishga qaratilgan bo‘lib, masala yechishda, kerakli ma’lumot qidirishda va o‘z ishini natijasini yoritib berishda mustaqil fikrlashni ta’minlab beradi. Berilgan dasturdagi ma’lumotlar o‘quvchini mustaqil qabul qilib, bilishiga yo‘naltirilgan bulishi lozim. Virtual ta’lim texnologiyalari nafaqat ta’limda

qo‘shimcha yordam sifatida, balki asosiy ta‘lim uskunasi sifatida qo‘llanilsa ta‘lim sifatini yanada oshirishga xizmat qiladi.

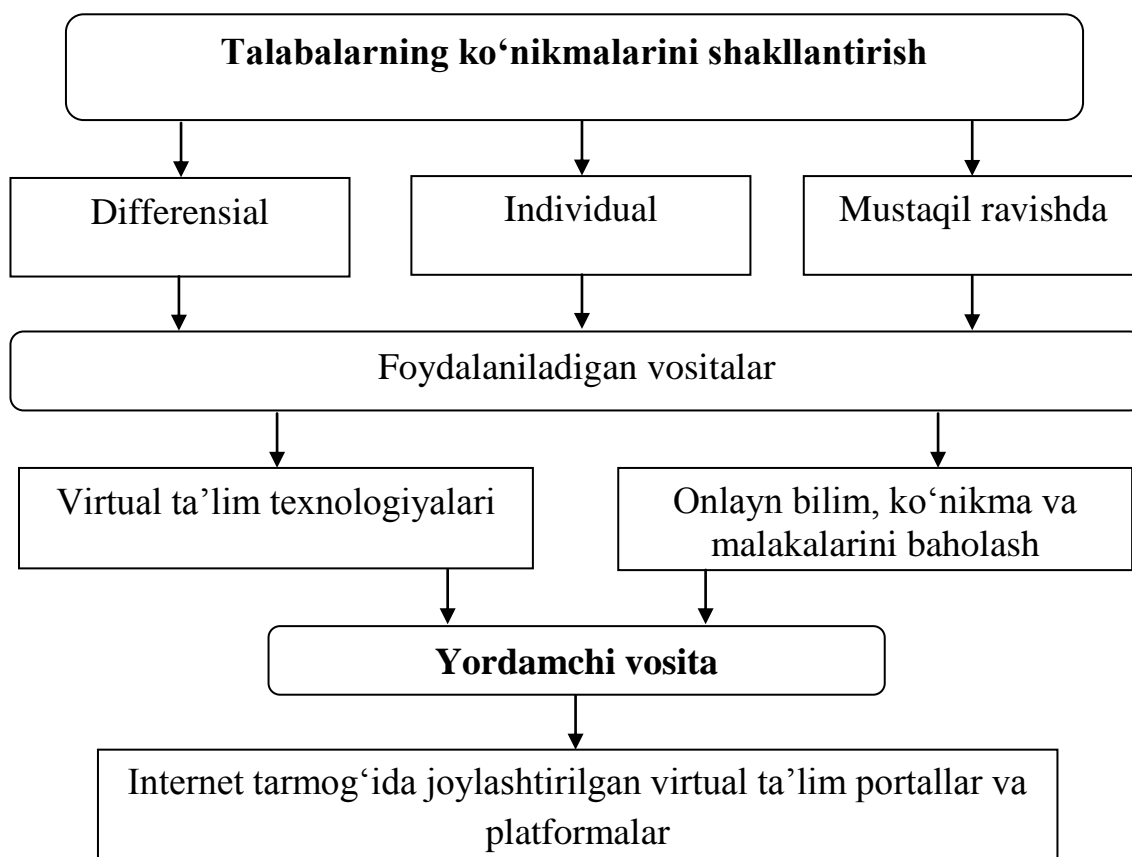

1-rasm. Talabalar fanlardan ko‘nikmalarini shakllantirishning tuzilmasi

Talabalar ko‘nikmalarini shakllantirishning ya‘na bir usullaridan biri, bu mustaqil ta‘lim turidan foydalanishdir. Mustaqil ta‘limni tashkil etishda Internet tarmog‘iga joylashtirilgan virtual ta‘lim platformalaridan foydalanish yaxshi samara beradi. Buning uchun esa quyidagi didaktik vazifalarga amal qilish lozim:

- o‘rganilayotgan mavzu yuzasidan, aniq va to‘liq ma‘lumotlar bilan ta‘minlash; ko‘rgazmali ta‘limni ko‘paytirish (murakkab jarayonlarni virtual ko‘rinishini yaratish);
- talabalar mustaqil ish hajmini oshirish (berilgan vazifalarni amalga oshirgan holda, ilmiy bilimlarni oshirish);
- talabalar faoliyatini chuqurlashtirish, ularning ilmiy faoliyatini optimal hamda tez suratlarda o‘shirishni ta‘minlash;
- talabalar bilim olishga qiziqishlarini maksimal darajada qondirish;
- teskari aloqani tashkillashtirish;
- talabalar faoliyatini nazorat qilib borish (masalan, onlayn test o‘tkazish orqali ularning dastlabki bilim darajasini va muayyan mavzularni o‘rganishdan so‘ng olgan bilimlarini aniqlash) hamda ularga zaruriy ko‘rsatmalar berish;
- fan bo‘yicha qo‘shimcha adabiyotlarni o‘qish va Internet tarmog‘iga joylashtirilgan virtual ta‘lim texnologiyalaridan mustaqil foydalanib borish.

Ushbu didaktik vazifalarni amalga oshirish uchun fanga oid 3-D formatli virtual ta‘lim texnologiyalarini ishlab chiqish lozim. Bu borada tatqiqot olib borgan olimlar M.L.Kazaryan, M.A.Shaxramanyanlarning fikriga ko‘ra, 3D modellash eng dolzarb va istiqbolli texnologiya hisoblanib, ta‘lim resurslarini 3D vizual ko‘rinishda taqdim etish uchun zamonaviy vosita hisoblanadi. Shu bois, oliy o‘quv yurtlarida 3D formatli virtual ta‘lim texnologiyalardan foydalanishga oid shakl va usullarini yanada takomillashtirish lozim. Buning natijasida, talabalarda fikrlash va tizimli harakat qilishga, ijodiy faollik, liderlik xislatlarga ega bo‘lishlilikni, ularning mustaqil faol ko‘nikmalarini vujudga kelishiga yordam beradi.

3D formatli virtual ta’lim texnologiyalari yordamida talabalar turli obyekt va jarayonlarni ko‘rishda qonun-qoidalarini intuitiv darajada tushunishga o‘rgatish, kerakli axborotlarni izlab topib, ular bilan ishlashni o‘rgatadi. Ya’ni u quyidagi afzalliklarga ega:

- ma’lumotlarni turli xil ko‘rinishda yetkazib berish evaziga didaktik materiallarning xilma-xilligini oshirish (animatsiya, video, tovush, grafik ma’lumotlar, diagramma va chizmalar);
- hujjatlar mazmuniga zarur o‘zgartirishlarni zudlik bilan kiritish qulayligi; elektron holatda ixcham saqlash;
- har qanday masofaga ma’lumotlarni yuborish soddaligi;
- talabalarning mustaqil ishlashlarini jadallashtirish, mustaqil ta’lim olish faoliyatlarini kuchaytirish;
- talabalarning individual qobiliyatlarini hisobga olgan holda, ularga vazifalarni taqsimlash.

Virtual ta’lim texnologiyalarini qo‘llab o‘qitish, bugungi kunda ta’lim va tarbiya jarayoni uchun kompyuterlardan foydalanishning yangi bosqichi bo‘lib, an’anaviy hamda masofaviy o‘qitish tizimlariga oid zamonaviy ta’lim platformalari yaratilib, foydalanilib kelinmoqda. Bu esa tarmoqda o‘quv materiallarini professor-o‘qituvchi va talabalar o‘rtasida samarali muloqotni tashkillashtirish hamda fanni mustaqil o‘zlashtirish uchun keng ko‘lamda imkoniyatlar yaratib beradi.

Virtual ta’lim texnologiyalarida didaktik, texnik va tashkiliy qarashlar hisobga olinib, unda cheksiz pedagogik ta’sirni faollashtirish va xilma-xilligini oshirish ko‘zda tutilgan, chunki u har xil elektron ko‘rinishdagi axborotlarni o‘z ichiga oladi (rasmlar, chizmalar, jadvallar, diagrammalar, audio va video fayllar, virtual taqdimotlar).

Talabalarning ko‘nikmalarini shakllantirishda oliy ta’lim muassasalari professor-o‘qituvchilarining eng muhim vazifasi hisoblanadi. Buning uchun esa Internet tarmog‘i orqali samarali amalga oshirish mumkin. Talabalar uchun Internet tarmog‘ida virtual ta’lim platformasining tashkil etuvchi resurslari grafik, animatsiya, rasmlar, ovoz effektlari, matnli ma’lumotlardan iborat bo‘lishi mumkin. Boshqacha qilib aytganda, virtual ta’lim platformasi bitta tarkibda birlashgan axborotni taqdim etishning har xil vositalarini uyg‘unligini o‘zida aks ettiradi. Matn, grafika, video va audio taqdimotlarining almashinishi yoki birlashishi ta’lim axborotini maksimal aniq va o‘zlashtirishni oson shaklida yetkazish orqali motivatsiya, yangi bilim va ko‘nikmalarni shakllanishiga imkon beradi.

Ushbu didaktik vazifalarni amalga oshirish uchun Internet tarmog‘ida virtual ta’lim platformasini yaratish lozim. Uning tarkibida quyidagilar mujassamlashgan bo‘lishi zarur: uslubiy – normativ; axborot-ta’lim; axborot – ko‘maklashuvchi; amaliyotga yo‘naltirilgan; nazorat-diaagnostika; monitoring qiluvchi funksiya.

Talabalarning ijodiy va izlanuvchanlik faoliyatining o‘sishi uchun zamonaviy virtual ta’lim texnologiyalarini ishlab chiqish zarur. Virtual ta’lim texnologiyalari talabalarga professor-o‘qituvchilar bergan ish hujjatlarini, mustaqil ishlashlarini tahrirlash va soddalashtirish imkoniyatini yaratadi.

Yuqoridagi tadqiqotchilarning fikrlarini tahliliga ko‘ra mikrobiologiya fanidan virtual ta’lim texnologiyalari asosida talabalarni ko‘nikmalarini shakllantirishda quyidagi ta’lim tamoyillariga amal qilish lozim:

Ilmiylik tamoyili. Ushbu tamoyil yaratiladigan virtual ta’lim texnologiyalarini so‘nggi ilmiy izlanishlar va yutuqlarga asoslangan holda o‘rganilgan materialning yetarlicha ishonchliligi va chuqur taqdim etilishini anglatadi. Ilmiylik tamoyili oliy o‘quv yurtining mikrobiologiya fanini o‘qitishga mo‘ljallangan virtual ta’lim texnologiyalari o‘quv mazmuniga kiritilgan materiallarini kiritishni, talabalarning psixologik, psixofiziologik xususiyatlariga mos ilmiy tushunchalar bilan qurollantirishni talab etadi.

Tizimli va izchillik tamoyili. Ushbu tamoyil mantiqiy tartibda bilim va ko‘nikmalarni shakllantirishni ta’minlaydi. O‘quv materiallari mavjud bo‘lganlarni hisobga olgan holda aniq tizimli, tuzilgan, puxta o‘ylangan holda virtual shaklda taqdim etishni ta’minlaydi.

O‘quv materialining o‘zaro ta’siri tamoyili. Ushbu tamoyil talabani o‘quv jarayonining faol ishtirokchisiga aylantirishni, fanga nisbatan qiziqishini oshirishga hamda uni yuqori saviyada o‘rganishni ta’minlaydi. Ushbu jarayonlarni amalga oshirishda virtual ta’lim texnologiyalari muhim pedagogik dasturiy vosita bo‘lib xizmat qiladi.

Muvofiqlik tamoyili. Ushbu tamoyil yaratiladigan virtual ta’lim texnologiyalarini Davlat ta’lim standartlariga hamda zamon talablariga mos holda bo‘lishini ta’minlaydi.

Vizual o‘qitish tamoyili. Ushbu tamoyilning asosiy vazifalaridan biri o‘quv materialini ko‘rgazmali namoyish etishdan iborat. Bularga 3D formatli grafik vositalar va multimedia manbalari kiradi.

Ta’lim muammolarini ta’minlash tamoyili. Ushbu tamoyil muammoli vaziyatni hal qilishda talabning aqliy faolligi o‘sishini anglatadigan kognitiv faoliyatning mohiyati bilan belgilanadi. Virtual

ta’lim texnologiyalari an’anaviy o’quv qo’llanmalariga nisbatan muammoli vaziyatlarni yuqori darajada keltirib chiqarishni modellashtirish imkoniyatlarini yaratadi.

Mustaqil ta’lim olish tamoyili. Ushbu tamoyil talabaning mustaqil ishlashi uchun ta’limga oid zaruriy o’quv materiallarini taqdim etishni hamda mustaqil bilimni baholashni o’z ichiga oladi.

O’quv materialini tarqatish tamoyili. Ushbu tamoyil virtual ta’lim texnologiyalarining o’quv materiallarini nafaqat talabaning kompyuteriga, balki mahalliy tarmoq va Internetga joylashtirishning maqsadga muvofiqligini ta’minlaydi. Bu talabaga ma’lumotni mustaqil qidirish, mahalliy, global tarmoqda ishlash ko’nikma va malakalarini rivojlantiradi.

Qiziqtirish tamoyili. Ushbu tamoyil talabani qiziqtirish uchun fanning asosiy mohiyatini, maqsad va vazifalarini tushunib yetishga bog’liq. Buni esa virtual ta’lim texnologiyalari asosida samarali tashkil etish mumkin.

Nazariyaning amaliyot bilan bog’lanish tamoyili. Ushbu tamoyil mikrobiologiya fanining nazariy va amaliy o’quv-ma’lumotlari kompyuter texnologiyalari yordamida ma’ruza darslarini tashkil etish, ular asosida virtual laboratoriyalarni o’tkazish imkoniyatini yaratadi.

Ergonomik tamoyili. Ushbu tamoyil talabaga nisbatan insoniy munosabatni va ta’lim uchun qulay muhitni ta’minlash zarurati bilan bog’liq. Virtual ta’lim texnologiyalari intuitiv tarzda ta’minlanishi lozim. Bunda talaba, o’qituvchisiz foydalanishi mumkin bo’lgan interfeys, puxta o’ylangan takliflar va ko’rsatmalar tizimi, o’qish sur’atini erkin tanlash imkoniyatiga ega bo’ladi.

Yuqorida e’tirof etilgan tamoyillar asosida mikrobiologiya ta’lim va tarbiya jarayonini virtual ta’lim texnologiyalari asosida tashkil etish uchun Internet tarmog’ida virtual ta’lim platformasi yaratildi.

Xulosa qilib aytganda, oliy ta’lim muassasalarida virtual ta’lim texnologiyalari yordamida o’qitish samaradorligini oshirishda yuqorida e’tirof etilgan talablar va tamoyillarga tayanish maqsadga muvofiq hisoblanadi. Bunda talaba fanni mustaqil o’rganishga hamda kuzatish va tahlil qilish jarayonlarning virtual obrazini bir necha marotaba ko’rish imkoniyati tug’iladi. Natijada, talabalarning ko’nikmalari shakllanadi hamda kreativ fikrlashi oshadi.

Adabiyotlar:

1. Raximov Farrux. Chaqiriqqacha harbiy ta’lim yo’nalishlarida virtual ta’lim texnologiyalari yordamida chaqiruvga qadar boshlang’ich tayyorgarlik fanini o’qitish samaradorligini oshirish. Ta’lim va inavotsion tadqiqotlar jurnali 2022 yil 4-son

3. Abduqodirov A., Xaitov A., Shodiev R. Axborot texnologiyalari – T.: O’zbekiston, 2002 y.

4. Aripov M. va boshqalar Informatika va informasion texnologiyalar. Oliy o’quv yurti talabalari uchun darslik T. 2005 y.

5. Aripov M.va boshqalar. Axborot texnologiyalari. o’quv qo’llanma. – T.: 2009.

6. Saxibov A.X. Chaqiruvga qadar boshlang’ich tayyorgarlikda axborot texnologiyalar. – T.: “Fan va texnologiya”, 2012.

8. Носов Н. Образование и виртуальная реальность / Н. Носов // Дистанционное и виртуальное обучение: Дайджест рос. и зарубеж. прессы. - 2000.

10.Хуторской А.В. О виртуальном образовании / А.В. Хуторской // Дистанционное и виртуальное обучение: Дайджест рос. и зарубеж. прессы. - 2000.

11. А.Б. Кондратенко, Б.А. Кондратенко Технология обучения в виртуальной образовательной среде персонализации обучения // Открытое образование. 2013;

ПРОФЕССИОНАЛЬНОЕ МЫШЛЕНИЕ В СИСТЕМЕ ВЫСШЕГО МЕДИЦИНСКОГО ОБРАЗОВАНИЯ И АСПЕКТЫ ЕГО РАЗВИТИЯ ПОСРЕДСТВОМ ПЕДАГОГИЧЕСКОГО ОБЩЕНИЯ

Курбанова Гульноз Негматовна,

кандидат медицинских наук,

Бухарский государственный медицинский институт

Данная научная статья нацелена на анализ ключевого фактора трудовой деятельности любого педагога, а именно профессионального мышления на базе подготовки будущих специалистов в системе высшего медицинского образования. Профессиональное мышление напрямую связано с процессом педагогического общения на рабочем месте - в ВУЗе, что подразумевает собой как коммуникативное взаимодействие с коллегами, так и педагогический процесс преподавания студентам во время урока и факультативов. В связи с важностью общения в организации воспитательного воздействия особые требования предъявляются к культуре педагогического общения, сердечности воспитателя, в нем проявляется сердечность как профессиональное мышление. Педагог должен уметь общаться с людьми в процессе командной, групповой и индивидуальной работы, организовывать ее с учащимися с определенной целью, управлять ими.

Ключевые слова: профессиональное мышление, общение, духовное содержание, моделирование, педагогический диалог, индивидуальный стиль, взаимодействие.

OLIV TIBBIY TA'LIM TIZIMIDA KASBIY TAFAKKUR VA UNING PEDAGOGIK MULOQOT ORQALI RIVOJLANISH ASPEKTLARI

Ushbu ilmiy maqola har qanday o'qituvchi faoliyatidagi asosiy omil, ya'ni oliy tibbiy ta'lim tizimida bo'lajak mutaxassislarni tayyorlashga asoslangan kasbiy tafakkurni tahlil qilishga qaratilgan. Kasbiy fikrlash bevosita ish joyidagi - universitetdagi pedagogik muloqot jarayoni bilan bog'liq bo'lib, bu hamkasblar bilan kommunikativ o'zaro munosabatni ham, dars va tanlov jarayonida talabalarni o'qitishning pedagogik jarayonini nazarda tutadi. Tarbiyaviy ta'sirni tashkil etishda muloqotning ahamiyati bilan bog'liq holda pedagogik muloqot madaniyatiga, tarbiyachining samimiyligiga alohida talablar qo'yiladi, u samimiylilik kasbiy tafakkur sifatida namoyon bo'ladi. O'qituvchi jamoaviy, guruhli va individual ish jarayonida odamlar bilan muloqot qila olishi, uni o'quvchilar bilan aniq maqsadda tashkil etishi, ularni boshqara olishi kerak.

Kalit so'zlar: professional tafakkur, muloqot, ma'naviy mazmun, modellashtirish, pedagogik muloqot, individual uslub, o'zaro ta'sir.

PROFESSIONAL THINKING IN THE SYSTEM OF HIGHER MEDICAL EDUCATION AND ITS DEVELOPMENT ASPECTS THROUGH PEDAGOGICAL COMMUNICATION

This scientific article is aimed at analyzing the key factor in the work of any teacher, namely professional thinking based on the training of future specialists in the system of higher medical education. Professional thinking is directly related to the process of pedagogical communication at the workplace - at the university, which implies both communicative interaction with colleagues and the pedagogical process of teaching students during the lesson and electives. In connection with the importance of communication in the organization of educational impact, special requirements are placed on the culture of pedagogical communication, the cordiality of the educator, it manifests cordiality as professional thinking. The teacher must be able to communicate with people in the process of team, group and individual work, organize it with students for a specific purpose, and manage them.

Keywords: professional thinking, communication, spiritual content, modeling, pedagogical dialogue, individual style, interaction.

Введение. Развитие человека, социализацию, становление человека как личности, его связь с обществом невозможно представить без общения. Общение также является уникальной потребностью. Как сказал польский психолог Э.Мелибруда – «Межличностные отношения важны для нас, как воздух». В младенчестве и подростковом возрасте общение воплощается как

деятельность, непосредственно влияющая на ведущую деятельность, то есть на формирование новых психологических особенностей.

Основная часть. Общение представляет собой многогранный процесс развития связей между людьми, возникающий из потребностей совместной деятельности. Каждому важно знать правила общения и развивать навыки и умения по его установлению. У каждого человека собственное «Я» формируется в процессе общения с окружающими, жизненные пути человека сначала складываются в семье, детском саду, школе, институте, на рабочем месте, среди пожилых людей, то есть в коллективах и сообществах¹. Одной из наших высших духовных потребностей является потребность в общении.

Если наша потребность в общении не удовлетворена, наш ум не будет развиваться. Поэтому мы всегда должны удовлетворять свои потребности в общении. Мы получаем удовлетворение от общения с кем-то, но в некоторых случаях чувствуем себя неудовлетворенными.

Общение – это потребность людей в совместной деятельности, а их совместная деятельность связана с отношениями, взаимодействиями, информацией и информационным обменом. При формировании личного общения необходимо учитывать его возраст, пол, профессию, мировоззрение.

В текущий период Закон Республики Узбекистан «Об образовании», национальная программа подготовки кадров не ограничиваться мотивами выбора профессии, профессиональной подготовкой, профессиональными способностями и профессиональными навыками, а быть профессионалом в личной деятельности будущих педагогов, подчеркивается, что формирование культуры является важным аспектом.

Это требует увеличения его духовного содержания во всей системе педагогического диалога, ведь педагогический диалог направлен на формирование нравственных основ воспитания.

Сложность социально-психологических, воспитательных и духовных задач предъявляет высокие требования к педагогической деятельности учителя. Для достижения учителем высоких педагогических и психологических результатов в своей профессиональной деятельности рекомендуется использовать некоторые направления общения, предложенные учеными-исследователями на основе многолетнего теоретического и практического опыта.

Учитель может создать для себя уникальные особенности предстоящего урока и педагогический план. В нем каждой педагогической задаче урока соответствуют определенные приемы педагогической задачи и показаны конкретные направления ее решения. При планировании урока учитель должен не только думать о привлечении учащихся к объему информации на основе информации о предмете урока, но и находить учащихся, нуждающихся в помощи учителя, оказывать им помощь. способны увидеть условия, обеспечивающие заинтересованность каждого студента и обеспечивающие взаимное сотрудничество.

Важным условием моделирования будущего общения с учащимися является взаимное эмоциональное единство учителя и учащихся, что дает учителю возможность предусмотреть следующую возможную атмосферу урока:

- уметь предвидеть различные ситуации, которые могут возникнуть с группой учащихся на предстоящем занятии;
- организация различных уровней демократичного и свободного взаимодействия со студентами, определение перспектив его развития;
- создать у учащихся интерес к учебе и творческое настроение на уроке.

Очень важно моделировать будущее общение с учителями в ходе урока, потому что этот процесс всесторонне определяет дидактические принципы урока, ориентирует учителя на творческую деятельность, в которой есть возможность совершенствовать различные модели общения в отношении совершенным формам взаимодействия со студентами.

Коммуникативное моделирование может быть проведено быстро непосредственно перед новым уроком, а иногда оно принимает постоянный характер. Она создает возможность учителю предвидеть свою педагогическую установку и эмоциональное поведение и переживания в ходе урока. Будут определены условия и система будущей коммуникации, реализована заранее спланированная модель коммуникации.

В первые моменты педагогического диалога учитель должен уточнить возможности использования избранных методов обучения, почувствовать общий настрой учащихся, их творчество и трудолюбие.

¹ Мелибрда, Е. Я – Ты – Мы: Психологические возможности улучшения общения : пер. с польск. Е. Мелибрда. – М.: Прогресс, 1986. – 256 с.

Педагогическое общение представляет собой уникальный по своей структуре пример творчества педагога. Ученые-педагоги в своих научных трудах приводят множество описаний общения учителя с учениками, но общение - это прежде всего личностно-психологическая особенность учителя.

Ученые лишь дают направление учителю для общения. В частности, по мнению русского педагога В.А. Кан-Калику, структура педагогического общения учителя осуществляется по следующим направлениям:

1. Прогностический этап (моделирование) - моделирование будущего общения преподавателя с коллективом группы.

2. Педагогическое общение – достижение организации непосредственного общения со студентом в процессе первоначального взаимного знакомства.

3. Педагогический процесс – действия учителя, педагогическое мастерство должны быть направлены непосредственно на управление общением.

4. Анализ результатов – анализ проведенной коммуникации, объективная оценка достижений и недостатков, моделирование будущей деятельности.

Исходя из мнений ученого, эти направления коммуникации можно охарактеризовать следующим образом. На этапе моделирования аудитория должна реагировать на все стандарты, изучать психологические особенности каждого обучающегося, предвидеть и устранять динамику трудностей, которые могут возникнуть в учебном процессе, строить общение на основе взаимного сотрудничества, т.е. следить за тем, чтобы общение соответствовало не только личности учителя, но и личности ученика.

На этапе педагогического общения необходимо овладеть приемом интервью, быстро вовлекающим группу во взаимное общение, уметь реагировать на все их интересы, создавать им возможность свободно выражать свое мнение, овладевать методы применения различных методов положительного воздействия на сознание учащихся.

На этапе педагогического процесса деятельность педагога заключается в непосредственном воспитании:

- уметь рационально и разумно реагировать на любые внештатные ситуации, новости, происходящие в обществе и социально-экономические изменения, уметь ставить правильные цели, составлять план, осуществлять непосредственный контроль, уметь делать, управлять и демонстрировать свои возможности ;

- демонстрировать умение организовывать и управлять педагогической деятельностью, общественной системой, временными групповыми отношениями, массовыми движениями; регулярно повышаются широта мировоззрения и размах мышления, широкий интерес к познанию мирских знаний, склонность к научному поиску, уровень определенного научного потенциала и педагогического мастерства;

- умение общаться со студентами, логически краткая, содержательная, результативная культура речи, оснащенная психологическим воздействием и др.

В содержании такой направленности выражается содержание и сущность реформ, проводимых обществом в сфере образования. Поэтому в сущности работы учителя должны быть такие критерии, как интеллектуальное сознание, высокая духовность, национальное мировоззрение и вера, основанные на вековых традициях и общечеловеческих ценностях, питаемые передовыми достижениями времени, которые показывают его духовный уровень².

Проблема формирования личности будущего педагога решается исходя из нужд и потребностей любого отдельного общества. Поэтому в принимаемом в настоящее время новом Законе «Об образовании» и принимаемых на его основе нормативных документах необходимо не ограничиваться мотивами выбора профессии, профессиональной подготовки, профессиональной способности и профессиональные навыки, но и подчеркивается, что формирование профессионального мышления у будущих педагогических кадров является совершенно необходимым условием.

В нашей республике в разные периоды проведен ряд научных исследований относительно специфических этнопсихологических качеств, особенностей, способностей, методов работы, способов достижения мастерства, норм межличностного общения педагогической профессии.

² Г.НКурбанова Педагогик мулокот воситасида талабалар касбий тафаккурини ривожлантириш Монография. “Дурдона”, Бухоро-2021.

Коммуникация – это процесс взаимодействия между субъектами коммуникации, в ходе этого взаимодействия происходит обмен информацией, устанавливаются и развиваются отношения. Совместная деятельность организуется и осуществляется посредством общения. В то же время в процессе деятельности между людьми формируются новые отношения и связи. Итак, общение и деятельность тесно связаны.

Следует отметить, что реализация воспитательного потенциала общения во многом определяется личностными качествами педагога. Правильно выбранный метод педагогического общения, соответствующий неповторимой индивидуальности педагога, помогает решить следующий комплекс задач:

Во-первых, педагогическое воздействие становится тождественным с личностью педагога, упрощается процесс общения с аудиторией, становится приятным и органичным для педагога;

Во-вторых, значительно облегчается процесс установления взаимоотношений со студентами;

В-третьих, повышается эффективность выполнения всех важнейших задач педагогического общения, при этом все это происходит на позитивной основе эмоционального спокойствия педагога на всех этапах общения.

Методика формирования индивидуального стиля общения у студентов включает следующие этапы:

1. Изучить реальные личностные особенности индивидуального стиля общения студентов и их понимание учащимися. Осуществляется на основе самостоятельного анализа учащихся, всесторонних описаний друг друга, наблюдений педагогов. Для этого студенты спрашивали: «Как я общаюсь с другими людьми?» пишут сочинения на тему, готовят описания друг к другу схожего содержания и т.д.

2. Выявление и устранение недостатков в личном общении: преодоление застенчивости, застенчивости, негативных ситуаций в стиле общения.

3. Задания на выработку эмоционально комфортного стиля общения педагога и их сопоставление с данными самонаблюдения.

4. Работа в области овладения компонентами педагогического общения на основе собственного индивидуального стиля общения (при специальной подготовке).

5. В соответствии со своим стилем общения работать над изучением всего феномена педагогического общения и уточнением стиля общения (на специальных тренингах).

6. Общение со студентами на основе индивидуального стиля реальной педагогической деятельности, закрепление этого стиля (во время педагогической практики и практики).

Педагогам, которые только начинают работать в медицинских колледжах, необходимо регулярно работать над формированием индивидуального стиля общения.

Аспекты педагогического общения играют важную роль в организации учебного процесса, они связаны с непосредственным взаимодействием педагога и учащихся

В связи с важностью общения в организации воспитательного воздействия особые требования предъявляются к культуре педагогического общения, сердечности воспитателя, в нем проявляется сердечность как профессиональное мышление. Педагог должен уметь общаться с людьми в процессе командной, групповой и индивидуальной работы, организовывать ее с учащимися с определенной целью, управлять ими. Можно выделить следующие критерии профессионально-педагогической гармонии, которой руководствуется молодой педагог: наличие устойчивой потребности в регулярном общении со студентами различного профиля, проявление эмоционального спокойствия на всех этапах общения, качества, связанные со взаимным обменом. идей, наличие навыков и квалификации.

Преподаватели будущих медицинских учреждений должны резко отличаться по следующим характеристикам, и эти характеристики определяют основные критерии их профессионального мышления:

- взгляды на высокий духовный уровень, соответствующие требованиям и потребностям нашей независимой республики, крепкая и непоколебимая вера, верность идеалам нашей великой страны, национальной идее и идеологии независимости, формирование чувства патриотизма, самосознания. жертвенность, прекрасно отражающая чувство общности, социальная - быть политически активной личностью;

- теплая и искренняя любовь к детям, учащимся и даже ко всем членам нашего общества, умение понять их потребности, интересы, мотивы и поведение;

- педагогическая наблюдательность, т. е. перцептивная (чувствительность к восприятию) способность по отношению к общественным явлениям, ситуациям, природе и реалиям, бытию, межличностным, межгрупповым, межнациональным отношениям;

- способность рационально понимать особенности поступков и отношений людей в той или иной стороне жизни и деятельности, направлять их на выявление и осмысление;
- способность эффективно целиться, ставить цели, планировать, непосредственно контролировать, управлять и выражать себя в нестандартных ситуациях, изменяющихся условиях;
- овладение навыками организации и управления педагогической деятельностью, временными групповыми отношениями в общественной системе, массовыми действиями;
- широта круга общих интересов, разнообразие интересов, связанных со знаниями, способность к проведению научных исследований, достижение определенного потенциала, уровня квалификации;
- обладать коммуникативным этикетом, культурой речи, логически кратким, сильным смыслом, эффективной передачей мысли, способностью влиять;

На наш взгляд, профессиональной необходимостью для современного педагога является умение донести правильную, эффективную информацию в процессе общения и уметь убедить собеседника.

Заключение. Можно порекомендовать следующую программу взаимного обмена идеями в процессе формирования профессионального мышления.

1. Самосознание с профессиональной точки зрения (выявление собственных качеств, положительных и слабых сторон для взаимного обмена идеями в общении) и развитие на этой основе программы самовоспитания через взаимный обмен идеями. В этом месте целесообразно оценивать свою личность по следующим направлениям, анализировать опыт, уместно со студентами, анализировать опыт ощущений, полученных в общении с людьми, анализировать текущий уровень предшествующего общения в общении с людьми, общение для анализа своих идеальных представлений о себе, для анализа представлений о том, как другие (учащиеся, учителя) оценивают ваши коммуникативные способности.

2. Работа на основе специализированных упражнений на развитие основных черт уверенности в себе.

3. Проведение различных общественных работ со студентами и людьми, при которых формируется опыт обмена идеями (лекции, беседы).

4. Создать систему ситуаций, формирующих опыт преодоления негативных настроений в общении и развивающих сердечность.

Исходя из коренных изменений в сфере образования и обучения Узбекистана, реализации цели и достижения гарантированного результата в образовании в настоящее время, совместной деятельности как учителя, так и ученика и поставленной ими цели, остается зависимым от выбранного содержания, метода, формы, инструмента. Но есть важнейший инструмент реализации этих целей, обеспечивающий качество и эффективность образовательного процесса. Это этика общения.

Формирование этики общения у современной молодежи с учетом ее возрастных особенностей имеет важное значение для ее становления как зрелых профессионалов в будущем.

Литература:

1. Мелибруда, Е. Я – Ты – Мы: Психологические возможности улучшения общения : пер. с польск. / Е. Мелибруда. – М.: Прогресс, 1986. – 256 с.
2. Грехнев В.С. Культура педагогического общения: Книга для учителя. – М.: «Просвещение», 1990
3. Азизхўжаева Н.Н. Педагогик технология ва педагогик маҳорат – Т.: ТДПУ, 2003.
4. Быков А.К. Теория и практика развития педагогического мастерства преподавателей высшей военной школы. // Дисс. докт. пед. наук. – М., 2000.
5. Бегимкулов У.Ш. Педагогик таълим жараёнларини ахборотлаштиришни ташкил этиш ва бошқариш назарияси ва амалиёти. // Пед. фанлари докт. илмий дар. учун дисс. – Т., 2007.
6. Султонова Г.А. Педагогик маҳорат. – Т.: Низомий номидаги ТДПУ, 2005
7. Ishmuhamedov R., Yuldashev M. Ta’lim va tarbiyada innovatsion pedagogik texnologiyalar. – Toshkent, Adabiyot uchqunlari, 2017. – В.59-62.
8. Ismailova Z.K. Tarbiyaviy ishlar metodikasi. – Toshkent, Istiqlol, 2003. – 170 b.
9. Ochilova G. Pedagogik mahorat asoslari. Ma’ruzalar matni. – Toshkent, TDIU, 2012. – 142 b.
10. Xoshimova M.K. Pedagogik texnologiyalar va pedagogik mahorat. – Toshkent, TDIU, 2011.-160 b.

11. Г.Н.Курбанова Педагогик мулокот воситасида талабалар касбий тафаккурини ривожлантириш Монография.”Дурдона”, Бухоро-2021.

12.Kurbanova G.N. Pedagogical and psychological bases on developing students’ professional thinking in medical pedagogical education. International Journal of Psychosocial Rehabilitation, Vol. 24, Issue 06, 2020. 3059-3067

13. Kurbanova G.N. The role of ancestral heritage in the development of professional thinking of future professionals International Scientific Journal Theoretical & Applied Science p-ISSN: 2308-4944 (print) e-ISSN: 2409-0085 (online) Year: 2020 Issue: 01 Volume: 81 Published: 30.01.2020 <http://T-Science.org> . SOI: 1.1/TAS DOI: 10.15863

14. Курбанова Г.Н. Развитие профессионального и оперативного мышления будущих специалистов в образовательном процессе. Neurodynamics журнал клинической психологии и психиатрии// Т.2 №1.2020, 50-56.ISSN 2658-.7955 Адрес: <https://smu.psychiatr.ru/neurodynamics>

TEKNOLOGIK JARAYONLAR ASOSIDA BO‘LAJAK TEKNOLOGIK TA’LIM O‘QITUVCHILARINING KASBIY KOMPETENSIYALARINI RIVOJLANTIRISH METODIKASI

Gadaymuratov Shuhrat Mamayusupovich,
Termiz davlat pedagogika instituti o‘qituvchisi
Shuxratgadaymuratov@gmail.com

Ushbu maqolada texnologik jarayonlar asosida bo‘lajak texnologiya fani o‘qituvchilarini tayyorlashning shart-sharoitlari, imkoniyatlari o‘rganishga, sharoitlarni inobatga olgan holda metodik tizimlarini ishlab chiqishga bag‘ishlangan bo‘lib kasbiy kompetensiyalari texnologik jarayonlar asosida loyihalash va ularning mazmuni, tuzilishi, amaliy mashg‘ulotlardan yog‘ochga ishlov berish yo‘llarini o‘rgatish, jarayonida talabalarning kasbiy kompetensiyalarini rivojlantirishga yo‘naltirilgan, texnologik ta‘lim praktikum fanini talabalarga o‘rganishda texnologik xaritalarni tushuntirish, o‘qitish orqali kasbiy kompetensiyalarini rivojlantirish jarayonining tashkiliy tuzilmaviy holatlari, texnologik jarayonlarni loyihalashda amaliy mashg‘ulotlarni amalda bajarish orqali talabalarning texnologik kompetensiyalarini muvaffaqiyatli rivojlantirishga yordam beradigan tashkiliy-pedagogik shart-sharoitlarni yaratish masalalari bayon qilingan.

Kalit so‘zlar: *texnologiya, amaliy mashg‘ulot, texnologik ta‘lim praktikumi, kasbiy kompetensiya, muammoli ta‘lim, maxsus texnologik, ijtimoiy-kommunikativ, yog‘och, kadr, ichlab chiqarish, subyektiv, texnologik jarayon, bo‘lajak texnologik ta‘lim o‘qituvchi, rivojlantirish metodikasi*

МЕТОДОЛОГИЯ РАЗВИТИЯ ПРОФЕССИОНАЛЬНОЙ КОМПЕТЕНЦИИ БУДУЩИХ УЧИТЕЛЕЙ ТЕХНОЛОГИЧЕСКОГО ОБРАЗОВАНИЯ НА БАЗЕ ТЕХНОЛОГИЧЕСКИХ ПРОЦЕССОВ

Данная статья посвящена изучению условий и возможностей подготовки будущих учителей технических наук на основе технологических процессов, разработки методических систем с учетом условий, конструирования профессиональных компетенций на основе технологических процессов и их содержания, структуры, практических занятий по технике деревообработки, в процесс профессиональной подготовки студентов организационно-структурных условий процесса формирования профессиональных компетенций путем обучения, разъяснения студентам технологических карт при изучении технологического образовательного практикума, а также содействия успешному формированию технологических компетенций студентов путем проведения практических занятий по проектированию технологических процессов вопросы создания педагогических условия описаны.

Ключевые слова: *технология, производственная практика, технологическая практика, профессиональная компетентность, проблемный, образование, специально-технологический, социально-коммуникативный, дерево, кадры, производственный, субъектный, технологический процесс, будущий учитель технологического развития, разработка, методика*

METHODOLOGY OF PROFESSIONAL COMPETENCE DEVELOPMENT OF FUTURE TECHNOLOGICAL EDUCATION TEACHERS ON THE BASE OF TECHNOLOGICAL PROCESSES

In this article, we will study the conditions and possibilities of training future technology teachers based on technological processes, is dedicated to the development of methodical systems, taking into account the conditions, the design of professional competencies based on technological processes and their content, structure, teaching ways of woodworking from practical training, aimed at developing students' professional competencies in the process of technological education practicum science by teaching students to explain technological maps organizational structural conditions of the process of developing professional competencies, to successfully develop the technological competencies of students by performing practical training in the design of technological processes issues of creating organizational and pedagogical conditions that help.

Keywords: *technology, practical training, technological education practicum, professional competence, problematic, educational, special technological, social communicative, wood, frame,*

Kirish. Jahon ta’lim tizimi jarayonida yosh avlodni intellektual rivojlantirishni sifat jihatidan yangi darajaga ko’tarish, o’quv-tarbiya jarayoniga ta’limning innovatsion shakllari va usullarini joriy etish jamiyat taraqqiyotida muhim o’rin egallaydi. Fan-texnika va texnologiyalar jadal sur’atlar bilan rivojlanayotgan hozirgi sharoitda, dunyoda sanoat tarmoqlarini rivojlantirish, raqobatbardosh kadrlar tayyorlash, ijodkor mutaxassislariga bo’lgan talab va ehtiyoj yanada kuchayib bormoqda.

Dunyo miqiyosida ta’lim sifatini oshirish va raqamli texnologiyalar asosida takomillashtirish orqali yosh avlodga bilim berishning yangi metodlaridan foydalanilmoqda. Birlashgan Millatlar Tashkilotining maorif, fan va madaniyat masalalari bilan shug’ullanuvchi tashkiloti (UNESCO) uzluksiz ta’lim tizimida fan, ta’lim va ishlab chiqarish sohasida pedagoglarni tayyorlash hamda malakasini oshirish jarayonida raqamlashtirilgan ta’lim resurslaridan foydalanishga katta e’tibor bermoqda.

Respublikamizda fan, ta’lim va ishlab chiqarish integratsiyasini ta’minlashga barcha sohalarda, jumladan, ta’lim sohasida ham keng qo’llash bo’yicha tegishli ko’rsatmalar va qarorlar qabul qilingan. Jumladan, davlatimiz rahbarining Oliy Majlisga 2020-yilgi Murojaatnomasida “Taraqqiyotga erishish uchun raqamli bilimlar va zamonaviy axborot texnologiyalarini egallashimiz zarur va shart. Bu bizga yuksalishning eng qisqa yo’lidan borish imkoniyatini beradi”, - deya ta’kidlab, besh yil ichida raqamli iqtisodiyotga o’tish vazifasini qat’iy maqsad sifatida belgilab bergandilar.

O’zbekiston Respublikasi Prezidentining 2019-yil 8-oktabrdagi “O’zbekiston Respublikasi oliy ta’lim tizimini 2030-yilgacha rivojlantirish konsepsiyasini tasdiqlash to’g’risida”gi PF-5847-son [4], 2020-yil 5-oktabrdagi “Raqamli O’zbekiston — 2030” strategiyasini tasdiqlash va uni samarali amalga oshirish chora-tadbirlari to’g’risida”gi PF-6079-son [5], 2020-yil 6-noyabrdagi “O’zbekistonning yangi taraqqiyot davrida ta’lim-tarbiya va ilm-fan sohasini rivojlantirish chora-tadbirlari to’g’risida”gi PF-6108-son [6], 2022-yil 28-yanvardagi PF-60 son “2022-2026-yillarga mo’ljallangan Yangi O’zbekistonning taraqqiyot strategiyasi” to’g’risida”gi Farmonlari [10], 2022-yil 21-iyundagi PQ-289-son “Pedagogik ta’lim sifatini oshirish va pedagog kadrlar tayyorlovchi oliy ta’lim muassasalari faoliyatini yanada rivojlantirish chora tadbirlari to’g’risida”gi Qarori hamda boshqa me’yoriy-huquqiy hujjatlarda belgilangan vazifalar shular jumlasiga kiradi.

Mamlakatimizdagi ijtimoiy-iqtisodiy o’zgarishlar, ko’plab ijtimoiy institutlarni va birinchi navbatda ishlab chiqarish kuchlarini tayyorlash orqali ijtimoiy-iqtisodiy jarayonlar bilan bevosita bog’liq bo’lgan ta’lim tizimini modernizatsiya qilish zaruratini keltirib chiqarmoqda. Oliy ta’limi tizimi – ishlab chiqarish jarayonlarida dinamiklikning kuchayishi, axborot oqimining ko’payishi sharoitida samarali faoliyat yurita oladigan, malakali pedagog kadrlarni tayyorlashni talab qiladi.

Zarur shaxsiy va kasbiy fazilatlariga ega bo’lgan kasbiy kompetensiyali mutaxassislarni tayyorlash bo’yicha ijtimoiy buyurtmani amalga oshirish o’z navbatida mavjud fan-ta’limni o’zgartirmasdan, ta’limga kompetensiyaga asoslangan yondashuvni tadbir etmasdan amalga oshirish mumkin emas. Bu ta’lim mazmunini yangilashning muhim kontseptual qoidalaridan hisoblanadi.

Bo’lajak o’qituvchining ijodiy faoliyati o’quv-pedagogik faoliyatining nostandart usullarida, o’z ishini rasmiylashtirishdagi o’ziga xosliklarda, pedagogik vaziyatlarni hal qilishda mustaqil yechimlarni topa bilishda, izlanish faoliyatiga layoqatlilikda, amaliy topshiriqlarni va usullarni tanlashga erkin yondashishda, tashabbuskorlikda, o’z taklif va g’oyalarini erkin ifodalashda namoyon bo’ladi.

Texnologik ta’lim yo’nalishi bo’yicha bo’lajak texnologik ta’limi o’qituvchisining amaliy kompetensiyalarini rivojlantirishda ta’lim oluvchining ijodiy faoliyati katta rol o’ynaydi. [13]. Ijodiy faoliyatda intuitsiya, diqqat, kuzatuvchanlik, hissiyot, idrok, xotira, tafakkur, tasavvur, iroda va boshqa xususiyatlar safarbar qilinadi.

Darhaqiqat bo’lajak texnologiya fani o’qituvchilarining ishlab chiqarish faoliyati turlarining mazmuni bilan belgilanadigan kasbiy kompetensiyalari rivojlangan bo’lishi kerak. Shu munosabat bilan Oliy ta’lim muassasalarida Bo’lajak texnologiya fani o’qituvchilarining texnologik kompetensiyalarini shakllantirish jarayonini loyihalash alohida ahamiyatga ega. [14]

Bo’lajak texnologik o’qituvchilari faoliyatida umumkasbiy va mutaxassislikka oid bilimlarni qay darajada egallaganligi katta ahamiyatga ega, chunki duradgor o’z ijodiy faoliyatida egallagan bilimlarga tayanadi.

Duradgor nafaqat muhit va personajlarni o’zaro munosabatini, Bajaryotgan ishini texnologik xarita orqali ketma-ket ishlarini bajaradi, balki manbasini va hattoki bajarish asbob vositalarini ham o’rnatadi. [15]

Bo’lajak texnolog o’qitish jarayoni faol fikrlash faoliyati bilan bog’liq. Bo’lajak texnologiya fan o’qituvchisining faol fikrlashini zamonaviy loyixani yaratish jarayonida uning amaliy ishida kuzatish

mumkin. Hatto ijodiy fikrlash ma’lum topshiriq va bitta ijodiy ish bilan cheklangan holda ham talabalarning eskizlar va maketlarda bajarilgan ishlari doim individualdir. [16] Bu har bir talabaning fikrlash jarayoni uning hayotiy tajribasi, kuzatishlari, dunyoqarashi, fantaziyasi, didi, tayyorgarlik darajasi bilan belgilanadi.

Muammoga asoslangan ta’lim - bu o’quv vazifalarini qo’yish, ularni hal qilish usullarini tanlash, diagnostika qilish va olingan natijalarni baholashni bosqichma-bosqich tashkil etish hisoblanadi [17].

Bo’lajak texnolog o’qitish jarayoni faol fikrlash faoliyati bilan bog’liq. [18]. Bo’lajak texnologiya fan o’qituvchisining faol fikrlashini zamonaviy loyixani yaratish jarayonida uning amaliy ishida kuzatish mumkin. Hatto ijodiy fikrlash ma’lum topshiriq va bitta ijodiy ish bilan cheklangan holda ham talabalarning eskizlar va maketlarda bajarilgan ishlari doim individualdir. Bu har bir talabaning fikrlash jarayoni uning hayotiy tajribasi, kuzatishlari, dunyoqarashi, fantaziyasi, didi, tayyorgarlik darajasi bilan belgilanadi. [19]

Shunday qilib, fikrlash faoliyatini tahlil qilib, bilish faoliyatining eng yuqori va mukammal bosqichi sifatidagi tafakkurning subyektning amaliy faoliyati (mazkur holda, badiiy-ijodiy faoliyati) bilan uzluksiz aloqasi to’g’risida xulosa chiqarish mumkin. Inson yaratgan barcha narsa amalda tekshiriladi, amaliyot esa tafakkur natijalarini qo’llanishining asosiy sohasi hisoblanadi. Texnologiya fani o’qituvchilarini kasbiy kompetensiyalar tayyorlashda Oliy ta’limi muassasalarida amaliy topshiriqlar orqali moddiy texnik bazalarda o’qitish, bo’lajak texnologiya fani o’qituvchilarining kasbiy kompetensiyalarini rivojlantirishning pedagogik shart-sharoitlari yetarli darajada o’rganilmagan.

Adabiyotlar tahlili.

Bo’lajak texnologik ta’lim o’qituvchilarining kasbiy kompetensiyani shakllantirish va oliy ta’lim muassasalarida “kompetensiya” va “kompetensiya” kabi tushunchalarining mazmun-mohiyatlarini o’rganish va tahlil qilish, kasbiy kompetensiyani shakllantirish va rivojlantirish muammolari bo’yicha Q.M.Abdullaeva, N.A.Muslimov, Sh.S.Sharipov, M.B.Urazova, Yu.M.Bundina, Ye.V.Gabdraxmanova, P.A.Koveshnikov, S.A.Murtazina, I.B.Torshina R.X.Jo’raev, D.J.Sharipova, M.X.Toxtaxodjaeva, N.N.Azizxodjaeva, P.T.Magzumov, U.N.Nishonaliev, A.R.Xodjabaev, X.F.Rashidov, U.I.Inoyatov, U.Sh.Begimqulov, M.B.O’rozova, O.A.Qo’ysinov, D.Mamatov, N.Sh.Shodiev, Q.T.Olimov, O’Q.Tolipov va boshqalar tomonidan tadqiq qilingan. N.N.Azizxodjaeva, O’Q.Tolipov, B.Ziyomuhamedov, N.Saidahmedovlar oliy ta’lim muassasalarida pedagogik texnologiyalarni qo’llash masalalari bo’yicha ilmiy-tadqiqot ishlarini amalga oshirganlar.

MDH davlatlari olimlaridan B.M.Teplov, V.D.Shadrikov, E.F.Zeer, I.Ya.Lerner, I.S.Yaximanskiy, A.A.Verbiskiy, V.P.Bespalko, A.V.Doljenko, V.A. Slastyonin, G.M.Andreeva, A.A.Bodalev, Ya.L.Kolomenskiy, Yu.K.Babanskiy, O.A.Abdulina, I.L.Lerner, A.V.Mudrik, B.L.Farberman kabi olimlar shaxslararo munosabatlar masalalarini o’rgangan tadqiqot ishlari olib borilgan.

Xorijiy davlatlarda bo’lajak o’qituvchilarni tayyorlashning nazariy jihatlarini V.I.Baydenko, A.A.Verbiskiy, N.A.Grishina, E.F.Zeer, I.A.Zimnyaya, N.V.Kuzmina, A.I.Kuleshova, A.K.Markova, N.V.Skachkova, A.V.Xutorskiy, R.Boyasis, K.Kameron, R.Kuinn, R.Marr, Dj.Raven, S.Uiddet, S.Xolliford D.Guilford, E.Ball, C.R.Berger, D.Pepper, J.Pavelka, kasbiy tayyorlash texnologiyasini G.Selwyn, B.Bloom, T.Dora, subyekt faoliyati va kasbiy shakllanish jarayonining determinant omillari va bosqichlarini G.Spenser, R.Mohan, H.Miyakawa, Y.Xuqin tomonidan tadqiq qilingan.

Tadqiqot ishi muammosiga oid ilmiy izlanishlar va adabiyotlar tahlili shuni ko’rsatadiki, oliy ta’lim muassasalarida bo’lajak texnologik ta’lim o’qituvchilarni tayyorlash jarayonlari samaradorligini oshirish, kasbiy kompetensiyani zamonaviy yondashuvlar asosida rivojlantirish imkoniyatlari mavjudligi tadqiqot mavzusining dolzarbligini belgilab beradi.

✚ kasbiy kompetensiyalarga ega bo’lgan bo’lajak texnologiya fani o’qituvchilarini tayyorlashning ijtimoiy buyurtmasi hamda ularning mazmuni va tuzilishi haqidagi g’oyalar yetarli darajada o’rganilmaganligi;

✚ bo’lajak o’qituvchilarning kasbiy kompetensiyalarini rivojlantirish samaradorligini oshirishga alohida yondashuvlarning mavjudligi va amaliy o’quv amaliy kompetensiyalarni o’rganish jarayonida ushbu muammoni hal qilishga imkon beruvchi didaktik tizim sifatida texnologik jarayonlarga asoslangan ta’limning maxsus tadqiqotlarining yo’qligi;

✚ texnologiya fanlarida amaliy mashg’ulotlar o’qitish metodlari orqali talabalarning kasbiy kompetensiyalarini rivojlantirish jarayonini loyihalash va amalga oshirish zarurati, bu maqsadga erishish uchun noan’anaviy o’qitish usullarilaridan foydalanish yuzasidan metodik tavsiyalarning yetarli emasligi;

✚ o’quv fanlarini o’rganishda talabalarning texnologik kompetensiyalarini shakllantirishda talabalarni kasbiy tayyorlash jarayonining potentsial imkoniyatlari va ushbu jarayonni muvaffaqiyatli amalga oshirishga yordam beradigan tashkiliy-pedagogik sharoitlarning loyihalashtirilmaganligi.

Tadqiqot metodologiyasi.

Bizning o‘rganishlarimiz shuni ko‘rsatadiki, texnologik jarayonlarga asoslangan o‘qitish metodikalari orqali bo‘lajak texnologiya fani o‘qituvchilarining texnologik kompetensiyalarini rivojlantirish jarayonining mazmun-uslubiy ta‘minotining yetarli darajada rivojlantirish uchun quyidagi vazifalarni bajarish lozim:

❖ bo‘lajak texnologiya fani o‘qituvchilarining kasbiy kompetensiyalari maxsus mazmun-uslubiy ta‘minotga muhtoj bo‘lgan oliy ta‘lim muassasalarining talabalarini, texnologik jarayonlarni loyihalash asosida kasbiy tayyorlashning asosiy maqsadlaridan biri sifatida qarash, ularning mazmuni va tuzilishiga aniqlik kiritish;

❖ texnologik ta‘lim praktikum amaliy mashg‘ulot fanini o‘rgatish jarayonida talabalarining kasbiy kompetensiyalarini shakllantirishga yo‘naltirilgan, texnologik jarayonlarga asosida rivojlantirish metodikasining mohiyatini aniqlash.

❖ texnologik jarayonlarni loyihalashga asoslangan ta‘lim orqali talabalarining texnologik kompetensiyalarini muvaffaqiyatli rivojlantirishga yordam beradigan asoslangan tashkiliy-pedagogik shart-sharoitlarni yaratish.

Bo‘lajak texnologiya fani o‘qituvchilarining kasbiy kompetensiyalarining mazmuni va tuzilishiga aniqlik kiritish asosida biz quyidagi mualliflik ta‘rifini ishlab chiqdik. Texnologik kompetensiya bu - subyektning mavjud maxsus texnologik va ijtimoiy-kommunikativ bilimlar, ko‘nikmalar va kasbiy ahamiyatga ega bo‘lgan fazilatlarga asoslangan moddiy ishlab chiqarish sohasidagi texnologik faoliyatning ma‘lum bir yo‘nalishi va darajasidagi kasbiy vazifalarni muvaffaqiyatli hal qilishga tayyorligi hisoblanadi. Bu tayyorlik subyektning texnologik faoliyatning tipik va nostandart vaziyatlarida kasbiy muammolarni hal qilishning eng yaxshi usullarini aniqlash, ishlab chiqish va qo‘llash qobiliyatida namoyon bo‘ladi. Bo‘lajak texnologiya fani o‘qituvchilarining kasbiy kompetensiyalari turlari quyidagilardan iborat:

texnologik faoliyat, texnik (uskunalar, ishlab chiqarishning ayrim turlari texnologiyalari bilan bog‘liq) va loyihalash;

texnologik faoliyatni amalga oshirish darajalariga ko‘ra, malaka (mutaxassisning ish turi bo‘yicha texnologik faoliyatni amalga oshirish), funktsional (kasbiy funktsiyalarni bajarish) va operatsion (alohida texnologik operatsiyalarni bajarish).

Texnologik ta‘lim yo‘nalishining darajasi subyektning kasbiy kompetensiyasi quyidagi o‘zaro bog‘liq komponentlarni birlashtirgan yaxlit tizim sifatida taqdim etiladi: maxsus texnologik, ijtimoiy-kommunikativ, subyektiv. Texnologik jarayonlarni loyihalashga asoslangan ta‘limning mohiyati talabalarining texnologik kompetensiyalarini rivojlantirishga qaratilgan bo‘lib, biz buni o‘quv jarayonini kasbiy kompetensiyaga yo‘naltirilgan o‘quv vazifalari tizimi orqali amalga oshirish deb belgilaymiz, bu asosli va ijodiy-improvizatsiyaga qaratilgan faoliyatning birligidir. Biz tomonimizdan bo‘lajak texnologiya fani o‘qituvchilarining kasbiy kompetensiyalarini, texnologik jarayonlarni loyihalash asosida o‘qitish orqali kasbiy kompetensiyalarini rivojlantirish jarayonining tashkiliy tuzulmaviy modeli ishlab chiqilgan bo‘lib, bu talabalar kasbiy sikl fanlari o‘quv dasturlarini o‘zlashtirganlarida texnologik kompetensiyalarni bosqichma-bosqich rivojlantirishni ta‘minlaydi.

Tahlillar natijalari.

Bo‘lajak texnologiya fani o‘qituvchilarining o‘quv fanlarini o‘rganish jarayoniga texnologik faoliyat holatlarini imkon qadar ishlab chiqarish sharoitlariga yaqinlashtirish va talabalarga kompetensiya shaklida taqdim etish talabalarining kelajakdagi kasbiy faoliyatini modellashtirish imkonini beradi. Ushbu model asosida faoliyatga yo‘naltirilgan o‘quv vazifalarining zaruriy shartlari quyidagilar:

o‘quv jarayonini tashkil etish, talabalarni nazoratdan o‘tkazish va auditoriyada fanlararo kompetensiyaga yo‘naltirilgan vazifalarni hal qilishni ta‘minlash;

talabalarda kasbiy ahamiyatga ega bo‘lgan fazilatlarni rivojlantirishga yordam beradigan faol o‘qitish usullariga asoslangan o‘quv va kasbiy faoliyatga talabani jalb qilish;

o‘qituvchi va talabalar o‘rtasidagi dialogik munosabatlar, bu texnologik kompetensiyalarni shakllantirishda talabaning subyektiv pozitsiyasini rivojlantirishni ta‘minlash;

o‘quv jarayonining samaradorligini aniqlash va uni o‘z vaqtida tuzatish imkonini beradigan kasbiy sikllarning o‘quv fanlarini o‘rganishda talabalarining texnologik kompetensiyalarini rivojlantirish monitoringini olib borish;

Bo‘lajak texnologiya fani o‘qituvchilarining texnologik kompetensiyalarining mazmuni va tuzilishi talabalarining texnologik kompetensiyalarini rivojlantirishga yo‘naltirilgan muammoli topshiriqlar asosida o‘qitishning mohiyati ochib berish;

Bo‘lajak texnologiya fani o‘qituvchilarining kasbiy kompetensiyalari va texnologik jarayonlarga asoslangan o‘qitishning mohiyati to‘g‘risidagi asoslangan nazariy pozitsiyalar va xulosalar ishlab chiqilgan jarayon va ularni shakllantirishning tasdiqlangan tashkiliy-pedagogik shartlari tashkiliy, boshqaruv,

eksperimental va kasbiy vakolatlarni shakllantirish jarayonini mazmunli va uslubiy ta’minlashni rivojlantirish uchun asos bo’ladi.

Xulosa.

Mamlakatimizdagi ta’lim tizimini tashkil etish prinsiplari, mazmuni, ta’lim-tarbiya jarayonining shakli va usullarini yangi ta’lim texnologiyalari talablari darajasida tubdan isloh qilishni taqozo etmoqda.

Texnologik jarayonlarni loyihalash orqali bo’lajak texnologiya fani o’qituvchilarining kasbiy kompetensiyalarini rivojlantirishga asoslangan ta’limning amaldagi joriy holati va to’plangan tajribalar tahliliga ko’ra, bir qator xulosalarni berishimiz mumkin:

1. Bo’lajak texnologiya fani o’qituvchilarining kasbiy kompetensiyasi - subyektning mavjud maxsus texnologik va ijtimoiy-kommunikativ bilim, ko’nikma va malakalarga asoslangan holda moddiy ishlab chiqarish sohasidagi texnologik faoliyatning ma’lum bir yo’nalishi va darajasidagi kasbiy muammolarni muvaffaqiyatli hal qilishga tayyorligi hamda kasbiy ahamiyatga ega bo’lgan fazilatlar majmuidir. Bu tayyorgarlik subyektning texnologik faoliyatning tipik va nostandart vaziyatlarida kasbiy muammolarni hal qilishning eng yaxshi usullarini aniqlash, ishlab chiqish va qo’llash qobiliyatida namoyon bo’ladi. Kasbiy kompetensiyalari turlari quyidagilardan iborat: texnologik faoliyat, texnik (uskunalar, ishlab chiqarishning ayrim turlarining texnologiyalari bilan bog’liq) va loyihalash va muhandislik; texnologik faoliyat, malaka (mutaxassisning ish turi bo’yicha texnologik faoliyatni amalga oshirish), funktsional (kasbiy funktsiyalarni bajarish) va operatsion (alohida texnologik operatsiyalarni bajarish) darajalariga bo’linadi. Texnologik faoliyatning har bir yo’nalishi va darajasi subyektning texnologik kompetensiyasi quyidagi o’zaro bog’liq komponentlarni birlashtirgan yaxlit tizim sifatida taqdim etiladi: maxsus texnologik, ijtimoiy-kommunikativ, subyektiv.

2. Talabalarning texnologik kompetensiyalarini rivojlantirish kasbiy va ijodiy faoliyat birligi bo’lgan kompetensiyaga yo’naltirilgan o’quv vazifalari tizimi orqali ta’lim jarayonini qurish sifatida belgilanadigan texnologik jarayonlarga asoslangan ta’lim orqali amalga oshiriladi. Texnologik ta’lim praktikumi fanlarini o’rganishda bo’lajak texnologiya fani o’qituvchilarining texnologik kompetensiyalarini rivojlantirishga qaratilgan faoliyat bu jarayonning asosiy omili hisoblanadi. O’quv vazifalarining kompetensiyaga yo’naltirilgan tizimi - bu talabalarga maxsus texnologik va kommunikativ bilim, ko’nikma va malakalarni o’zlashtirishga qaratilgan texnologik faoliyat holatlarini taqdim etish shakli bo’lgan o’zaro bog’liq mavzuga, amaliyotga va kasbiy faoliyatga yo’naltirilgan vazifalar hamda kasbiy sikllarning o’quv fanlarini o’rganish jarayonida talabalarning texnologik kompetensiyalarini rivojlantirishni ta’minlaydigan kasbiy ahamiyatga ega fazilatlarni rivojlantirish majmuasidir.

3. Texnologik jarayonlarga asoslangan ta’lim asosida bo’lajak mutaxassislarining texnologik kompetensiyalarini rivojlantirish jarayoni uch bosqichdan iborat bo’lib, uning mazmuni o’quv rejadagi mavjud fanlarini o’rganish jarayonida qo’llaniladigan kompetensiyaga yo’naltirilgan vazifalarning funktsional maqsadi bilan belgilanadi. Birinchi bosqich o’quv jarayonida predmetga yo’naltirilgan vazifalardan foydalanishni o’z ichiga oladi va talabalarda muayyan texnologik kompetensiyalarning bir qismi sifatida mutaxassisning ko’nikma va malakalarini o’zlashtirish uchun zarur va yetarli bo’lgan maxsus texnologik bilimlar to’plamini shakllantirishga qaratilgan. Ikkinchi bosqich amaliyotga yo’naltirilgan vazifalardan foydalanishni o’z ichiga oladi va bu talabalarda texnologik kompetensiyalarni, kasbiy ahamiyatga ega bo’lgan fazilatlarni rivojlantirish uchun zarur va yetarli bo’lgan yaxlit maxsus texnologik va kommunikativ ko’nikmalar tizimini shakllantirishga qaratilgan. Uchinchi bosqich kasbiy vazifalardan foydalanishni o’z ichiga oladi va talabalarda texnologik faoliyatning kasbiy vazifalarini uni amalga oshirish sohalari va darajalarida hal qilishning optimal usullarini aniqlash, ishlab chiqish va qo’llash ko’nikmalarini, kasbiy ahamiyatga ega fazilatlarni rivojlantirishga qaratilgan.

4. Texnologik jarayonlarni loyihalashga asoslangan ta’lim asosida bo’lajak Texnologiya fani o’qituvchilarining texnologik kompetensiyalarini muvaffaqiyatli rivojlantirishga yordam beradigan tashkiliy-pedagogik shartlar quyidagilardir: fanlarni o’rganish jarayoniga texnologik faoliyat holatlarini kiritish orqali talabalarning kelajakdagi kasbiy faoliyatini modellashtirish.

5. Ishlab chiqarish sharoitlariga imkon qadar yaqin bo’lgan va talabalarga kompetensiyaga yo’naltirilgan o’quv vazifalari shaklida taqdim etiladigan texnologik faoliyat holatlarida o’quv jarayonini tashkil etish, talabalarni attestatsiyadan o’tkazish va auditoriyada fanlararo kompetensiyaga yo’naltirilgan vazifalarni hal qilishni ta’minlaydi;

6. Talabalarda kasbiy ahamiyatga ega bo’lgan fazilatlarni rivojlantirishga yordam beradigan faol o’qitish usullariga asoslangan o’quv va kasbiy faoliyatga talabani jalb qilish; o’qituvchi va talabalar o’rtasidagi amaliy mashg’ulotlar munosabatlarini yaxshilash, bu kasbiy kompetensiyalarni shakllantirishda talabani subyektiv pozitsiyasini rivojlantirishni ta’minlaydi;

7. O‘quv jarayoni kursining samaradorligini aniqlash va talabalarning kasbiy kompetensiyalarini shakllantirish bosqichlarida o‘z vaqtida tuzatish imkonini beradigan kasbiy sikllarning o‘quv fanlarini o‘rganishda talabalarning texnologik kompetensiyalarini rivojlantirish monitoringi.

Ushbu xulosalar asosida o‘quv fanlarining tarkibiy qismida talabalarga ilm-fan asoslari to‘g‘risidagi bilimlarni texnologik jarayonlarni loyihalash orqali amaliyotga joriy qilish, inson faoliyati, umumiy, raqamli va moddiy madaniyatning turlarini shakllantirishning umumiy tamoyillari, o‘ziga xos ko‘nikmalarini o‘zlashtirish, shuningdek, raqamli texnologiyalar asosida amaliy muammolarning innovatsion yechimlarini topish va hayotga tatbiq etish imkonini beradi. O‘z navbatida bu bo‘lajak texnologiya fani o‘qituvchilarining kasbiy kompetensiyalarini rivojlanishiga xizmat qiladi.

Adabiyotlar :

1. O‘zbekiston Respublikasi Prezidentining Qarori “Oliy ma‘lumotli mutaxassislar tayyorlash sifatini oshirishda iqtisodiyot sohalari va tarmoqlarining ishtirokini yanada kengaytirish chora-tadbirlari to‘g‘risida” 27.07.2017 y., PQ-3151, O‘zbekiston Respublikasi qonun hujjatlari to‘plami, 2017 y., 30-son, 729-modda.
2. O‘zbekiston Respublikasining “Ta‘lim to‘g‘risida” gi O‘RQ-637-sonli qonuni. www. lex. uz.
3. O‘zbekiston Respublikasi Prezidentining “O‘zbekiston Respublikasini yanada rivojlantirish bo‘yicha Harakatlar strategiyasi to‘g‘risida” gi PF-4947-son Farmoni. www. lex. uz.
4. O‘zbekiston Respublikasi Prezidentining 2019 yil 8 oktyabrdagi “O‘zbekiston Respublikasi oliy ta‘lim tizimini 2030 yilgacha rivojlantirish konsepsiyasini tasdiqlash to‘g‘risida” gi PF-5847-sonli Qarori. www. lex. uz.
5. O‘zbekiston Respublikasi Prezidentining 2020 yil 5 oktyabrdagi “Raqamli O‘zbekiston – 2030” strategiyasini tasdiqlash va uni samarali amalga oshirish chora-tadbirlari to‘g‘risida” gi PF-6079-son Qarori. www. lex.uz.
6. O‘zbekiston Respublikasi Prezidentining 2020 yil 6 noyabrdagi “O‘zbekistonning yangi taraqqiyot davrida ta‘lim tarbiya va ilm-fan soxalarini rivojlantirish chora-tadbirlari to‘g‘risida” gi PF-6108-son Farmoni. www.lex.uz.
7. O‘zbekiston Respublikasi Prezidentining 2017 yil 20 apreldagi “Oliy ta‘lim tizimini yanada rivojlantirish chora tadbirlari to‘g‘risida” gi PQ-2909-son Qarori. www. lex. uz.
8. O‘zbekiston Respublikasi Prezidentining 2018 yil 5 iyundagi “Oliy ta‘lim muassasalarida ta‘lim sifatini oshirish va ularning mamlakatda amalga oshirilayotgan keng qamrovli islohotlarda faol ishtirokini ta‘minlash bo‘yicha qo‘shimcha chora-tadbirlari to‘g‘risida” gi PQ-1730-son Qarori. www. lex. uz.
9. O‘zbekiston Respublikasi Prezidentining “Pedagogik ta‘lim sifatini oshirish va pedagog kadrlar tayyorlovchi oliy ta‘lim muassasalari faoliyatini yanada rivojlantirish chora-tadbirlari to‘g‘risida” gi 2022 yil 21 iyundagi Qarori. www. lex. uz.
10. O‘zbekiston Respublikasi Prezidentining “2022-2026 yillarga mo‘ljallangan Yangi O‘zbekistonning taraqqiyot stretegiyasi” 2022 yil 28 yanvardagi PF-60-son qarori. www. lex. uz.
11. O‘zbekiston Respublikasi Oliy va o‘rta maxsus ta‘lim vazirligi. 60112300 – Texnologik ta‘lim bakalavriat ta‘lim yo‘nalishining malaka talablari.
12. Qo‘ysinov O.A. Mehnat ta‘limidan amaliy mashg‘ulotlarni tashkil etish metodikasi. «Maktab va xayot» jurnali 2014-yil,1-son. 16 b
13. Qo‘ysinov O.A, Sh.Djumaboev, M.Nishonov. Kasb ta‘limi o‘qituvchisi kasbiy kompetentligini shakllantirishning nazariy–metodik asoslari. Uzluksiz ta‘lim tizimida o‘qituvchilarni kasbiy-pedagogik kompetentligini rivojlantirish muammolari va istiqbollari. Respublika ilmiy-amaliy anjumani materiallari. Toshkent 2013 yil. 22 aprel. TDPU. 193 b
14. Qo‘ysinov O.A. Kasb ta‘limi o‘qituvchilarida mustaqil ta‘lim olish malakalarining shakllanganlik darajasini aniqlash mezonlari. Mehnat va kasb ta‘limi o‘qituvchilari kasbiy kompetentligini ta‘minlashning integrativ texnologiyalari. Respublika ilmiy-metodik anjumani materiallar. – Toshkent: TDPU, 2010
15. Qodirov B.E. Texnologiya ta‘lim praktikumi fanini o‘qitishda innovasion–pedagogik texnologiyalardan foydalanish // Ta‘lim va texnologiya 3–qism Respublika ilmiy–amaliy anjumani materiallari. – Termiz, 2018. B. 365–369
16. Qodirov B.E. Elektron axborot ta‘lim muhitida o‘quvchilarning xunarmandchilikka oid tayanch kompetensiyalarini rivojlantirish metodikasi – Toshkent, 2021.
17. Muslimov N.A., Qo‘ysinov O.A. Kasb ta‘limi o‘qituvchilarini tayyorlashda mustaqil ta‘limni tashkil etish. Metodik qo‘llanma. – Toshkent: TDPU, 2006. – 46 b.
18. Mamatov D.N. Elektron axborot-ta‘lim muhitida kasbiy ta‘lim jarayonlarini pedagogik loyihalashtirish. PhD dok.dis. –Toshkent, 2017. – 150 b.
19. Muslimov N.A. Bo‘lajak kasb ta‘limi o‘qituvchilarini kasbiy shakllantirish. Monografiya. – Toshkent: Fan, 2004. – 128 b.

TA'LIMNI AXBOROTLASHTIRISH SHAROITIDA BO'LAJAK BOSHLANG'ICH SINIF O'QITUVCHILARINI PEDAGOGIK FAOLIYATGA TAYYORLASHNING PEDAGOGIK-PSIXOLOGIK ASPEKTLARI

To'rayeva Dilnoza Ismoilovna,

*Surxondaryo viloyati pedagoqlarni yangi metodikalarga o'rgatish milliy markazi
“Maktabgacha, boshlang'ich va maxsus ta'lim metodikalari” kafedrasida o'qituvchisi
turayeva88@rambler.ru*

Ushbu maqolada ta'limni axborotlashtirish sharoitida bo'lajak boshlang'ich sinif o'qituvchilarini pedagogik faoliyatga tayyorlashning pedagogik – psixologik aspektlari va zamonaviy axborot kommunikatsiya texnologiyalardan foydalanish orqali o'zini o'zi o'qitish faoliyati motivatsiyasi jarayoni yoritilgan.

***Kalit so'zlar:** boshlang'ich ta'lim, kasbiy kompetensiya, axborotlashgan ta'lim, o'z-o'zini rivojlantirish, modellashtirish, axborot kommunikatsiya texnologiyalari.*

ПЕДАГОГИКО-ПСИХОЛОГИЧЕСКИЕ АСПЕКТЫ ПОДГОТОВКИ БУДУЩИХ УЧИТЕЛЕЙ НАЧАЛЬНЫХ КЛАССОВ К ПЕДАГОГИЧЕСКОЙ ДЕЯТЕЛЬНОСТИ В УСЛОВИЯХ ИНФОРМАТИЗАЦИИ ОБРАЗОВАНИЯ

В данной статье освещаются педагогико–психологические аспекты подготовки будущих учителей начальных классов к педагогической деятельности в условиях информатизации образования и процесса мотивации самообразовательной деятельности посредством использования современных информационно–коммуникационных технологий.

***Ключевые слова:** начальное образование, профессиональная компетентность, информированное образование, саморазвитие, моделирование, информационно – коммуникационные технологии*

PEDAGOGICAL AND PSYCHOLOGICAL ASPECTS OF PREPARING FUTURE PRIMARY SCHOOL TEACHERS FOR PEDAGOGICAL ACTIVITY IN CONDITIONS OF INFORMATIZATION OF EDUCATION

This article highlights the pedagogical and psychological aspects of preparing future primary school teachers for pedagogical activity in the conditions of informatization of education and the process of motivating self-educational activities through the use of modern information and communication technologies.

***Keywords:** primary education, professional competence, informed education, self-development, modeling, information and communication technologies*

Kirish. Bugunki kunda ta'lim sifati va samaradorligini oshirish, bo'lajak boshlang'ich ta'lim o'qituvchilarini pedagogik faoliyatga tayyorlash jarayonlarida axborot – ta'lim muhitiga asoslangan pedagogik yondashuvlardan keng miqyosda foydalanishga alohida e'tibor qaratilmoqda. Hozirgi kunda jahonning eng ilg'or universitetlarida elektron ta'lim resurslaridan foydalangan holda ta'lim jarayonlarini samarali tashkil etish hamda ta'lim oluvchilarni pedagogik kasbiy faoliyatga tayyorlash muhim ahamiyatga ega. Buning uchun zamonaviy axborot kommunikatsiya texnologiyalarida elektron ta'lim resurslarini yaratish asosida pedagogik kasbiy faoliyatga tayyorlash muhim ahamiyat kasb etmoqda.

Adabiyotlar tahlili. Ta'lim oluvchilarni kasbiy faoliyatga tayyorlash muammolari, qonuniyatlari hamda tendensiyalari R.X.Djurayev, U.I.Inoyatov, Z.K.Ismoilova, N.A.Muslimov, Q.T.Olimov, SH.E.Qurbonov, A.R.Xodjaboyev, D.J.Sharipova, SH.S.SHaripov, E.Seytxalolov, S.Q.Qaxxorov, R.D.SHodiyev, M.B.Urazova, O.A.Quysinov va boshqa mahalliy pedagogic olimlar tomonidan tadqiq e'tilgan Ta'lim jarayonida kompyuter texnologiyalaridan foydalanish bo'yicha A.A.Abduqodirov, U.SH.Begimqulov, F.M.Zakirova, J.A.Hamidov, O.X.To'raqulov kabi olimlar ilmiy tadqiqot olib borganlar.

Ta'lim oluvchilarni integratsiyalashgan axborot- ta'lim muhitida axborot – kommunikatsiya texnologiyalaridan foydalanib pedagogic kasbiy faoliyatga tayyorlash muammolari bo'yicha MDH olimlaridan E.N.Volkova, Yu.N.Kuljutkin, L.M.Mitina, V.A.Slastenin, V.A.Adolf, E.F.Zeer, I.A.Zimney,

N.V.Kuzmina, A.K.Markova va boshqalar ilmiy izlanishlar olib borganlar. E.V.Andrienko, AA.Axayana, L.M.Buldyagina, L.K.Grebenkina va boshqalar uzluksiz pedagogik ta’lim va o’qituvchining kasbiy rivojlanishi o’zaro bog’liqligini aniqlagan.

Tadqiqot metodologiyasi. Bugunki kunda axborotlashtirish bilan bog’liq mamlakatimiz ta’lim tizimida amalga oshirilayotgan o’zgarishlar, bo’lajak boshlang’ich sinf o’qituvchilarining kasbiy faoliyatiga yangi talablarni qo’yadi, shu jumladan o’qitishni axborot-kommunikatsiya texnologiyalari (AKT) dan foydalangan holda innovatsion texnologiyalardan foydalanishga yo’naltirish, har bir talabaning individual xususiyatlarini maksimal darajada hisobga olishga tayyor samarali professional hamkorlik, ilg’or pedagogik tajriba almashish muhimdir. Zamonaviy o’qituvchiga qo’yiladigan talablarning me’yoriy shartlari quyidagi hujjatlarda o’z aksini topgan:

- O’zbekiston Respublikasini yanada rivojlantirish bo’yicha harakatlar strategiyasi;
- Oliy ta’limning Davlat ta’lim standarti (DTS) ;
- Kasb ta’limi yo’nalishining malaka talablari .

Ta’lim tizimiga zamonaviy kompyuter texnologiyalarining joriy etilishi elektron ta’lim texnologiyalarining faol rivojlanishiga yordam beradi.

"Elektron ta’lim" tushunchasining zamonaviy talqini axborot-ta’lim muhiti (muammoli va loyihaviy asosda o’rganish, hamkorlikda o’rganish, talaba va o’qituvchi portfelini shakllantirish va boshqalar) asosida pedagogik texnologiyalardan foydalanishga asoslangan o’quv jarayonini tashkil etish masalalarini tizimli hal qilishni nazarda tutadi [99, 274, 337]

Mahalliy va xorijiy psixologik-pedagogik tadqiqotlar bo’lajak boshlang’ich sinf o’qituvchilarini kasbiy rivojlantirish muammosi yangi emasligini anglatadi. Bo’lajak o’qituvchilar kasbiy faoliyatining shaxsiy mexanizmlari

E. N. Volkova [48], Yu. N. Kuljutkin [137, 138], L. M. Mitina [175, 176, 178], V. A. Slastenin [251, 252] asarlarida ko’rib chiqilgan. Bir qator olimlar kasbiy rivojlanishni kasbiy yutuqlarga yo’naltirilgan faoliyatni rivojlantirish sifatida belgilaydilar [14; 43; 91].

Ta’lim tizimining zamonaviy ijtimoiy-iqtisodiy voqeliklarida bo’lajak boshlang’ich sinf o’qituvchilarini kasbiy faoliyatga tayyorlash muammosi ob’ektiv ravishda hal qilinadi, chunki bu talabalarining shaxs, jamiyat va davlat rivojlanishining istiqbolli ehtiyojlariga javob beradigan sifatini ta’minlaydi. Kasbiy rivojlanish muhim ahamiyatga ega, chunki hozirgi vaqtda ta’lim tizimida zamonaviy axborotlashtirishning zamonaviy yo’nalishlari bilan belgilanadigan muhim yangiliklar mavjud

Ta’lim tizimiga AKT vositalarini faol joriy etish, elektron ta’limning tobora kengayib borishi o’qituvchining pedagogik yo’nalishi tarkibiy qismlarining yangi xususiyatlarini belgilaydi. Bunday sharoitda o’qituvchi axborot jamiyatida yashaydigan va ishlaydigan shaxsni o’qitish tizimini o’zgartirishga qiziqish ko’rsatishi kerak.

Talaba shaxsini, uning individualligini va ijodiy qobiliyatlarini rivojlantirishda AKT ning didaktik potentsialini tushunish pedagogik yo’naltirilganligining muhim xususiyatidir. Kompyuter texnologiyalaridan tajriba o’tkazish uchun o’quv muhitini yaratish qobiliyatiga ega, o’z-o’zini bilish kognitiv qiziqishni uyg’otadi, ammo o’qituvchining o’z vaqtida qo’llab-quvvatlashi va rahbarligisiz bu qiziqish yo’qolishi mumkin.

Tahlillar va natijalar. Bugungi kunda boshlang’ich ta’lim yo’nalishining muhim xususiyatlari bu bo’lajak o’qituvchining ma’lumotni axborotlashtirish sharoitida o’quvchilarni rivojlantirish muammosini ilg’or yechim zarurligi va kompyuter texnologiyalari va axborot vositalarining shaxsni shakllantirish va rivojlantirish jarayoniga ta’sirini o’rganishga undashi, axborotlashtirish asosida ta’lim sohasini yangilashning mohiyati va maqsadlarini, shu jumladan kasbiy rivojlantirishning muhim jarayonini anglash uchun sharoit yaratish- bularning barchasi dolzarb vazifaga aylanmoqda. AKT ni faol joriy etish mobaynida bo’lajak boshlang’ich sinf o’qituvchisining fan yo’nalishi o’rganilayotgan ob’ekt va hodisalarni modellashtirish uchun tegishli bilim sohasida qo’llaniladigan zamonaviy dasturiy vositalarni darsda va darsdan tashqari mashg’ulotlarda foydalanishga intilish bilan belgilanadi.

Bo’lajak boshlang’ich sinf o’qituvchisining kasbiy rivojlanishi kasbiy faoliyatga asoslangan va shaxsiy xususiyatga ega bo’lgan yana bir muhim omil bilan tavsiflanadi-bu kasbiy kompetensiya. Bo’lajak o’qituvchilarning kasbiy ahamiyatli fazilatlarini olimlar tomonidan uzoq vaqtdan beri ko’rib chiqilib, ushbu kontseptsiya mazmunan aniqlangan. Bo’lajak o’qituvchining kasbiy kompetensiyasi tushunchasini shakllantirish muammosi, uning tarkibi va mazmuni, shuningdek, professional kompetensiyaning shakllanishi va rivojlanishi ko’pchilik olimlarning asarlarida ko’rib chiqilgan: V.A. Adolf [8], E.F. Zeer [82], I.A. Zimney [93], N.V. Kuzmina [132], A.K. Markova [166] va boshqalar

L.M. Mitina o’qituvchining kasbiy konsepsiyasining mazmunida faollik, kommunikativ va shaxsiy tarkibiy qismlarni ajratib ko’rsatadi:

- 1) pedagogik faoliyatni mustaqil amalga oshirishdagi bilimlari, qobiliyatlari, ko'nikmalari va individual usullari;
- 2) bilim, ko'nikma va pedagogik aloqani ijodiy amalga oshirish usullari;
- 3) o'z-o'zini rivojlantirishga ehtiyoj, shuningdek bilim, ko'nikma va o'zini takomillashtirish kasbiy rivojlantira olish ko'nikmalari [176].

Axborot va kommunikatsion kompetensiya (AKT kompetensiyasi) bo'lajak boshlang'ich sinf o'qituvchisining kasbiy kompetensiyasining muhim tarkibiy qismidir.

O'qituvchilarining AKT kompetensiyasini shakllantirish va rivojlantirish axborotni qayta ishlash uchun kompyuter texnologiyalarini nazariy va amaliy o'rganish orqali amalga oshiriladi;

turli maqsadlardagi (umumiy, maxsus, o'quv) dasturiy ta'minotni o'rganish va uni kasbiy faoliyatda qo'llash imkoniyatlarini tahlil qilish; AKTdan foydalanish imkoniyatini hisobga olgan holda fanni o'qitishning uslubiy tizimini o'zgartirish va telekommunikatsiya texnologiyalari orqali pedagogik tajriba almashish madaniyatini singdirish va hokazo. Shunday qilib, bo'lajak boshlang'ich sinf o'qituvchisining axborot-kommunikatsion qobiliyati hozirgi kunda bo'lajak boshlang'ich sinf o'qituvchilarini kasbiy rivojlantirishning muhim xususiyati hisoblanadi [147, 304, 343].

Elektron o'qitish bo'yicha bo'lajak boshlang'ich sinf o'qituvchisining kasbiy faoliyati quyidagilarni o'z ichiga oladi:

-o'qitilayotgan fanning elektron o'quv-uslubiy majmuasini ishlab chiqish qobiliyati;

-interfaol, multimedia elektron ta'lim resurslarini yaratish va tayyorlaridan foydalanish uchun dasturiy vositalardan foydalana olish qobiliyati;

-oliy ta'lim talabalari uchun tarmoq ta'lim shakllarini (telekommunikatsion loyihalar, viktorinalar, telekonferensiyalar, olimpiada va boshqalar) ishlab chiqish va o'tkazish qobiliyati;

- kompyuter aloqasi vositalaridan foydalana olish qobiliyati.

Bo'lajak boshlang'ich sinf o'qituvchisining kasbiy rivojlantirishning muhim sharti uning kasbiy o'zini o'zi o'qitish uchun motivatsiyasi. Talabaning o'zini o'zi o'qitish faoliyatining motivatsion sohasi quyidagi tarkibiy qismlarni o'z ichiga oladi.

-ijodiy faoliyatni amalga oshirishda mustaqillik motivi talabani muallifliklik dasturlarini tayyorlash bo'yicha avtonom ishlash imkoniyatini nazarda tutadi;

-shaxsiy rivojlanish motivi kasbiy va martaba ko'tarilish istagi bilan tavsiflanadi;

-o'zini tasdiqlash motivi tajribani umumlashtirishga, ilmiy va amaliy nashrlar, ochiq master-klasslar tayyorlashga yordam beradi;

-raqobat motivi nufuzli professional musobaqalar uchun nomzodlikka, unvonlar, mukofotlar berish, hamkasblarning e'tirofiga hissa qo'shadi [67].

O'z-o'zini tarbiyalash deganda shaxsning ma'naviy ehtiyojlarini, ijodini, barcha shaxsiy imkoniyatlarini ochish va boyitish borasidagi faoliyati tushuniladi. Ta'limni axborotlashtirish sharoitida boshlang'ich sinf o'qituvchisining o'z-o'zini tarbiyaviy faoliyati virtual metodologik birlashmalar mazmunida ma'lum psixologik, pedagogik, metodik mavzu bo'yicha olib boriladigan tadqiqot ishlarida namoyon bo'ladi. Bugungi kunda pedagogik fan yutuqlari va ilg'or pedagogik tajribalarni mustaqil o'rganish elektron kutubxonalar materiallari, tajribali o'qituvchilar tomonidan o'tkaziladigan onlayn tadbirlar yordamida olib borilmoqda.

Shunday qilib, zamonaviy AKTdan foydalanish bo'lajak boshlang'ich sinf o'qituvchisining o'zini o'zi o'qitish faoliyati motivatsiyasini kuchaytiradi, chunki bu ijodiy samarali kasbiy faoliyatning individual uslubini shakllantirish va rivojlantirishga, kasbiy mahoratni, kasbiy faoliyat va kompetensiya sifatlarini va professional introspeksiya qobiliyatlarini rivojlantirishga yordam beradi.

Xulosa. Shunday qilib, zamonaviy sharoitda bo'lajak boshlang'ich sinf o'qituvchilarini kasbiy rivojlantirish axborot- kommunikatsiya texnologiyalaridan faol foydalanish asosida amalga oshiriladi.

Bo'lajak kasb ta'limi o'qituvchisining kasbiy rivojlanishi deganda pedagogik faoliyatda kasbga oid bilim va ko'nikmalar, qobiliyatlar, shaxsiy xususiyatlarning o'sishi, shakllanishi, amalga oshirilishi, ichki dunyosini faol ravishda sifatli o'zgartirishi, kasbiy faoliyatning ijodiy usullarini amalga oshirishga olib kelishi tushuniladi. Ta'limni axborotlashtirishning zamonaviy darajasi nafaqat kasbiy rivojlanishning yangi shakllari va usullarini joriy etadi, balki bu konsepsiyaning mohiyatini sifat jihatidan o'zgartiradi, bunda pedagogik yo'nalish, pedagogik kompetensiya, ijodiy faoliyat va o'z-o'zini tarbiyalash faoliyati kabi tarkibiy qismlarning yangi xususiyatlari paydo bo'ladi.

Adabiyotlar:

1. O'zbekiston Respublikasi Konstitutsiyasi. -T.: O'zbekiston, 1992. -46 b.
2. O'zbekiston Respublikasining “Axborotlashtirish to'g'risida” gi Qonuni.

3. O‘zbekiston Respublikasining “O‘zbekiston Respublikasini yanada Rivojlantirish bo‘yicha harakatlar strategiyasi to‘g‘risida” gi Qonuni.
4. O‘zbekiston Respublikasi Prezidentining “O‘zbekiston Respublikasi innovatsion rivojlanish vazirligini tashkil etish to‘g‘risida” gi Farmoni.
5. O‘zbekiston Respublikasi Prezidentining 2015 yil 4 fevraldagi PQ 2293-son “Axborot-kommunikatsiyalariga oid vazirlikni tashkil etish to‘g‘risida” gi Qarori.
6. O‘zbekiston Respublikasi Prezidentining “Oliy ta’lim tizimini yanada rivojlantirish chora tadbirlari to‘g‘risida” gi Qarori.
7. Ostreykovskiy V.A. Informatika. Uchebnoeposobiedlyavuzov. - M.: Vysshayashkola, 2000, 511 s.
8. Рутковская Д., Пилиньский М., Рутковский Л. Нейронные сети, генетические алгоритмы и нечёткие системы. -М.: Горячая линия - телеком, 2004, 452 с.
9. Тарков М.С. Нейро компьютерные системы. Учебное пособие. -М.: Интернет-Университет Информационных технологий; БИНОМ. Лаборатория знания, 2006, 142 с.
10. Abramyan, G.V. Teoreticheskie osnovy professionalnogo stanovleniyapedagoga v informatsionnoy srede: dis. ... d-ra.ped. nauk: 13.00.08 / AbramyanGennadiy Vladimirovich. – Sankt-Peterburg, 2001. – 510s.
11. Aliev R.A., Aliev R.R. Teoriya intellektualnykh sistem. Uchebnoe posobie. - Baku: Chashiogli, 2001. - 720 s.145
12. Abrosimov, A. G. Razvitie informatsionno-obrazovatelnoy sredy Vysshego uchebnogo zavedeniya na osnove informatsionnykh i telekommunikatsionnykh texnologiy: dis. ... d-ra.ped. nauk: 13.00.02/ Abrosimov Aleksandr Grigoryevich. – M., 2005. – 261 s.
13. Abrosimov, A. G. Teoreticheskie i prakticheskie osnovy sozdaniya informatsionno-obrazovatelnoy sredy vuza/ A. G. Abrosimov. – Samara: Izd-vo Samarskoy gosudarstvennoy ekonomicheskoy akademii, 2003. – 204 s.
14. Axayan, A. A. Teoriya i praktika stanovleniya distantsionnogo pedagogicheskogo obrazovaniya: dis. ... d-ra.ped. nauk: 13.00.08 / AxayanAndrey Andreevich. – SPb., 2001. – 439 s.
15. Grinshkun, V.V. Kachestvo informatsionnykh resursov i professionalnyye kachestv pedagogov. Vzaimosvyazy problemy/ V.V. Grinshkun // Informatika i obrazovanie. M., – 2013. – №1. S. 79- 81

БЎЛАЖАК КАДРЛАРНИ ТАЙЁРЛАШДА ПРОГНОСТИК КЎНИКМАЛАРНИ ШАКЛЛАНТИРИШНИНГ ПЕДАГОГИК ВАЗИЯТЛАР МОДЕЛИ

*Хўжаев Алижон Атабекович,
Олий таълим, фан ва инновациялар вазирлиги
бўлим бошлиғи, н.ф.ф.д. (PhD), доцент*

Ушбу мақолада педагогик олий таълим муассасаларида кадрлар тайёрлаш, прогностика кўникмаларни шакллантириш, таълим жараёнида юзага келадиган педагогик вазиятлар тўғрисида сўз юритилади.

***Калит сўзлар:** олий таълим, таълим сифати, прогностика, кўникма, муаммолар, самарадорлик, педагогика, вазият.*

МОДЕЛЬ ПЕДАГОГИЧЕСКИХ СИТУАЦИЙ ФОРМИРОВАНИЯ ПРОГНОСТИЧЕСКИХ УМЕНИЙ ПРИ ПОДГОТОВКЕ БУДУЩИХ КАДРОВ

В данной статье говорится о подготовке кадров в педагогических вузах, формировании прогностических умений, педагогических ситуациях, возникающих в процессе обучения.

***Ключевые слова:** высшее образование, качество образования, прогноз, навыки, проблемы, эффективность, педагогика, ситуация.*

MODEL OF PEDAGOGICAL SITUATIONS OF FORMING PROGNOSTIC SKILLS IN THE PREPARATION OF FUTURE PERSONNEL

This article refers to the training of personnel in pedagogical universities, the formation of prognostic skills, pedagogical situations that arise in the learning process.

***Key words:** higher education, quality of education, forecast, skills, problems, efficiency, pedagogy, situation.*

Кириш. Таълимнинг шахсга йўналтирилган парадигмасини амалга ошириш ўқитувчи шахси ва унинг педагогик жараёндаги ролига янги талаблар белгилаб беради. Ўқитувчи замонавий маданият маконида ҳаракат қилиб, таълимдаги ўзгаришларнинг натижасини олдиндан кўра билиши, педагогик жараённинг боришини ва аниқ педагогик вазиятнинг ривожланишини башорат қила олиши керак. Ўқитувчиларнинг касбий фаолиятига тайёрлигининг энг муҳим шарти сифатида биз уларнинг прогностик кўникмаларини шакллантиришни кўриб чиқсак.

Талабани касбий жиҳатдан ривожлантириш учун мақбул шарт-шароитларни ташкил этишда кўплаб профессор-ўқитувчилар тўқнашадиган қийинчиликлар кўпинча башорат қилиш қобилиятининг етишмаслиги билан боғлиқ. Айрим олимлар (А. А. Вербитский, В. И. Загвязинский, Н. В. Кузмина, В. А. Слостенін ва бошқалар) илмий билимларнинг паст даражадаги салоҳиятининг сабаби педагогика кадр тайёрлайдиган олий таълим муассасалари талабаларини касбий фаолиятга назарий тайёрлашнинг назарий ва амалий ўртасидаги тафовут мавжудлигида деб ҳисоблашади. Талабанинг таълим фаолияти мазмуни (шахсий таълим траекторияси) ва ўқитувчининг касбий фаолияти ўртасида ушбу қарама-қаршиликни бартараф этиш учун талабалар ва ёш ўқитувчиларнинг ўқув-когнитив ва касбий-амалий фаолиятини интеграциялашувини таъминлайдиган ҳамда прогностик кўникмаларни шакллантиришга ёрдам берадиган ўқув қўлланмаларидан фойдаланиш доим фойдали бўлиб келган [1].

Касбий педагогик маҳоратни шакллантиришда фойдаланиладиган воситалар сифатида олимлар қуйидаги таклифни билдирадilar:

- 1) бизнес ва симуляция ўйинлари (А.А.Вербитский ва бошқалар);
- 2) реал педагогик вазиятларни симуляция моделлаштириш (Ю.Н.Кулюткин, Б.С.Герцхунский, Л.И.Луриє ва бошқалар); бу ерда симуляция – педагогик таълимда муаммоларни енгиб ўтган педагог ходимнинг фаолияти ёки унинг индивидуал траекториясини яратиш тушунилади;
- 3) таълим лойиҳалари (Э.Н.Горобенко, Т.К.Смйковская ва бошқалар);
- 4) ўқув вазиятлари ва вазифалари (А.М.Матюшкин, И.С.Якиманская, А.Ф.Эсаулов ва бошқалар), шу жумладан прогностик муаммоларнинг тизимлари (Н. Н. Осипова ва бошқалар) келтириш мумкин.

Бизнинг фикримизча, педагогик вазиятларни моделлаштириш прогнозлаш кўникмаларини шакллантиришда универсал восита сифатида хизмат қилади. Шунинг учун у ўз навбатида барча белгиланган вазифалар ва амалий ишларни бажаришга киритилиши керак. Билиш жараёнининг моҳияти моделлаштириш билан узвий боғлиқ ҳисобланади [7]. Бу боғлиқликни қуйидагиларда кўриш мумкин:

таълимнинг асоси — ўрганилаётган объектнинг ўқувчи психологиясида тасвирини куриш, унинг асосий хусусиятлари ва муносабатларини мустаҳкамлаш. Ўз навбатида, прогнозлаш жараёни реал вазиятлар моделлари ва “керакли келажак моделлари”ни ўзгартириш ва куриш билан боғлиқ ҳисобланади.

Асосий қисм. Педагогик вазиятлар модели педагогик назария ва ўқитувчининг амалий фаолияти ўртасида доимий равишда оралик бўғин вазифасини бажаради. Симуляция қилинган вазият диққатни педагогик ҳодисалар объектларининг маълум хусусиятлари ва алоқаларига қаратишга имкон беради. Бу эса ўз-ўзидан таҳлил қилиш ва қарор қабул қилишни янада соддалаштиради. Модель талабага турли ўйинли таълим технологияси сифатида берилиши мумкин, лойиҳа, ўқув вазифаси шаклида ва педагогик вазифа, модель сифатида, моҳиятан таълим вазифаси бўлиб, ўқитувчига ундан тўлақонли фойдаланиш имкониятини беради. Чунки, таърифга кўра, модель тизимли ёки уни акс эттириши зарур. Ўрганилаётган жараённинг (тизимнинг) динамик хусусиятлари, ўрганиш учун қулайроқ шаклда, умуман олганда ўқитувчининг ҳақиқий прогностик фаолияти асосига қурилган жараёнларга мурожаат қиладиган бўлсак.

Ўз навбатида педагогик прогнозлаш ғоясидан ва педагогик воқелик объектлари ёки субъектларининг ривожланиш тенденциялари тўғрисидаги ахборотларни илғор маълумотларни илмий асосда олишга қаратилган мустақил индивидуал педагогик фаолиятдан келиб чиқамиз. Прогностик фаолиятни ташкил этиш учун зарур бўлган, бир вақтнинг ўзида прогностик фаолиятда шаклландиган ва намоён бўладиган кўникмаларни прогностик деб талқин қилиш лозим.

Мазкур изланишда малакаларни мураккаб психологик шаклланиш сифатида тушунишдан, фикрлаш жараёнлари, билим ва кўникмаларни ҳаракатлар билан уйғунлаштиришдан, умуман олганда компетенцияларни шакллантиришда уларнинг педагогик фаолиятдаги муваффақиятини таъминлашдан келиб чиқамиз. Шунинг учун биз ўз навбатида прогнозни олишга қаратилган ҳаракатларни амалга ошириш қобилиятни прогностик кўникмалар деб белгилаймиз ва уни билим ва фаолият каби таркибий қисмларга эга дея оламиз.

Тадқиқотчилар Г.Балл, В.И.Загвязинский, Н.В.Кузмина ва бошқаларнинг асарларида ривожланаётган таълимнинг олдиндан белгиланган талқинига таянилади. Шу билан бирга педагогик фаолиятни сон-саноксиз бир қатор педагогик ва когнитив вазифаларни ҳал қилиш орқали мақсадларга эришишга қаратилган ҳаракатлар тизими деб фикр билдиришган [6].

Педагогик вазифа деганда, унга киритилган воқеликни билиш ва ўзгартириш мақсадига эга бўлган мазмунли педагогик вазият тушунилиши керак. Шу билан бирга, прогнозлаш кўпгина педагогик муаммоларни ҳал қилиш жараёнига қиради. Шу билан бирга, келажак ҳақидаги билимларни олишдан иборат бўлган прогностик йўналишнинг педагогик муаммолари мавжуд. Л.А.Регуш ўз тадқиқотларида прогностик вазифанинг белгиларини қуйидаги номлаган: “топширик маълумотлар ва керакли ўртасидаги эҳтимоллик хусусиятига эга бўлган муносабатларни акс эттиради ва шу билан келажакнинг эҳтимоллик хусусиятини моделлаштиради; муаммонинг шарти ва саволи тайёр алгоритмга эга бўлмаган ечимни излаш йўналишини қатъий тартибга солмайди” деб фикр билдириб ўтган [9, 55-6]. Педагогик фаолиятни ва унда прогнозлашнинг ролини тушуниш қулай, чунки у ўз навбатида прогностик йўналишнинг педагогик муаммосини таҳлил, синтез, умумлаштириш ва воситалар бирлиги сифатида ажратишга имкон яратади.

Келинг энди ўз навбатида педагогик фаолиятда прогностик вазифалар тизимини ажратиш олишга ҳаракат қилиб кўрайлик. Бунинг учун пробабилистик ёндашувдан фойдаланиш мақсадга мувофиқдир. Ушбу ёндашув тадқиқотчини ўқитувчи энг кўп дуч келадиган касбий вазифаларни ажратиш олишга йўналтиради. Бундай муаммоларнинг маълум бир турини ажратиш кўрсатиш, уларни ҳал қилиш учун “технология”ни ишлаб чиқиш мумкин. Эътибор берайлик, концепция прогнознинг эҳтимоллик хусусияти туфайли жуда шартли равишда қўлланилиши зарур бўлади. Бундай ҳолда, бўлажак педагог кадрларга ҳаракатлар учун йўналтирувчи асосни куришнинг умумий усули тақдим этилиши кераклигини айтиш зарур.

Прогностик вазифаларнинг ҳар бир турини санаб ўтишга ҳаракат қилсак.

Педагогик фаолиятда прогностик вазифаларни таснифлаш, гипотезаларни таҳлил қилиш, режалаштириш, прогноз муддати (прогноزلар оператив, қисқа муддатли ва узок муддатли бўлиниди),

прогноздан фойдаланиш мақсадлари (танловни асослаш бўйича вазифалар), таълим ва тарбия мазмуни ва усуллари, ўқитувчи фаолиятини ташкил этиш ва бошқалардир.

Таълимда ўқув жараёни самардорлигини ошириш, сифат менежментининг самаралироқ бўлиши учун қандай ўзгаришлар қилиш кераклиги ҳақидаги саволга жавоб бермасдан, профессионаллаштириш жараёнида прогностик қобилиятларнинг ривожланиш динамикасини баён қиладиган бўлсак, бу ўз навбатида прогностик қобилиятларни мақсадли ривожлантиришга қаратилган ўқув вазифалари тизимини яратишни мантикий аниқлаштириш зарур деган тушунчага олиб келади.

Таснифлашнинг биринчи асоси сифатида биз прогнослаш объектлари учун асосий бўлган башорат турларидан фойдаланамиз (В.А.Сластенин ва бошқалар).

- 1) педагогик жараённи башорат қилиш;
- 2) шахс ривожланишини башорат қилиш;
- 3) жамоанинг ривожланишини башорат қилиш [8].

Таснифлашнинг иккинчи асоси кириш ҳаракатларини қўллаши керак

прогностик фаолиятнинг оператив таркибини таъминлаш, шу жумладан: ҳақиқий педагогик вазиятларни моделлаштириш ва уларни ақлий ўзгартириш, гипотезаларни таклиф қилиш ва таҳлил қилиш, оқибатларни ҳисоблаш, режалаштириш.

Л.А.Регушнинг таъкидлашича “ўқувчиларнинг янги материални ўзлаштиришдаги қийинчиликлари ҳақидаги прогноз - қийинчиликлар ҳақидаги фараз сифатида амалга оширилади; тарбиявий таъсир оқибатларини олдиндан кўриш - талабаларнинг ҳаракатини баҳолаш ва танланган таълим-тарбия усули ўртасидаги сабаб-оқибат муносабатларини ўрнатиш сифатида; жамоанинг ривожланиши ҳақидаги прогноз ҳам модель сифатида мавжуд бўлиши мумкин - бу эса келажак коллективи тасвири шаклида намоён бўлади” [9, 128-б.].

Таснифлашнинг учинчи асоси сифатида келажакни олдиндан кўриш муддати ва қамровининг кенглиги билан бир-биридан фарқ қилувчи прогнослаш турларидан фойдаланишимиз мумкин [3].

- 1) мазмун-мақсадли (стратегик) башорат;
- 2) ташкилий - услубий (тактик) башорат;
- 3) оператив (вазиятли) башорат.

Ҳар бир вазифа бир вақтнинг ўзида “куб”ни ҳосил қилиши ва барча учта асосга тегишли бўлиши прогностик вазифанинг бир тури ҳисобланади. Схематик равишда, эҳтимоллик прогностик вазифаларни ўлчовли модель сифатида таснифлаш мумкин. Унга кўра ўқув ва касбий прогностик вазифаларнинг умумий тизимига киритилган 36 турдаги спецификацияларини принципиал жиҳатдан ажратиш мумкин (1-расм).

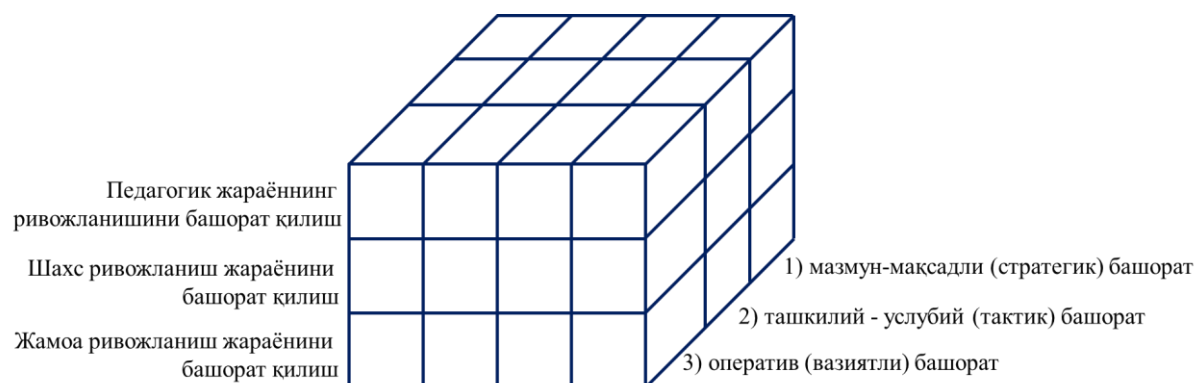

1-расм. Педагогик фаолиятда эҳтимоллик прогностик вазифаларнинг турлари

Энди вазифалар типологиясини имкон даражасида минималлаштираем:

Биринчидан, педагогик фаолиятдаги вазифаларнинг энг муҳимини ажратиб кўрсатдик;

Иккинчидан, вазифаларни ҳал қилишда талабалар башорат қилишнинг асосий кўникмалари ва кўникмаларини эгаллайдилар.

Вазифаларни муҳимлик даражасига кўра ажратиб кўрсатиш учун педагог кадр тайёрлайдиган олий таълим муассасалари ўқитувчилари ўртасида сўров ўтказилди, уларга биз кўриб чиқаётган вазифалар турларининг даражали қийматини аниқлаш таклиф қилинди. Махсус тадқиқотларни умумлаштириш орқали асосий кўникмаларни шакллантиришга қаратилган вазифаларни белгиланди.

Номланган минималлаштириш соҳаларида ҳар хил турдаги вазифаларни бирлаштириш вариантларини таҳлил қилиш назарий жиҳатдан мумкин бўлган 36 турни тартибланиш ва уларни учта гуруҳга бўлиш имконини берди: ёрдамчи, ўзгарувчан ва ўзгармас (1-жадвал).

Ёрдамчи (жадвалдаги бўш каталкалар билан кўрсатилган). Шу жумладан кўпинча педагогик фаолиятда кам қўлланиладиган ёки иккинчи ва учинчи гуруҳ муаммоларини ҳал қилиш жараёнида ўзини намоён қиладиган вазифалар мавжудлиги кузатилади.

Ўзгарувчан (* белгиси билан белгиланган) - педагогик функцияни бажариш учун зарур, аммо етарли эмас компонент сифатида ҳаракат қиладди.

Инвариант (** белгиси билан белгиланган) - ўқитувчининг кўпгина касбий функцияларининг ажралмас қисмидир.

Шундай қилиб, биз прогностик вазифаларни анъанага кўра мавзу бўйича эмас, балки прогностик фаолиятга тайёрликни таъминлайдиган оператив-фаолиятга кўра ишлаб чиқиш мақсадга мувофиқ деб ҳисоблаймиз.

Вербицкий А.А. томонидан талабалар учун педагогик вазифалар ўқув ва когнитив вазифалар шаклида намоён бўлиши, ўқитувчининг прогностик фаолиятининг ажралмас мазмуни ва шартларини изчил моделлаштиришга ҳаракат қилган [2].

Бундан келиб чиқиб ўз навбатида тадқиқотчи В.И.Загвязинский ўрганилаётган ахборот манбасининг мазмуни когнитив вазифаларнинг мантиқий кетма-кетлиги сифатида; ўқув жараёнининг когнитив ўзаги таълим ва когнитив вазифалар бўлган таълим вазиятлари занжири сифатида қурилиши керак деб таъкидлайди. Мазмун - бу турли хил билиш воситалари ва таълим усулларини жалб қилган ҳолда муаммоларни ҳал қилиш бўйича ўқитувчи ва талабанинг биргаликдаги ўқув жараёни самарадорлигида намоён бўлади [4].

Педагогик фаолиятда ҳар хил турдаги эҳтимоллик прогностик вазифаларни бирлаштириш вариантлари сифатида тушунилади. Бунда

- А) педагогик жараённинг ривожланишини прогностлаш;*
- Б) шахснинг ривожланишини башорат қилиш;*
- С) жамоанинг ривожланишини башорат қилиш тушунилади.*

А) педагогик жараённинг ривожланишини прогностлаш

II	а	б	в
I			
1	**	**	
2	*		**
3	**	*	
4	*		*

Б) шахснинг ривожланишини башорат қилиш

II	а	б	в
I			
1	**	*	
2	**		**
3			*
4	*	*	

С) жамоанинг ривожланишини башорат қилиш

II	а	б	в
I			
1	**		*
2		*	**
3		**	
4	*	*	

(I — башорат қилиш ҳаракатларининг турлари: 1 — ҳақиқий педагогик вазиятларни моделлаштириш ва уларни ақлий ўзгартириш, 2 — гипотезаларни таклиф қилиш ва таҳлил қилиш, 3 — юзага келиши мумкин бўлган оқибатларни ҳисоблаш, 4 — режалаштириш. II — бир-биридан ўтиши вақти ва вақти билан фарқ қиладиган башорат турлари. Башорат қилинган келажакни қамраб олиш кенглиги: а — мазмунли-мақсадли ёки стратегик, б — ташкилий — услубий (тактик), с — оператив (вазиятли)).

Умуман олганда биз прогностик кўникмаларни шакллантириш остида кўп нарсаларни тушунамиз. Прогнозни олишга қаратилган ҳаракатларни амалга ошириш қобилиятини ривожлантиришнинг ўлчовли, махсус ташкил этилган, мақсадли жараёни тушунилади. Шунинг учун биз топшириқлар кетма-кетлигини шундай беришга ҳаракат қилдикки, у берилган кўникма ва малакаларни шакллантиришга ёрдам беради. Ҳаракатлар ва операциялар, шу жумладан, прогностлашнинг фикрлаш жараёнларининг сифатлари, муайян турдаги таълим муаммоларини ҳал қилиш асосида кўникмаларни ривожлантиришни ўз ичига олган башоратли йўналтирилган ривожлантирувчи таълим туфайли мақсадли равишда шаклланиши мумкин.

Бизнинг тадқиқотимиздаги ўқув вазифалари тўплами учта қисмга бўлинган бўлиб, улар ўқув, симуляция, амалий босқичларда амалга оширилади. Аммо ҳар бир босқичда унинг етакчи

механизмига қараб маълум бир қисмга устуворлик берилади: таълим бўйича - мазмуний-ахборот, тақлид бўйича - фаолият-технологик, амалий - интеллектуал-ижодий.

Изланишимиз давомида «Педагогика», «Психология», «Муайян фанни ўқитиш методикаси» психологик-педагогик цикл фанларини ва тегишли таълим йўналиши ва мутахассисликларидаги «Ихтисослик фанлари»ни ўрганиш доирасида прогноз кўникмаларини шакллантириш бўйича тадқиқотлар олиб борамиз. Шу борада бир нечта вазиятларни кўриб чиқсак.

Биринчи вазият. Геометрия дарсида ўқитувчи тўғри бурчакли учбурчак мавзусини ўқитиш методикаси мавзуси билан таништиради. Унинг муҳим хусусиятларини - тўғри бурчакнинг мавжудлигини очиб бериш усуллари ва бу вақтда маълум бир ҳолатда тўғри бурчакли учбурчакни тўғри бурчагини тасвирлайди (доскага чизади) ва буни талабалар кузатиб боради ва ҳоказо. Дарс якунида талабаларга савол билан юзланади. Фараз қилинг, ўқувчиларга янги мавзунини тушунтириш жараёнида ўқувчилар томонидан янги ўқув материални тушунишларида қандай хатолар бўлиши мумкин? деган савол билан юзланади.

Иккинчи вазият. Педагогик амалиёт жараёнида талабаларга б)1а типидagi вазифалар таклиф қилинди. Ҳозирги даврда маълум бир талабанинг шахсини ривожлантириш имкониятлари қандай аниқланади (оптимистик прогностика) - ижобий фазилатларни ривожлантириш тенденцияларини таҳлил қилиш асосида дейиш мумкин. Талабаларнинг бундай ўқув ҳаракатларининг натижаси “илғор хусусият” ҳисобланади [5].

Хулоса. Башоратли фаолиятни амалга ошириш қобилиятини босқичма-босқич, мақсадли илмий асосланган ривожлантириш жараёни педагогик вазиятларни эҳтимолий моделлаштиришдан фойдаланиш орқали бўлажак ўқитувчиларда прогноз кўникмаларини шакллантиришга қаратилган изланишларимиз давомида ишлаб чиқилган прогностик вазифалар тизими шаклланиш жараёнини ўз-ўзидан пайдо бўладиган, эмпирик ҳодисадан назарий ва услубий жиҳатдан асосланган ҳолга айлантириш имконини беради.

Адабиётлар:

1. Khojaev A. Pedagogical Mechanisms Of Improving Educational Quality Monitoring In Higher Educational Institutions. Psychology and education (2020) 57(9): 2786-2794 ISSN: 00333077.
2. Вербицкий А.А.. Активное обучение в высшей школе: Контекстный подход [Текст] / А.А.Вербицкий - М.: Высшая школа, 1991.
3. Хужаев А.А.. Качество образования – важное условие подготовки квалифицированных педагогических кадров. «Конституция Республики Узбекистан: наука, образование и воспитание молодёжи». Материалы научно-практического семинара. Ташкент, 2019.
4. Загвязинский В.И. Теория обучения: современная интерпретация [Текст] / В.И.Загвязинский - М.: Академия, 2001.
5. Кевля Ф.И. Педагогическое прогнозирование личностного развития ребенка [Текст] /Ф.И.Кевля - Вологда: Волог. гос. пед. ун-т, 1999.
6. Кузьмина Н.В. Очерк и психологии труда учителя [Текст] / Н.В.Кузьмина -Л .: Издательство Ленинградский университет, 1967.
7. Abdullaeva B., Khujayev A., Ruzikulova N., Jumanova Z., Sharipova G. Educational Space And Management As An Object And Mechanism For The Modernization Of The Modern State. International Journal of Advanced Science and Technology Vol. 29, No. 7, (2020), pp. 3419-3426.
8. Педагогика: Учебное пособие [Текст] / В. А. Слостёнин и др. - М.: Школа- Пресс, 1998.
9. Регуш Л. А. Психология прогнозирования: успехи в познании будущего [Текст] / Л. А. Регуш - СПб., Речь, 2003.



YOSH RAHBARLARDA QAROR QABUL QILISHNING IJTIMOY - PSIXOLOGIK QIRRALARI

*Nurmatov Nurhayot Nurhayot o'g'li,
Toshkent davlat pedagogika universiteti
Psixologiya kafedrasi o'qituvchisi*

Mazkur maqolada yosh rahbarlar psixologiyasiga tegishli ayrim jihatlar, xususan muhim vaziyatlarda qaror qabul qilishning o'ziga xos psixologik tomonlari, ijtimoiy - psixologik qirralari hamda shaxsiy omillarini etiborga olish muamolari yoritilgan.

***Kalit so'zlar:** Boshqaruv, rahbar etiketi, rahbar “meni”, rahbarning o'z-o'zini anglashi, qaror qabul qilish, tajriba.*

СОЦИАЛЬНЫЕ И ПСИХОЛОГИЧЕСКИЕ АСПЕКТЫ ПРИНЯТИЯ РЕШЕНИЙ МОЛОДЫМИ РУКОВОДИТЕЛЯ

В данной статье выделены некоторые аспекты, связанные с психологией молодых руководителей, в частности, специфические психологические аспекты принятия решений в ответственных ситуациях, социально-психологические аспекты, проблемы учета личностных факторов.

***Ключевые слова:** менеджмент, этикет руководителя, руководительское «Я», руководительское самосознание, принятие решений, опыт.*

DECISION-MAKING IN YOUNG LEADERS SOCIAL AND PSYCHOLOGICAL ASPECTS

In this article, some aspects related to the psychology of young leaders, in particular, the specific psychological aspects of decision-making in important situations, social-psychological aspects, and the problems of taking into account personal factors, are highlighted.

***Keywords:** Management, leader label, leader "me", leader's self-awareness, decision-making, experience.*

Kirish: Yangilanayotgan O'zbekiston dunyo hamjamiyatidan o'ziga xos o'rinni egallashga intilayotgan ayni davrda uning nufuzini oshirish va namoyon etishda yoshlarning o'rni beqiyosligi davlatimiz yetakchisi tomonidan tez-tez qayd etilmoqda. Bugungi kunda yoshlarni rahbarlik lavozimida faoliyat ko'rsatishlari oddiy holga aylanib borayotganligining sababi, yoshlar tomonidan zamonaviy texnikani tez o'zlashtirishlari va ijtimoiy muhitga moslashishlari osonligi desak, xato bo'lmaydi.

Shuni alohida takidlashimiz lozimki, XXI- asrning ikkinchi choragi yakunlanish arafasida dunyo sotsiologlari tomonidan olib borilayotgan tadqiqotlar natijasiga ko'ra jahon hamjamiyatini boshqaruvda faoliyat ko'rsatayotgan rahbarlarning o'rtacha yoshi o'tgan asrga nisbatan qariyb 50 - foizga yoshargan, mazkur ko'rsatkich mamlakatimizda ham aks etganligini guvohi bo'lishimiz mumkin.

Asosiy qism: Yosh davrlari bo'yicha o'zbek psixologiyasida salmoqli tadqiqotlar olib borgan olimlardan biri E.G'.G'ozievning fikriga ko'ra “Yoshlik davri 23–28 yoshlardan iborat bo'lib, bu davrning o'ziga xos xususiyatlaridan biri ijtimoiy hayotning barcha jabhalarida kamolga erishgan shaxs sifatida faol ishtirok etish va ishlab chiqarishda mehnat faoliyatini amalga oshirishdan iboratdir” [1, 147-b].

Boshqaruv psixologiyasida yosh rahbar deganda yigirma uch va yigirma sakkiz yoshdagi rahbarlik lavozimini bajarayotgan mas'ul shaxslar tushuniladi. Bu davrning o'ziga xosligi shundaki, mazkur davrda bilimlar ko'p bo'lishi va yetarlicha o'zlashtirilgan bo'lishi mumkin, ammo yosh rahbarlarda tajribaning yetarli bo'lmasligi ularning ish jarayonida o'ziga xos muammoli vaziyatlarga duch kelishiga sabab bo'lishi mumkin.

Ayni shu yo'nalishdagi adabiyotlar tahliliga tayanib aytish mumkinki, boshqaruv psixologiyasi rahbarlar faoliyatini analiz qilganda asosiy diqqatni boshqaruvchining ishi uning ehtiyoj yoki qobiliyatlariga mos yoki mos emasligi, qaysi individual xususiyatlariga ko'ra u rahbar darajasiga ko'tarilganligi, o'z ishini qay darajada muvaffaqiyatli amalga oshira olishi, buning uchun u boshqaruvning qaysi usullaridan

foydalanayotganligi, xodimlarga psixologik ta’sir ko’rsatish maqsadida qanday ta’sir uslublarini qo’llayotganligi kabi qator masalalarga qaratadi.

Rahbar bo’lish istagi ko’plab kishilarda mavjud bo’lib, ularning bu masalaga qiziqishining va munosabatlarning motivi turlichadir: kimdir rahbarda bo’lgan imtiyozlarga qiziqadi, kimdir unga berilajak huquqlarni afzal ko’radi, kim uchundir yuksak ma’suliyatlarni bo’yniga olish ma’qul keladi. Shaxsning rahbarlik funksiyalari haqidagi tasavvurlari qanchalik xilma-xil bo’lmasin, rahbardan real sharoitlarda odamlar guruhini aniq maqsad asosida faoliyatga yo’llash, ularga ularga bosh bo’lish, turli tadbirlarni amalga oshirish, obro’ga ega bo’lish, har bir qilingan ish uchun javobgarlikni o’z bo’yniga olish kabi ko’plab sifatlar talab qilinadi.

Ayniqsa, rahbar uchun turli guruhlardagi, ko’p holda bir rahbar uchun bir vaqtning o’zida bir qancha guruhlardagi shaxslararo munosabatlarning xarakteriga javobgar bo’lish qiyinchiliklar tug’diradi, chunki o’sha guruhlarini tashkil etgan har bir shaxsning o’ziga xos individualligi boshqaruvchi haqidagi ular tasavvurining har xilligi va guruhlarda norasmiy liderlarning borligi rahbardan odamlar bilan ishlash borasida ham tajribaning, ham psixologik fahm-farosatning va sabr-qanoatning bo’lishini talab qiladi.

Shuni alohida qayd etish lozimki, rahbarlik davrida shaxsning “Men”i takomillashib, u o’z “Men”ini angalshga yo’nalgan davr hisoblanadi, yani rahbar o’z “Men”ini boshqalarga ko’z-ko’z qilish bilan bir qatorda “Men”ligining ustun tomonlarini ham namoyish qilishga intiladi. Shunga ko’ra, aynan muhim vaziyatlarda jamoa nomidan qarorlar qabul qilishda yosh rahbarning rahbarlik qobiliyati va mahorati kutilmaganda namoyon bo’lish ehtimoli ortadi.

Yoshlik davrda rahbarlik masuliyati yuklatilgan yoshlar aksariyat hollarda ma’lum bir qarorni qabul qilishida turli qiyinchiliklarga duch kelishlari tabiiy hol. Yosh rahbarlarning qaror qabul qilishiga ta’sir etadigan o’ziga xos ijtimoiy psixologik xususiyatlar mavjud bo’lib, ularni quyidagi tarzda aks etirish mumkin:

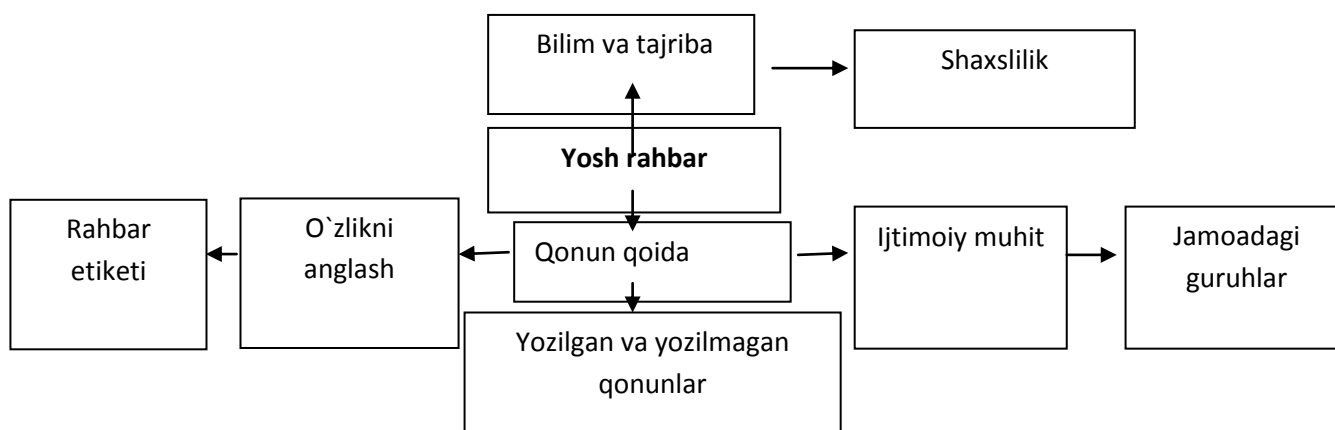

1- rasm. Yosh rahbarlarda qaror qabul qilishga ta’sir etuvchi psixologik omillar

Boshqaruv psixologiyasida ta’kidlanishicha, rahbarning “Men”i boshqaruv jarayonida shaxslilik sifati orqali jamoaga namoyon bo’ladi va uning o’zini namoyon qilishini jamoa tan olsagina, bunday rahbar o’z jamoasida lider sifatida ko’zga ko’rinadi.

Rahbarga xos bo’lgan xususiyatlarni namoyon etishda asosiy psixologik komponent bilim va tajriba rahbarning “Men”ligini aks ettiradi shu sababli ham yosh rahbar o’z sohasi va boshqaruv bo’yicha bilimini namoyon etishi lozim, buning uchun esa o’zidan avvalgi rahbarlar tajribasini o’rganishi tavsiya etiladi. Buning uchun esa rahbar ma’lum bir jamoaga saylanganidan yoki tayinlanganidan so’ng tajribali xodimlar bilan tez-tez uchrashishi, suhbatlashishi, maslahat olishdan tortinmasligi kerak bo’ladi.

Achinarli tomoni shundaki, ba’zi rahbarlar muhim masalalarni hal etishda, ayniqsa, lavozimga biror shaxsni tayinlashda “men rahbarman, demak, mening aytganim-aytgan, deganim-degan bo’lishi shart”, deb o’ylaydilar. Natijada, u yoki bu lavozimga ba’zan ma’naviy noloyiq, siyosiy shakllanmagan kishi tayinlanib qolish ehtimoli yuzaga kelishi mumkin. Oqibatda mahalliychilik, oshna-og’aynichilik, tanish-bilishchilik kabi jamiyat ishiga xalaqit beradigan illatlar ildiz otadi va bunday sharoitda rahbar uchun ham, jamoa uchun ham noqulay psixologik vaziyat vujudga keladi va buni tuzatish ancha murakkab jarayonga aylanadi [3; 10-b]

Boshqaruv psixologiyasida rahbar yuritayotgan faoliyatni va tajribani 2 yo’nalishga ajratish mumkin:

1. Faoliyatni boshqarishga nisbatan tajriba.

2. Shaxslarni boshqarishga nisbatan tajriba.

Yuqoridagi har ikkala tajriba ma’lum bir bilimlarga asoslanadi va rahbar shaxsining boshqalardan ajralib turishiga xizmat qiladi. Ijtimoiy psixologiyada rahbar shaxslarni emas, faoliyatni tashkil etib uni boshqarsa, ish samarasi ham, jamoadagi psixologik iqlim ham barchaga maqbul kelishi ta’kidlangan.

Ayrim hollarda yosh rahbarlar o’z bilimiga ishonib faoliyat yuritadi. Ammo uning mavjud bilimlari boshqaruv jarayonini tashkil etish uchun yetarli bo’lmazligi mumkin va uning o’z ham bu bilimlar jamoani boshqarishda qay darajada muvaffaqiyatli bo’lishini amaliyotda tan olishni istamaslikligini ko’rish mumkin. Shunga ko’ra, aytish mumkinki, bilim va amaliyotning mos kelishi nihoyatda qiyin bo’lishi bilan bir qatorda rahbarning mavqei ham katta ahamiyatga ega ekanligini albatta hisobga olish lozim. Bundan ko’rinadiki, rahbarning psixologik niqobi va psixologik portreti shakllanishi uchun yuqoridagi chizmada psixologik tavsifini bilish kerak bo’ladi.

Bilim va tajriba yosh rahbarning asosiy xususiyatlaridan biri bo’lib, ular orqali rahbar mazkur sohani yetuk mutaxassislaridan ekanligini namoyon eta olishi kerak bo’ladi. Qaror qabul qilishda esa nihoyatda ehtiyotkorlik bilan yondashib, o’zi rahbarlik qilayotgan jamoa xodimlari bilan maslahatlashishi maqsadga muvofiq hisoblanadi.

Bundan tashqari turli huquqiy qonun qoidalar bilan bir qatorda yozilmagan qonuniyatlar ham mavjudki, bu masalada jamoadagi huquqshunos bilan birgalikda qaror qabul qilish maqsadga muvofiq bo’ladi. Aksariyat rahbarlar tajribasi uchraydigan xatolardan biri shuki, yosh rahbarlar qaror qabul qilishda uning huquqiy asosiga unchalik e’tibor qaratmaslik holatlari uchrab turadi.

Boshqaruv psixologiyasi yo’nalishida uzoq vaqt izlanishlar olib borgan I.Mahmudovning qayd etishicha: “Rahbarning boshqaruv qarori bilan bog’liq jarayonni quyidagi tarkibiy qismlarga ajratish mumkin:

1. Qaror qabul qilish.
2. Qarorni bajarish uchun uni topshiriq sifatida yo’llash
3. Xodimlarni ijroga undovchi sharoitni yaratish.
4. Nazoratni amalga oshirish.

Odatda tashkilot yosh rahbari tomonidan qabul qilinuvchi qarorlar turlicha bo’lib, ularning yakkahokimlik, kollegial va jamoaviy turlarini farqlash mumkin” [2, 9- b].

Demak, har qanday rahbar uchun zarur bo’lgan ko’nikmalardan biri ma’lum vaziyatlarda qarorni qabul qilish jarayonida nihoyatda katta mas’uliyatni his etish va shunga ko’ra harakatlanish lozim.

Yosh rahbar faoliyatining muvaffaqiyati, avvalo o’ziga, qolaversa uni qurshab turgan jamoaga bevosita bog’liq ekanligi barcha uchun tushunarlidir. Boshqaruv psixologiyasi yo’nalishida o’tkazilgan tadqiqotlariga ko’ra yosh rahbarning muvaffaqiyati rahbarlik etiketi yoki psixologik portretiga emas, balki uni qurshab turgan jamoaning psixologik holatiga bog’liq bo’ladi [2, 24-b].

Rahbar o’z qobiliyati, iste’dodini ishga solib izlanadi, shu maqsadda hayotni, odamlarni chuqur o’rganadi. Natijada to’plagan bilimlari, tajribalarini boshqaruvning umumiy qonuniyatlari asosida shakllantirib, o’z rahbarlik uslubini yaratadi. U o’z boshqaruv usullarini shakllantirishda mutlaqo erkin shaxsdir, ammo uning rahbarlik uslubi ijobiy natija berishi kerak [3; 6-b]. Shunday ekan rahbar o’z rahbarlik uslubini tanlayotganda jamiyatdagi norma va talablardan kelib chiqqan holda qaror qabul qilishi lozim.

Xulosa qilib aytish mumkinki, bugungi sharoitda yoshlarni rahbarlik lavozimlariga saylash yoki tayinlash ijobiy jarayon bo’lib, faqat rahbardan o’z ustida ishlash, o’z “Men”ini rivojlantirish va to’g’ri qaror qabul qilishga yo’nalish, o’z ustidagi mas’uliyatni jiddiy his qilish talab etiladi.

Adabiyotlar:

1. G’oziev E. G’ Ontogenez psixologiyasi. T.: “Noshir”, – 2010
2. Mahmudov I. Boshqaruv psixologiyasi. T.: “Yunaks – Print”, – 2006
3. Boymurodov N. Rahbar psixologiyasi – T.: Yangi asr avlodi, – 2016.



O'QUV MOTIVATSIYASINI RIVOJLANTIRISHNING PEDAGOGIK, PSIXOLOGIK XUSUSIYATLARI

*Yuldashova Dilafruz Shavkatovna,
Toshkent davlat pedagogika universiteti
Psixologiya kafedrasida o'qituvchisi*

Mazkur maqolada talabalar orasida kuzatilyotgan o'quv motivatsiyasining pasayib ketishi, o'quv motivatsiyasining shakllanishiga ta'sir ko'rsatuvchi omillar, ayniqsa oila muhitining roli xorijlik olimlarning tadqiqot natijalariga asoslangan holda tahlil qilingan.

***Kalit so'zlar:** motiv, motivatsiya, o'quv motivatsiya, shaxslararo munosabatlar, motivatsiyani rivojlantiruvchi omillar, oila muhiti.*

ПЕДАГОГИЧЕСКИЕ И ПСИХОЛОГИЧЕСКИЕ ХАРАКТЕРИСТИКИ РАЗВИТИЯ УЧЕБНОЙ МОТИВАЦИИ

В данной статье наблюдается снижение учебной мотивации у студентов, факторы, влияющие на формирование учебной мотивации, особенно роль семейного окружения проанализирована на основе результатов исследований зарубежных ученых.

***Ключевые слова:** мотив, мотивация, учебная мотивация, межличностные отношения, мотивационное развитие, семейная среда.*

PEDAGOGICAL AND PSYCHOLOGICAL CHARACTERISTICS OF THE DEVELOPMENT OF LEARNING MOTIVATION

In this article, the decrease in educational motivation observed among students, the factors affecting the formation of educational motivation, especially the role of the family environment was analyzed based on the research results of foreign scientists.

***Keys words:** motive, motivation, educational motivation, interpersonal relations, factors that develop motivation, family environment.*

Kirish. Mamlakatimizda yosh avlodni barkamol shaxs qilib tarbiyalash masalasi kun tartibidagi asosiy masalalardan biriga aylangani hech kimga sir emas. Bu borada ish olib borishda ularning ruhiyatiga ham alohida e'tibor qaratilishi lozimligi keyingi yillarda ko'p bora ta'kidlanmoqda. Bugungi yoshlar orasida o'qishga bo'lgan qiziqishning pasayib ketishiga motivatsiyaning yetishmasligidir.

Asosiy qism. Motiv — inson faoliyatida muayyan maqsadni bajarishga sabab bo'luvchi omil, vaj. Motiv shaxsni harakatga va faoliyatga undovchi, ehtiyojning yuksak shakli sifatida paydo bo'luvchi ichki turtki hisoblanadi. Ehtiyoj va instinkt, mayl va hissiyot, ideal va boshqa misollar jumlasiga kiradi. Hozirgi zamon psixologiyasida motiv atamasi sub'yektni faollashtiruvchi turli hodisa va holatlarni ifodalash uchun qo'llanadi. Xatti-harakat va faoliyat motivlarining majmuasi motivatsiya deyiladi. Motiv ehtiyoj negizida vujudga keladi va shakllanadi. Ehtiyojning barqarorlashuvi motivatsiyaning samarali shakllanishini ta'minlaydi. Harakat faoliyatning tarkibi bo'lganligi tufayli u faoliyatning maqsadi va motivi orqali boshqariladi. Ba'zan "Motiv" tushunchasini "emotsiya", "maqsad", "ustanovka" atamalarini bilan almashtirish hollari uchraydi. Motivatsiya — bu odamlar va boshqa hayvonlarning ma'lum bir vaqtda xatti-harakatni boshlashi, davom ettirishi yoki to'xtatishi sababi. Motivatsion holatlar odatda agent ichida harakat qiluvchi, maqsadga yo'naltirilgan xatti-harakatlarga moyillikni yaratadigan kuchlar sifatida tushuniladi. Ko'pincha turli xil ruhiy holatlar bir-biri bilan raqobatlashadi va faqat eng kuchli holat xatti-harakatni belgilaydi. Bu shuni anglatadiki, biz biror narsani amalga oshirmasdan turib, biror narsa qilishga undashimiz mumkin. Motivatsiyani ta'minlovchi paradigmatic ruhiy holat — bu istak Ammo boshqa turli holatlar, masalan, nima qilish kerakligi yoki niyatlari haqidagi e'tiqodlar ham motivatsiyani ta'minlashi mumkin. Motivatsiya „motiv“ so'zidan olingan bo'lib, u kishining ehtiyojlari, istaklari, yoki undovlarini bildiradi. Maqsadga erishish uchun shaxslarni harakatga undash jarayonidir. Ish maqsadlari kontekstida odamlarning xatti-harakatlarini kuchaytiradigan psixologik elementlar pulga bo'lgan xohishni o'z ichiga olishi mumkin.

Psixologlar tomonidan katta qiziqish bilan motivatsiya o'rganilgan va o'rganilib kelinmoqda. Shunga ko'ra, biz ham mazkur maqolada o'quv motivatsiyasini rivojlantirishning pedagogik, psixologik xususiyatlarida o'ziga xos ta'sirga ega bo'lgan ijtimoiy muhitdagi ayrim omillar qatorini tahlil qilishga

urindik. Adabiyotlar tahliliga tayanib aytish mumkinki, ayrim mutaxassislar motivatsiyaning ikki xil ko'rinishi va ularning o'ziga xos belgilari haqidagi masala chuqur o'rganilgan. Bular ekstrinsiv (tashqi shart- sharoitlar va holatlarga bog'liq bo'lgan holda paydo bo'ladigan) va intrinsiv (shaxs dispozitsiyalari bilan ehtiyojlar, ustanovkalar, qiziqishlar, mayllar, istaklar bilan bog'liq bo'lgan holda paydo bo'ladigan) motivatsiyalardir. (Bu yo'nalishdagi munozaralar X.Xekxauzenning “Motivatsiya va deyatetnos” kitobida o'z aksini topgan). Bugun yoshlarda o'quv motivatsiyasini o'rganish va ushbu fenomenning asl mohiyatini ochib berishga urinish mazkur sohada faoliyat yuritayotgan olimlarning diqqat markazida turadi. Keyingi yillarda psixologiya sohasida yoshlarning o'quv faoliyatining turli sohalari, xususan, o'quv motivatsiyasini rivojlantirishga bo'lgan qiziqishlar tobora ortmoqda. A.N.Leonetev nazariy tafakkurga ega bo'lish, asos sifatidagi bilish motivlarining rivojlanish masalasiga katta e'tiborini qaratgan. U psixik jarayonlarning shunday dinamikasini ochishga harakat qildiki, bunday dinamika motivatsiya rivojlanishi asosida yoshlarni bilimlarni egallashga olib keladi. Kelib chiqadigan motiv - deb yozadi u, - harakat uchun ko'rsatma hosil qiladi. Ammo motivlarning muayyan toifasi (masalan bilish motivi) juda ko'p harakatlarning murakkab tizimi bo'lishini taqozo qiladi. L.N.Bojovich Ta'limni motivatsiyalash muammosi bo'yicha o'z oldiga yoshlarning o'qishga bo'lgan munosabati, psixologik aspektlari qanday maydonga chiqadi degan masalani hal qilishni maqsad qilib qo'yadi. Bu munosabatning psixologik mohiyatini ochadigan muhim jihatlardan biri “yoshlar o'qish faoliyatini” belgilaydigan motivlarning yig'indisi hisoblanadi.

Psixologiyada motivlashtirish deganda psixologik hodisalarning o'zaro mustaqil bog'langan, lekin bir- biriga to'la mos kelmaydigan nisbatan mustaqil uch turi mavjud.

1. Indivdning ehtiyojlarini qondirish bilan bog'liq bo'lgan faoliyatga undovchi sabablar sifatidagi motivlashtirishdir. Faollik holatini paydo bo'lishini subyektiv ehtiyojlarini izohlab beradi.

2. Motivlashtirish faollik kimga qaratilgani boshqa xulq atvor emas, balki xuddi shunaqasi tanlaganligini izohlab beradi.

3. Kishi axloqi va faoliyatini boshqaradigan vosita hisoblanadi. Bularga emotsiyalar, istaklar, qiziqishlar kiradi. Xulosalar va mushohadalardan ko'rinib turibdiki psixologiya fanini turli sohalarida motiv, motivatsiya muammosi faoliyat, xulq, muomala kategoriyalarini yuzaga kelishi, kechishi, rivojlanishi xususiyatlariga asoslangan holda tadqiq qilingandir unga yondashuv turli tuman bo'lishidan qat'iy nazar muayyan darajada umumiylik mavjudligini namoyish qildi.

Motivatsiya tushunchasini turlicha ifodalash, motivatsiyaning mazmuni va energetik tomoni haqidagi muhim savol psixologlar tomonidan ifodalab berildi. Xorij psixologlari uchun motivatsiya tushunchasini xarakterli aniq bir tomonlama nergetik faollik manbai sifatida ular mazmunli tomoniga e'tibor bermay aniq mexanizmlar sifatida energiya, boshqaruv va xulq-atvorga taqsimlaydilar.

Z.Freyd hamma motivatsion qonuniyatlarni faqat dinamik-energetik tushuncha sifatida e'tirof etishadi. Z.Freydning hisoblashicha motivatsiya – bu energetik aspekt tajriba va reaksiyasi Braun va Farber motivatsiya energetik sifatida dinamik funksiyasi ta'limdan farqli assotsiativ boshqaruv funksiya sifatida ekanligini aniqlaganlar.

Ierarxik, darajaviy tuzilish – bu tizimlilik xususiyatiga ega bo'lgan hodisalarning bir jihatidir. Shu tufayli shaxs motivatsion sohasining ierarxiasini samarali tadqiq etish uchun uni motivatsion hodisalarning boshqa jihatlari bilan aloqadorlikda o'rganish zarur bo'ladi. Motivatsion hodisalar tizimlilikini tadqiq etishda asosiy e'tibor esa bu hodisalar o'rtasidagi tizimli munosabatlarni o'rganishga qaratilishi kerak. Bu borada R.S.Vaysmanning shaxs motivatsion sohasining tizimlilik haqida bildirilgan fikri alohida e'tiborga loyiq. Uning yozishicha Motivatsion sohaning tizimlilik – motivatsion o'zgaruvchilar o'rtasidagi aloqadorlik, xilma-xil munosabatlar mavjudligida namoyon bo'ladi. Shunday munosabatlardan biri ierarxik munosabatdir. Yana bir turdagi munosabatni “ro'yobga chiqarish” munosabati deb atash mumkin. Bu munosabat shuni anglatadiki, har bir ehtiyojning qondirilishida turli motivlar yig'indisi ro'yobga chiqarilishi mumkin. Uchinchi turdagi munosabat shunda namoyon bo'ladiki, har xil ehtiyojlarning qondirilishida bir motiv ishtirok etadi yoki aksincha, bir ehtiyoj qondirilishida turli motivlar qatnashadi.

Xulosa. Psixologlar o'quv jarayonini, o'quv motivlarini ko'proq anglab yetilgan motivlar bilan emas, balki ayrim jihatlari kamroq fahmlanadigan ko'rinishdagi, o'quv jarayoniga mayl-istak uyg'otadigan muammoli o'qishni uyushtirish orqali motivlashtirish masalalari bilan shug'ullanishib, motivni, garchi u keng ma'nodagi xulq-atvor determinantasi bo'lishiga qaramay, juda tor ma'noda talqin qilganlar.

Adabiyotlar:

1. Ильин Е. П. Эмоции и чувства Санкт-Петербург Москва - Харьков – Минск 2001.
2. Маклаков А.Г. Общая психология М.; “Питер” 2003.
3. Motivatsiya- “Motivation:State, Trait, or Both”, Motivation, Effort, and the Neural Network Model, 202. 93-101 b.
4. O'zbekiston Milliy ensiklopediyasi (2000-2005).

O‘QITUVCHILAR KOMMUNIKATIV KOMPETENTLIK DINAMIKASINING EMPIRIK ASOSLARI

Atavullaeva Mahbuba Qobilovna,
Osiyo xalqaro universiteti o‘qituvchisi
atavullayevamaxbuba@gmeil.com

Maqola jahonda har tomonlama yetuk, innovatsion bilimlar bilan qurollangan, kasbiy kompetensiyalarga ega kadrlarni tayyorlashga bo‘lgan ehtiyojning tobora ortib borayotganligi haqida so‘z boradi. Boshlang‘ich sinf o‘qituvchilarining kasbiy kompetentligini shakllantirishni psixologik mexanizmlarini ishlab chiqish va takomillashtirish bugungi kunning dolzarb muammolaridan biri ekanligi ta’kidlangan. Bu borada butun dunyoda o‘ziga xos tarzda amalga oshirilayotgan islohotlar jarayonida pedagoglar faoliyatiga qo‘yiladigan talablar, ularning kasbiy, shaxsiy va intellektual salohiyatini psixologik jihatdan takomillashtirish masalalari dolzarb muammolardan biri ekanligi yoritib berilgan.

Kalit so‘zlar: o‘qituvchi, kompetentlik, tadqiqot, kommunikativ, nazariy manba, ekspert baholash, ijtimoiy perseptiv kompetentlik, kognitiv kompetentlik, ijtimoiy refleksiv kompetentlik, emotsional va sotsial intellekt.

ЭМПИРИЧЕСКИЕ ОСНОВЫ ДИНАМИКИ КОММУНИКАТИВНОЙ КОМПЕТЕНТНОСТИ УЧИТЕЛЕЙ

В статье идет речь о постоянно возрастающей в мире потребности в подготовке кадров с профессиональными компетенциями, вооруженных инновационными знаниями во всех отношениях. В связи с этим разработка и совершенствование психологических механизмов формирования профессиональной компетентности учителей начальных классов является одной из актуальных проблем современности. В связи с этим было разъяснено, что требования к деятельности педагогов, психологическому совершенствованию их профессионального, личностного и интеллектуального потенциала являются одной из актуальных проблем в ходе реформ, уникальным образом реализуемых во всем мире.

Ключевые слова: педагог, компетентность, исследовательская, коммуникативная, теоретический ресурс, экспертная оценка, социальная перцептивная компетентность, когнитивная компетентность, социально-рефлексивная компетентность, эмоциональный и социальный интеллект.

EMPIRICAL FOUNDATIONS OF DYNAMICS OF TEACHERS' COMMUNICATIVE COMPETENCE

The article deals with the ever-increasing need in the world for training personnel with professional competencies, armed with innovative knowledge in all respects. In this regard, the development and improvement of psychological mechanisms for the formation of professional competence of primary school teachers is one of the urgent problems of our time. In this regard, it was explained that the requirements for the activities of teachers, the psychological improvement of their professional, personal and intellectual potential are one of the urgent problems in the course of reforms that are uniquely implemented throughout the world.

Keywords: teacher, competence, research, communicative, theoretical resource, expert assessment, social perceptual competence, cognitive competence, social-reflexive competence, emotional and social intelligence.

Kirish. Har tomonlama yetuk, innovatsion bilimlar bilan qurollangan, kasbiy kompetensiyalarga ega kadrlarni tayyorlashga bo‘lgan ehtiyojning tobora ortib borayotganligi ta’limning dolzarb masalalaridan biri bo‘lib, boshlang‘ich sinf o‘qituvchilari faoliyatida namoyon bo‘luvchi kommunikativ kompetentlik omillarini tadqiq qilishdan iborat.

Asosiy qism. Kommunikativ kompetentlik omillari quyidagicha:

boshlang‘ich sinf o‘qituvchilarining kommunikativ kompetentligiga ta’sir etuvchi ijtimoiy-psixologik omillarni aniqlash;

boshlang‘ich sinf o‘qituvchilari kommunikativ kompetentligi va sotsial-psixologik kompetentligi orasidagi o‘zaro aloqadorlik ko‘rsatkichlarini aniqlash;

boshlang‘ich sinf o‘qituvchilari kommunikativ kompetentligini rivojlantirish dasturini ishlab chiqish va amaliyotda qo‘llash;

boshlang‘ich sinf o‘qituvchilarida kommunikativ kompetentlik omillarini rivojlantirish bo‘yicha amaliy tavsiyalar ishlab chiqish.

Tadqiqotning predmeti sifatida biz boshlang‘ich sinf o‘qituvchilarining kommunikativ kompetentlik omillarini shakllanish va rivojlanish jarayonini tashkil etish deb hisoblaymiz.

O‘quvchilar kasbiy kompetentligiga ta’sir etuvchi ijtimoiy refleksiya, ijtimoiy identifikatsiya, emotsional bilimdonlik omillari kommunikativ kompetentlikni rivojlantirish isbotlangan;

o‘quvchilarda kommunikativ kompetentlik omillari dinamikaning samaradorligini ta’minlovchi omil ekanligi isbotlangan;

boshlang‘ich sinf o‘quvchilarining kommunikativ kompetentligi ishlab chiqarish ijtimoiy-psixologik kompetentligi va shaxsiy psixologiyaga bog‘liq holda rivojlanishi isbotlangan.

O‘quvchilar kasbiy kompetentligida boshlang‘ich sinf o‘quvchilari kommunikativ kompetentligini yo‘lga qo‘yishga qaratilayotgan mashg‘ulotlar ishlab chiqilgan va amaliy mashg‘ulotlarga bag‘ishlashdan boshlash kerak.

«Boshlang‘ich sinf o‘qituvchilari kommunikativ kompetentligini tadqiq qilish» modeli yaratilgan va ta’lim tizimida qo‘llanilgan;

boshlang‘ich sinf o‘qituvchilari kommunikativ kompetentligini rivojlantirishga yo‘naltirilgan amaliy tavsiyalar taqdim etilgan;

kommunikativ kompetentlikni shakllantirishga doir treninglar majmui ishlab chiqilgan;

kommunikativ kompetentlikni rivojlantirishga qaratilgan amaliy tavsiyalar ishlab chiqilgan.

Mashhur mutaffakkir Abu Bakr ar-Roziy (865-925) o‘z davrida bemorlarni davolashda, ularga ruhiy ta’sir qilish, muhim omillardan biri ekanligini ta’kidlagan. U o‘z asarlarida tibbiyot xodimlarining shaxsiy va kasbiy xislatlari hamda ularning shaxslararo munosabatidagi roli haqida fikrlarini yozib qoldirgan.

Biz Ibn Sinoni psixosomatik tibbiyotning asoschisi, deb bimalol ayta olamiz. Albatta, Ibn Sinogacha bo‘lgan davrda Aristotel, Platon, Gippokrat kabi mutafakkirlar tomonidan ham ruh va tana orasidagi bog‘liqliklar o‘rganilgan. Biroq inson ruhiyati va tan salomatligini o‘zaro bog‘lab o‘rgangan va amaliyotga keng qo‘llagan mutafakkir – bu Ibn Sinodir. U bemorlar ustida olib borgan kuzatuvlari asosida tibbiyot va psixologiya orasidagi uzviy bog‘liqlikni umrining oxirigacha isbotlab keldi. G‘arb olimlari tomonidan yaratilgan aksariyat psixoterapevtik usullar Ibn Sino usullariga o‘xshab ketadi. Buyuk mutaffakkir Abu Ali ibn Sinoning (865-925) “Tib qonunlari” asarida davolashni turli xil vositalari bilan birgalikda, bemor ruhiyatiga ta’sir ko‘rsatishning usullari va ahamiyati keng yoritib berilgan. Ibn Sino kasalliklarni davolashda kommunikativ omillarga katta e’tibor qaratib, bemorni avvalo ruhiyatini so‘z yordamida davolashni va bu jarayonda tibbiyot xodimlarini muloqotmandligi, emotsional intellekti, sotsial-psixologik kompetentligini rivojlantirish muhim ekanligini ta’kidlab o‘tadi.

Kompetentlikni quyidagi komponentlarga ajratish mumkin:

1. Kognitiv kompetentlik;
2. Kommunikativ kompetentlik;
3. Intellektual kompetentlik;
4. Sotsial kompetentlik;
5. Autopsixologik kompetentlik.

Kognitiv kompetentlik – bu kasbiy faoliyati jarayonida uchraydigan psixologik to‘siqlarni yengib o‘tish, faoliyat jarayonida kasbiy vazifalarni to‘g‘ri hal eta olish, muammoli vaziyatlardan turli xil psixologik usullar yordamida chiqib keta olish, vaziyatni to‘g‘ri baholay olish va axborotlarni sintez qila olish qobiliyati.

Kommunikativ kompetentlik – psixologik kompetentlikning asosini tashkil qiluvchi, shaxslararo munosabatda muhim omil sanaluvchi, atrofdagilarni ijobiy munosabatini shakllantiradigan, o‘z fikrini boshqalarga ma’noli va asosli tushuntirib bera olish va o‘zaro muloqotni to‘g‘ri tashkil qila olish qobiliyati.

Intellektual kompetentlik – katta hajmdagi bilimlar zahirasi va muammoli vaziyatda tafakkurga tayanib muammoni to‘g‘ri hal qila olish qobiliyati. Tibbiyot xodimlarida shaxs psixologiyasi, muloqot psixologiyasi va psixologiyaning boshqa sohalar bo‘yicha yetarlicha bilimlar bazasi shakllangan bo‘lishi lozim hamda bu bilimlardan bemorlari va atrofdagilari bilan muloqot jarayonida to‘g‘ri foydalana olishi zarur.

Sotsial kompetentlik – sotsial adaptatsiyasi yuqori darajada shakllanganligi, ularni ijtimoiy hayotda o‘zini to‘la ijobiy namoyon qila olishi va shaxsiy avtoritetini muvaffaqiyatli o‘rnata olish qobiliyati.

Autopsixologik kompetentlik – o‘z xatti-harakatlarini to‘g‘ri boshqara olish, o‘z shaxsiy xususiyatlarini adekvat baholay olishi, o‘z-o‘ziga baho va o‘z-o‘zini tartibga solish qobiliyati.

Insonning o‘zini qurshab turgan olam bilan o‘zaro birgalikdagi harakati odamlar o‘rtasida ularning ijtimoiy hayoti va eng avvalo ishlab chiqarish faoliyati jarayonida tarkib topadigan obyektiv munosabatlar sistemasida yuz beradi. Ishlab chiqarish uchun odamlar bir-birlari bilan muayyan aloqa va munosabatlarni, muloqot orqali bog‘laydilar va faqat shu ijtimoiy aloqa va munosabatlar orqali ularning tabiatga nisbatan munosabatlari mavjud bo‘ladi. Obyektivlik, ya‘ni obyektiv munosabatlar va aloqalar (bog‘langanlik, bo‘ysunganlik, hamkorlik, o‘zaro yordam munosabatlari va boshqalar) har qanday real guruhda muqarrar va qonuniyatli tarzda yuzaga keladi.

Munosabat – odamlar o‘rtasida birgalikdagi faoliyat ehtiyojlaridan kelib chiqadigan bog‘lanishlar rivojlanishning ko‘p qirrali jarayonidir. Munosabat birgalikda faoliyat ko‘rsatuvchilar o‘rtasida axborot ayrboshlanishini o‘z ichiga oladi. Bunday axborot ayrboshlanishi munosabatning kommunikativ jihati sifatida ta‘riflanishi mumkin. Odamlar munosabatga kirisharkan, munosabatning eng muhim vositalardan biri tilga murojaat qiladilar.

Psixologik takt atrofdagilar bilan ijobiy emotsional muloqatda bo‘lishga va ular bilan psixologik aloqani o‘rnatishga yordam beradi. Psixologik takt muloqot jarayonida har qanday nizolardan xoli bo‘lishga va o‘zaro munosabatlarni to‘g‘ri shakllantirishga yordam beradi.

Takt so‘zi «to‘qnashish» ma‘nosini bildiradi. Psixologik takt pedagogik jarayonning professional sifati uning kasbiy mahoratining bir qismidir. Demak, pedagoglar o‘z o‘quvchilari bilan muloqot jarayonida hamkorlikda ishlashi psixologik taktning talablariga rioya qilishi va muloqot taktikasini egallagan bo‘lishi kerak. Psixologik takt mahorat bilan birgalikda hosil bo‘ladi. U pedagoglarning ma‘naviy yetukligining o‘z ustida ishlab, orttirgan maxsus bilimlar va mahoratning natijasidir. Eng muhimi pedagog har bir o‘quvchisini yosh psixologiyasini va individual xislatlarini bilish kerak.

Kommunikativ kompetentlik funksiyalarini yetarlicha shakllanganligi, shaxsda yuz berishi mumkin bo‘lgan voqea va hodisalarni talqin qilishga, kelajakdagi hodisalarning bashorat qilishiga imkon beradi. Shu sababli shaxsning amaliy masalalarni hal qila olish, verbal va ijtimoiy munosabatlarga qobiliyatligi sotsial-psixologik kompetentlikning tarkibini tashkil etuvchi asosiy komponentlar hisoblanadi. Kommunikativ kompetentlikning asosiy vazifalaridan biri - bu uzoq muddatli o‘zaro munosabatlarni shakllantirishdir. O‘zaro munosabatlarning darajasi va xarakterini tushungan holda kelajakda bir-biriga ijobiy ta‘sir o‘tkazish va munosabatlarni mustahkamlashdan iboratdir.

Yuqoridagi psixologik manbalarda qayd etilgan ilmiy kuzatishlarga tayangan holda kommunikativ kompetentlikning shaxsni jamiyatga, ya‘ni o‘zi yashayotgan, uning sotsial muhit vakili sifatida e‘tirof etiladigan muhitga moslashuviga; shaxslararo va kasbiy munosabatlarini samarali amalga oshirishga yordam beruvchi qobiliyatlar majmuasidir deyishimiz mumkin. O‘z navbatida, kommunikativ kompetentlik atamasi boshqa kishilar bilan munosabatda, o‘zaro ta‘sir o‘tkazish jarayonida o‘zini, xulq-atvorini, o‘zga kishilarni tushunish va samarali o‘zaro ta‘sir o‘tkazishni amalga oshirish hamda qo‘yilgan maqsadga erishish o‘quvini rivojlantirishni ko‘zda tutadi.

Xulosa. Boshlang‘ich sinf o‘qituvchilari kommunikativ kompetentligini ijtimoiy-psixologik muammo sifatida qarashni va uni bugungi kunda kasbiy faoliyat doirasida (ayniqsa boshlang‘ich sinf o‘qituvchilari kasbiy faoliyati) yanada mukammalroq tahlil qilish uchun o‘ziga xos empirik ma‘lumotlarga asoslangan ham nazariy, ham amaliy jihatdan ilmiy oydinliklar kiritish zarurligini taqozo etadi. Boshlang‘ich sinf o‘qituvchilari kommunikativ kompetentligini rivojlanishi va unga ta‘sir qiluvchi omillar hamda boshlang‘ich sinf o‘qituvchilarining kasbiy kompetentligi nimalardan iborat bo‘lishi masalalariga turlicha yondashilganligi, mazkur muammoning aniq bir ilmiy yechimi yo‘qligini ko‘rsatmoqda.

Adabiyotlar:

1.Шомуротова Н.Н. Ўзбек оилаларида реклама қилинаётган маҳсулотлар идрокининг ижтимоий-психологик хусусиятлари: Псих. фан. ном. ... дис.- Т.: ТДПУ, 2011. – 163 б.

2.Шоумаров Б. Психология фанини ўқитишда дастур, дарслик ва ўқув кўлланма муаммолари// Педагогика олий ўқув юртларида психология фанларини ўқитишни такомиллаштириш муаммолари.- Тошкент, 1997. – Б. 15-18.

3.Шоумаров Б. Ўзбекистон таълим тизимида психологик хизмат муаммолари янги турдаги ўрта махсус ўқув юртларида таълим ва тарбиянинг самардорлигини оширишнинг психологик муаммолари. Т., 1998. Б.13-15.

4.Шутценберг А. Синдром предков. – М.: Изд-во Института Психотерапии, 2001.- 240 с.

5. Хайдаров Ф.И. Формирование мотивов учения у учащихся сельских школ: Автореф. дис. ... канд. пед. наук. - Ташкент: ТГПУ, 1996. – 18 с.
6. Хайитов О.Э. Тадбиркорлик фаолияти мотивациясининг ижтимоий-психологик хусусиятлари: Псих. фан. ном. ... дис. - Т.: ЎзМУ, 2005 -141 б.
7. Альфред А. О нервическом характере - Überdennervösen Charakter / Под ред. Э. В. Соколова; пер. с нем. И. В. Стефанович. — Спб.: Университетская книга. - 1997. - 388 с.
8. Ананьев Б.Г. Избранные психологические труды в 2-х т. - М.: Педагогика- 1999.- Т1. – 287с.
9. Ананьев Б.Г. О проблемах современного человекознания. М.: Наука, 1977.- 381 с.
10. Асеева И.Н. Взаимосвязь синдрома эмоционального выгорания и стратегий преодоления стресса у социальных работников: Дис. ... канд. псих. наук. - Самара, 2007.- 157 с.
11. Башкин М.В. Конфликтная компетентность личности: Дис. ... канд. псих. наук. - Ярославл, 2009.- 242 с.
12. Бек А. и др. Когнитивная терапия депрессии/ А. Бек, А. Раш, Б. Шо, Г., Эмери. СПб.: Питер, 2003.
13. Белинская Е.П., Тихомандрицкая О.А. Социальная психология личности. М.: Аспект Пресс, 2001.-301с.
14. Берн Э. Игры, в которые играют люди. Люди, которые играют в игры. Минск Современный литератор.-2002.- 447с.
15. Бодалёв А.А. Личность и общение: избранные труды.- М.: Международная пед. академия.- 1995.-324с.
16. Божович Л.И. Избранные психологические труды. Проблемы формирования личности.- М.: Международная пед. академия, 1995.-209с.
17. Выготский Л.С. Собр.соч. Т.4., М.: Педагогика, 1984. -127 с.
18. Гайнутдинов Р.З. Психологические аспекты подготовки учителей для учебных заведений нового типа// Янги турдаги ўрта махсус ўқув юртларида таълим ва тарбиянинг самарадорлигини оширишнинг психологик муаммолари. Т., 1998, -С.14-21.

MAKTABGACHA VA BOSHLANG‘ICH TA‘LIM

BOSHLANG‘ICH SINIF O‘QUVCHILARINING KOMPETENSIYASINI SHAKLLANTIRISH VA RIVOJLANTIRISHNING METODIK IMKONIYATLARI

*Jo‘rayeva Nargiza O‘ktamovna,
Buxoro davlat pedagogika instituti
Boshlang‘ich ta‘lim kafedrası o‘qituvchisi*

Maqolada boshlang‘ich sinf o‘quvchilarining kompetensiyasini rivojlantirish, kompetensiya turlari xususida fikr bayon etilgan. Didaktika va metodologiyada asosiy, umumiy fan va fan kompetensiyalarining mazmunini aks ettirish uchun ularni maxsus texnologiya asosida qurish zarur. Fanga (ona tili, o‘qish, matematika, tabiatshunoslik) tegishli ta‘lim kompetensiyalari ro‘yxati tuziladi. Buning uchun fanga oid kompetensiyalarni (kommunikativ kompetensiya, axborotlar bilan ishlash kompetensiyasi, o‘zini o‘zi rivojlantirish kompetensiyasi, ijtimoiy faol fuqarolik kompetensiyasi, milliy va umummadaniy kompetensiya, matematik savodxonlik, fan va texnika yangiliklaridan xabardor bo‘lish hamda foydalanish kompetensiyasi) qidiradi. Fanga oid tayanch kompetensiyalarni shakllantirishdagi hissasi aniqlanadi.

Kalit so‘zlar: o‘quvchi, o‘quv material, kompetensiya, fanga oid kompetensiya, tayanch kompetensiya.

МЕТОДИЧЕСКИЕ ВОЗМОЖНОСТИ ФОРМИРОВАНИЯ И РАЗВИТИЯ КОМПЕТЕНТНОСТЕЙ У УЧАЩИХСЯ НАЧАЛЬНЫХ КЛАССОВ

В статье рассмотрено развитие компетентности учащихся начальных классов, виды компетентности. Их необходимо формировать на основе специальной технологии, чтобы отразить содержание фундаментальных, общенаучных и естественнонаучных компетенций в дидактике и методике. Был составлен перечень образовательных компетенций, связанных с наукой (родной язык, чтение, математика, естествознание). Для этого необходимы научные компетенции (коммуникативная компетентность, компетентность работы с информацией, компетентность саморазвития, компетентность социально активной гражданской позиции, национальная и общекультурная компетентность, математическая грамотность, компетентность осознавать и использовать научно-технические новшества). Определён его вклад в формирование базовых компетенций, связанных с наукой.

Ключевые слова: студент, учебный материал, компетенция, предметная компетенция, базовая компетенция.

METHODOLOGICAL POSSIBILITIES OF FORMING AND DEVELOPING THE COMPETENCE OF PRIMARY CLASS STUDENTS

The article describes the development of competence of primary school students, the types of competence. It is necessary to build them on the basis of special technology in order to reflect the content of basic, general science and science competencies in didactics and methodology. A list of educational competencies related to science (mother tongue, reading, mathematics, science) will be compiled. For this, he looks for scientific competences (communicative competence, competence of working with information, competence of self-development, competence of socially active citizenship, national and general cultural competence, mathematical literacy, competence to be aware of and use scientific and technical innovations). Its contribution to the formation of basic competencies related to science is determined.

Key words: student, educational material, competence, subject competence, basic competence.

Kirish. Jahon ta‘lim tizimida ilm-fan yutuqlari va innovatsion texnologiyalaridan keng foydalanish, ta‘limga yangicha yondashuvlarni joriy yetish, hayotimizning barcha jabhalarini izchil va barqaror rivojlantirish munosib kelajak barpo etishning muhim omiliga aylanmoqda. Ayniqsa, Finlandiya, Koreya, AQSh, Buyuk Britaniya, Rossiya Federatsiyasi, Fransiya, Yaponiya, Germaniya, Italiya kabi ta‘lim tizimi rivojlangan mamlakatlarda innovatsion va raqamli texnologiyalar asosida o‘quvchilarning kompetensiyalarini shakllantirilib, rivojlantirilmoqda. Bu esa, o‘z navbatida, o‘quvchilarga nazariy bilimlarni o‘rgatish, amaliyotda muvaffaqiyatli qo‘llash kompetensiyalarini shakllantirish, tashabbuslarini

rivojlantirishda ularni amalga oshirishga yordam beradigan ta’lim muhitini yaratishda muhim ahamiyat kasb etadi. Ta’lim tizimida amalga oshirilayotgan ijtimoiy-iqtisodiy islohotlar yuqori malakali kadrlar tayyorlash, xususan, boshlang’ich sinf o’quvchilarining kompetensiyasini shakllantirish va rivojlantirishda innovatsion texnologiyalardan foydalangan holda o’qitish metodlarini takomillashtirish dolzarb masalalaridan biridir.

Bugungi o’qituvchi zamon talablariga mos tarzda ta’lim berish, yoshlardan bir qadam oldinda yurishi kerak. Yoshlarimiz shunchalar talabchanki, ular kompyuter, telefon va internet sohasini tez o’zlashtirmoqda. Shuning uchun bu yoshlarga yangicha ta’lim berish usul va metodlarini qo’llash, yangi texnologiyalarni ta’limga olib kirib zamonaviy tarzda dars berish ularning kompetensiyasini shakllantirish va rivojlantirish muhim hisoblanadi.

Asosiy qism. O’qitishni yaxshilash, ta’lim jarayonini optimallashtirish yo’lida an’anaviy usullarni takomillashtirish bilan bir qatorda, yangi, zamon talablariga binoan fan va texnika yutuqlariga moslashgan usullarni tavsiya etmoqda. Bunday usullardan biri ta’lim jarayonida innovatsion texnologiyalar (axborot kommunikatsiya texnologiyalar va interfaol usullar)dan o’qituvchining yordamchisi sifatida foydalanish usulidir. Holbuki, innovatsion texnologiya vositalari o’quvchilarni kompetensiyasi shakllanishi ularni zamonaviy ta’lim olishiga katta yordam beradi. O’quv materiallarni izchillik bilan faol o’zlashtirishga, egallangan nazariy bilimlarni amalga tadbiiq qila olishga o’rgatadi. O’quvchilar o’zlashtirish darajasini tez va obyektiv aniqlashda o’ta qulay vosita bo’lib xizmat qiladi[1]. Shunday ekan, ta’lim jarayonida barcha bosqichlarini innovatsion texnologiya vositalari yordamida tashkil etish va boshqarish, bu ishlarni amalga oshirish uchun ta’lim etikasiga mos innovatsion texnologiya vositalarini ishlab chiqish va uni ta’limning barcha bo’g’inlarida tatbiq etish usuliyotini ishlab chiqish hozirgi axborot texnologiyalar asrida oldimizda turgan eng muhim va dolzarb masalalardan biridir. Umumiy o’rta ta’lim mazmunining asosiy vazifalaridan biri kadrlar tayyorlash sifatini davlat ta’lim standartlari va xalqaro talablarga muvofiqlashtirish, o’quv jarayoniga pedagogik va zamonaviy axborotkommunikatsiya texnologiyalarini joriy etish hamda ishlab chiqarishni ta’lim jarayoniga samarali integratsiyalashtirish iborat. Bu vazifalarni amalga oshirishda o’quvchilarning ta’lim jarayonida egallagan bilim, ko’nikma va malakalarini kundalik hayotida qo’llashga o’rgatuvchi kompetensiyaga asoslangan davlat ta’lim standartlarini yaratish va ta’lim jarayoniga tatbiq etish zarurati yuzaga keldi[2]. Harakatlar strategiyasi asosida ijtimoiy sohani rivojlantirish bilan bog’liq holda ta’limni rivojlantirish va modernizatsiya qilish bo’yicha qator manzilli dasturlar amalga oshirilmogda. Xususan, Vazirlar Mahkamasining 2017-yil 6- apreldagi “Umumiy o’rta va o’rta maxsus, kasb-hunar ta’limining davlat ta’lim standartlarini tasdiqlash to’g’risida”gi 187-sonli Qarori qabul qilinishi ta’lim tizimida o’qitishga tubdan yangicha yondashuvni taqozo etmoqda. Umumta’lim fanlarini o’qitishda zamonaviy metodlardan foydalanish o’quv jarayoniga kompetensiyaviy yondashuvni qo’llash orqali o’quvchilarning kompetensiyasini oshirish va rivojlantirishga qaratilgan. Ushbu (187-sonli) qarorning 3- ilovasi umumiy o’rta va o’rta maxsus, kasbhunar ta’limining umumta’lim fanlari bo’yicha malaka talablarida —Tayanch va fanga oid umumiy kompetensiyalar(4-§) belgilab berilgan. Shuningdek, qarorning 1- ilovasining 13-bandida umumiy o’rta ta’limning «davlat ta’lim standarti»da umumiy o’rta ta’limga qo’yiladigan malaka talablari, umumta’lim fanlari bo’yicha ta’lim mazmuni va ta’lim sifatiga qo’yiladigan talablar quyidagilardan tashkil topadi: bilim – o’rganilgan ma’lumotlarni eslab qolish va qayta tushuntirib berish; ko’nikma – o’rganilgan bilimlarni tanish vaziyatlarda qo’llay olish; malaka – o’rganilgan bilim va shakllangan ko’nikmalarni notanish vaziyatlarda qo’llay olish va yangi bilimlar hosil qilish; kompetensiya – mavjud bilim, ko’nikma va malakalarni kundalik faoliyatda qo’llay olish qobiliyati. O’zbekiston Respublikasida ta’limning uzluksizligi, uzviyligi, o’quvchi shaxsi va qiziqishlari ustuvorligidan kelib chiqib, ularning yosh xususiyatlariga mos ravishda quyidagi tayanch kompetensiyalar shakllantiriladi[3]:

Kommunikativ kompetensiya – ijtimoiy vaziyatlarda ona tilida hamda birorta xorijiy tilda o’zaro muloqotga kirisha olishni, muloqotda muomala madaniyatiga amal qilishni, ijtimoiy moslashuvchanlikni, hamkorlikda jamoada samarali ishlay olish layoqatlarini shakllantirishni nazarda tutadi. Axborotlar bilan ishlash kompetensiyasi – mediamanbalardan zarur ma’lumotlarni izlab topa olishni, saralashni, qayta ishlashni, saqlashni, ulardan samarali foydalana olishni, ularning xavfsizligini ta’minlashni, media madaniyatga ega bo’lish layoqatlarini shakllantirishni nazarda tutadi. O’zini o’zi rivojlantirish kompetensiyasi – doimiy ravishda o’z-o’zini jismoniy, ma’naviy, ruhiy, intellektual va kreativ rivojlantirish, kamolotga intilish, hayot davomida mustaqil o’qib-o’rganish, kognitivlik ko’nikmalarini va hayotiy tajribani mustaqil ravishda muntazam oshirib borish, o’z xatti-harakatini muqobil baholash va mustaqil qaror qabul qila olish ko’nikmalarini egallashni nazarda tutadi.

Ijtimoiy faol fuqarolik kompetensiyasi – jamiyatda bo’layotgan voqea, hodisa va jarayonlarga daxldorlikni his etish va ularda faol ishtirok etish, o’zining fuqarolik burch va huquqlarini bilish, unga rioya qilish, mehnat va fuqarolik munosabatlarida muomala va huquqiy madaniyatga ega bo’lish layoqatlarini shakllantirishni nazarda tutadi.

Milliy va umummadaniy kompetensiya – vatanga sadoqatli, insonlarga mehr-oqibatli hamda umuminsoniy va milliy qadriyatlarga e’tiqodli bo‘lish, badiiy va san’at asarlarini tushunish, orasta kiyinish, madaniy qoidalarga va sog‘lom turmush tarziga amal qilish layoqatlarini shakllantirishni nazarda tutadi. Matematik savodxonlik, fan va texnika yangiliklaridan xabardor bo‘lish hamda foydalanish kompetensiyasi – aniq hisob-kitoblarga asoslangan holda shaxsiy, oilaviy, kasbiy va iqtisodiy rejalarni tuza olish, kundalik faoliyatda turli diagramma, chizma va modellarni o‘qiy olish, inson mehnatini yengillashtiradigan, mehnat unumdorligini oshiradigan, qulay shart-sharoitga olib keladigan fan va texnika yangiliklaridan foydalana olish layoqatlarini shakllantirishni nazarda tutadi[3]. Ushbu kompetensiyaga asoslangan yondashuvning o‘quv jarayoniga joriy etilishi o‘quvchilarni egallagan bilim, ko‘nikma va malakalarni bevosita kundalik hayotida qo‘llashga, notanish vaziyatlarda mustaqil qaror qabul qilishga o‘rgatadi. Umumiy o‘rta va o‘rta maxsus, kasb-hunar ta’limining umumta’lim fanlari bo‘yicha malaka talablarining tuzilishida kompetensiyalarni tayanch va fanga oid umumiy kompetensiyalarni shakllantirish nazarga tutiladi. Bunda:

tayanch kompetensiyalar – ta’lim mazmunining umumiy(metapredmet) qismiga tegishli;
fanga oid kompetensiyalar – ma’lum o‘quv fan doirasida shakllantiriladi.

Tayanch kompetensiyalar – bu kasbiy va mehnat muammolarini hal qilishga qaratilgan va bitiruvchining mehnat bozoridagi ijtimoiy va mehnat munosabatlariga integratsiyalashuvining omili bo‘lgan barcha(ko‘pchilik) kasblar va mutaxassisliklar uchun o‘zgarimas faoliyatning universal usulidir [4]. Dunyoda tayanch kompetensiyalarning yagona ro‘yxati yo‘q. Chunki har bir davlat yoki mintaqaning o‘ziga xos an’analari, mentaliteti, ehtiyojlari va strategiyasi bor. Shuning uchun tayanch kompetensiyalar ro‘yxati har bir davlat uchun jamiyat tomonidan fuqarolarga qo‘yiladigan ijtimoiy talablar va majburiyatlarga, shuningdek, mamlakat yoki mintaqaning ijtimoiy muhitiga muvofiq standartlashtiriladi va belgilanadi. Ta’limning ma’lum bosqichida har bir fan bo‘yicha tayanch kompetensiyalar aniqlanadi [5]. Tayanch kompetensiyaning mazmunini aniqlash uchun uning umumiy vazifasi va ta’limdagi roli bilan bog‘liq tuzilma kerak bo‘ladi.

Kompetensiyalarning an’anaviy ta’lim parametrlari bilan solishtirilishini ta’minlash uchun ta’limdagi kompetensiyalar tarkibi quyidagicha tavsiflanadi:

- kompetensiyaning nomi;
- kompetensiya tipi va uning umumiy ketma-ketlikdagi o‘rni (tayanch, umumiy mavzu, mavzu);
- kompetensiya kiritilgan real obyektlar doirasi;
- kompetensiyaning ijtimoiy-amaliy dolzarbligi va ahamiyati;
- kompetensiyaning shaxs uchun ahamiyati;
- real obyektlar sohasidagi bilim, ko‘nikma va malakalar;
- o‘quvchilarning ushbu kompetensiya (o‘qish) doirasida ishlashi uchun zarur bo‘lgan minimal tajriba;
- o‘quvchilarning malakasini aniqlash uchun o‘qitish va nazoratni baholash vazifalari (o‘rganish bosqichlari bo‘yicha) misollari.

Taqdim etilgan komplekt o‘quvchilarning umumiy tayyorgarligi va ijodiy tayyorgarligi darajasini o‘lchaydigan normativ hujjatlar, o‘quv-metodik adabiyotlar to‘plamini, shuningdek hujjatlarni rasmiylashtirish va yoritish uchun tavsiflarni belgilaydi. Taqdim etilgan asosiy kompetensiyalar umumiy tarzda belgilanadi va o‘quvchilarning yosh xususiyatlarini hisobga olgan holda o‘qitish bosqichlari, o‘quv fanlari va ta’lim yo‘nalishlari to‘g‘risida batafsil ma’lumotni talab qiladi. Umumta’lim maktablari va o‘rta maxsus, kasb-hunar ta’limi muassasalarining boshlang‘ich sinf o‘quv dasturiga kiritilgan har bir umumiy va chuqurlashtirilgan fanlarni o‘qitishda tanlangan tayanch kompetensiyalarning ma’lum elementlari shakllanadi va rivojlantiriladi.

Bugungi kunda o‘qitishda kompetensiyaga asoslangan yondashuvga alohida e’tibor qaratilmoqdaki, bu o‘quvchiga bilim berish bilan birga, mustaqil bilim olish, kundalik hayotda foydalanish kompetensiyalarini shakllantirish va rivojlantirishga olib keladi. Ta’lim kompetensiyasi - bu shaxsning va ijtimoiy ahamiyatga ega bo‘lgan ishlab chiqarish faoliyatini amalga oshirish uchun zarur bo‘lgan voqelik obyektlarining ma’lum doirasiga nisbatan o‘quvchining o‘zaro bog‘liq semantik yo‘nalishlari, bilimlari, ko‘nikmalari va tajribasi majmui sifatida tariflanadi [6]. A.V.Xutorskoy ta’lim kompetensiyasini individual va ijtimoiy ahamiyatga ega ishlab chiqarish faoliyatini amalga oshirish uchun zarur bo‘lgan voqelik obyektlarining ma’lum bir doirasiga nisbatan o‘quvchining o‘zaro bog‘liq semantik sohalari, bilimlari, ko‘nikmalari va qobiliyatlari yig‘indisi sifatida ifodalangan ta’limga tayyorgarlik talabi sifatida belgilaydi. U asosiy kompetensiyalarning ikkita guruhida ifodalangan: qiymat-semantik va shaxsiy takomillashtirish. Bu kompetensiyalar guruhlari nafaqat jamiyat tartibini, balki ta’limning insonparvarligini ham o‘zida mujassam etadi. Natijada, bizning tipologiyamiz yettita asosiy ta’lim vakolatlarini o‘z ichiga oladi: qadriyat-semantik kompetensiyalar, umumiy madaniy kompetensiyalar, ta’limiy va kognitiv kompetensiyalar, axborot kompetensiyasi, kommunikativ kompetensiyalar, ijtimoiy va mehnat kompetensiyalari, shaxsiy o‘z-o‘zini takomillashtirish kompetensiyalari [6]. Kompetensiya - bu bilim, tajriba, har qanday sohada xabardorlik, shaxsning ushbu

turdagi ishlarni bajarish qobiliyati, har qanday masala bo'yicha oqilona qaror qabul qilish uchun yetarli bilimning mavjudligi. Kompetensiya tarkibi kommunikativ jarayonning samarali oqimini ta'minlaydigan bilim va ko'nikmalar majmuasini o'z ichiga oladi deb ta'riflaydi I.V.Baydenko [2].

Boshlang'ich sinf o'quvchisining kompetensiyasi - bu o'quvchining ajralmas xususiyati, maktab fanlarini o'zlashtirish jarayonida olingan bilimlarni va uning xulq-atvorini, atrof-dagi voqelikni hisobga olgan holda modellashtirish uchun zarur bo'lgan bilim, ko'nikma va malakalar tizimi deya ta'riflaydi Korotina Y.V.[7]. V.I.Yablonskiy mutaxassisning kompetensiya modeli mutaxassisliklarni tavsiflashda professional yondashuv asosida ishlab chiqilishi mumkinligini aytadi. Shuningdek, mutaxassisning kompetensiyalari yig'indisini va ularning shakllanish darajasini aniqlashda quyidagicha yondoshadi [8]: o'quvchining kasbiy muhitda talabga ega bo'lishini:

1. Asosiy kompetensiyalar (sog'lom turmush tarzini olib borishga tayyorlik, o'z ta'lim usullarini yaratish qobiliyati, muammolarni mustaqil va samarali hal qila olish qobiliyati, jamoada ishlash va o'z ishini tashkil etish qobiliyati, o'z-o'zini tarbiyalashni tashkil qilish, tizimli fikrlash qobiliyati);

2. Motivatsiya (axborotga bo'lgan ehtiyoj, o'z mavqeini va raqobatbardoshligini oshirish istagi, noaniqlik va qiyin vaziyatlarda maqsadlarni belgilash va kognitiv faollikni ko'rsatish qobiliyati, o'z-o'zini amalga oshirish, qiziqish, ichki motivatsiya va o'z-o'zini ko'rsatish);

3. Mulohaza (guruhdagi o'z o'rnini va birgalikdagi faoliyatni bilish, atrof-muhitni jamiyat normalari talablariga muvofiq baholash, faoliyat natijalarini baholash, o'z faoliyati va axborot va voqelik hodisalarini tanqidiy idrok etish, o'z-o'zini aniqlash va tajribadan foyda olish qobiliyati); jamiyatga foydali bo'lishi uchun o'zini va atrof-muhitni o'rganishga tayyor bo'lishini:

1. Kasbiy kompetensiya (yangi axborot texnologiyalaridan foydalanish kompetensiyasi, ish joyingiz va kasbiy faoliyatingizni tashkil etish kompetensiyasi, nostandart, noaniq va murakkab vaziyatlarda yangi yechimlarni topish kompetensiyasi, ekspert texnologiyalaridan foydalanish, shartnomalarni ishlab chiqish va bajarish, kasbiy o'zini o'zi anglash qobiliyati);

2. Ijtimoiy kompetensiya (mas'uliyatni o'z zimmasiga olish, konstruktiv muzokaralar olib borish va nizolarni hal qilish kompetensiyasi, birgalikda qarorlar qabul qilish va davlat institutlarining faoliyati bo'yicha kompetensiya, boshqa odamlar bilan muloqotni o'rnatish va birgalikdagi harakatlarni tashkil etish kompetensiyasi, ijtimoiy amaliyot shaklidagi bilim va ko'nikmalar, bajarilgan ish uchun mas'uliyat ko'rsatishga tayyorlik);

3. Shakllanish (kasbiy jihatdan, ijodkorlik, mobillik va yaxlitlikni o'z-o'zini anglash, tolerantlik) sifatida o'rganadi. V.N.Gurov kompetensiya bu shaxsning bilimiga, intellektual va shaxsiy shartli ijtimoiy-kasbiy xususiyatlariga asoslangan, haqiqiy, shakllangan shaxsiy sifat deya izohlaydi [9]. Kompetensiya (lot. competo – erishaman, loyiqman, loyiqman) – 1) muayyan davlat organi (mahalliy o'zini o'zi boshqarish organi) yoki mansabdor shaxsning qonun, ustav yoki boshqa hujjatda belgilangan vakolatlari, huquq va majburiyatlari doirasi; 2) u yoki bu sohada bilim yoki tajriba. Kompetensiya (lot.competens – mos, muvofiq, qobiliyatli, bilimdon) – har qanday sohada har tomonlama bilimga ega bo'lgan va shuning uchun fikri salmoqli, obro'li bo'lgan shaxsning sifati. Kompetensiya - bu faoliyatni amalga oshirishga tayyorlikni ko'rsatadigan predmet sohasi. Kompetensiya shaxs xususiyatlarining ajralmas qismi bo'lib, bitiruvchini muayyan sohada ishlashga tayyorlash natijasidir (Y.V.Frolov, D.A.Maxotin). Kompetensiya - bu shaxsning ajralmas mulki bo'lib, uning salohiyati (bilim, ko'nikma, tajriba, shaxsiy fazilatlar va boshqalar) va muayyan sohada muvaffaqiyatli faoliyat yuritishga tayyorligi va qobiliyatini (tayyorligini) tavsiflaydi [10]. S.V.Samykinaning fikricha, kompetensiya - bu faoliyatda shakllanadigan natija, adabiy o'qish darslarida turli xil faoliyat turlarini tashkil qilish uchun nafaqat fan natijalariga, balki meta predmetlarga ham erishishga yordam beradigan maxsus yaratilgan o'quv vazifalari tizimidan foydalanish mumkin [10].

"Kompetensiya" tushunchasi paradoksal bo'lib, o'rganilayotgan fanlar bo'yicha bitiruvchilarning hayotidagi muvaffaqiyatni yoki ularning kasbiy faoliyatini bashorat qilmaydigan juda keng tarqalgan vaziyatni tushuntirish uchun zarurdir (McClelland). Kompetentlik - bu J.Ravanning fikricha, uning qabul qilish darajasida biror narsa qilish uchun motivatsiyalangan qobiliyati.

"Kompetensiya" – muayyan soha bo'yicha chuqur bilimga ega bo'lgan, asosli va ishonchli hisoblangan shaxsning sifati [11]. Xomskiyning fikricha, kompetensiya so'zlovchilarga o'z tilida cheksiz sonli gaplar yaratish va tushunish, grammatik gaplarni grammatik bo'lmagan gaplardan farqlash imkonini beradigan ideal til tizimidir. Unga nutq xatolari kabi "grammatik jihatdan ahamiyatsiz shartlar" ta'sir qilmaydi. Uning fikriga ko'ra, kompetensiyani "ishlash" toifasiga kiruvchi tildan foydalanishdan mustaqil ravishda, masalan, ona tilida so'zlashuvchilar tomonidan introspeksiya va grammatik mulohazalar orqali o'rganish mumkin [11]. A.I.Subetto o'zining —Klassifikatsiyasi va kvolimetriyasi onologiya va gnoseologiya kompetensiyali yondashuv kitobida Rossiyada olib borilgan tadqiqotlar haqida ma'lumot beradi, bu an'ana maktab ta'limida asos sifatida olinmaydi va ta'lim standartlari, dasturlari va hokazolardan

foydalanilmaydi. Uning fikricha, kompetensiya yondashuvini talqin qilishda cheklovlar va kamchiliklar mavjud. U faqat mavjud bilim, ko'nikma va malakalar tizimiga qo'shimcha sifatida qaralishi mumkin. Barkamol yondashuvning cheklanishi shundaki, u inson ichki dunyosining barcha boyligini to'liq va to'liq ifodalaymaydi [12]. B.A.Vedenskiyning "Ensiklopedik lug'ati"da shunday ta'rif berilgan: "Kompetensiya - bu vakolatlar doirasi, bilim, tajriba orqali shaxs tomonidan egallangan savollar doirasi", ya'ni shaxsning u yoki bu faoliyat sohasida muhokama qilishi va egallashi mumkin bo'lgan bilim. —Chet tillari lug'atida kompetensiya —biror narsa to'g'risida obro'li fikr bildira olish, muhokama qilish imkonini beradigan bilimga ega bo'lish deb talqin qilinadi. Xorijiy so'zlar lug'atida kompetensiyaning boshqacha ta'rifi berilgan. "Kompetensiya - bu bir qator savollar, bilim sohasidagi xabardorlik." —Kompetensiya – bilish, tushunish qobiliyat, ya'ni kompetensiyaga ega bo'lish. Kompetensiyaviy yondashuvning asosiy g'oyasi «barcha bilimlarga ega bo'lish zarur emasligi, balki ma'lum bir shaxsiy xususiyatlarga ega bo'lgan holda zarur vaziyatlarda inson o'z xotirasidan kerakli bilimlarni topa olishi va uni to'g'ri qo'llay olishdandan iborat»[13].

«Kompetentlik» tushunchasi asosiy tushuncha sifatida ta'tiflangan bo'lib, u o'z navbatida «bilim yoki ko'nikma, malaka kabi tushunchalarga qaraganda chuqurroq ma'noga ega va ularni o'zida aks ettiradi.

«Kompetentlik» tushunchasi nafaqat kognitiv va operatsion-texnologik tashkiliy komponentlarni, balki motivatsiya, axloqiy, ijtimoiy va xulqatvor tushunchalarini ham o'z ichiga oladi[14].

“O'zbekiston Milliy ensiklopediyasi”da bilim, ko'nikma, malaka va malakalar quyidagicha izohlanadi: Bilim – bu odamlarning tabiat va jamiyat hodisalari haqida hosil qilgan ma'lumotlari; voqelikning inson tafakkurida aks etishi. Ko'nikma – bu shaxsning oldingi tajribalari asosida muayyan faoliyat yoki harakatni bajarish qobiliyati. Malaka – (psixologiyada) muayyan kasb, ishni yaxshi o'zlashtirish natijasida egallangan mahorat; (huquqshunoslikda) ishni bajarish uchun qanday kasb qay saviyada egallaganligini ko'rsatuvchi daraja. Kompetensiya – bu o'quvchining egallagan bilimlarini tushunish iqtidori, uni anglashi va undan foydalana olish qobiliyati. Boshlang'ich sinf o'quvchilarining ta'limdagi o'zlashtirish darajasi bilan cheklanib qolmasdan, yuqoridagi fikrlarni hisobga olgan holda, o'zlashtirgan bilimlarini tushunish va kundalik faoliyatida qo'llashga o'rgatish kerak. Shuningdek, boshlang'ich sinf o'quvchilarini o'qitishda kompetensiyaga asoslangan yondashuvlar asosida bilim berish, o'qitishda innovatsion texnologiyalardan (elektron ta'lim vositalari) foydalanish, ularning kompetensiyalarini shakllantirish va rivojlantirish zarur.

Xulosa. O'quvchilar kompetensiyasini shakllantirish va rivojlantirishning kontseptual asosi sifatida pedagogik jarayon loyihasini ishlab chiqish va uni amalga oshirish metodologiyasini ajratib ko'rsatish muhimdir. Bu tegishli yordamni – jarayonlar, ta'lim texnologiyalari, tashkiliy-pedagogik muhitni aniqlash va takomillashtirish usullari ishlab chiqishni talab qiladi. Zamonaviy o'qitishni tashkil etishda pedagogik jarayonni tavsiflashda pedagogik shart-sharoitlar tushunchasi juda faol qo'llanilganligi sababli pedagogik shart-sharoitlar haqida alohida gapirish mantiqan to'g'ri keladi. Shu sababli tadqiqotimizda pedagogik shartlar tushunchasini har tomonlama tahlil qilish o'rganilayotgan toifani tushunish uchun muhim bo'lgan bir qator qoidalarni aniqlab ularni nazariy asoslash va dalillarni ajratib ko'rsatishga imkon beradi: - pedagogik jarayonning tashkil etilishi va samaradorligi uning tashkiliy-pedagogik sharoitlariga bog'liq; - pedagogik jarayonning innovatsion texnologiyalardan foydalangan holda namunali tashkil etilishi innovatsion ta'lim muhitining imkoniyatlarini o'zida aks ettiradi, bu ta'lim muassasasi va mas'ul muassasalarining o'zaro hamkorligida, shuningdek, ta'lim muassasasining maqsadli faoliyatida o'z ifodasini topadi; - pedagogik jarayonning tashkiliy-pedagogik shartlari uning tashkiliy elementlari bilan tavsiflanadi, bu esa o'z navbatida ta'lim jarayonining mansabdor shaxslarining ta'lim jarayonini rivojlantirishga e'tiborini aks ettiradi; - adekvat tanlangan pedagogik shart-sharoitlarni amalga oshirish zamonaviy pedagogik jarayonlarning samarali ishlashi va rivojlanishini belgilaydi. Yuqoridagilardan kelib chiqib, tadqiqotimizda boshlang'ich ta'lim darslarining pedagogik shart-sharoitlarni pedagogik jarayonning yetakchi tarkibiy qismlaridan biri sifatida qaraymiz. Bu o'quvchilarning o'zaro munosabatlarini maqsadli rivojlantirishda, shuningdek, o'quvchilarning kompetensiyasini rivojlantirishga ta'sir etuvchi boshqa omillar bilan birga, ularning boshlang'ich ta'lim sohasidagi imkoniyatlarini aks ettirishda namoyon bo'ladi. Bizning tadqiqotimizda boshlang'ich sinf o'quvchilarini o'qitishni takomillashtirish nuqtayi nazaridan hal qilinishi mumkin bo'lgan vaziyatdan kelib chiqamiz, bunda o'quvchilar kompetensiyasini shakllantirish muammosini hal qilishning ikkita asosiy jihati hisobga olinadi: Birinchidan, ta'lim jarayoni subyektlari, ya'ni o'quvchi-o'quvchi va o'qituvchi-o'quvchilarning o'zaro ta'sirining mazmuni va mohiyatini ochib berish; Ikkinchidan, ta'lim jarayonida innovatsion texnologiyalardan foydalanish o'quvchilarning o'quv jarayonida kompetensiyani shakllantirish va rivojlantirish omili sifatida qarash; o'z o'rnida, ta'lim jarayonida innovatsion texnologiyalardan foydalanish o'quvchilarning o'quv jarayonida kompetensiyani shakllantirish va rivojlantirish tadqiqotimizda asosiy o'rin tutadi.

Adabiyotlar:

1. Ikramova H.Z., Begmatova N.X., Eshboyev E.A. Axborot texnologiyasidan foydalanishni o‘rganish. –Toshkent: Fan va texnologiya, 2011. -117 b.
2. Verbitskiy A.A. Kompetentnostniy podxod i teoriya kontekstnogo obucheniya: Materiali k chetvertomu zasedaniyu metodologicheskogo seminaru. – M.: Issledovatel’skiy sentr problem kachestva podgotovki spetsialistov, 2004. – 84 S.
3. O‘zbekiston Respublikasi Vazirlar Mahkamasining 2017-yil 6-apreldagi «Umumiy o‘rta va o‘rta maxsus ta’limning davlat ta’lim standartlarini tasdiqlash to‘g‘risida» gi 187-son Qarori
4. Baydenko V.I. Viyavleniye sostava kompetensiy vipusnikov vuzov kak neobxodimiy etap proyektirovaniya gos vpo novogo pokoleniya. Metodicheskoye posobiye. – M.: Issledovatel’skiy sentr problem kachestvo podgotovki spetsialistov, 2006. – 72 S.
5. Usarov X. Tayanch va fanga oid kompetensiyalar asosida ta’lim mazmunini takomillashtirish va o‘quvchilarning kompetentligini rivojlantirish. Ped. fan.dok.(DSc)diss. – Toshkent: – 2019. 267 b.
6. Xutorskoy A.V. Didakticheskiye osnovi evristicheskogo obucheniya. - Avtoreferat dissertatsii na soiskaniye uchenoy stepeni dokt. ped. nauk. – M., MPGU, 1998. – 37 s.
7. Musayeva N.N. Uzluksiz kasb-hunar ta’lim tizimida o‘qitish uzviyligini ta’minlash texnologiyasi: Pedagogika fanlari bo‘yicha doktorlik (DSc) diss: Avtoref. – T.: 2019. – 73 b.
8. Yablonskiy V.I. (2012). Kompetentnostnaya model spetsialista. Vestnik Samarskogo gosudarstvennogo texnicheskogo universiteta. Seriya: Psixologo-pedagogicheskiye nauki, (1 (17)), 215-220.
9. Zimnyaya I.A. Pedagogicheskaya psixologiya: uchebnik dlya vuzov/I.A.Zimnyaya. – Izd. vtoroye, dop., ispr. i pererab. – M.: Universitetskaya kniga; Logos, 2009. – 384 s.
10. Samikina S.V. Sistema uchebnix zadach po literaturnomu chteniyu kak sredstvo fomirovaniya chitatelskoy kompetentnosti uchenikov 2-3 klassov: dissertatsiya ... kandidata pedagogicheskix nauk: - Yaroslavl, 2014.- 254 s.
11. Chomsky N.A. Spects of the Theory of Syntax, published in. Fourteenth printing, - 1965. P. 66
12. Субетто, А.И. Онтология и эпистемология компетентностного подхода, классификация и квалиметрия компетенций. — СПб.; М., 2006. — 72 с.
13. Jo‘rayev A.R. Dasturlashtirilgan ta’lim vositalari asosida bo‘lajak o‘qituvchilarning kasbiy kompetensiyalarini shakllantirish metodikasini takomillashtirish. Pedagogika fanlari bo‘yicha falsafa doktori (PhD). 2020.
14. Гуров В.Н. Конструирование образовательного пространства в контексте модульно – компетентной технологии // Инновации в образовании. – 2011. – №5. – С. 4-19.

INDIVIDUAL INNOVATION YONDASHUV ASOSIDA MAKTABGACHA YOSHDAGI BOLALARNING IJODIY QOBILIYATLARINI RIVOJLANTIRISH MAZMUNI

Turdiyeva Mohira Juraqulovna,
Buxoro davlat universiteti,
Maktabgacha ta'lim kafedrası o'qituvchisi
mohira.turdiyeva@bk.ru

Mazkur maqolada uzluksiz ta'lim tizimining birinchi va asosiy bosqichi bo'lgan maktabgacha yoshdagi bolalarning ijodiy qobiliyatlarini rivojlantirish masalalari, bu vazifani amalga oshirishda maktabgacha ta'lim tashkiloti pedagog-tarbiyachilarning o'rni, ularning vazifalari hamda yuqorida ko'rsatilgan masalalarni hal qilish uchun eksklyuziv yechimlar berilgan. Maktabgacha yoshdagi bolaning ijodiy qobiliyatlari qanchalik shakllanganligini aniqlash va ularni rivojlantirish maqsadida ishlab chiqilgan maktabgacha yoshdagi bolalarning ijodiy qobiliyatlarini aniqlash bo'yicha “Kuzatuv daftari”ning maqsadi, vazifalari va uni pedagog-tarbiyachilar tomonidan yuritish tartibi bayon etilgan. “Bolalarning ijodiy qobiliyatlarini aniqlash bo'yicha kuzatuv daftari”ni yuritishda tarbiyachi-pedagoglar o'zlarining amaliyotlarida har bir bolaga individual yondashadi, rivojlanish sohalaridagi yutuqlarga va muammolarga e'tiborni qaratadi, qanday sifatlarni qo'llab-quvvatlash talab qilinishi, har bir bola uchun qanday vazifalar dolzarbligini aniqlaydi.

Kalit so'zlar: maktabgacha ta'lim, ijodiy qobiliyat, ijodkorlik, tarbiyalanuvchi, rivojlanish, integratsiya, pedagog, kreativlik.

СОДЕРЖАНИЕ РАЗВИТИЯ ТВОРЧЕСКИХ НАВЫКОВ ДЕТЕЙ ДОШКОЛЬНОГО ВОЗРАСТА НА ОСНОВЕ ИНДИВИДУАЛЬНО-ИННОВАЦИОННОГО ПОДХОДА

В данной статье рассматриваются вопросы развития творческих способностей детей дошкольного возраста, что является первой и основной ступенью системы непрерывного образования, роль педагогов-воспитателей организации дошкольного образования в реализации этой задачи, их задачи и решения вышеуказанных вопросов. В статье описаны цель и задачи «Наблюдательной тетради» по определению творческих способностей дошкольников, которая была разработана в целях определения степени сформированности творческих способностей детей дошкольного возраста и их развития, и порядок ее ведения педагогами-воспитателями. При ведении «Наблюдательной книжки по определению творческих способностей детей» в своей практике воспитатели-педагоги подходят к каждому ребенку индивидуально, обращают внимание на достижения и проблемы в сферах развития, определяет релевантность того, какие качества требуется поддерживать, какие задачи стоят перед каждым ребенком.

Ключевые слова: дошкольное образование, творческая способность, креативность, воспитанник, развитие, интеграция, педагог, креативность.

CONTENT OF THE DEVELOPMENT OF CREATIVE SKILLS OF PRESCHOOL CHILDREN ON THE BASIS OF AN INDIVIDUAL-INNOVATIVE APPROACH

In this article, the issues of developing the creative abilities of preschool children, which is the first and main stage of the continuous education system, the role of pedagogues-educators of the preschool education organization in the implementation of this task, their tasks, and exclusive solutions for solving the above-mentioned issues are given. The purpose and tasks of the "Monitoring notebook" for determining the creative abilities of preschool children, which was developed in order to determine the extent to which the creative abilities of preschool children have been formed and to develop them, and the procedure for its maintenance by pedagogues-educators are described. "On determining the creative abilities of children in keeping the "observation book", educators approach each child individually in their practice, pay attention to achievements and problems in the areas of development, determine what qualities are required to be supported, what tasks are relevant for each child.

Key words: preschool education, creativity, pupil, development, integration, teacher.

Kirish. Bolaning tug'ilishi, ulg'ayishi bilan ijtimoiy muhitda muloqot qilish, o'rganish va rivojlanish uchun jismoniy, ijtimoiy va psixologik imkoniyatlarni yaratish muhimdir. O'z vaqtida yaratilgan

imkoniyatlardan maktabgacha yoshdagi bolalarning dunyo haqidagi bilimlari rivojlanib, takomillashadi bu esa, jamiyat ravnaqida katta ahamiyatga molikdir. Bunday sharoitlar bolalar bilan muntazam ta’limiy faoliyatlar davom etadigan va qobiliyatlarni rivojlantirish uchun asos bo’lgan maktabgacha ta’lim tashkilotlarida yaratilgan.

Tadqiqotchilar, maktabgacha yosh davrini ijodkorlikka yo’naltirishning oltin davri deb hisoblashadi. Maktabgacha yoshdagi bolalarning intellektual moslashuvchanligi bevosita ularning ijodiy qobiliyatlari qay darajada shakllanganligiga bog’liq [1].

Ijodiy fikrlashning tarkibiy qismlari quyidagilardan iborat:

- ijobiy fikrlash
- faol o’rganish
- o’zini namoyon qilish
- tanlov uchun huquqlarining kengligi
- vaziyatlarga kreativ yondashuv va muammolarning yangi yechimlarini aniqlash [7].

Ijodiy fikrlovchi shaxslar odatda mehnatsevar va faol bo’lib, ko’p harakat qilmasdan yuqori natijalarga erishishga intilishadi. Shuning uchun maktabgacha ta’lim tashkilotlari tarbiyalanuvchilarini ijodiy faoliyatga yo’naltiruvchi ta’lim strategiyalarini ishlab chiqish asosiy vazifa sanaladi.

Asosiy qism. Maktabgacha ta’lim tashkilotlarida bolalarning ijodiy qobiliyatlarini rivojlantirish asosan tarbiyachilarning ijodkorligiga bog’liq. Zamonaviy maktabgacha ta’lim tashkilotlarida faoliyat yuritayotgan pedagoglarning ijodkor bo’lishlarini hozirgi vaziyat taqozo etmoqda [1-rasm]. Maktabgacha ta’lim tashkiloti tarbiyachilari rivojlantiruvchi ta’lim tamoyillaridan amaliyotda qo’llash jarayonida maktabgacha ta’lim va tarbiya standartlariga asoslangan holda ta’limiy faoliyatni va baholashni integratsiyalashgan holatda qo’llashlari maqsadga muvofiq bo’ladi.

“Pedagogning ijodkorlik yoki kreativlik sifatlariga ega bo’lishi uning shaxsiy qobiliyatlari, tabiiy va ijtimoiy quvvatini kasbiy faoliyatni sifatli, samarali tashkil etishga yo’naltiradi. Maktabgacha ta’lim tizimida faoliyat yuritayotgan pedagoglarning kreativlik sifatlariga ega bo’lishlari ularda ta’limiy va tarbiyaviy jarayonlarini tashkil etishga an’anaviy yondashishdan farqli ravishda innovatsion yondashuv asosida yangi g’oyalarni yaratish, bir qolipda fikrlamaslik, o’ziga xoslik, tashabbuskorlik, noaniqlikka toqat qilmaslikka yordam beradi[1].

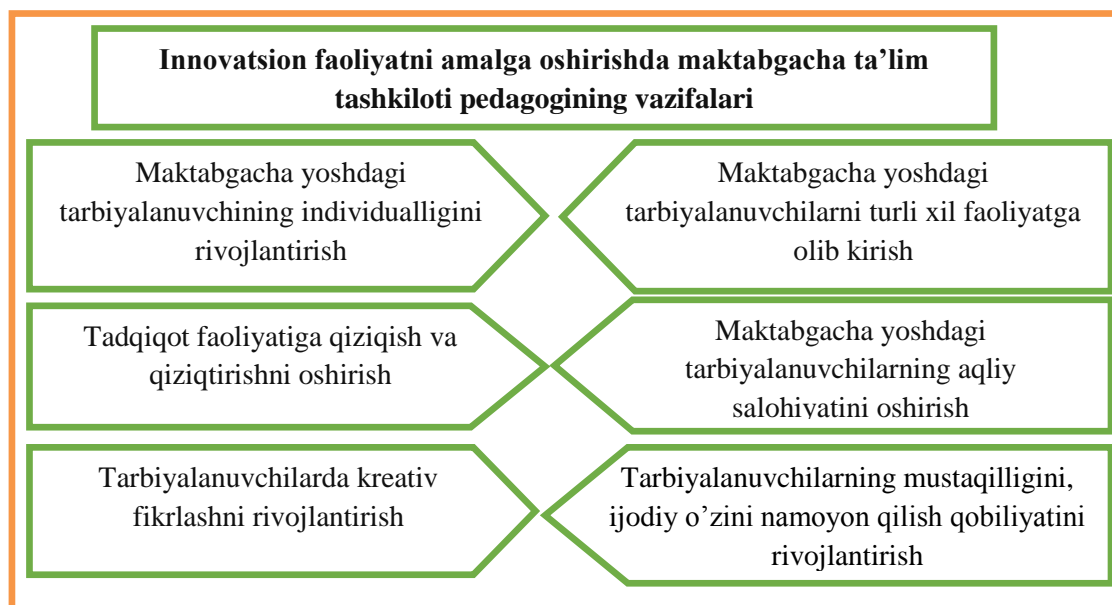

1- rasm. Innovatsion faoliyatni amalga oshirishda maktabgacha ta’lim tashkiloti pedagogining vazifalari

Maktabgacha ta’lim yoshidagi bolalarning ijodkorligini rivojlantirishda shaxsiy o’ziga xoslik, qiziquvchanlik va motivatsiya eng birinchi o’rinda turishini psixolog olimlar isbotlashgan. Undan keyin esa bolalardagi tasavvurlar, qiziqishlar, ta’limiy topshiriqlar turiga ko’ra yondashuvlarga qarab tarbiyalanuvchining ijodiy qobiliyati aniqlanadi va rivojlantiriladi [3]. Ayni jarayonda tarbiyachi kuzatuvchan va e’tiborli bo’lib, har bir bolaga individual yondashishi zarur. Shaxsda kreativ fikrlash

ko'nikmalarini shakllantirish va rivojlantirish o'ziga xos murakkab jarayon sanaladi. Shu sababli mazkur jarayonni samarali tashkil etish uni metodik jihatdan to'g'ri, oqilona tashkil etishni taqozo qiladi.

Tadqiqotimiz davomida biz tomonimizdan yaratilgan va amaliyotga tatbiq etilgan “Bolalarning ijodiy qobiliyatlarini aniqlash bo'yicha kuzatuv daftari”ni yuritishda tarbiyachi-pedagoglar o'zlarining amaliyotlarida har bir bolaga individual yondashadi, rivojlanish sohasidagi yutuqlarga va muammolarga e'tiborni qaratadi, qanday sifatlarni qo'llab-quvvatlash talab qilinishi, har bir bola uchun qanday vazifalar dolzarbligini aniqlaydi [7].

Maktabgacha yoshdagi bolaning ijodiy qobiliyatlari qanchalik shakllanganligini va keyingi pedagogik jarayonning maqsadlari belgilanib olinadi.

Kuzatuvlar quyidagi tamoyillarga asoslangan bo'lishi maqsadga muvofiq:

kuzatuv bolalar uchun odatiy sharoitda amalga oshiriladi va tarbiyalanuvchiga yordam berishga qaratilgan;

kuzatuv kamida ikki hafta (yoki bir oy ichida) tarbiyalanuvchining ijodiy qobiliyatlari haqida ob'ektiv tasavvurga ega bo'lish uchun o'tkaziladi;

tarbiyachi tarbiyalanuvchi to'g'risidagi ma'lumotlarni ota-onalar va MTTning boshqa xodimlar bilan suhbatlashib olishi mumkin;

tarbiyachi tarbiyalanuvchining qiziqishi, moyilligi, muloqot va bilish jarayonidagi o'ziga xos xususiyatlariga e'tibor qaratishi lozim.

Kuzatuv barcha ijodiy qobiliyatlar rivojlanish sohasi bo'yicha o'tkaziladi va ushbu kuzatuv asosida (tarbiyachi) pedagog-psixolog, logoped, musiqa rahbari, jismoniy tarbiya yo'riqchisi va boshqalar bilan hamkorlikda tarbiyalanuvchining yutuqlarini yoritib beradi, o'zgarishlarni belgilaydi.

Birlamchi kuzatuv o'quv yilining boshi (sentabr oyi) da amalga oshiriladi. Ushbu bosqichda har bir bolaning ijodiy qobiliyatlari aniqlanadi, uning shu davrdagi yutuqlari belgilanadi[4]. Tarbiyachi har tarbiyalanuvchiga individual yondashadi, rivojlanish sohasidagi yutuqlarga va muammolarga e'tiborni qaratadi, qanday sifatlarni qo'llab-quvvatlash talab qilinishi, har bir bola uchun qanday vazifalar dolzarbligini aniqlaydi. Oraliq kuzatuv yilning birinchi yarimi oxiri (dekabr, yanvar)da o'tkaziladi. Ushbu kuzatishning maqsadi har bir tarbiyalanuvchi uchun tanlangan metodikaning to'g'riligini belgilash va rivojlanish dinamikasini aniqlashdan iboratdir. Ushbu kuzatuv natijalariga ko'ra, tarbiyachi boshqa mutaxassislar bilan birgalikda pedagogik jarayonga o'zgartirishlar kiritishi mumkin. “Bolaning ijodiy qobiliyatlarini aniqlash bo'yicha kuzatuv daftari” bo'yicha o'quv yili oxirida (odatda may oyida) yakuniy kuzatuv olib boriladi.

Tarbiyachi tomonidan ta'limiy faoliyatlar davomida qo'llaniladigan quyidagi interfaol metodlar tarbiyalanuvchilarning qiziqishlarini oshirish bilan bir qatorda ularning ehtiyojlarini qondiradigan darajada tashkil etilishi maktabgacha ta'limning sifatini oshiruvchi muhim asos bo'lib xizmat qiladi[2-rasm].

Yuqoridagi ta'limiy o'yinlar tarbiyalanuvchilarni yangi g'oyalarni o'ylab topishga davom ettirishga undab, ularning ijodiy fikrlash qobiliyatlarini oshiradi [6].

Ijodkorlikka qiziqishning eng oddiy ko'rinishlari aynan maktabgacha ta'lim yoshidagi tarbiyalanuvchilarda namoyon bo'la boshlaydi. Lekin tarbiyalanuvchilarning ijtimoiy-kommunikativ tajribasi yetarli bo'lmaganligi bois, bunday holatlar epizodik tarzda yuzaga kelsa, tajriba to'plab borish jarayonida olamni anglashga intilish, muayyan bilimlarni egallashi natijasida kreativlik aniq mazmunga ega bo'la boshlaydi. Bu ko'rsatkich tarbiyalanuvchilarning ijodiy faoliyatida yaqqol namoyon bo'ladi. Ya'ni maktabgacha yoshdagi tarbiyalanuvchining ko'p hollarda primitiv tarzda kechadigan ijodiy faoliyati, ayniqsa, ularning tasviriy faoliyati asta-sekin muayyan qonuniyatlarga asoslangan holda mazmun va mohiyat kasb etib boradi. Ijodkorlik ko'nikmalarining shakllana borishi esa ularning ta'limiy faoliyat jarayonidagi faolliklarida namoyon bo'ladi.

O'rganishlarimiz natijasida ma'lum bo'ldiki, bolalardagi qobiliyatlar muammosi insoniyatda doimo katta qiziqish uyg'otgan. Biroq, o'tmishda jamiyat odamlarning ijodini o'zlashtirishga alohida ehtiyoj sezmagani.

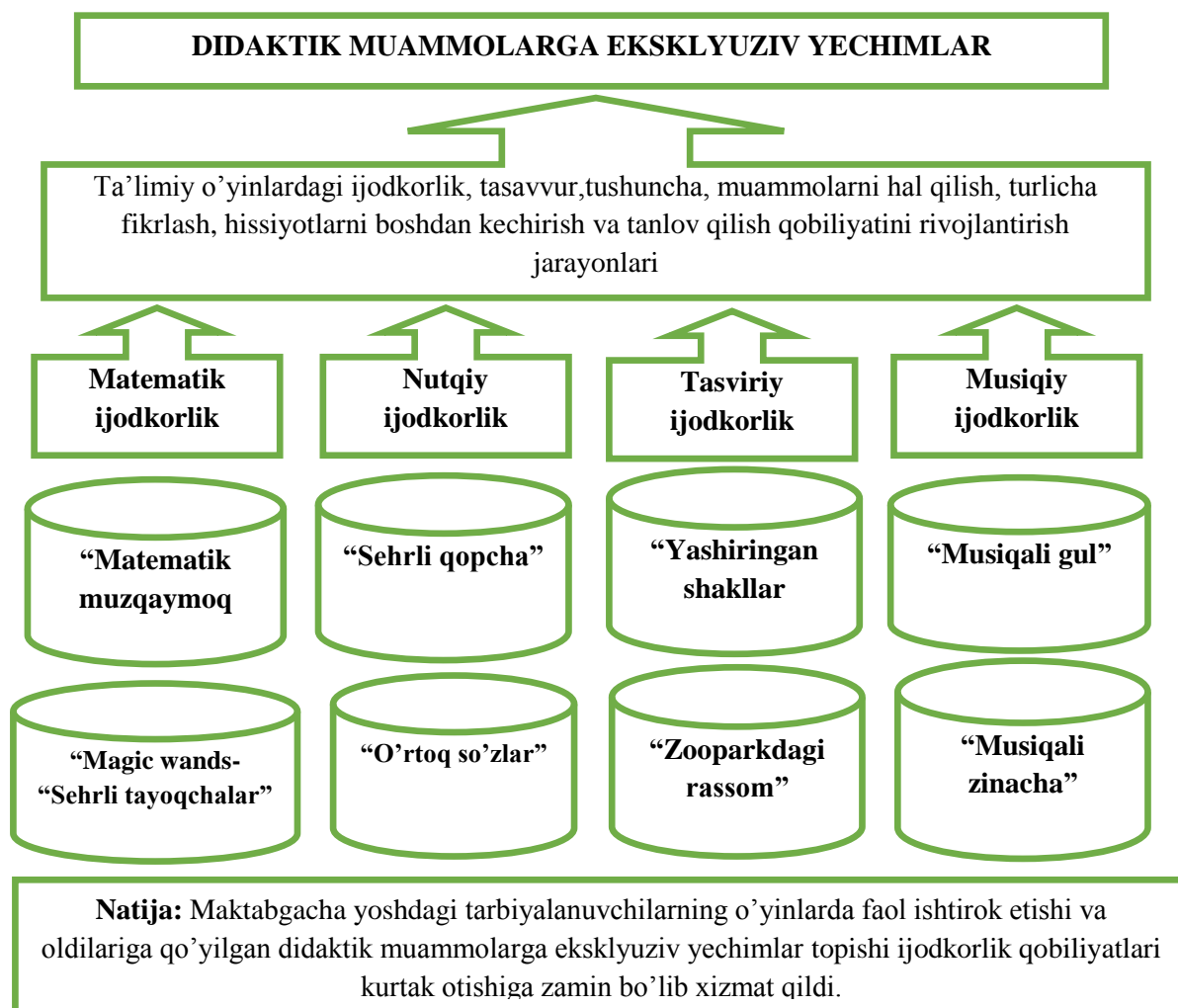

2-rasm. Didaktik muammolarga eksklyuziv yechimlar

Iste'dodlar o'z-o'zidan adabiyot va san'at durdonalarini yaratgandek namoyon bo'lar edi: ular ilmiy kashfiyotlar qildilar, ixtirolar qildilar va shu bilan insoniyat madaniyati rivojlanishi ehtiyojlarini qondirdilar. Bizning davrimizga kelib vaziyat tubdan o'zgardi. Ilmiy-texnika davridagi hayot, taraqqiyot tobora xilmaxil va murakkablashib bormoqda. Bu esa jamiyatdan standart, odatiy harakatlarni emas, balki harakatchanlikni, fikrlashning moslashuvchanligini, katta va kichik muammolarni hal qilishga kreativ yondashuv bilan tezkor yo'naltirishni va yangi sharoitlarga moslashishni, ijodiy qobiliyatni talab qilmoqda.

Xulosa. Tadqiqotimizning galdagi vazifasini shaxsga yo'naltirilgan va innovatsion yondashuv asosida maktabgacha yoshdagi bolalarning ijodiy qobiliyatlarini rivojlantirish modelini yaratish lozim degan xulosaga keldik. Tadqiqot ishimiz doirasida o'rganishlarimizdan ma'lum bo'ldiki, tarbiyalanuvchining maktab ta'limiga tayyorgarlik indikatorlaridan eng muhim va alohida ahamiyatga ega bo'lgan ijodiy qobiliyatlarini tarbiyalanuvchilarda shakllantirish zarur [5].

Yuqoridagilardan kelib chiqib xulosa qilish mumkinki, maktabgacha yosh ijodkorlikni rivojlantirish uchun ajoyib imkoniyatlar davri hisoblanadi. Har bir bola tug'ma ijodiy qobiliyat bilan tug'iladi, lekin ular yashirin holatda bo'lishi mumkin va ularni ochish uchun ma'lum shart-sharoitlarni yaratish kerak. Maktabgacha yoshdagi bolalarning o'yinlarda faol ishtirok etishi va oldilariga qo'yilgan didaktik muammolarga eksklyuziv yechimlar topishi ijodkorlik qobiliyatlari kurtak otishiga zamin bo'ladi.

Adabiyotlar:

1. Turdieva M. J. Content of development of creative skills of preschool children based on individual and innovative approach //Berlin Studies Transnational Journal of Science and Humanities. – 2022. – T. 2. – №. 1.5 Pedagogical sciences.

2. Jurakulovna, Turdieva Mokhira. "Pedagogical Creativity-Requirement Of Today." European journal of innovation in nonformal education 2.2 (2022): 236-240.
3. Turdiyeva M.J. Shaxsga yo'naltirilgan yondashuv asosida maktabgacha yoshdagi bolalarning ijodiy qobiliyatlarini rivojlantirish modeli //Syentr nauchnyx publikatsiy (Buxdu.Uz). – 2021. – T. 8. – №. 8.
4. Turdiyeva M.J. Maktabgacha yoshdagi bolalarning ijodiy qobiliyatlarini rivojlantirishda shaxsga yo'naltirilgan ta'limning o'rni //Syentr nauchnyx publikatsiy (Buxdu.Uz). – 2021. – T. 8. – №. 8.
5. Turdiyeva M. J. Ta'lim-tarbiya jarayonida pedagogik o'yinlar va ularning shaxs rivojlanishiga psixologik ta'siri //Scientific Progress. – 2021. – T. 2. – №. 7. – S. 990-995.
6. Turdiyeva M. J., Davronova G. M. Q. Maktabgacha yoshdagi bolalar ijodiy qobiliyatlarini yuzaga chiqarishda o'yinchoqlarning roli //Scientific Progress. – 2021. – T. 2. – №. 7. – S. 996-1002.
7. Turdiyeva M.J. “Shaxsga yo'naltirilgan va innovatsion yondashuv asosida maktabgacha yoshdagi bolalarning ijodiy qobiliyatlarini rivojlantirish”. Pedagogika fanlari bo'yicha falsafa doktori (PhD) dissertatsiyasi avtoreferati . –Toshkent. –2023 yil.

FILOLOGIYA VA TILLARNI O‘QITISH

CHET TILIDA NUTQIY KO‘NIKMALARNI RIVOJLANTIRISHDA MUAMMOGA ASOSLANGAN YONDASHUV TEXNOLOGIYALARIDAN FOYDALANISH

*Tojiboyeva Shohista Komiljonovna,
Qo‘qon davlat pedagogika instituti tayanch doktoranti
misterikush@gmail.com*

Ushbu maqolada chet tilida nutqiy ko‘nikmalarni rivojlantirishda muammoga asoslangan yondashuv texnologiyalaridan foydalanish haqida batafsil ma‘lumotlar berib o‘tilgan. Nutq ko‘nikmalarini rivojlantirishda leksik ko‘nikmalarni shakllantirish va nutq o‘rgatishning muhimlik darajasining ahamiyati borasida fikr-mulohazalar berildi.

Kalit so‘zlar: *og‘zaki nutq ko‘nikmalarining xususiyatlari, psixofiziologik mexanizmlar, innovatsion uslublar, leksik ko‘nikmalar, nutq o‘rganishning muhimlik darajasi*

ИСПОЛЬЗОВАНИЕ ТЕХНОЛОГИЙ ПРОБЛЕМНОГО ПОДХОДА ПРИ РАЗВИТИИ НАВЫКОВ РЕЧИ НА ИНОСТРАННОМ ЯЗЫКЕ

В статье приведена подробная информация об использовании технологий проблемного подхода при развитии навыков речи на иностранном языке. Выказаны мнения о важности формирования лексических навыков и уровне значимости обучения речи при развитии речевых навыков.

Ключевые слова: *особенности навыков устной речи, психофизиологические механизмы, инновационные методы, лексические навыки, уровень значимости обучения речи.*

USING PROBLEM-BASED APPROACH TECHNOLOGIES IN DEVELOPING SPEAKING SKILLS IN A FOREIGN LANGUAGE

This article provides detailed information about the use of problem-based approach technologies in the development of speaking skills in a foreign language. Opinions were given on the importance of the formation of lexical skills and the level of importance of teaching speech in the development of speech skills.

Keywords: *Features of oral speech skills, psychophysiological mechanisms, innovative methods, lexical skills, level of importance of learning speech.*

Kirish. Respublikamizning hozirgi davrdagi ijtimoiy-iqtisodiy rivojlanish tamoyillari jahondagi taraqqiy etgan mamlakatlar qatoridan munosib o‘rin olish uchun ma‘naviy salohiyatimizni va iqtisodiy qudratimizni yanada oshirish, ularni XXI asr ilmiy-texnika taraqqiyoti talablariga javob beradigan tarzda qayta qurishni talab qiladi. Buning uchun yoshlarimiz dunyoqarashini o‘zgartirish, ularning bilim va ma‘naviyatlarini jahon andozalari darajasiga ko‘tarish zarur.

Bugun jamiyat maktab oldiga: maxsus qobiliyatini ularning mustaqil bilishlarini maqsadga muvofiq ravishda rivojlantirishni vazifa qilib qo‘ydi. Ana shu vazifalarni hal etishda muammoli ta‘lim texnologiyasi yetakchi o‘rinni egallaydi.

Mamlakatimizda bugungi kunda chet tiliga bo‘lgan munosabat juda ham jadal rivojlanmoqda. Nafaqat oliy ta‘limda, maktab va kollej, litseylarda balkim maktabgacha bo‘lgan ta‘limda ham chet tillariga bo‘lgan ehtiyoj ortmoqda. Chet til o‘qitish ruhshunoslarining nazariy fikr-mulohazalariga ko‘ra, nutq muloqot jarayoni emas, so‘zlash yoki gapirish ham emas, nutq- gapirish yang‘lig‘ faoliyat chog‘ida fikrning ro‘yobga chiqishi va ifoda qilish usulidir.

Umumiy o‘rta ta‘lim maktablarida ingliz tilini o‘rgatish jarayonida intensiv ta‘lim texnologiyalaridan samarali foydalanish metodlari, nutqiy ko‘nikmalarining rivojlanganlik darajalarini o‘lchash mezonlarini ishlab chiqish va uning zamonaviy ta‘lim talablariga mosligini ta‘minlash katta ahamiyat kasb etadi.

Adabiyotlar tahlili va metodologiya.

O‘zbekiston Respublikasida yoshlarni chet tillarini o‘rganishlari uchun har jihatdan bilimli va mustaqil fikrli kishilar qilib tarbiyalash yuzasidan bir qator islohotlar amalga oshirilmoqda. «Mamlakatimizda bir necha xorijiy tillarni biluvchi zamonaviy kadrlar tayyorlash, xorijiy tillar bo‘yicha ilmiy ishlar olib borish, til o‘rgatish metodologiyasini takomillashtirish lozimligi» kabi vazifalar belgilangan. Ya‘ni chet tilini kommunikativ faoliyat ko‘rsatish, shaxsga yo‘naltirilgan, kompetensiyani egallashga mo‘ljallangan

integrativ yondashuv asosida o‘qitish metodikasini takomillashtirish; xorijiy tajribalarni o‘rganish; Umumiy o‘rta ta’limda ingliz tili o‘qitishga innovatsion pedagogik texnologiyalarni tatbiq etish muhim ahamiyat kasb etadi.

Mamlakatimiz oliy ta’lim muassasalarida chet tilni o‘rgatish masalalari bo‘yicha L.T.Axmedova, J.J.Jalolov, I.Ya.Yoqubov, G.T.Maxkamova, S.A.Misirov, V.I.Normuratova, T.Q.Sattorov, S.Saydaliev, O‘.X.Xoshimov, G.Tadjibaev, M.Sh.Ro‘zmetova va boshqalar shug‘ullanganlar.

Hozirgi ta’limga oid adabiyotlarda chet tilida nutqiy ko‘nikmalarni rivojlantirishda muammoga asoslangan yondashuv texnologiyalaridan foydalanishning turli ta’rif va tavsiflari bor. Nisbatan to‘liq va aniq ta’rif M.I.Maxmutova tomonidan berilgan bo‘lib, unda chet tilida nutqiy ko‘nikmalarni rivojlantirishda muammoga asoslangan yondashuv texnologiyalari mantiqiy fikrlar tadbirlari(tahlil, umumlashtirish) hisobga olingan o‘rgatish va dars berish usullarini qo‘llash qoidalari va o‘quvchilarning tadqiqot faoliyatlari qonuniyatlari (muammoli vaziyat, bilishga bo‘lgan qiziqish va talab...) tizimi sifatida izohlanadi.

Muammoli o‘qitishning mohiyatini o‘qituvchi tomonidan o‘quvchilarning o‘quv ishlarida muammoli vaziyatni vujudga keltirish va o‘quv vazifalarini, muammolarini va savollarini hal qilish orqali yangi bilimlarni o‘zlashtirish bo‘yicha ularning bilish faoliyatini boshqarish tashkil etadi. Bu esa bilimlarni o‘zlashtirishning ilmiy-tadqiqot usulini yuzaga keltiradi.

Tahlil va natijalar.

Muammoli ta’lim – bu mantiqiy fikrlash operatsiyasi (tahlil, umumlashtirish) va talabalarning izlanishli faoliyati qonuniyatlarini (muammoli vaziyat, bilishga qiziqish, ehtiyoj) hisobga olib tuzilgan ta’lim va o‘qitishning ilgari ma’lum bo‘lgan usullarini qo‘llashi qoidalarining yangi tizimidir. Shuning uchun ham muammoli ta’lim ko‘proq talaba fikrlash qobiliyatining rivojlanishini, uning umumiy rivojlanish va e’tiqodining shakllanishini ta’minlaydi. Didaktikaning barcha yutuqlarini istisno qilmay, balki ulardan foydalangan holga muammoli ta’lim ilmiy bilim va tushunchalarni, dunyoqarashni shakllantirish, shaxs va uning intellektual faolligini har tomonlama rivojlantirish vositasi sifatida rivojlantiruvchi ta’lim bo‘lib qoladi.

Muammoli o‘qitish amerikalik faylasuv, psixolog va pedagog Dj.Dionning nazariy qoidalariga asoslanadi va XX asrning 20-30 yillarida tarqala boshladi.

Bugungi kunda, chet tilida nutqiy ko‘nikmalarni rivojlantirishda muammoga asoslangan yondashuv texnologiyalaridan foydalanish deganda mashg‘ulotlarda pedagog tomonidan yaratiladigan muammoli vaziyatlar va ularni echishga qaratilgan talabalarning faol mustaqil faoliyati tushuniladi. Buning natijasida talabalar kasbiy bilim, ko‘nikma va malakalarga ega bo‘ladilar hamda fikrlash qobiliyatlari rivojlanadi.

Muammoli ta’lim o‘qitishning eng samarali usulidir. Pedagog muammoli vaziyat yaratadi, talabani uni echishga yo‘naltiradi, yechimni izlashni tashkil etadi. Muammoli o‘qitishni boshqarish, pedagogik mahoratni talab etadi, chunki muammoli vaziyatning paydo bo‘lishi-individual holat bo‘lib, tabaqalashtirilgan va individuallashtirilgan yondashuvni talab etadi.

Qo‘llanilayotgan mashq va operatsiyalar nutqni rivojlantirishda muhim vositalar bo‘lib xizmat qiladi. Shuning uchun operatsiyalarni to‘g‘ri yo‘naltirish og‘zaki nutqda asosiy muammolardan biri hisoblanadi. Nafaqat leksik ko‘nikmalar balki, grammatik hamda metodik ko‘nikmalar ham tildagi og‘zaki nutq darajasini rivojlantirishda, uning xususiyatlarini shakllantirishda aloqadorlikni ta’minlaydi.

Leksik, grammatik hamda metodik birliklarni qo‘llashda ba’zi kamchiliklardan holi bo‘lishga, yuqori til birliklarini og‘zaki nutqda ravon va aniq ifodalash mavjud bo‘lib kelgan muammolarni bartaraf etadi. Og‘zaki nutq ko‘nikmalarini rivojlantirishning asosiy xususiyatlari sifatida ko‘rsatilgan bu ko‘nikmalar hamda psixofiziologik mexanizmlarni og‘zaki nutq ko‘nikmalarida qo‘llash va ifodalash ko‘pgina muammalarning yechimi sifatida xizmat qiladi.

Nutqiy ko‘nikmalarni rivojlantirishda muammoga asoslangan ta’limni rivojlantirishda innovatsion metodlardan foydalanish, ularni dars jarayonlarida faol darajada qo‘llash muhimdir. Bu innovatsion metodlarni qo‘llashdan asosiy maqsad, o‘quvchilarni mantiqan fikrlab, berilayotgan mavzu doirasidagi savollarga musatqil javob berish, o‘z-o‘zini mustaqil ravishda baholashga qaratilgan.

Chet tilida nutqiy ko‘nikmalarni rivojlantirishda muammoga asoslangan yondashuv texnologiyalaridan foydalanish muvaffaqiyati quyidagi omillarga bog‘liq:

1. O‘quv materialini muammolashtirish;
2. Talabalarning bilish faoliyatini faollashtirish;
3. Ta’lim jarayonini o‘yin, mehnat faoliyati bilan uyg‘unlashtirish;
4. O‘qituvchi (pedagog) tomonidan muammoli metodlardan o‘z o‘rnida samarali foydalanish ko‘nikmasiga ega bo‘lish;
5. Muammoli vaziyatni hal etish yuzasidan muammoli savollar zanjirini tuzish va mantiqiy ketma-ketlikda talabalarga bayon etish.

O‘quv jarayonidagi muammoli vaziyatning bir necha turlari farqlanadi:

1. Talabalar qo'yilgan vazifaning yechilish usulini bilmaydilar, muammoli savolga javob berolmaydilar.

2. Talabalar avval olgan bilimlarini yangi sharoitda, holatda foydalanish zaruriyatiga duch keladilar.

3. Vazifaning nazariy jihatdan yechilishi mumkin bo'lgan yo'li va tanlangan usulning amaliy jihatdan qo'llashi qiyinligi orasida ziddiyat yuz beradi.

4. Vazifaning bajarilishida natijaga amaliy erishish va talabalarda uni nazariy jihatdan asoslashga bilim yetishmasligi o'rtasida ziddiyat yuz beradi.

Maqolada kommunikativ yondashuv asosida maktab o'quvchilariga ingliz til o'qitish metodikasini takomillashtirish maqsadida quyidagi vazifalar bajarildi:

- Umumiy o'rta ta'limda chet til o'qitish konsepsiyalarini, didaktik, psixolingvistik, metodik hamda pedagogik tamoyillarini, chet til o'zlashtirish va chet til o'rganish nazariyalarini tahlil qilish;

- ingliz til o'qitish mazmuni (nutq mavzulari, malakalari va til materialini)ni tahlil qilish;

- ingliz tilini A1 darajada o'rgatishda tillararo interferensiya darajasini aniqlab, xatolarning oldini olish, mashg'ulotlarda kommunikatsiya va interaksiya sodir bo'lishini ta'minlash bo'yicha innovatsion pedagogik texnologiyalardan foydalanish;

- ingliz tilini kommunikatsiya va interaksiya vositasi maqomida o'qitishga oid tajriba-sinov ishlarini tashkil etish, o'tkazish va tadqiqot natijalari bo'yicha metodik tavsiyalar ishlab chiqish.

Taklif va tavsiyalar.

Metodika tamoyillari mohiyatini yoritishda psixologik va lingvistik qonun-qoidalarga suyanib ish ko'rildi va quyidagi psixolingvistik tamoyillar umumlashtirildi:

1. O'quvchilarning chet til o'rganish, o'zlashtirishga motivatsiyasi (ichki turtkisi)ni oshirish.

2. Mashg'ulotlarda o'quvchilarning yoshiga mos jismoniy harakatlarini rag'batlantirish.

3. O'quvchilarni ona tili va o'rganilayotgan chet tilning o'xshash jihatlaridan xabardor etish.

4. O'quvchilarning vositachi til (metatil) tajribalarini rivojlantirish.

5. O'quvchilarni ona tili va o'rganilayotgan chet tilning aloqadorligidan foydalanishga o'rgatish.

6. O'quvchilarni o'rganilayotgan chet til tuzilmasi bilan umumiy tanishtirish.

7. Individual yondashish, ya'ni o'quvchilarning xos xususiyatlari (har qaysi o'quvchining tabiati, nimalarga qodirligi, qiziqishi, kim bilan do'stlashishi, nimalarga salbiy munosabatda bo'lishi)ni inobatga olib psixo-pedagogik tadbirlar olib borish.

Xulosa.

Chet tilida nutqiy ko'nikmalarni rivojlantirishda muammoga asoslangan yondashuv texnologiyalaridan foydalanish jarayonida o'quvchilar aqliy faoliyatining muhim bosqichi uning yechilish usulini o'ylab topish yoki gipoteza qo'yish hamda gipotezani asoslashdir.

O'quv muammosi muammoli savollar bilan izchil rivojlantirib boriladi va bunda har bir savol uning hal qilinishida bir bosqich bo'lib xizmat qiladi. Muammoning tarkibiy qismlari, ma'lum va noma'lumning o'zaro munosabati xarakteri bilimga bo'lgan ehtiyojni keltirib chiqaradi va faol bilishga bo'lgan izlanishga undaydi.

Ta'kidlash joizki, chet tilida nutqiy ko'nikmalarni rivojlantirishda muammoga asoslangan yondashuv texnologiyalari asosida muammoli o'qitishning zaruriy sharti o'quvchilarda haqiqatni va uning natijasini izlash jarayoniga bo'lgan ijobiy munosabatni vujudga keltirish hisoblanadi. O'quvchilarning muammoli o'qitishdagi ijodiy va qidiruv bilish faoliyati muammoli vaziyat paydo qilinganda o'quvchilar mashg'ulotda muammoni ifodalab berishdan iborat bo'ladi, ya'ni bilishdagi qiyinchiliklarning paydo bo'lishi mohiyatini (ya'ni ushbu damda unga nima ma'lum bo'lsa) so'z bilan ifodalab beradi, so'ngra muammoning yechilish usullarini qidiradi va bunda turli taxminlarni olg'a suradi, o'quvchilar haqiqiy deb topgan taxminlardan birini gipoteza sifatida asos qilib oladi va uni isbotlaydi, izlanish muammo yoki vazifa bajarilgandan so'ng tugallanadi.

Adabiyotlar:

1. Azizxo'jaeva N.N. Pedagogik texnologiya va pedagogik mahorat. -T.: TDPU. 2006 y.

2. Madyarova S. A. va boshq. Pedagogik texnologiya va pedagogik mahorat. -T: iqtisod-moliya, 2009, 240 b.

3. Sayidahmedov N. Yangi pedagogik texnologiyalar. -T.: "Moliya, 2003 y.-171 b.

4. Ochilov M. Yangi pedagogik texnologiyalar. - Qarshi. "Nasaf", 2000 y.-80 b.

5. Farberman. B.L. Ilg'or pedagogik texnologiyalar.- T.:2001

ANIQ VA TABIIY FANLARNI O‘QITISH

UMUMTA’LIM MAKTABLARI ORGANIK KIMYO TA’LIMIDA O’QUV-BILISH FAOLIYATINI TAKOMILLASHTIRISH

*Jo’rayev Aziz Turob o’g’li,
Namangan davlat universiteti tadqiqotchisi*

Maqolada sifatli bilim olishning zaruriy sharti sifatida umumta’lim maktablari o’quvchilarining asosiy bilimlarini mustahkamlash masalalari muhokama qilinadi.

***Kalit soʻzlar:** organik kimyo, elektron, izomeriya, ta’lim sifati, o’quv jarayonini tashkil etish, bilimlarni baholash, axborot texnologiyalari, kitoblar, maqolalar, ma’ruzalar, shaxsiy muloqot, ustozning maslahati.*

СОВЕРШЕНСТВОВАНИЕ УЧЕБНО-ПОЗНАВАТЕЛЬНОЙ ДЕЯТЕЛЬНОСТИ ПРИ ОБУЧЕНИИ ОРГАНИЧЕСКОЙ ХИМИИ В ОБЩЕОБРАЗОВАТЕЛЬНЫХ ШКОЛАХ

В статье рассматриваются вопросы закрепления базовых знаний учащихся общеобразовательных школ как необходимое условие получения качественного образования.

***Ключевые слова:** органическая химия, электроника, изомерия, качество образования, организация учебного процесса, оценка знаний, информационные технологии, книги, статьи, лекции, личное общение, консультации наставника.*

IMPROVEMENT OF EDUCATIONAL ACTIVITY IN ORGANIC CHEMISTRY EDUCATION OF GENERAL EDUCATION SCHOOLS

The article discusses the issues of strengthening the basic knowledge of students of secondary schools as a prerequisite for obtaining quality knowledge.

***Keywords:** organic chemistry, electronic, isomeric, quality of Education, Organization of the educational process, knowledge assessment, Information Technology, books, articles, lectures, personal communication, mentor's advice.*

Kirish. Bolalar va yoshlarga maxsus fanlar, mamlakatimiz va jahon sivilizatsiyasi tarixini, xorijiy tillarni va zamonaviy kompyuter dasturlarini chuqur o’rgatish vazifalari hali sifatli va to’liq holda yechilgani yo’q. Yana bir muammoni hal etish ham o’ta muhim hisoblanadi: bu - pedagoglar va o’qituvchilar tarkibining professional darajasi, ularning maxsus bilimlaridir. Bu borada ta’lim olish, ma’naviy-ma’rifiy kamolot masalalari va haqiqiy qadriyatlarini shakllantirish jarayonlariga faol ko’mak beradigan muhitni yaratish zarur.¹

Mamlakat rivojlanish darajasining asosiy ko’rsatkichlaridan biri - uning ta’lim tizimi, fan, va texnologiyalar transferi raqobatbardoshligi hisoblanadi.

Mazkur muammoni hal etish nafaqat fan va ta’limga doimiy investitsiyalarni kiritishni, balki yangi vazifalar va zamon talablariga nisbatan moslashuvchan bo’lishi lozim bo’lgan ularning tuzilmasini to’g’ri tashkil etishni ham talab etadi. Ta’lim va fan tizimi iqtisodiyot va jamiyatdagi yangi yo’nalishlarga moslasha olishi kerak.

Asosiy qism. O’quv-bilish jarayoni ta’limning mohiyati, mazmuni, yo’nalishi, ijtimoiy omillariga ko’ra aniqlanadigan, istiqbolga yo’naltirilgan didaktik hodisa bo’lib, u «o’qish, o’rganish, rivojlanish» tizimida amal qiladi. U ta’lim jarayonida amalga oshadi. Ta’lim o’qitish, o’qish, rivojlanish mujassam amalga oshiriladigan jarayondir. Bugungi kunda ta’lim jarayoni talaba shaxsiga yo’naltirilishi bilan alohida qimmatga ega. Ta’limga nisbatan «pedagogik jarayon», «o’quv jarayoni», «ta’lim jarayoni» iboralari qo’llaniladi.

Yillar davomida ta’lim mazmuni, uni o’qitish usullari takomillashib rivojlanib kelgan. O’rta Osiyoda qadimiy Turon yurtida qadimdan fan, ayniqsa, qomusiy fanlar keng rivoj topganligi hech kimga sir emas. Tabiatshunoslik fanlari, tabobat, ilmi nujum, handasa, riyoziyot, falsafa, mantiq, axloq barq urib yashnagan. Ahmad Farg’oniy, Abu Nasr Forobiy, Abu Rayhon Beruniy, Abu Ali Ibn Sino, Muhammad Tarag’ay,

¹ Мирзиёев Ш. Танкидий таҳлил, қатъий тартиб-интизом ва шахсий жавобгарлик - ҳар бир раҳбар фаолиятининг кундалик қондаси бўлиши керак – Тошкент: Ўзбекистон, 2017, 45-б.

Ulug’bek, at-Termiziy, Imom Ismoil Buxoriy, Bahovuddin Naqshband kabi son-sanoqsiz allomalarimiz butun dunyo fani va ma’naviyatining rivojiga beqiyos hissa qo’shganlar. Forobiy “Ixso al-ulum” asarida inson bilimi, umumiy dunyoqarashining o’zgarishida tarbiyaning rolini ta’kidlab bunday deydi: “Inson yaxshi tarbiya ko’rmagan va turmushda tajriba orttirmagan bo’lsa, ko’p narsalarni nazarga ilmaydi va ulardan jirkanadi. Bunday narsalar unga noo’rin ko’rinadi. U bilim va tajribaga ega bo’lgandan so’ng fikri o’zgaradi, noo’rin bo’lib ko’ringan narsalar zaruriy bo’lib chiqadi.

“O’quvchilar organik kimyoning yetakchi g’oyalarini va asosiy tushunchalarini ongli va puxta o’zlashtirishlariga e’tiborni qaratish muhimdir”, deb alohida ta’kidlanadi. To’g’ri, barcha fanlarda bo’lganidek, organik kimyo fani qo’lga kiritgan yutuqlar ham benihoya ko’p, unda aniq ma’lumotlar zaxirasi keng va yetarli. Ularning hammasini darslikka kiritib talabaga o’rgatish qiyin yoki vaqtning kamligi va boshqa sabablarga ko’ra mumkin emas. Buning ustiga haligacha o’quv bilish faoliyatini rivojlantirish mexanizmlarini amaliyotga tatbiq etishga doir organik kimyoni o’qitish metodikasi ilmiy asoslarga tayanib, intellektual g’oyalar ishlab chiqilmagan.

Dialektika nuqtayi nazaridan kishining moddiy dunyo to’g’risidagi bilimi nisbiy bo’lib hisoblanadi. Albatta, inson bilimi har bir aniq narsa to’g’risida mutlaq emas. Shu narsa to’g’risidagi bilim doimo rivojlanib, chuqurlashib boradi. Har bir yangi avlod o’zidan oldingi avlod bilimini o’zlashtiradi, yangi sharoitlarda uni boyitib, rivojlantirib boradi.

Umumta’lim maktablarida organik kimyo fani dastur asosida “Izomeriya va uning turlari” mavzusi o’qitilib kelinyapti. Mavzularni 10-sinf o’quvchilari uchun mo’ljallangan “Organik kimyo” darsligi asosiy adabiyot sifatida foydalaniladi.¹ Tadqiqotlar shuni ko’rsatadiki, boshlang’ish organik kimyo kursida o’quvchilar fanni o’rganishda birmuncha qiyinchiliklarga duch kelishadi. Oqibatda fanni o’rganishga nisbatan o’quvchida qiziqish yo’qolishiga sabab bo’ladi. O’quv bilish faoliyati dastlabki bosqichi *faoliyatga qiziqish* hisoblanadi.

Darslikda organik moddalarda uchraydigan asosiy 4 ta turi keltirib o’tilgan:

- 1) uglerod zanjir izomeriya;
- 2) holat izomeriyasi;
- 3) sinflararo izomeriya;
- 4) geometrik izomeriya.

Izomer moddalar umumiy formulaga ega bo’lsa-da, tuzilishi, fizik va kimyoviy xossalari va olinish usullari bilan bir-biridan farq qiladi.

Dars mashg’ulotida mavzu o’qituvchi tomonidan tushuntirilib, topshiriqlar berilgandan so’ng o’quvchidan *faoliyatda faollik* talab qilinadi. Uzun zanjirli organik moddalarni sistematik nomenklaturaga asosan nomlashda eng asosiy va eng uzun uglerod zanjirini tanlash, funksional guruh, qo’sh bog’, uch bog’ yaqin bo’lgan tomondan raqamlash va lotin alifbosiga amal qilgan holda nomlash talab qilinadi.

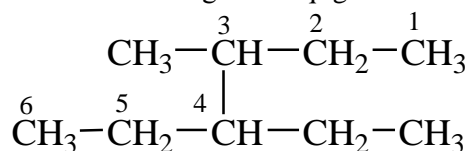

1-rasm. 4-etil 3-metil geksan

Kimyo darslaridan tashqari o’tiladigan (to’garak, bilimlar bellashuvi, PISA) dars mashg’ulotlarida o’qituvchi tomonidan beriladigan bilimlar o’quvchining o’rgangan mavzularni mustahkamlash imkonini beradi. O’qituvchi tomonidan qo’shimcha berilgan va darslikda keltirilgan topshiriqlar asosida o’quvchi mustaqil shug’ullanishi natijasida hosil bo’lgan ko’nikma keyingi dars mashg’ulotlarni o’zlashtirish uchun zamin yaratadi. Bunda pedagog tomonidan o’quvchiga beriladigan o’quv topshiriqlari va bilish topshiriqlarining sifat va mazmun darajasi muhim ahamiyat kasb etadi.

¹ A. Mutalibov, E. Murodov, S. Masharipov, H. Islomova. Organik kimyo-Toshkent: G’ofur G’ulom, 2017.-160 b.

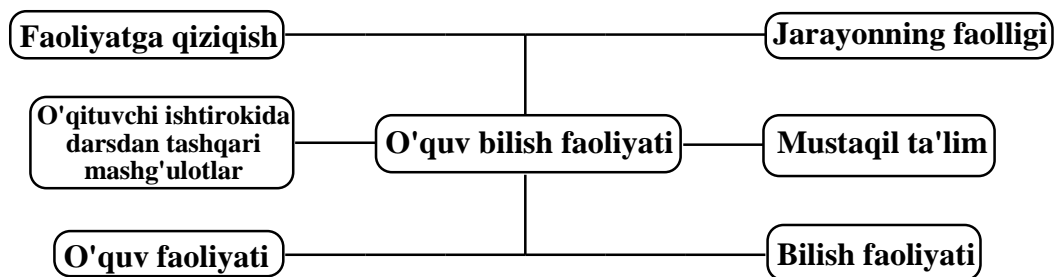

2-rasm. Organik kimyo fanida o'quv bilish jarayoni omillari

Organik moddalarni o'rganish «Anorganik va organik moddalar»dan boshlanadi. O'quv materialining o'zi ham, uni bayon qilish shakli ham yetarli darajada aniq va ishonarli bo'lishi lozim. Kirish qismining aniq materialida:

- a) «Organik modda»lar tushunchasini oydinlashtirish;
- b) organik moddalarning xarakterli xususiyatlarini alohida qayd qilish;
- d) organik moddalar haqidagi idealistik, vitalistik qarashning asossizligini ko'rsatish;
- e) organik moddalarning amaliy ahamiyati haqida ba'zi tasavvurlar hosil qilish lozim.

O'quvchilarga «Organik moddalar» tushunchasi «Uglerod» bo'limidayoq berilgan edi. Bu bo'limda ular uglerod kislorodli birikmalargina emas, balki vodorodli birikmalarni ham hosil qilishini bilib olgan edilar. Endi o'qituvchi uglerodning kimyoviy xossalarni bayon qilish bilan birga, uglerodning oksidlaridan va karbonat kislotasi tuzlaridan, shuningdek, uglerodning metallar bilan (metallarning karbitlari) va ba'zi metallmaslar bilan bergan birikmalaridan tashqari, uning umuman barcha birikmalari organik moddalar qatoriga kirishini alohida ta'kidlaydi.

So'ngra o'qituvchi o'quvchilarga organik moddalarga bo'lgan qarashlarning qisqacha tarixini Organik kimyo darsligida bayon qilingan hajmda aytib beradi.

Bundan keyin o'qituvchi organik moddalar nima uchun kimyoning alohida bo'limi bo'lib ajratilganligini tushuntirishga o'tadi. Ammo o'quvchilar shu davrgacha bo'lgan bilimlari bilan bu savolga to'liq javob bera olmaydilar. O'qituvchi hozircha uglerod birikmalarining faqat bir xususiyati - ularning nihoyatda ko'p sonli ekanligini ta'kidlaydi, xolos. Organik moddalarning tuzilishi, xossalari, o'ziga xosligi haqidagi masalaga kelganda esa, o'quvchilar bu masala bilan keyinchalik - organik moddalarning o'rganish jarayonida tanishadilar.

Makrodunyodagi elektr hodisalari haqidagi tasavvurlar organik birikmalar mikroalamini tushunib olishga yordam beradi. Tarix bilan predmetlararo bog'lanish o'quvchilarni organik kimyoni fan sifatidagi tarixi bilan tanishtirish, organik sintezning muvaffaqiyatlarini ularga ko'rsatish, mamlakatimizda kimyo sanoatini rivojlanishi istiqbollarini yoritib berishga imkon beradi. Jamiyatshunoslik bilan bog'lanish falsafa qonunlarini organik kimyoda aks etishi, eng muhim falsafiy g'oyalarning amalga oshirishini ko'rsatishga yordam beradi. Organik kimyoning boshqa fanlar bilan aloqasi uni o'rta maktab o'quv tarbiya jarayonidagi o'rni aniq belgilab beradi.

Organik moddalarning kimyoviy, stereokimyoviy va elektron tuzilish nazariyalarni o'rganish maqsadga muvofiqdir.

Organik moddalarning ximiyaviy tuzilish nazariyasi 19-asrning boshlarida juda rivojlanib ketdi.

To'qimachilik sanoatini bo'yoqlar bilan ta'minlash, oziq-ovqat sanoatini rivojlantirish, qishloq xo'jalik mahsulotlarini qayta ishlash, organik moddalarni sintez qilish kimyoviy tuzilish nazariyasini vujudga kelishiga yordam beradi. Organik moddalarning elektron tuzilishida ximiyaviy bog'lanishlar muhim ahamiyatga ega.

Bilimning to'planishi juda murakkab jarayon bo'lib, u kundalik tajriba, ilmiy kuzatishlar, nazariyalar orqali sodir bo'ladi. Shunga ko'ra u ijtimoiy mazmunga ega. Insonning bilimi, bilish jarayoni natijasida to'planadi. Bilish esa voqelikning inson ongida aks etishidir. Bizga ma'lumki, bilishning maqsadi tabiat va jamiyat-dagi narsa va hodisalarni insonga bo'ysundirish va unga xizmat qildirishdan iborat.

Xulosa. Bilish jarayoni jonli mushohada (hissiy bilim) dan abstrakt tafakkur (aqliy bilish)ga, undan esa amaliyotga o'tish bilan xarakterlanadi. Falsafadan bizga ma'umki, dunyoni to'la va chuqur bilishning eng yuqori cho'qqisi ilmiy bilishdir. Ilmiy bilish fan orqali amalga oshirib, uning analiz, sintez, induksiya va deduksiya kabi usullari mavjud. Ko'nikma insonning ilgarigi tajribalari asosida muayyan faoliyat yoki harakatni amalga oshirish qobiliyati bo'lib hisoblanadi. Malaka muayyan harakatlarni bajarish va boshqarish jarayonlarining avtomatlashishi hisoblanadi.

Mamlakatimizga bilimli yoshlar va kuchli iqtisodiyot kerak. Hozirgi kunda dunyoda kelajak iqtisodiyoti talablariga javob beradigan yangi ta’lim madaniyati shakllanmoqda. Iqtisodiyot va ta’lim tizimining umumiy maqsadi - mustaqil ravishda qaror qabul qila oladigan, o‘z-o‘zini rivojlantirish va qayta tayyorlanishga moyil, raqobatbardosh va mas’uliyatli kadrlarni tayyorlashdan iborat.

Adabiyotlar:

1. Мирзиёев Ш. Танқидий таҳлил, катъий тартиб-интизом ва шахсий жавобгарлик - ҳар бир раҳбар фаолиятининг кундалик қондаси бўлиши керак – Тошкент: Ўзбекистон, 2017. -104 б.
2. Мирзиёев Ш. Эркин ва фаровон, демократик Ўзбекистон давлатини биргаликда барпо этамиз. – Тошкент: Ўзбекистон, 2016. –56 б.
3. Султанова В. К. Педагогические особенности общения между учителем и учащимися и пути его организации. Челябинск: 2013.
4. В. К. Султанова. Педагогика: традиции и инновации: материалы III междунар. науч. конф. (г. Челябинск, апрель 2013 г.). — Челябинск: Два комсомольца, 2013.
5. Mansur Ergashov, Aziz Jo’rayev. Organik kimyo fani ta’limida zamonaviy metodlardan foydalanish orqali talabalarda interaktivlikni oshirish // Pedagogik mahorat: Ilmiy-nazariy va metodik jurnal. №3. 2021.
6. Жураев Азиз Туроб угли. Развитие базовых знаний в процессе обучения // Universum: теория и методика обучения и воспитания: электрон. научн. журн. 2021. № 9(87). URL: <http://7universum.com/ru/psy/archive/item/12235> .
7. Jurayev A.T.. Development of basic knowledge in educational activity using basic knowledge in teaching organic chemistry. International Engineering Journal For Research & Development. vol. 6 no. 6 (2021): volume 6 issue 6. URL: <http://iejrd.com/index.php/%20/article/view/2410>.
8. Jo’rayev A.T.. Kimyo o’qitish metodikasi [darslik]. - B.: Durdona, 2022, 400 b.
9. Jo’rayev Aziz. Organik kimyo fanini o’qitishda tayanch bilimlardan foydalanib o’quv-biluv faoliyatida bazaviy bilimlarni rivojlantirish // Pedagogik mahorat: Ilmiy-nazariy va metodik jurnal. №6. 2021.
10. Umarov B.B., Jo’rayev A.T.. Oliy ta’limda talabalar o’quv-biluv faoliyatining psixodidaktik asoslari // NamDU ilmiy axborotnomasi: №2. 2022.
11. Jo’rayev Aziz Turab o’g’li. OTM larda organik kimyoni o’qitishda tayanch bilimlardan foydalanib talabalarining o’quv-biluv faoliyatini takomillashtirish strategiyasi [monografiya]. –B.: Durdona, 2021, 187 b.
12. Jo’rayev A.T., Salimov N.G. OTM larda organik kimyo ta’lim tizimida o’qitish samaradorligini baholash // NamDU ilmiy axborotnomasi: №5. 2022. –B. 753-758.
13. Mutalibov A., Murodov E., Masharipov S., Islomova H.. Organik kimyo-Toshkent: G’ofur G’ulom, 2017.-160 b.
14. Jo’rayev A.T., Boltayeva M.L. Organik kimyo fanini o’qitishda talabalarining o’quv biluv faoliyatini rivojlantirishda innovatsion texnologiyalarining zaruriyatligi // NamDU ilmiy axborotnomasi: №8. 2022.-B. 440-448.
15. Jo’rayev A.T., Boltayeva M.L. Organik kimyo ta’limida talabalarining o’quv – bilish faoliyatini rivojlantirishda axborot va texnologiyalarining zaruriyatligi // NamDU ilmiy axborotnomasi: Maxsus son 2022. -B. 894-903.

**INTEGRATIV YONDASHUV ASOSIDA TABIIY FANLAR TA’LIMIDA BO’LAJAK
BOSHLANG’ICH SINIF O’QITUVCHISINI MA’NAVIY FAOLIYATGA METODIK
TAYYORLASH**

*Nabiyeva Dilfuza Temirovna,
Sharof Rashidov nomidagi Samarqand
davlat universiteti, “Fakultetlararo
pedagogika” kafedrasida o’qituvchisi
Nabiyevadilfuza07@gmail.com*

*Maqolada “Tabiatshunoslik va uni o’qitish metodikasi” fanining “Tabiatshunoslik asoslari” bo’limi,
“Yoshlar fiziologiyasi va gigiyenasi”, “Ekologiya” fanlarining integratsiyalash asosida talabalarni
ma’naviy faoliyatga metodik tayyorlash bilan bog’liq masalalar qaralgan.*

***Kalit so’zlar:** ma’naviy tarbiya, kasbiy-pedagogik yo’naltirilganlik, metodik tayyorlash, gidrosfera,
litosfera, gelio texnika, mustaqil ta’lim, integratsiya.*

**МЕТОДИЧЕСКАЯ ПОДГОТОВКА БУДУЩИХ УЧИТЕЛЕЙ НАЧАЛЬНЫХ КЛАССОВ
К ДУХОВНОЙ ДЕЯТЕЛЬНОСТИ ПРИ ОБУЧЕНИИ ЕСТЕСТВЕННЫМИ НАУКАМ НА
ОСНОВЕ ИНТЕГРАТИВНОГО ПОДХОДА**

*В статье рассматриваются вопросы, связанные с интеграцией раздела “Основы природоведение”
курса “Природоведение и методика его преподавания” “Физиология и гигиена”, “Экология” в целях
подготовки студентов к духовной деятельности.*

***Ключевые слова:** духовное воспитание, профессионально- педагогическая направленность,
методическая подготовка, гидросфера, литосфера, гелиотехника, интеграция, самостоятельная
работа.*

**METHODICAL PREPARATION OF FUTURE ELEMENTARY SCHOOL TEACHERS FOR
SPIRITUAL ACTIVITY IN NATURAL SCIENCE EDUCATION BASED ON AN INTEGRATIVE
APPROACH**

*In the article, the issues related to the methodical preparation of students for spiritual activity based
on the integration of the “Physiology and hygiene of youth” section of the “Physiology and its teaching
methodology” department, the “Physiology and hygiene”, of young people, and the “Ecological” sciences
were considered.*

***Keyword:** Spiritual education, professional-pedagogical orientation, methodical training,
hydrosphere, lithosphere, helio-technique, independent education, integration.*

Kirish. O‘zbekiston Respublikasining Prezidenti Shavkat Mirziyoyevning Oliy Majlisga qilgan
Murojaatnomasida “Jamiyatda aholi, ayniqsa yigit-qizlarimizning ma’naviy va ma’rifiy saviyasini doimiy
yuksaltirish – birinchi darajali ahamiyatga egadir.

Shu bois, “Milliy tiklanishdan – Milliy yuksalish sari” degan dasturiy g‘oya asosida yoshlarni ona
yurtiga sadoqat ruhida tarbiyalash, ularda tashabbuskorlik, fidoylik, axloqiy fazilatlarini shakllantirish – o‘ta
sharafli vazifadir”, deb alohida ta’kidlagan edi [2].

Davlat ahamiyatiga molik ushbu vazifani bajarishda uzluksiz ta’lim muassasalari o‘quv-tarbiya
jarayoni, ularda o‘qitiladigan har bir fan, turkum fanlarning o‘rni beqiyosdir.

Shu munosabat bilan kichik maktab yoshidagi o‘quvchilarning ma’naviy saviyasini uzluksiz
yuksaltirishga daxldor bo‘lgan Oliy ta’lim muassasasi “Boshlang‘ich ta’lim va sport, tarbiyaviy ish”
yo‘nalishida tahsil olayotgan bo‘lajak boshlang‘ich sinf o‘qituvchilarini ma’naviy faoliyatga metodik
tayyorlash imkoniyatlarini o‘rganish asqotadi.

Oliy ta’lim muassasasi partasidanoq, talabalarni-bo‘lajak boshlang‘ich sinf o‘qituvchilarini kasbiy-
pedagogik yo’naltirilganlik asosida ma’naviy faoliyatga metodik tayyorlash deganda unda o‘rganiladigan har
bir fanning bo‘lajak boshlang‘ich sinf o‘qituvchisiga uning kelgusi pedagogik faoliyatida o‘quvchilarni
ma’naviy tarbiyalash bo‘yicha zarur bilim va ko‘nikmalar bilan qurollantirib borish tushuniladi. Boshqacha
aytganda, oliy ta’limda kasbiy-pedagogik yo’naltirilganlik talabalarni nima uchun tabiiy-ilmiy fanlarni

o‘rganayotganliklarini anglab olishlarini va ular bilan bog‘liq ravishda boshlang‘ich tabiatshunoslik ta‘limida o‘quvchilarni ma‘naviy tarbiyalash ishiga bo‘lajak boshlang‘ich sinf o‘qituvchilarini metodik tayyorlash bo‘yicha amaliy faoliyat bilan shug‘ullanishni ko‘zda tutadi.

Ta‘limning kasbiy-pedagogik yo‘naltirilganligi bir tomondan, tabiiy-ilmiy fanlar bo‘yicha auditoriyadan tashqari mustaqil ta‘limda talabalarni ajdodlarimiz ma‘naviy merosini izlab topish, tahlil qilish, saralab olishda jalb qilinsa, ikkinchi tomondan ulug‘ mehnatsevar xalqimizning istiqloq yillaridagi bunyodkorlik faoliyatini aks ettiruvchi materiallarga didaktik ishlov berish barobarida ularni boshlang‘ich sinf tabiatshunoslik ta‘limi dasturlari mazmuniga singdirib borishni ko‘zda tutadi.

Shu boisdan ham, oliy ta‘lim muassasasi ta‘lim-tarbiya jarayonida har bir bo‘lajak boshlang‘ich sinf o‘qituvchisi kelgusi pedagogik faoliyatida boshlang‘ich ta‘lim predmetlarini o‘quvchilarga o‘rgatish barobarida ularni ma‘naviy tarbiyalash lozimligini ham xis etishi asqotadi.

“Boshlang‘ich ta‘lim va sport, tarbiyaviy ish” ta‘lim yo‘nalishi o‘quv rejasiga kiritilgan tabiiy-ilmiy, fan o‘quv dastur va darsliklarining talabalarni ma‘naviy faoliyatga metodik tayyorlash nuqtai nazaridan o‘tkazilgan tahlillar ularning talabalarni mazkur faoliyatga tayyorlash bo‘yicha ma‘lum potentsial imkoniyatlarga ega ekanligini ko‘rsatdi.

Shu boisdan ham talabalarni ma‘naviy faoliyatga metodik tayyorlashda mazkur fanlarning o‘zaro bog‘liqlikda o‘rganish yuqori samara beradi.

Mavzuga oid adabiyotlar sharhi. “Boshlang‘ich ta‘lim va sport, tarbiyaviy ish” ta‘lim yo‘nalishi o‘quv rejasida kiritilgan “Tabiatshunoslik va uni o‘qitish metodikasi” fanining “Tabiatshunoslik asoslari” [7] bo‘limi, Odam anatomiyasi, Yoshlar fiziologiyasi va gigiyenasi, [5] Ekologiya kabi tabiiy fanlarning yaxlitlik, uyushqoqlik darajasini oshirish orqali talabalarni ma‘naviy faoliyatga metodik tayyorlash vazifasi ularni o‘rganishda integrativ yondashuvni taqazo etadi.

Haqiqatdan ham, “Tabiatshunoslik va uni o‘qitish metodikasi”, “Ekologiya” fanlari dasturlari tahlili ularning deyarli barcha mavzularida tutash nuqtalar mavjudligidan dalolat beradi. Shuningdek, “Yosh fiziologiyasi va gigiyenasi” fani [5] dasturlarini “Atmosferaning tabiatdagi ahamiyati va uning tirik organizmlarga ta‘siri... Atmosfera ifloslanishini sanitar-gigiyenik, iqtisodiy va ijtimoiy oqibatlarini... va h.k. mavzu, savollari bilan o‘zaro bog‘liqlikda o‘rganish asqotadi.

Ma‘lumki, axborot oqimi va bilimlar doirasi tez sur‘atlar bilan kengayib borayotgan hozirgi kunda barcha ma‘lumotlarni bo‘lajak boshlang‘ich sinf o‘qituvchisi faqat auditoriya mashg‘ulotlari paytida to‘laqonli o‘zlashtirish imkoniyatiga ega emas.

Auditoriyadan tashqari mashg‘ulotlarda talabalarni ma‘naviy mazmun bilan boyitilgan mustaqil ishlarni bajarishga jalb qilish orqali ularni ma‘naviy shakllantirish imkoniyatlarini namoyon qilishni tabiiy fanlar integratsiyasi, ya‘ni “Ekologiya” fani dasturining “Suvni tabiat va jamiyat uchun ahamiyati... Suvning ifloslanish manbalari va uni muhofaza qilish... suvni tozalash usullari...” mavzusi (savollari)ni “Yosh fiziologiyasi va gigiyenasi” fani [5] dasturining “Tashqi muhit omillari (...suv) ning bola organizmining tana rivojlanishida ta‘siri.

Tadqiqot metodologiyasi. “Tabiatshunoslik va uni o‘qitish metodikasi” fani “Tabiatshunoslik asoslari bo‘limining “Gidrosfera” [7] mavzusi bilan o‘zaro aloqadorlikda o‘rganish misolida ma‘naviy mazmun bilan boyitilgan mustaqil ishlarni bajarishga talabalarni jalb qilish orqali ularni ma‘naviy faoliyatga metodik tayyorlash imkoniyatlarini namoyon qilishni taqazo etadi.

Toza suvni iste‘mol qilishni o‘ta muhimligini hammadan oldin anglab yetgan ulug‘ alloma Abu Ali ibn Sino o‘zining dunyoga mashhur “Tib qonunlari” 1-kitobida uning muhim xususiyatlarini ifodalagan.

“...Suvlar tarkibidagi aralashma miqdoriga qarab farq qiladi. ...Toza yerdan oqadigan daryo suvini yerdagi chiqindilar aralashmasidan, toshlardan oqadigan suv toza suvdur. Yengilroq suv ko‘pincha yaxshiroq bo‘ladi. Suvning eng yaxshisi buloq suvidir” matnini daftaringizga yozib oling; Ibn Sinoning eng yaxshi, toza suvni iste‘mol qilish kerakligini, uning me‘yoriga rioya qilish hamda suv qancha toza bo‘lmasin, unda har xil yuqumli kasalliklar o‘tishi mumkinligi, uni qaynatib, filtdan o‘tkazish to‘g‘risidagi gigiyena sohasi bo‘yicha bildirgan fikrlari o‘zining dolzarbligini yo‘qotmaganligi haqida seminar mashg‘ulotlarda fikr-mulohazalar bildirish bo‘yicha reja tuzing; Ibn Sinoning kishi organizmini chiniqtirish, uning o‘sishi va taraqqiyotini yaxshi bo‘lishi uchun suvdan foydalanish to‘g‘risidagi fikrlari bilan mazkur asarning “Hammomda cho‘milish, “Sovuq suvda cho‘milish” kabi bo‘limlarida bayon qilingan fikrlari bilan tanishib, ularni hozirgi kunda ham dolzarbligini yo‘qotmaganligini hisobga olib, o‘zingizga kerakli joylarini matnlashtiring; daftaringizga o‘zingiz tug‘ilib, o‘sgan mahalliy hududlarning ichki suvlari, buloq, ko‘l, suv ombori, kanallar, irmoqchalar, ularning to‘yinish va ifloslanish manbalarini hamda insoniyat va tabiat uchun suvning naqadar azizligini, uni toza saqlash va undan tejamkorlik bilan foydalanishning ahamiyati ifodalangan xalq maqollarini, qo‘shiqlarini yozib oling; “Suv xotin-suvsiz xotin” udumlari asosida qadim zamonlardan boshlab ona yurtimizda suvdan tejamkorlik bilan foydalanish, uni toza saqlash, suvsiz yerlarga

suv chiqarish bo'yicha o'zbek xalqining yuksak sug'orish dehqonchiligi madaniyatiga ega ekanligidan dalolat beradi. Qadim gidrotexnik inshoot (Xonbandi, G'ishbandi, Abdullaxon bandi), korizlarning Navoiy, Jizzax viloyatlari, Kitob va Nurota tumanlarida bunyod etilganligining nomlarini lug'at daftarchangizga yozib oling; ularni ishlash prinsipini tushunib oling hamda xalqimizning bunyodkorlik salohiyati to'g'risidagi fikr-mulohazalarinigizni o'rtoqlaringiz bilan baham ko'ring. Yuqorida bayon qilinganlarga asoslanib mustaqil ta'lim jarayonida talabalarni ma'naviy faoliyatga metodik tayyorgarligi samaradorligini oshirishni ko'rsatish maqsadida o'zaro yaqin predmetlar bilimlarini integratsiyalash, o'z navbatida bizga mazkur predmetlarni o'rganish jarayonida ularning bir-biriga samarali ta'sir ko'rsatishini ham namoyon qilish imkonini berdi. Bu esa, shubhasiz, ta'lim jarayoni ishtirokchilarining bilimlarini chuqur va mustahkam, eng muhimlarini tizimli bo'lishiga ko'maklashadi.

Yer va suvni e'zozlash, tabiat va hayvonot olamini asrash, parvarishlash ma'naviyat masalalari bilan tobora uyg'unlashib borayotganligi munosabati bilan talabalarni bo'lajak pedagogik faoliyatida hal qilishi lozim bo'lgan amaliy topshiriqlarni qarashga o'tamiz. Jumladan, suvning ekologik holatini o'rganish bo'yicha o'zingizda bilim va ko'nikmalarni shakllantirish uchun quyidagilarni amalga oshiring: tabiatshunoslik, tabiiy geografiya, kimyo, fizika, biologiya fanlari bo'yicha suvga oid mavzularni o'rganib chiqing:

-xalq xo'jaligida suvdan foydalanish;

-suvni ifloslantiruvchi omillar;

-suvni tozalash usullari bilan bog'liq materiallar bilan tanishtiring;

-shahar (qishloq) tashqarisidan, shahar (qishloq) chekka hududidan, shahar (qishloq) markazidan suv namunalarini oling; suvning fizikaviy-kimyoviy xossalarni o'rganish bo'yicha tajribani o'tkazish metodikasi bilan tanishing hamda natijalarini jamlash uchun jadval tuzing (1-jadval). Mashg'ulot boshlanishidan oldin mazkur jadvalni o'rtoqlaringiz bilan muhokama qiling, kerakli tuzatishlar kiriting; tajriba natijalari bilan jadvalni to'ldiring.

1-jadval

T/r.	Suvning taqqoslama belgilari	Shahar (qishloq) tashqarisida	Shahar (qishloq) chekka hududida	Shahar (qishloq) markazida
1.	Tarkibi			
2.	Fizikaviy-kimyoviy xossalari			
3.	Rangi			
4.	Shaffofligi			
5.	Tiniqligi			
6.	Hidi			
7.	Ta'mi			
8.	Ifloslovchi omillar 1. 2. 3.			

Ushbu jadvalda ko'rsatilgan joylardan havzalardan olingan suvlar namunalarining ifloslanish darajalarini aniqlash uchun ularni bir-birlari bilan taqqoslang; inson faoliyatining suvni ifloslanishiga ko'rsatgan ta'sirini suv yuzasida "gullash" hosil bo'lishini; havzadagi suv o'tlari, hayvonlar soni va ularni suv sirti gullamagan havzalardagi kuzatish natijalari bilan taqqoslashning va ekologik nuqtai nazardan asoslashga harakat qiling; yozma hisobot tayyorlang; uni himoya qiling hamda suvni ifloslovchi omillarini aniqlab, ularni jadvalingizga kiriting.

Fan kabinetida menzurka, probirka, termometr, lupa, mikroskop, pipetka, filtr qog'oz kabi jihozlar yetarli darajada bo'lmasa, suvni tozaligini Ibn sino tomonidan "Tib qonunlari" 1-kitobida taklif etilgan tortish usuli bilan aniqlash maqsadga muvofiq. Buning uchun og'irligi bir xil bo'lgan lattalar (momiq paxta) olish va ularni (shahar tashqarisi, shahar xududi, shahr markazidan olingan suv namunalariga botirib navbatma-navbat torting natijalarini taqqoslang. Suvni ifloslanish darajasi to'g'risida xulosa chiqaring. Bu tajribani biroz o'zgartirib ham bajarishingiz mumkin. Buning uchun og'irligi bir xil bo'lgan 5-6 ta latta yoki paxta oling va ulardan birini nazorat uchun qoldiring, qolganlarini esa turli joylardan olingan suv namunalariga navbatma-navbat botirib, ularning og'irliklarini nazorat uchun olingan suv namunasi ko'rsatkichi bilan solishtirib ko'ring.

Ushbu ishlar bilan parallel ravishda "Iflos suvni filtrlash (doka, paxta yordamida) usuli bilan tozalash", "Iflos suvni qaynatish usuli bilan tozalash", o'zbek olimlari tomonidan yaratilgan germetik (zich

yopiladigan) yashikda (issiq quti) Quyosh energiyasi yordamida “Sho‘r suvdan chuchuk suv olish” kabi ishlarni bajarishga tayyorgalik ko‘rish asqotadi.

Mazkur laborotoriya ishlari tadqiqotchilik metodlari sifatida talabalarga o‘zlari uchun yangilik kashf etish, olingan natijalarni tahlil etish, taqqoslab munosabat bildirish, fikr aytib xulosa chiqarish, ya‘ni bo‘lajak o‘qituvchilarni ma‘naviy faoliyatga tayyorlashning bosh mezoni, mustqil fikrlashga o‘rgatish imkonini beradi.

Xulosa va takliflar.

Shunday qilib tabiiy fanlar bo‘yicha mustaqil ishlarni bajarish jarayonida talabalarni buyuk ajdodlarimizning boy ma‘naviy merosini o‘rganishga izchil jalb qilish, shubhasiz bo‘lajak boshlang‘ich sinf o‘qituvchilarida ularning yuksak ilmiy salohiyatlaridan, shaxsan ko‘rsatgan ilmiy jasoratlaridan hayratlanish tuyg‘usini uyg‘otadi hamda o‘zlarida yuksak axloq, boy ma‘naviy va ma‘rifiy bilimlar, mehnatsevarlik, insonparvarlik, fidoyilik kabi kasbiy fazilatlarini shakllantirishga bo‘lgan intilishni kuchaytiradi.

Tabiiy fanlar bo‘yicha auditoriyadan tashqari mustaqil ta‘lim jarayonida talabalarni ma‘naviy faoliyatga tayyorlashda savol-topshiriqlar, muammoli vaziyatlar ustida ishlashni tashkil etishning ham o‘rni beqiyosdir. Shu munosabat bilan tadqiqotimiz jarayonida qo‘shni Tojikistonning alyuminiy zavodi atmosferaga minglab tonna zaharli gazlarni chiqishi tufayli Surxondaryo viloyati Sariosiyo tumanining o‘simlik va hayvonot dunyosi nobud bo‘layotganligini, mustabid sovet davrida markazning mamlakatimizda paxta yakka hokimligi bo‘yicha o‘tkazgan siyosati oqibatida keyingi chorak asr davomida ona zaminimizga o‘tkazilgan tazyiqi tuproq unumdorligini 40-45 foizga kamayishini, 50 foizdan ortig‘i sho‘rlanganligini, eroziyaga uchraganligini, pirovard natijada Orol dengizini qurishi bilan bog‘liq unummilliy fojeani keltirib chiqarganligini dalillovchi fotosuratlar, jurnal va gazetalarda bosilgan fotolavha, matnli materiallar, Prezident va hukumatimiz yerlarini meliorativ holatini yaxshilash bo‘yicha Farmon, Qarorlarini amalga oshirish bo‘yicha raqamli ma‘lumotlar asosida tarqatma materiallar, so‘rovnomlar, testlar tayyorlashi barobarida talabalarni ma‘lumot va axborotlarni tahlil qilish, ularni matnlashtirish, mustaqil ish va kurs ishlarini bajarish, ijodiy ishlashga jalb etish juda asqotadi. Chunki, ona tabiatimizni ayrim hududlari nochor ahvolga tushib borayotganligini ifodalovchi mazkur tarqatma materiallar talabalarda qayg‘urish, afsuslanish, iztirob chekish his-tuyg‘ularini uyg‘otadi. Bu esa talabalarni yuksak ma‘naviyat sohibi sifatida tabiat haqida qanday bilimlarga ega bo‘lish kerakligi, atrof-muhitni muhofaza qilish nega davlat va jamiyat ahamiyati darajasida ekanligi, ekologiya va inson salomatligi kabi savollarga javob izlashlariga da‘vat etadi.

“Tabiatni muhofaza qilish kuni”ga bag‘ishlab o‘tkazilgan bahs-munozaraga tayyorgarlik ko‘rish jarayonida uning ta‘sirchanligini oshirish maqsadida talabalarga berilgan topshiriqlar orasida musaffo tabiatni, uni asrab-avaylashni, shahar va qishloqlarimizda, kanal va suv havzalaridagi muhofazaga muhtoj manzaralarni yorituvchi rasmlar, fotosuratlar, matnli, jadvalli, grafikli materiallar bilan bir qatorda ekologik fojidan darak beruvchi, dilimizni achituvchi nimjon, mayib, ojiz, majruq bo‘lib tug‘ilgan bolalarning, eroziyaga uchragan, o‘ta sho‘rlangan maydonlarning tasviri tushirilgan turli-tuman rasmlar chizish, jurnal va gazetalardan materiallar saralab olishga alohida e‘tibor berishi muhimligi hamda har bir talabaga “Tabiat-bu men va sen, biz yashayotgan makon” mavzusi bo‘yicha referat tayyorlash zarurligi uqitiriladi.

Talabalarni o‘z tarixini yanada chuqurroq o‘rganishga, undan ruhiy quvvat olishga muntazam ravishda intilishga da‘vat qilish juda muhimdir. Shu munosabat bilan quyida “Tabiatshunoslik va uni o‘qitish metodikasi”, “Ekologiya” fanlari bo‘yicha talabalar mustaqil ishlarining ularni ma‘naviy tarbiyaviy faoliyatga metodik tayyorlash imkoniyatlaridan ayrim namunalar keltiramiz.

O‘zingiz yashaydigan tuman, viloyat hududida o‘sadigan zararli va zaharli o‘simliklar tog‘risida ma‘lumotlar to‘plash, tahlil qilish asosida yoshlar orasida sog‘lom turmush tarzini targ‘ibot-tashviqot qilish bo‘yicha ssenariy tuzish va uni professor – o‘qituvchi rahbarligida o‘rtoqlaringiz bilan muhokama qiling.

O‘zingiz tug‘ilib o‘sgan hududning ichki suvlari – buloq, ko‘l, suv irmoqlari, suv omborlari va h.k. ro‘yxatini tuzing hamda to‘yinish va ifloslanish manbalarini aniqlang. Jamiyat va tabiat uchun suvning naqadar zarurligini ifodalovchi xalq maqollari, ashulalarini yozib oling.

“O‘zbekiston Milliy ensiklopediyasi”dan foydalanish, qadim zamonlardan boshlab ona diyorumizda suvdan tejamkorlik bilan foydalanish uni toza saqlash, suvsiz yerlarga suv chiqarish bo‘yicha suv omborlari, gidrotexnik inshootlar, korizlar qurish bo‘yicha xalqimizning bunyodkorlik salohiyati haqidagi fikr-mulohazalarinizi o‘rtoqlaringiz bilan baham ko‘ring.

O‘zbek olimlari tomonidan suvni qaynatish usuli bilan tozalashni tajriba qilib ko‘ring. Ular tomonidan yaratilgan quyosh energiyasi yordamida sho‘r suvdan chuchuk suv olish “issiq quti” qurilmasini jamoa bo‘lib bajaring.

“Avesto” kitobi bilan tanishib, hozirgi O‘zbekiston hududida juda uzoq zamonlardanoq tabiatni asrab-avaylab va tashqi muhit tozaligini saqlash, turli kasalliklarni oldini olish, mikroblarni zararsizlantirish

vositasi sifatida qaysi o‘simliklardan foydalanliklari bilan tanishib; bunda o‘rnatilgan qattiq tartib-qoidalarga rioya qilmaganlarini jazolash tartibiga alohida e‘tibor bering.

Qur‘oni Karim, Hadislarda o‘simliklarni muhofaza qilishga bag‘ishlangan oyat, sur‘alar bilan tarnishib, bo‘lajak pedagogik faoliyatingizda ulardan foydalanishning shakl, usul va vositalari tog‘risida maslahatlar oling.

O‘z-o‘zidan ravshanki, ma‘naviy yo‘g‘rilgan o‘quv savol va topshiriqlari tizimini ishlab chiqish ma‘lum talablar asosida amalga oshirilishi va ular talabalarga ularning tayyorgarlik darajasi va qobiliyatlariga mos ravishda taqdim etilishi joiz. Ilmiy-pedagogik adabiyotlarda amerikalik psixolog olim Benjamen Blumning o‘quv maqsadlari taksonomiyasiga, ya‘ni savol va topshiriqlar tizimi-bilish faoliyatlari darajalariga mos kelishini hisobga olish lozimligi isbotlab berilgan [7]. Unga ko‘ra tafakkurning rivojlanishi – bilish, tushunish, qo‘llash, tahlil, umumlashtirish, baholash darajalari bo‘ladi. Ulardan bilish, tushunish, qo‘llash tafakkurning quyi darajasi hisoblansa, tahlil, umumlashtirish, baholash esa tafakkurning yuqori darajasi hisoblanadi.

Ushbu nuqtayi nazardan tabiatshunoslik ta‘limida talabalarga yuqorida taqdim etilgan savol va topshiriqlar aksariyat hollarda talabalar tafakkur rivojlanishining bilish, tushunish, qo‘llash darajalariga mos kelishini ta‘kidlash joiz.

Yuqorida bayon qilinganlarga asoslanib, bo‘lajak boshlang‘ich sinf o‘qituvchilarini mustqil ta‘limga muntazam ravishda jalb qilish, shubhasiz ularning kelgusi pedagogik faoliyatlarida kichik maktab yoshidagi bolalarni ma‘naviy tarbiyalash uchun yetarli bilim va ko‘nikmalarni shakllantirishga imkon beradi, deb hisoblash mumkin.

Adabiyotlar :

1. O‘zbekiston Respublikasi “Ta‘lim to‘g‘risida” Qonun.-T., 2020.-75 b.
2. O‘zbekiston Respublikasi Prezidenti Shavkat Mirziyoyevning Oliy Majlisga Murojaatnomasi//”Zarafshon” gazetasi, 2020 yil 30 dekabr.
3. Karimov I.A. Yuksak ma‘naviyat – yengilmas kuch. T.: Ma‘naviyat, 2008. 176 b.
4. Abu Ali Ibn Sino. Tib qonunlari. 1-kitob. T.: Abdulla avloniy nomidagi xalq merosi.1993. 336 b.
5. “Yosh fiziologiyasi va gigiyenasi” fani dasturi. –T.: ToshDPU.
6. Muhammadjonov A. Qadimgi suv inshootlari.-T.: O‘zbekiston, 1968.-55 b.
7. “Tabiatshunoslik va uni o‘qitish metodikasi” fani dasturi.-T., 2017-12 b.
8. Farberman B.P. Ilg‘or pedagogik texnologiyalar. –T.: Fan. 2000.-12 b.
9. Shodiyev N. Oliy matematika ta‘limida kasbiy-pedagogik yo‘naltirilganlik – talabalar ma‘naviyatini shakllantirish vositasi sifatida // Uzluksiz ta‘lim muammolari Respublika konferensiya materiallari. - Samarqand. 2011.-B. 104-107.
10. Shodiyev N., Rahimqulova M. Oliy ta‘lim tizimida bo‘lajak o‘qituvchilarni tayyorlashda kasbiy-pedagogik yo‘naltirilganlik.-Samarqand: SamDU, 2019.-68 b.
11. O‘zbekiston Milliy ensiklopediyasi. 1 jild.-T.; 2000.

RAQAMLI TEXNOLOGIYALAR ASOSIDA “SONLI USULLAR” FANINI
O‘QITISHNI TASHKIL ETISH

Qurbonov G‘ulomjon G‘afurovich,

Buxoro davlat universiteti

*Matematik analiz kafedrası katta o‘qituvchisi
pedagogika fanlari bo‘yicha falsafa doktori (PhD)*

gulomjonqurbonov8@gmail.com

Maqolada oliy ta‘lim muassasalari Amaliy matematika ta‘lim yo‘nalishi talabalarini “Sonli usullar” fanidan tayyorlangan mobil dastur asosida o‘qitishda elektron-dasturiy va metodik ta‘minoti haqida so‘z yuritiladi. Mobil dasturiy vosita mukammal elektron didaktik vosita sifatida xizmat qilishi natijasida talabalarning bilim, malaka va ko‘nikmalarining rivojlanish darajasi oshirilishi ilmiy asoslab berilgan.

Kalit so‘zlar: *elektron-didaktik, mobil ta‘lim, dasturiy vosita, multimedia, interaktivlik, media, vizual axborot, konsepsiya, sinxron, kognitiv, raqamli ta‘lim texnologiyalar, E-learning.*

ОРГАНИЗАЦИЯ ОБУЧЕНИЯ ЧИСЛЕННЫМ МЕТОДАМ НА ОСНОВЕ ЦИФРОВЫХ
ТЕХНОЛОГИЙ

В статье рассказывается об электронном программно-методическом обеспечении обучения студентов прикладной математики высших учебных заведений на базе мобильной программы, подготовленной по предмету “Численные методы”. В результате использования мобильного программного средства как прекрасного электронного дидактического средства научно обоснован уровень развития знаний, навыков и умений студентов.

Ключевые слова: *электронная дидактика, мобильное образование, программное обеспечение, мультимедиа, интерактивность, медиа, визуальная информация, концепция, синхронные, когнитивные, цифровые образовательные технологии, электронное обучение.*

ORGANIZATION OF TRAINING IN NUMERICAL METHODS BASED ON DIGITAL
TECHNOLOGIES

The article describes the electronic software and methodological support for teaching students of applied mathematics of higher educational institutions on the basis of a mobile program prepared in the subject “Numerical Methods”. As a result of the use of mobile software as an excellent electronic didactic tool, the level of development of knowledge, skills and abilities of students are scientifically substantiated.

Key words: *e-didactics, mobile education, software, multimedia, interactivity, media, visual information, concept, synchronous, cognitive, digital educational technologies, e-learning.*

Kirish. Ta‘limning innovatsion elektron-didaktik shakllari - ta‘lim oluvchilarning qobiliyatlari va qiziqishlari hisobga olinadi. Ta‘lim-tarbiya mazmunini, ta‘lim maqsadiga mos ravishda loyihalash hamda pedagogik, raqamli texnologik metodlar, shakllar va o‘qitish usullarini tatbiq etishga yo‘naltirilgan umumpedagogik, didaktik va shaxsiy uslubiy tartiblar asosida amalga oshiriluvchi ta‘lim beruvchi va ta‘lim oluvchi o‘rtasidagi o‘zaro ta‘sir tizimidir [1].

Umuman olganda ta‘lim mazmuni quyidagi talablarga javob berishi:

- ❖ talabalarning bilim darajasini rivojlantirish vositasi bo‘la olishi;
- ❖ talabalar amaliy tajribasini rivojlantirish uchun asos bo‘lishi;
- ❖ talabalarning tanqidiy, mustaqil, hamda ijodkorlik qobiliyatlarining shakllanishi;
- ❖ talabalarning olgan bilim darajasi ehtiyojlariga mos ravishda to‘laqonli rivojlantirilishiga olib keladi.

Ta‘lim mazmuni, maqsadi va vazifalarini o‘zida qamrab olgan darajasiga qarab elektron ta‘lim resurslarini o‘quv jarayoniga tatbiq etish imkoniyati paydo bo‘ladi.

Hozirgi kunda rivojlanib borayotgan mobil ta‘lim haqida Buyuk Britaniyalik olim S.Trongtortam o‘z ilmiy ishlarida mobil ta‘limning umumlashtirilgan ta‘rifini keltirgan. Mobil ta‘limda talabalar uchun uslublarni takomillashtirgan holda rivojlantirishda yordam beradigan mobil telefonlar, smartfonlar, planshet kompyuterlar va ko‘chma qurilmalar yordamida o‘rganishning yangicha metodlari keltirib o‘tilgan. Mobil

ta'lim texnologiyalari o'qituvchilar va talabalar uchun jozibador bo'lishi mumkin bo'lgan ta'lim jarayonini va o'qitishni osonlashtirish, qo'llab-quvvatlash va takomillashtirish maqsadida ishlatilishi nazarda tutiladi [2].

Mobil ta'lim talabalarga tizimdagi muammolarni hal qilish yo'lida erishish mumkin bo'lgan, foydali, dolzarb va rag'batlantiruvchi masalalarda individual ravishda faol ishtirok etishga yordam beradi. Mobil ta'limga moslashish uchun ta'limning barcha bosqichlarida faoliyat olib borayotgan o'qituvchilar o'quv jarayonida mobil ta'limdan foydalanishi uchun zamonaviy texnologiyalarning dasturiy vositalarini o'zlashtirishlari talab etiladi. Biroq, yaxshi ijtimoiy-iqtisodiy muhitga ega bo'lgan jamiyatlarda ham bu jarayonda ba'zi bir muammolar mavjudligi bizga ma'lum. Ular o'quv-metodik ta'minotning va o'qituvchilar uchun tegishli qo'llanmalarining hamda mobil ta'limdan foydalanish kompetentligining yetishmasligi kabi masalalarini o'z ichiga oladi [3].

O'z navbatida bugungi kun o'quv jarayonining talablaridan kelib chiqqan holda masofaviy, mobil ta'lim talablari va tamoyillarini tadqiq etishga to'g'ri keladi.

Hozirgi kunga qadar raqamli ta'limda foydalaniladigan resurs tarkibini yaratish uchun quyida keltirilgan tamoyillarga asoslanishi bir necha olimlar tomonidan tadqiq etilgan:

- ✓ multimedia tamoyili;
- ✓ uzluksizlik tamoyili;
- ✓ tushunarlik tamoyili;
- ✓ muvofiqlik tamoyili;
- ✓ interaktivlik tamoyili;
- ✓ matn va grafik ma'lumotlar o'rtasidagi aloqa tamoyili;
- ✓ media elementlari va kognitiv tuzilish o'rtasidagi aloqani yaratishga e'tibor qaratish tamoyili.

Yuqorida keltirilgan tamoyillarga tayangan holda raqamli ta'lim o'quv materiali tartibini tayyorlashda audio, video, mantli ma'lumotlardan fanning me'yoriy hujjatlar darajasidan chiqmagan holda tayyorlanadi. Talabalarining vizual axborot qabul qilish imkoniyatidan kelib chiqib, mavzu doirasida sodda, tushunarli va aniq ma'lumotlar keltiriladi. Bunda ta'lim resurslari o'rtasidagi o'zaro bog'lanishni fan mavzularining uzluksizligi inobatga olinishi lozim bo'ladi [4]. Bugungi kunda raqamli ta'lim texnologiyalari shiddat bilan rivojlanib borayotganligi sababli yuqoridagi tamoyillar o'z-o'zidan yangilanib borishi bilan bir qatorda bu o'zgarishlarni tadqiq etishga harakat qilamiz.

Yuqorida ta'kidlab o'tilgan xorij olimlarining tamoyillardan kelib chiqib, mobil ta'limni quyidagi tamoyillarga amal qilishini ko'rsatishimiz lozim:

- ❖ axborotni taqdim etishning turli xildagi metodlardan foydalanish mumkinligi, murakkab jarayon va hodisalarni real hayotda tasavvur qilib bo'lmaydigan darajada aks ettirishga yordam berishi ko'rsatiladi;
- ❖ bitta konsepsiya elementi bilan bog'langan formatda imkon qadar bitta interfeysda joylashgan bo'lishi zarur. Bu foydalanuvchiga ob'ekt (jarayon, hodisa)ni turli tomonlardan va har xil namoyon bo'lish metodlarini o'rganishga imkoniyat yaratadi;
- ❖ ovoqli, grafika va matnli kabi axborotlar tartiblangan sinxron ko'ri- nishda foydalanilishi kerak bo'ladi. Bu foydalanuvchi idrokining haddan tashqari yuklama bilan ishlamaslikka imkon yaratadi, shuningdek, ob'ekt (jarayon, hodisa)ni ko'p qirrali tarzda idrok qilishga hissa qo'shiladi;
- ❖ mobil ta'lim materialining shakli ta'lim mazmuniga va o'quv dasturining maqsadi bilan bog'liq bo'lgan holda mos kelishi zarur;
- ❖ mobil ta'lim materiali uchun bir vaqtning o'zida matnli, vizual va audio taqdimot shakllaridan foydalanishga pedagogik-psixologik yondashuvni inobatga olish zarur;
- ❖ murakkab tushunchalar va jarayon yagona vosita orqali, so'ngra ikki yoki bir nechta axborotni taqdim etuvchi ommaviy axborot vositalari orqali taqdim etiladi;
- ❖ talabalarining bilim va kognitiv xususiyatlarini hisobga olishga to'g'ri keladi;
- ❖ talabalar metakognitiv qobiliyatlarning yuqori darajasi bilan gipermatn orqali bog'lanishlarni va har qanday ma'lumotlarni osonlik bilan topishlari uchun qulayliklar yaratilgan bo'lishi lozim [5].

Asosiy qism.

Bo'lajak mutaxassislarni raqamli texnologiyani rivojlantirishdagi bilimlar nazariy mashg'ulotlarda, ko'nikmalar amaliy mashg'ulotlarda, malakalarni esa mustaqil ta'lim jarayoni va amaliy faoliyat jarayonida egallanadi. Shu sababli raqamli texnologiyani rivojlantirishda amaliy mashg'ulotlar va mustaqil ta'lim olish alohida ahamiyatga ega hisoblanadi. Amaliy mashg'ulotlar ta'lim jarayonining muhim dars shakllaridan hisoblanib, talabalar o'quv topshiriqlari jamlanmasini o'qituvchi boshchiligida bajaradilar. Talabalar o'quv mashg'ulotining ilmiy va texnik asoslarini amaliy jarayonda o'zlashtirishi orqali amaliy mashg'ulot o'tkazilishini maqsadiga erishiladi. Amaliy ishlarni bajarishda bilim, ko'nikma va malakalarga ega bo'ladilar hamda raqamli ta'lim texnologiyalari yordamida zamonaviy metodlar orqali

amaliy ishlarni bajaradilar va natija oladilar. O‘qituvchi nazariy tushunchalarni berishda avvalambor kirish yo‘riqnomasida faqatgina topshiriq maqsadini aytib o‘tadi, keyinchalik bosqichma-bosqich uni bajarishga qo‘yilgan talablarini tushuntirib o‘tadi. Talabalar topshiriqlarni bajarishdagi ketma-ketlik va uni amalga oshirish metodlarini amaliy ko‘rsatmalar asosida mustaqil o‘rganishlari mumkin. Bu orqali ishning to‘g‘ri bajarilayotganini, talabalarining qanchalik tushunganliklari natijasida kuzatishimiz mumkin.

Mobil ta‘lim talabalarga tizimdagi muammolarni hal qilish yo‘lida erishish mumkin bo‘lgan, foydali, dolzarb va rag‘batlantiruvchi masalalarda individual ravishda faol ishtirok etishga yordam beradi. Mobil ta‘limga moslashish uchun ta‘limning barcha bosqichlarida faoliyat olib borayotgan o‘qituvchilar o‘quv jarayonida mobil ta‘limdan foydalanishi uchun zamonaviy texnologiyalarning dasturiy vositalarini o‘zlashtirishlari talab etiladi. Biroq, yaxshi ijtimoiy-iqtisodiy muhitga ega bo‘lgan jamiyatlarda ham bu jarayonda ba‘zi bir muammolar mavjudligi bizga ma‘lum. Ular o‘quv-metodik ta‘minotning va o‘qituvchilar uchun tegishli qo‘llanmalarining hamda mobil ta‘limdan foydalanish kompetentligining yetishmasligi kabi masalalarini o‘z ichiga oladi.

Ushbu mobil ta‘limning tamoyillaridan pedagogik tajribalar shuni ko‘rsatadiki, oliy ta‘lim muassasalarida “Amaliy matematika” ta‘lim yo‘nalishi umumkasbiy fanlarini o‘qitishda raqamli texnologiyalarni qo‘llash ta‘lim samaradorligini yanada oshirishda sezilarli ahamiyat kasb etadi. Bunda mobil dasturiy ta‘lim vositalari alohida muhim o‘rin egallaydi [6].

Shu o‘rinda oliy ta‘lim muassasalarining 5130200- Amaliy matematika ta‘lim yo‘nalishi o‘quv rejasining umumkasbiy fanlar blokidagi “Sonli usullar” fanining dasturiy ta‘minotini ishlab chiqib, u orqali o‘qituvchilarini innovatsion kasbiy faoliyatga tayyorlash sifatini yanada oshirish muhim ahamiyat kasb etadi.

“Sonli usullar” fani bo‘yicha nazariy tushunchalarni berishda o‘qituvchi kirish yo‘riqnomasida faqatgina topshiriq maqsadini aytib o‘tgan holda, bosqichma-bosqich uni bajarishga qo‘yilgan talablarini tushuntirib o‘tadi. Ishlab chiqilgan dasturiy ta‘minot asosida topshiriqlarni bajarish ketma-ketligi va uni bajarish metodlarini amaliy ko‘rsatma asosida talabalar virtual holda mustaqil o‘rganishlariga to‘g‘ri keladi. Ushbu metodikaning afzalligi shundaki, natijada o‘qituvchida mavzuni yaxshi o‘zlashtirmagan talabalarga alohida vaqt ajratish va ularga amaliy yordam berish imkoniyati paydo bo‘ladi. Natijani talabalar tomonidan topshiriqlarning to‘g‘ri bajarilayotganligi va ularning qanchalik tushunganliklarini kuzatish jarayonida aniqlash mumkin. Amaliy mashg‘ulot topshiriqlarini bajarish uchun metodik ko‘rsatmalar ishlab chiqilgan bo‘lib, ular quyidagilardan iboratdir: ishning maqsadi, ishni bajarishga oid kerakli nazariy ma‘lumotlar, namunaviy ishlab ko‘rsatilgan natijalarga qo‘yiladigan talablar, mustaqil amaliy topshiriqlar va nazorat uchun test topshiriqlaridan tashkil topadi.

“Sonli usullar” fanining mobil dasturi

haqida qisqacha nazariy ma‘lumot

Sonli usullar fanining mobil dasturi “E-learning” (elektron ta‘lim) innovatsion texnologiyasidan foydalanib ishlab chiqildi. “E-learning” (elektron ta‘lim) innovatsion texnologiyasi, an’anaviy ta‘lim bilan masofaviy ta‘limni birlashtiradi. Ushbu mobil dastur talabalarni, shuningdek fanni mustaqil o‘rganuvchilar uchun auditoriyada berilgan ta‘limni yanada mustahkamlash, o‘z ustida ishlashni osonlashtirish, o‘zining reytingini belgilash, foydalanuvchining o‘ziga qulay bo‘lgan vaqtida shaxsiy mobil telefoni yoki smartfonlaridan foydalangan holda o‘zlashtirish natijasini 70-90% gacha oshirish imkoniyatini yaratadi.

Ishlab chiqilgan dasturiy vositalarda, fanlar bo‘yicha barcha kontentlar aks ettirilgan bo‘lib, ma‘ruza va amaliy mashg‘ulotlar mavzulari mazmuni har bir ma‘ruza mashg‘ulotiga nazariy ma‘lumotlar, glossariy, mustaqil topshiriqlar, mavzulastirilgan testlar banki, amaliy mashg‘ulotlarni bajarishga doir namunaviy misollar yechimlari, videolar, virtual lavhalar, foydalanilgan adabiyotlar ro‘yxati va muallif haqida qisqacha ma‘lumotlar keltirilgan.

Mobil telefonga o‘rnatilgan dasturga kirganda, dasturning bosh oynasi namoyon bo‘ladi. “Sonli usullar” fani mobil dasturi quyidagi kontentlardan iborat. Mobil ilova bosh sahifasi, dastur haqida ma‘lumot, mundarija, ma‘ruza mashg‘ulotlari, amaliy mashg‘ulotlar, glossariy, mavzulastirilgan va yakunda to‘liq fan bo‘yicha testlar banki, adabiyotlar ro‘yxati, muallif haqida qisqacha ma‘lumotni o‘z ichiga olgan (1- va 2-rasmlarga qarang).

Mobil dastur o‘zining oson o‘rnatilishi, tushunarligi, barcha kerakli ma‘lumotlarni o‘zida qamrab olganligi, o‘rgatuvchi va nazorat testlarining har bir mavzu bo‘yicha alohida tuzilganligi, barcha android qurilmalar uchun mo‘ljallanganligi bilan boshqa mobil ilovalardan tubdan farq qiladi. 5130200 – Amaliy matematika ta‘lim yo‘nalishining o‘quv rejasidagi umumkasbiy fanlar blokidagi “Sonli usullar” fanidan talabalarining mustaqil ta‘lim olish imkoniyatini takomillashtirish va individual ishlash qobiliyatlarini rivojlantirish maqsadida fanning mobil dasturi ishlab chiqildi va amaliyotga joriy qilinib, talabalar va soha mutaxassislariga foydalanish maqsadida tavsiya qilindi. Natijada talabalar umumkasbiy fanlar mazmunini mukammal o‘zlashtirish jarayonida, faqat an’anaviy ta‘lim bilan cheklanib qolmay,

“Sonli usullar” fanining mobil dasturining komponentlari



1-rasm. Sonli usullar fani mobil dasturi haqida qisqacha ma’lumotning ko’rinishi

2-rasm. Sonli usullar fani mobil dasturi mundarijasining ko’rinishi

balki raqamli texnologiyalarga asoslangan dasturiy ta’lim vositalar asosida bilim, ko’nikma va malakalari talab darajasida oshirib boriladi.

Xulosa.

Talabalarni mobil dastur yordamida o’qitish jarayonida rivojlanganlik darajasini avtomatik aniqlagan holda obyektiv baholashga olib keladi. Dasturiy ta’lim vositalaridan amalda nazorat qilish imkonini beruvchi ko’rsatkich va mezonlar tanlab olinib, xolisona baholash vositalari sifatida qo’llanilgan holda, metodik tavsiyalar ishlab chiqilib, amaliyotga joriy etilganligi bilan ajralib turadi. Nazariy materiallarni to’laqonli o’zlashtirish jarayonida talabalar amaliy ko’nikmalari shakllanadi. Natijada tayyorlangan mobil dastur o’qitishning elektron-dasturiy va metodik ta’minoti bo’yicha mukammal dasturlashtirilgan elektron didaktik vosita sifatida xizmat qilishdan iboratdir.

Adabiyotlar:

1. Иноятов У.И, Замонавий узлуксиз таълим муаммолари: инновация ва истикболлар. Халқаро илмий конференция. 2018 й. -5 б.
2. Trongtortam, Suparawadee. A decision support model for mobile technology enhanced teaching. Diss. Liverpool John Moores University, 2019.104.
3. Irby T.L. Instructor Competencies Needed to Develop Instructional Strategies for Mobile Learning in Fields of Agricultural Education: Diss. – 2014.
4. Martina Brajković. Tools and Methodologies for Developing Interactive Electronic Books. ERASMUS program June 2014. P. 4-34-38.
5. Анапиев Ф. Аниқ фанларни ўқитишда интерфаол ўқитиш методлари // Маъруза матни. Т-2011. URL: <https://matematika.uz/2017/03/interfaol- metodlar/>
6. Qurbonov G.G’. Umumkasbiy fanlarni raqamli ta’lim texnologiyalari asosida o’qitish metodikasini takomillashtirish (Axborot tizimlarining matematik va dasuriy ta’minoti misolida). Pedagogika fanlari bo’yicha falsafa doktori (PhD). Diss. –Т.: -155 b.

**MATEMATIKA DARSLARIDA INTERFAOL USULLARNING QO‘LLANISHI
(6-sinf darslari misolida)**

*Raupova Mohinur Haydar qizi,
Chirchiq davlat pedagogika universiteti
Algebra va matematik analiz kafedrasida o‘qituvchisi
r.mokhinur@gmail.com*

Maqolada ta’lim prinsiplari singdirilgan interfaol usullar va ularni umumta’lim maktablarida matematika darslarida qo‘llash tartibi bayon qilingan. VI sinf matematika darsligida berilgan «Ratsional sonlar ustida to‘rt amalga doir mashqlar» va «VI sinf matematika kursi bo‘yicha matnli masalalar yechish» ga doir dars ishlanmalari yoritilib, darslarda pedagogik texnologiyalardan foydalanishga oid misollar keltirilgan.

***Kalit so‘zlar:** ta’lim prinsiplari, «matematik lotto» o‘yini, katta guruhlar o‘rtasida musobaqa, klaster usullari, ilmiylik, tarbiyaviylik, ko‘rgazmalilik, ongillik va faollik, puxta o‘zlashtirish prinsiplari.*

**ПРИМЕНЕНИЕ ИНТЕРАКТИВНЫХ МЕТОДОВ НА УРОКАХ МАТЕМАТИКИ
(на примере уроков 6 класса)**

В статье описаны интерактивные методы, в которых заложены принципы обучения, и порядок их применения на уроках математики в общеобразовательных школах. Изложены разработки уроков по темам «Упражнения по четырем действиям над рациональными числами» и «Решение текстовых задач по курсу математики для VI класса» из учебника по математике для 6 класса, также приведены несколько примеров по использованию педагогических технологий на уроках.

***Ключевые слова:** принципы образования, игра «математическое лото», соревнование между большими группами, кластерные методы, принципы научности, воспитательности, показательности, внимательности, активности и усвоения.*

**APPLICATION OF INTERACTIVE METHODS IN MATHEMATICS LESSONS
(using the example of 6th grade lessons)**

The article describes interactive methods in which the principles of teaching are laid down, and the order of their application in mathematics lessons in secondary schools. The lessons of the 6th grade mathematics textbook «Four practical exercises on rational numbers» and «Solving textual problems on the 6th grade mathematics course» are highlighted, and examples of the use of pedagogical technologies in the lessons are given.

***Keywords:** educational principles, game «mathematical lotto», competition between big groups, cluster methods, scientific, educational, demonstrative, awareness and activism, principles of careful learning.*

Kirish. Mamlakatimizda amalga oshirilayotgan iqtisodiy va ijtimoiy o‘zgarishlar, jahon iqtisodiyotida integrallashuv ta’lim tizimi oldiga dolzarb masalalardan biri bo‘lgan sifatli ta’limni amalga oshirish va sifatli mutaxassislarni tayyorlash vazifasini qo‘yadi. Innovatsion pedagogik jarayonlar ta’lim xizmatlari bozorida u yoki bu ta’lim muassasasining raqobatbardosh bo‘lishiga asos yaratadi. Bu jarayon esa o‘qituvchi va o‘quvchi shaxsini intensiv rivojlantirish, ularning birgalikdagi faoliyati va muloqotini demokratlashtirish, ta’lim-tarbiya jarayonini insonparvarlashtirish, o‘quvchini faol ta’lim olishi hamda o‘zini shakllantirishga yo‘naltirilgan. Innovatsion pedagogik jarayonlar ta’lim texnologiyalari, metod va vositalari hamda ta’limning moddiy - texnika bazasini modernizatsiyalash kabi vazifalarni bajaradi. Pedagoglarning kasbiy mahorati, ularning ijodkorligi, izlanuvchanligining rivojlanish yo‘nalishlarini aniqlaydi, o‘quvchilarning shaxs sifatida kamol topishida muhim o‘rin tutadi.

Hozirgi kun talabi ta’lim jarayonida asosiy yo‘nalishdagi ta’lim mazmunini yanada mukammallashtirishni talab etadi. Har bir ta’lim yo‘nalishining o‘z o‘quv predmeti bo‘lganligi bilan ularni

fanlararo bog‘liqligini ta’minlay olish va boshqa fanlar doirasida ham qo‘llay olish imkoniyatlarni yuzaga keltirishi lozim.

O‘qitish jarayoni deganda, o‘quvchilarning muayyan o‘quv materialini o‘zlashtirishga qaratilgan o‘quv-bilish faoliyati va o‘qituvchining mazkur jarayonni tashkil etish hamda boshqarishga asoslangan pedagogik faoliyati orqali o‘zaro hamkorlikda o‘quv maqsadlariga erishiladigan jarayon tushuniladi [1]. Aniq fanlar qatoriga kiruvchi matematika fani darslarini pedagogik texnologiyalardan samarali foydalangan holda tashkil etish o‘qitish jarayonining yuqoridagi ta’rifiga mos kelishini ta’minlaydi.

Matematika metodikasi haqidagi tushuncha birinchi bo‘lib, shvedsariyalik pedagog matematik G.Pestalotsining 1803-yilda yozilgan «Sonni ko‘rgazmali o‘rganish» asarida bayon qilingan. XVII asrning birinchi yarmidan boshlab, matematika o‘qitish metodikasiga doir masalalar bilan rus olimlaridan akademik S.E.Guriv (1760-1813), XVIII asrning birinchi va ikkinchi yarmidan esa N.I.Lobachevsiy (1792-1856), I.N.Ulyanov (1831-1886). L.N.Tolstoy (1828-1910) va atoqli metodist-matematik S.I.Shoxor-Trotsky (1853-1923), A.N.Ostrogrotsky va boshqalar shug‘ullanib, ular matematika faniga ilmiy nuqtayi-nazardan qarab, uning progressiv asoslarini ishlab chiqqanlar. Masalan, A.N.Ostrogrotsky «Ong kuzatishdan keyin paydo bo‘ladi, ong real, mavjud olamga asoslangan» deb yozgan edi [2].

Keyinchalik matematika o‘qitish metodikasining turli yo‘nalishlari bilan N.A.Izvolskiy, V.M.Bradis, S.E.Lyapin, I.K.Andronov, N.A.Glagoleva, I.Y.Dempman, A.N.Barsukov, S.I.Novoselov, A.Y.Xinchin, N.F.Chetveruxin, A.N.Kolmogorov, A.I.Markushevich, A.I.Fetisov [3] va boshqalar shug‘ullanganlar. 1970-yildan boshlab maktab matematika kursining mazmuni yangi dastur asosida o‘zgartirilgan, natijada uni o‘qitish metodikasi ham ishlab chiqilgan. Hozirgi dastur asosida o‘qitilayotgan maktab matematika fanining metodikasi bilan professorlardan V.M.Kolyagin, R.S.Cherkasov, P.M.Erdniyev, J.Ikramov, N.G‘aybullayev, T.To‘laganov, A.Abduqodirov [4] va boshqa metodist olimlar shug‘ullanganlar va shug‘ullanmoqdalar. Matematika o‘qitish metodikasi pedagogika universitetlarining III-IV kurslarida o‘tiladi.

Pedagogikada umumiy ta’lim prinsiplarini matematika o‘qitish jarayonida qo‘llash maktab va oliy o‘quv yurtlariga qo‘yiladigan yagona talablar majmuasidan iborat. Matematika o‘qitish uslubiyoti bu prinsiplarni quyidagicha belgilaydi: a) ilmiylik; b) tarbiyaviylik; v) ko‘rgazmalilik; g) onglilik va faollik; d) puxta o‘zlashtirish; e) sistemalilik va ketma-ketlilik; j) moslik; z) tabaqalashtirish va individuallashtirish [5].

Asosiy qism.

Biz shu prinsiplar asosida VI sinf matematika darsligida keltirilgan «Ratsional sonlar ustida to‘rt amalga doir mashqlar» va «VI sinf matematika kursi bo‘yicha matnli masalalar yechish» mavzulari asosida darslar tashkil qildik va ularning ishlanmalarini tayyorladik. Mavzuni yoritib berishda matematik trening, kichik guruhlar o‘rtasida musobaqa, «matematik loto» o‘yini, katta guruhlar o‘rtasida musobaqa, klaster usullardan foydalandik. Bu metodlar negiziga esa ta’lim prinsiplari singdirilgan.

Mavzu: Ratsional sonlar ustida to‘rt amalga doir mashqlar.

Darsning maqsadi:

Ta’limiy: O‘quvchilarga sonlar haqida tushuncha hosil qilish, ratsional sonlar ustida to‘rt amal birgalikda kelgan mashqlarni bajarishni o‘rgatish.

Tarbiyaviy: O‘quvchilarda ratsional sonlar ustida to‘rt amalga doir mashqlar bajarish jarayonida o‘zaro hurmat, o‘zaro yordam, milliy g‘urur tushunchalarini darsda faollikni oshirish orqali tarbiyalash.

Rivojlantiruvchi: Ratsional sonlar ustida amal birgalikda kelgan mashqlarda amallar tartiblarini belgilay olishni, tez hisoblashni o‘rgatish.

Darsning jihozlari: VI sinf «Matematika» darsligi, dars ishlanmasi, faollik oynasi, flomaster, test oynasi va belgilash uchun varaqlar, guruhlarga ishlash uchun kartochkalar.

Texnik vositalar: Kompyuter, multimediya,

Darsning turi: An’anaviy.

Darsning uslubi: Bahs-munozara.

Darsning rejasi:

- 1). O‘tilgan mavzu bo‘yicha matematik tezkor savol-javob.
- 2). Uyga vazifani tekshirish.
- 3). Ratsional sonlar va amallar tartibini qo‘yishni o‘rganish.
- 4). Ratsional sonlar ustida amallar bajarish uchun formulalarni takrorlash, matematik loto o‘yini.
- 5). Mashq va masalalar bajarish.
- 6). Test plakatidagi testlarni bajarish.
- 7). Darsni yakunlash.
- 8). Uyga vazifa.

I. Tashkiliy qism: Salomlashish, davomatni aniqlash, doskaning tozaligi, ko‘rgazmali qurollarni joylashtirish, kichik - 2 ta, o‘rta - 4 ta, katta - 10 tadan o‘quvchilarni guruhlarga ajratish.

II. Darsning borishi: Aziz o‘quvchilar, biz ratsional sonlar ustida bilimga egamiz.

Matematik trening:

Maqsad: O‘quvchilar diqqatini jalb qilish.

1) Sonlar ketma-ketligining keyingi hadini aniqlang.

a) 2; 5; 10; 17; ...

Javob: 26 (Har bir hadga toq sonlar ketma-ket qo‘shiladi. 3; 5; 7; 11;13)

2) $\frac{1}{2}; \frac{1}{4}; \frac{1}{8}; \frac{1}{16}; \dots$ **Javob:** $\frac{1}{32}$

3) 11,1; 21,3; 14,1; 51,6;... . **Javob:** 17,1 (Diqqat bilan e‘tibor qilsangiz raqamlar 11;12;13;14;15;16 tartibda yozilgan, faqat ular o‘nli kasr ko‘rinishda yozilgan.

Kichik guruhlar o‘rtasida musobaqa bo‘ladi.

1-misol. Amallarni bajaring: $(1,25 : \frac{2}{3} - 1,25 \cdot 2,4) : 4,25$.

O‘quvchilar **1** **2** **3** **4** raqamlari yozilgan kartochkalarni ko‘rsatadilar.

1.	$1,25 : \frac{2}{3} =$	1.	$\frac{9}{34}$
2.	$1,25 \cdot 2,4$	2.	3
3.	$\frac{15}{8} - 3 =$	3.	$\frac{9}{8}$
4.	$\frac{9}{8} : 4,25 =$	4.	$\frac{15}{8}$

2-misol. Amallarni bajaring: $(1\frac{2}{3} - 3\frac{2}{5} + 1\frac{1}{10}) : 0,8 + 0,4$.

1.	$1\frac{2}{3} - 3\frac{2}{5} =$	1.	$\frac{83}{120}$
2.	$-\frac{26}{15} + 1\frac{1}{10} =$	2.	$\frac{7}{24}$
3.	$\frac{7}{30} : \frac{8}{10} =$	3.	$-\frac{11}{15}$
4.	$\frac{7}{24} + 0,4 =$	4.	$-\frac{19}{30}$

Amallarning bajarilish tartibini belgilang:

1). $-\frac{7}{9} \cdot 5,25 \cdot 1\frac{2}{7} - (-1\frac{1}{4}) =$

2). $(\frac{5}{6} - \frac{7}{8} - \frac{1}{12}) \cdot 2\frac{2}{3} : \frac{1}{6} + 1,05 : 0,3 =$

3). $(0,25 - 4\frac{3}{4}) \cdot 0,4 - 1\frac{2}{3} : \frac{5}{18} =$

«Matematik loto» o‘yini:

Hamma takrorlashlardan keyin uchta guruhga ham formulalar yozilgan kartalar tarqatiladi. O‘quvchi formula nomini aytadi. O‘quvchilar shu formulani daftariga yozib turadilar [6-7].

Ko‘paytirishning o‘rin almashtirish qonuni.

Aylananing uzunligi formulasi.

Ko‘paytirishning guruhlash qonuni.

Qo‘shishning guruhlash qonuni.

Doiraning yuzi.

Ko‘paytirishning qo‘shishga nisbatan taqsimot qonuni.

Qo‘shishning o‘rin almashtirish qonuni.

Uchburchakning perimetri.

$a \cdot (b+c) = ab+ac$	$S = \pi R^2$	$P = 2(a+b)$	$a+b=b+a$
$a \cdot b = b \cdot a$	$a+(b+c)=(a+b)+c$	$C = 2\pi R$	$a \cdot (b \cdot c) = (a \cdot b) \cdot c$

3-misol. 1 kg shokolad 1 kg konfetdan 2,5 marta qimmat. 3 kg shokolad va 3 kg konfet sotib olinmoqchi. Agar 2 kg shokolad va 2 kg konfet sotib olinsa, 1800 so‘m tejalar edi. 1 kg shokolad necha so‘m, 1 kg konfet necha so‘m?

Katta guruhlar o‘rtasida musobaqa uyushtiramiz.

Yechish: 1 kg konfet x so‘m bo‘lsin, u holda masala shartiga ko‘ra 1 kg shokolad $2,5x$ so‘m turadi. Masala shartiga ko‘ra sotib olinmoqchi va sotib olinishi mo‘ljallangan konfet massalari bir xil (3 kg) dan bo‘lgani uchun tejalayotgan pul miqdori 1 kg (3-2) shokolad narxi hisobiga to‘g‘ri keladi. 1 kg shokolad kam olinganida 1800 so‘m tejalsa, u holda 1 kg shokolad ortiq olinganda esa 1800 so‘m ortiq to‘lanar edi.

Demak 1 kg shokolad $2 \cdot 1800 = 3600$ so‘m.

III. Yakuniy qismi:

Faollik oynasidagi ballar hisoblanib, g‘olib guruh aniqlanadi.

Rag‘bat kartochkalarini orqali o‘quvchilar baholanadi.

Uyga vazifa: darslikdagi 881-masala hamda sonlar ketma-ketligiga doir mashq tuzib kelish. Uyga vazifa uchun ko‘rsatma:

To‘rtinchi son x , ikkinchisi $6,9:3=2,3$

Demak, $(6,9+2,3+(-11,2)+x):4=-7,2$ tenglama yechiladi.

Mavzu: VI sinf matematika kursi bo‘yicha matnli masalalar yechish

Darsning maqsadi:

Ta‘limiy: O‘quvchilarda matnli masala yechishning algebraik, arifmetik usullari haqida dunyoqarashini shakllantirish va matnli masalalar yechishni o‘rgatish.

Tarbiyaviy: O‘quvchilarda matnli masalalar yechish jarayonida o‘zaro hurmat, jamoa bo‘lib ishlash, milliy g‘urur tushunchalarini darsda faollikni oshirish orqali tarbiyalash.

Rivojlantiruvchi: Matnli masalalar yechish orqali o‘quvchilarning tafakkurini o‘stirish, fikrlash qobiliyatini rivojlantirish.

Darsning turi: An‘anaviy.

Darsning usuli: Bahs-munozara.

Darsning jihozlari: VI sinf «Matematika» darsligi, dars ishlanmasi, «Faollik oynasi», flomaster, test oynasi va belgilash uchun varaqlar, guruhlarda ishlash uchun kartochkalar va tarqatma materiallar.

Texnik vositalar: Kompyuter, multimediyaga yoki kadaskop.

Darsning rejasi:

1. O‘tilgan mavzu bo‘yicha matematik tezkor savol-javob.
2. Uyga vazifani tekshirish.
3. Algebraik usul bilan tanishish.
4. Arifmetik usul bilan tanishish.
5. Al-Koshining «Hisob ilmi kaliti» asarida keltirilgan usul: «Masalada keltirilgan amallar tartibini va amallarning o‘zini ham teskarisiga o‘zgartirish» usuli bilan tanishish.

6. Klaster.

7. Test plakatidagi testlarni bajarish.

8. Darsni yakunlash.

9. Uyga vazifa.

I. Tashkiliy qism: O‘quvchilar bilan salomlashish, davomatni aniqlash, doskaning tozaligi, bo‘r. Ko‘rgazmali qurollarni joylashtirish. O‘quvchilarni kichik guruh-2 ta, o‘rta guruh-4 ta, 10 tadan katta guruhlarga ajratish.

I. Darsning borishi:

Aziz o‘quvchilar! Biz avvalgi darsda ratsional sonlar ustida to‘rt amalga doir mashqlar bajargan edik.

1. Ratsional son deb qanday songa aytiladi?

2. Ratsional sonlarni ko‘paytirish.

$0,2 \cdot 0,5 \cdot 0,1 \cdot 10 = 0,1$.

3. Ratsional sonlarni hisoblang.

a) $8,51 : (-3,7) = -2,3$.

b) $(-1,84) : (-0,8) = 2,3$.

4. Ketma-ketlikdagi noma‘lum hadni toping?

$2,1; 2,22; 3,2,4; 2; 52,6; 27,2; \dots$ **Javob:** 82,9.

O‘tilgan mavzu bo‘yicha savollar beriladi. Uyga vazifa tekshiriladi.

Algebraik usul. Kassada 200 so‘m lik va 500 so‘m lik pullarning umumiy soni 350 ta va ular qiymati birgalikda 142000 so‘m ni tashkil qiladi. Kassada nechta 200 so‘m lik pul va nechta 500 so‘m lik pul bor?

Yechish:

1). 500 so‘m lik pullar sonini x bilan belgilaymiz.

2). U holda 200 so‘m lik pullar soni $(350-x)$ ta.

Tenglama tuzamiz:

$$500x + 200 \cdot (350 - x) - 142000 \Rightarrow 500x + 70\,000 - 200x = 142000 \Rightarrow$$

$$500x - 200x = 142000 - 70\,000 \Rightarrow 300x = 72000 \Rightarrow$$

$$x = 72000 : 300 \Rightarrow x = 240.$$

Demak, 240 ta 500 so‘m lik, $350-x$ dagi x o‘rniga 240 qiymatni qo‘ysak, yani $350-x=350-240=110$ ta 200 so‘m lik kelib chiqadi.

Arifmetik usul.

1-savol. Agar pul faqat 200 so‘m likdan iborat bo‘lsa, ularning soni qancha bo‘lar edi?

$$142000 : 200 = 710 \text{ ta.}$$

2-savol. Faqat 200 so‘m liklar soni bilan 200 so‘m lik va 500 so‘m lik pullar soni orasidagi farq qancha?

$$710 - 350 = 360.$$

3-savol. 500 so‘m bilan 200 so‘m orasidagi farq?

$$500 - 200 = 300 \text{ so‘m .}$$

4-savol. Pul aralashmasida 200 so‘m liklar qanday qismini tashkil etadi?

$$360 : 300 = 1,2.$$

5-savol. Pul aralashmasida qanchay 500 so‘m lik pul bor?

$$200 \cdot 1,2 = 240 \text{ ta.}$$

6-savol. Pul aralashmasida qancha 200 so‘m lik pul bor?

$$350 - 240 = 110 \text{ ta.}$$

Masala. Men bir son o‘yladim. Uning besh baravariga 15 ni qo‘shdim va natijani 13 ga bo‘ldim. Bo‘linmaning 0,95 qismiga 7 ni qo‘shdim, 26 hosil bo‘ldi. Men o‘ylagan sonni toping?

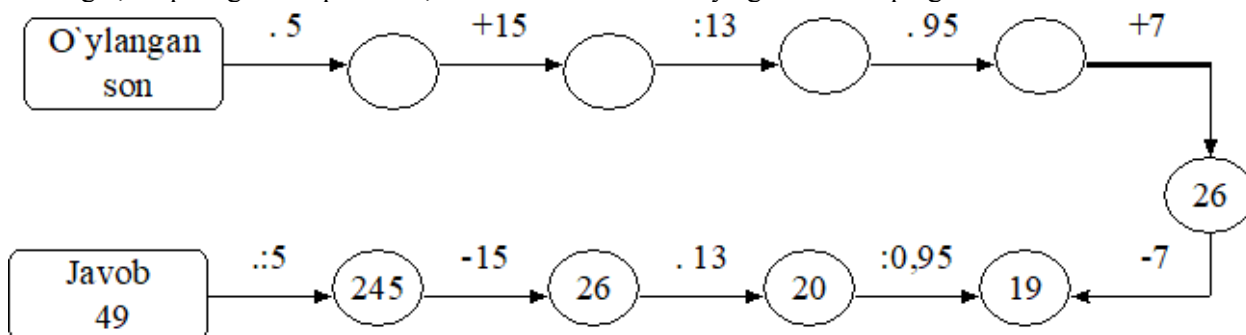

Klaster usuli:

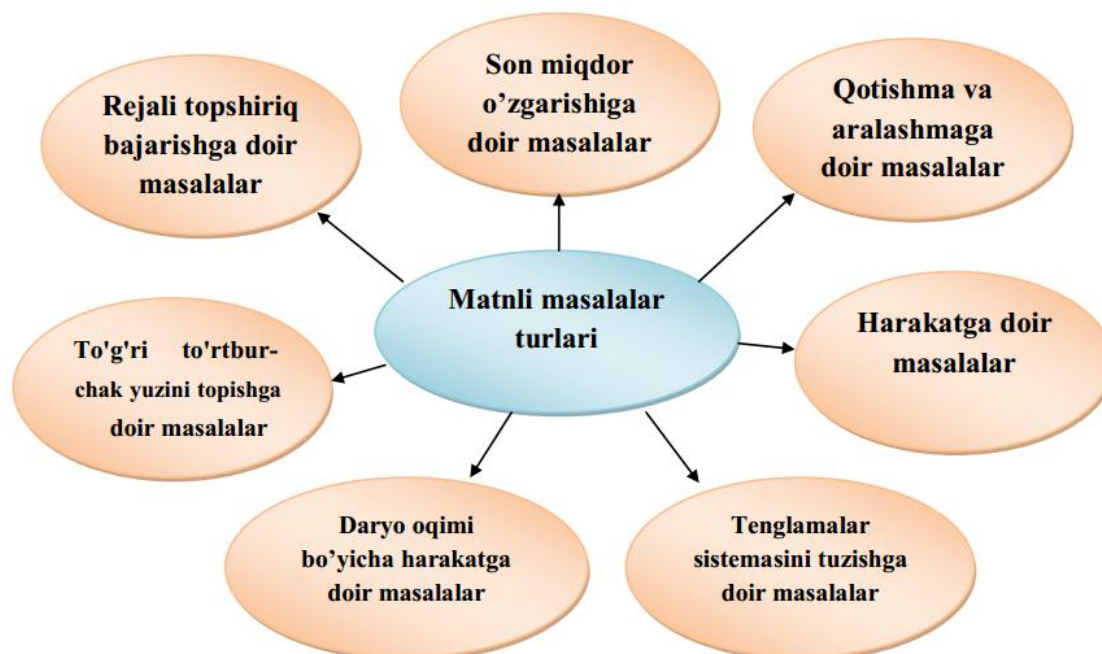

Test savollari:

1. 1 soat-u 1 minut 3 sekund necha sekund bo‘ladi?

- A) 3603 sekund B) 3600 sekund C) 3660 sekund D) 1663 sekund
E) 3663 sekund

2. Chumoli 5 minutda $15\frac{5}{6}$ m yuradi U 1 minutda necha metr yuradi?

- A) $3\frac{1}{6}$ m B) $1\frac{1}{6}$ m C) $2\frac{1}{6}$ m D) 3 m E) 3,1 m

3. 4 kishi bir-biri bilan salomlashsa qo‘l berib ko‘rishishlar soni qancha bo‘ladi?

- A) 9 ta B) 5 ta C) 8 ta D) 6 ta E) 7 ta

4. Matnli masalalar yechishda tenglama tuzishdan foydalanib masala yechilsa, qanday usul qo‘llanilgan bo‘ladi ?

- A) algebraik usul B) arifmetik usul C) o‘rniga qo‘yish usuli D) teskarisi orqali yechish usuli E) to‘g‘ri javob yo‘q

5. Piyoda 1 km yo‘lni $\frac{2}{9}$ soatda o‘tadi. U $\frac{3}{4}$ km ni qancha soatda o‘tadi?

- A) $\frac{1}{4}$ soat B) $\frac{1}{6}$ soat C) $\frac{5}{6}$ soat D) $\frac{3}{4}$ soat E) $\frac{5}{36}$ soat

6. Avtomashina bakida 70 litr benzin quyildi. Gulistonga borish uchun benzinning $\frac{2}{5}$ qismi sarflandi.

Bakda necha litr benzin qoldi ?

- A) 45 litr B) 40 litr C) 28 litr D) 27 litr E) 42 litr

III. Darsni yakunlash: Faollik oynasida guruhlar ballari hisoblanib, g‘olib guruh aniqlanadi. Rag‘bat kartochkalar orqali o‘quvchilar baholanadi.

Uyga vazifa: darslikdagi 888-masalani yechish.

Ko‘rsatma: Bolalar sonini x bilan belgilaymiz. Har bir bola 500 so‘m dan bersa $500x$ so‘m to‘planadi. Lekin 500 so‘m yetmaganligi uchun to‘p narxi $500x-500$ bo‘ladi....

Ikki qiziqarli masala tuzib, uni yechib kelish. (Uyga vazifa).

Xulosa.

Xulosa o‘rnida shuni aytish mumkinki, matematika fanini o‘qitish jarayonida ta‘lim prinsiplari singdirilgan ilg‘or pedagogik texnologiyalardan foydalanish bu o‘qitish samaradorligini oshirishning omillaridan biri sifatida o‘quvchilarning bilish faoliyatini kuchaytirishga qaratilgan o‘quv mashg‘ulotlarini takomillashtirish yo‘llaridan biri hisoblanadi.

Adabiyotlar:

1. Azizxojayeva N.N. Pedagogik texnologiya va pedagogik mahorat. O‘quv qo‘llanma. Toshkent, 2003, TDPU.
2. Azizxojayeva N.N. Ta’lim jarayoni samaradorligini oshirishda pedagogik texnologiyalar. Toshkent, 2004, TDPU.
3. Saidahmedov N. Pedagogik mahorat va pedagogik texnologiya. Monografiya, Toshkent, 2003.
4. Asqarov I.R., To‘xtaboyev N.X., G‘ofurov K.G. 9-sinf uchun darslik. Toshkent, 2019.
5. Sayidahmedov N. «Yangi pedagogik texnologiyalar». Toshkent, 2003.
6. Farberman V. «Ilg‘or pedagogik texnologiyalar». Toshkent, 2000.
7. Ishmatov Q. «Pedagogik texnologiya». Namangan, 2004.

«MONOTON FUNKSIYALAR VA SAKRASH FUNKSIYASI. DINI HOSILASI» MAVZUSINI O‘QITISHDA INTERFAOL USULLAR

*Sohibov Dilshod Beknazarovich,
Buxoro davlat pedagogika instituti
«Aniq fanlar» kafedrasida o‘qituvchisi*

Maqolada monoton funksiyalar, sakrash funksiyasi va Dini hosilasi haqida ma’lumotlar bayon qilingan. Mavzu talabalarga tushunarli bo‘lishi uchun darsni o‘tishda e’tibor qilinishi lozim bo‘lgan jihatlar yoritilgan. Duch kelinadigan asosiy muammolar yoritilib, uslubiy ko‘rsatmalar tavsiya qilingan. Interfaol usullardan mohirona foydalanish «Aqliy hujum» ilg‘or pedagogik texnologiyasi misolida tushuntirilgan. Mavzuni mustahkamlash uchun bir qator misollar va yechimlari keltirilgan.

Kalit so‘zlar: monoton funksiyalar, Dini hosilasi, sakrash funksiyasi, «Aqliy hujum» ilg‘or pedagogik texnologiyasi, uzilish nuqtalari, haqiqiy sonlar to‘plami, o‘ng (chap) limit.

ИНТЕРАКТИВНЫЕ МЕТОДЫ В ПРЕПОДАВАНИИ ТЕМЫ «МОНОТОННЫЕ ФУНКЦИИ И СКАЧОК ФУНКЦИИ. ПРОИЗВОДНЫЕ ДИНИ»

В статье изложены сведения о монотонных функциях, скачках функции и производной Дини. Выделены аспекты, которые следует учитывать при преподавании темы. Проанализированы основные проблемы, возникающие при объяснении темы, и рекомендованы методические указания. Умелое использование интерактивных методов поясняется на примере передовой педагогической технологии «Мозговой штурм». Для закрепления темы приведены ряд примеров и их решения.

Ключевые слова: монотонные функции, производная Дини, скачок функции, интерактивная педагогическая технология «Мозговой штурм», точки разрыва, множество действительных чисел, правосторонний (левосторонний) предел.

INTERACTIVE METHODS IN TEACHING THE SUBJECT OF «MONOTONIC FUNCTIONS AND JUMP FUNCTION DINI DERIVATIVE»

The article describes information about monotonic functions, jump function, and Dini derivative. Aspects that should be taken into account in order to make the topic understandable to students are highlighted. The main problems encountered in the explanation of the topic are highlighted, and methodological instructions are recommended. Skillful use of interactive methods is explained on the example of advanced pedagogical technology «Brainstorming». A number of examples and their solutions are given to reinforce the topic.

Key words: monotonic functions, Dini derivative, jump function, advanced pedagogical technology «Brainstorming», breakpoints, set of real numbers, right (left) limit.

Kirish. Ma’lumki, monoton funksiyalar va sakrash funksiyasi matematik analizning asosiy mavzularidan biridir. Matematik analiz fanida o‘rganilayotgan hosilaning umumlashmasi - Dini hosilasi ham nazariy jihatdan muhim o‘rin tutadi.

Monoton funksiyalar va Dini hosilasi keng amaliy tatbiqqa ega. U ko‘proq ilmiy izlanishlarida qo‘llanilganligi sababli bakalavriatda mavzu bo‘yicha ko‘p ma’lumotlar berilmaydi. Faqatgina ayrim tanlov darslarida, masalan, «Analizning tanlangan boblari» yoki «Funksional analizning tanlangan boblari» fanida qisqacha ma’lumot berib o‘tiladi. Hozirgi vaqtda juda ko‘plab talabalar ilmiy izlanishlar bilan shug‘ullanayotganliklari sababli mavzuni ilg‘or pedagogik texnologiyalar yordamida bayon qilish dolzarb hisoblanadi.

Mavjud adabiyotlarda monoton funksiyalar va sakrash funksiyasi hamda Dini hosilasiga doir ma’lumotlar berilgan [1-3]. Biroq bir adabiyotda boshqa ta’rif, ikkinchi adabiyotda esa boshqacha (ekvivalent) ta’riflar keltirilgan va juda kam misollar yechib ko‘rsatilgan. Shu sababli mavzuni kengroq yoritish lozim deb topildi.

Mavzuni asosan to‘garaklar va darsdan tashqari mashg‘ulotlarda o‘tish maqsadga muvofiq. Chunki mavzuga doir ma’lumotlar ko‘p bo‘lib, uni qisqa muddatda o‘zlashtirish va tushunib olish talabalarga bir muncha qiyinchiliklar tug‘diradi.

Darsni boshlashdan oldin o‘quvchilarning mavzuga doir bilimlarini aniqlash va qayta takrorlab olish maqsadida darsning boshlanishida «Aqliy hujum» ilg‘or pedagogik texnologiyasi bo‘yicha savol-javob tashkil qilish lozim. Buning uchun quyidagi savollarni berish tavsiya qilinadi: - qanday funksiyalar monoton funksiyalar deb ataladi; - monoton funksiyaning xossalari ayting; - monoton va teskari funksiyaning bog‘liqligi va unga doir misollar keltiring; - funksiyaning sakrashi nima va bu termin qachon ishlatiladi? - monoton funksiya va uzluksiz funksiya o‘rtasidagi bog‘liqlikni gapirib bering; funksiyaning hosilasi nima va amaliy tatbiqlarini so‘zlab bering? - funksiyaning o‘ng va chap hosilalari nima? - qanday funksiyalar hosilaga ega bo‘ladi? - funksiyaning monotonligi va hosilasi o‘rtasidagi bog‘liqlikni aytib bering. Shundan so‘ng bevosita mavzuni boshlash mumkin. Aytish joizki, savol-javob vaqtida ma’lumotlarni batafsilroq tushuntirib o‘tish darsni samarali bo‘lishiga olib keladi.

Ta’rif 1. $[a, b]$ kesmada aniqlangan $f(x)$ funksiya shu kesmadan olingan $\forall x_1, x_2$ lar uchun $x_1 < x_2$ bo‘lganda

$$f(x_1) \leq f(x_2) \quad (f(x_1) \geq f(x_2)) \quad (1)$$

tengsizlikni qanoatlantirsa, monoton kamaymaydigan (o‘smaydigan) funksiya deyiladi.

Ta’rif 2. $[a, b]$ kesmada aniqlangan $f(x)$ funksiya shu kesmadan olingan $\forall x_1, x_2$ lar uchun $x_1 < x_2$ bo‘lganda

$$f(x_1) < f(x_2) \quad (f(x_1) > f(x_2)) \quad (2)$$

tengsizlikni qanoatlantirsa, u monoton o‘svuvchi (kamayuvchi) funksiya deyiladi.

Monoton funksiyalar quyidagi xossalarga ega.

1. $[a, b]$ kesmada aniqlangan har qanday monoton funksiya shu kesmada chegaralangan, o‘lchanuvchi va jamlanuvchi funksiyadir;

2. Monoton funksiyaning uzilish nuqtalari faqat birinchi tur bo‘lishi mumkin;

3. Monoton funksiyaning uzilish nuqtalari to‘plami ko‘pi bilan sanoqlidir.

Mavzu zarur bo‘ladigan ba’zi kerakli tushunchalarni eslatamiz. h – o‘zgaruvchi miqdorning haqiqiy musbat (manfiy) qiymatlarni qabul kilib nolga intilishini $h \rightarrow 0 + 0$ ($h \rightarrow 0 - 0$) – shaklda belgilaymiz.

R - haqiqiy sonlar to‘plamida aniqlangan $f(x)$ funksiya berilgan va $x_0 \in R$ dagi ixtiyoriy nuqta bo‘lsin.

Agar

$$\lim_{h \rightarrow 0+0} f(x_0 + h) \quad \left(\lim_{h \rightarrow 0-0} f(x_0 + h) \right)$$

limit mavjud bo‘lsa, bu limitga $f(x)$ funksiyaning x_0 nuqtadagi o‘ng (chap) limiti deyiladi va $f(x_0 + 0)$ ($f(x_0 - 0)$)

deb belgilanadi.

Agarda $f(x)$ funksiyaning x_0 nuqtadagi chap (o‘ng) limiti mavjud bo‘lib,

$$f(x_0 - 0) = f(x_0 + 0) = f(x_0)$$

tenglik o‘rinli bo‘lsa, $f(x)$ funksiya x_0 nuqtada uzluksiz deyiladi.

Agarda

$$f(x_0 - 0) \neq f(x_0 + 0)$$

bo‘lsa (limitlar mavjud bo‘lib), $f(x)$ funksiya x_0 nuqtada birinchi tur uzilishga ega deyiladi, x_0 nuqta esa $f(x)$ funksiyaning birinchi tur uzilish nuqtasi deyiladi.

$f(x_0 + 0) - f(x_0 - 0)$ qiymatga $f(x)$ funksiyaning x_0 nuqtadagi sakrashi deyiladi.

Faraz qilamiz, $f(x)$ - monoton kamaymaydigan, chapdan uzluksiz funksiya bo‘lsin. Uning uzilish nuqtalarini $x_1, x_2, \dots, x_n, \dots$ orqali va funksiyaning bu nuqtalarga mos kelgan sakrashlarini $h_1, h_2, \dots, h_n, \dots$ orqali belgilaymiz va yig‘indi tuzamiz:

$$H(x) = \sum_{x_n < x} h_n,$$

bunda $H(x)$ funksiya $f(x)$ ning sakrash funksiyasi (keyinchalik sakrash funksiyasini batafsilroq o‘rganamiz) bo‘lib, chapdan uzluksiz, monoton kamaymaydigan funksiyadir [1].

$$\varphi(x) = f(x) - H(x)$$

shaklida aniqlangan funksiya monoton kamaymaydigan va uzluksiz bo‘ladi.

4. CHapdan (o‘ngdan) uzluksiz bo‘lgan har qanday monoton funksiyani yagona usul bilan uzluksiz monoton funksiya va chapdan (o‘ngdan) uzluksiz bo‘lgan sakrash funksiyasining yig‘indisi sifatida yozish mumkin.

Teorema 1 (A.Lebeq): $[a, b]$ kesmada aniqlangan har qanday monoton $f(x)$ funksiya, shu kesmaning deyarli har bir nuqtasida chekli hosilaga ega.

Ushbu teoremaning isboti klassik adabiyotlarda berilgani uchun [masalan, 4] isbotini keltirmaymiz.

Monoton funksiyalarga oid misollar keltiramiz va ayrim xossalarini bayon qilamiz:

1. $f(x) = \text{const}, x \in [a, b]$ funksiya bir vaqtda monoton o‘smaydigan va monoton kamaymaydigan funksiyaga misol bo‘la oladi.

Endi sodda monoton funksiyalarni quyidagicha aniqlash mumkin.

2. $[a, b]$ kesmada ixtiyoriy chekli

$$a < x_1 < x_2 < \dots < x_n < b$$

nuqtalar berilgan va

$$k_1 < k_2 < k_3 < \dots < k_n < k_{n+1}$$

haqiqiy sonlar bo‘lsin.

$$f(x) = \begin{cases} k_1, x \in [a, x_1); \\ k_2, x \in [x_1, x_2); \\ \dots \dots \\ k_n, x \in [x_{n-1}, x_n); \\ k_{n+1}, x \in [x_n, b] \end{cases}$$

shaklida aniqlangan funksiyalar monoton kamaydigan funksiya bo‘lib, uzilish nuqtalari $x_1, x_2, x_3, \dots, x_n$ lardir. Bu nuqtalarda $f(x)$ o‘ngdan uzluksiz, chapdan uzilishga ega. Funksiyaning Oy dagi sakrashlari mos ravishda $k_2 - k_1, k_3 - k_2, \dots, k_n - k_{n-1}$ larga teng.

3. $\tilde{f}(x)$ funksiyaning quyidagicha tuzamiz:

$$\tilde{f}(x) = \begin{cases} \frac{k_1(x-a)}{x_1-a}, x \in [a, x_1); \\ k_1 + \frac{(k_2 - k_1)(x - x_1)}{x_2 - x_1}, x \in [x_1, x_2); \\ \dots \dots \dots \\ k_{n-1} + \frac{(k_n - k_{n-1})(x - x_{n-1})}{x_n - x_{n-1}}, x \in [x_{n-1}, x_n); \\ k_n + \frac{(k_{n+1} - k_n)(x - x_n)}{b - x_n}, x \in [x_n, b], \end{cases}$$

bu yerda $\{x_i\}, \{k_j\}, i = \overline{1, n}, j = \overline{1, n+1}$ oldingi misolda keltirilgan sonlar. Bu funksiya monoton o‘svuchi uzluksiz funksiyaga misol bo‘ladi.

Ammo $\tilde{f}(x)$ funksiya $\{x_i\}, i = \overline{1, n}$ nuqtalarda umuman olganda hosilaga ega emas. Bu nuqtalarda o‘ng va chap hosilalarga ega bo‘lib, ular hamma vaqt bir-biriga teng emas.

x_1 nuqtada funksiyaning o‘ng hosilasini hisoblaymiz:

$$\begin{aligned} \lim_{h \rightarrow 0+0} \frac{\tilde{f}(x_1 - h) - \tilde{f}(x_1)}{h} &= \lim_{h \rightarrow 0+0} \frac{\frac{k_1(x_1 - h) - k_1 a}{x_1 - a} - k_1}{h} \\ &= \lim_{h \rightarrow 0+0} \frac{-k_1 h}{h(x_1 - a)} = \frac{-k_1}{x_1 - a}. \end{aligned}$$

Endi x_1 nuqtada chap hosilani hisoblaymiz:

$$\begin{aligned} \lim_{h \rightarrow 0-0} \frac{\tilde{f}(x_1 + h) - \tilde{f}(x_1)}{h} &= \lim_{h \rightarrow 0-0} \frac{k_1 + \frac{(k_2 - k_1)(x_1 + h - x_1)}{x_2 - x_1} - k_1}{h} \\ &= \lim_{h \rightarrow 0-0} \frac{(k_2 - k_1)h}{(x_2 - x_1)h} = \frac{k_2 - k_1}{x_2 - x_1}. \end{aligned}$$

Bundan ko‘rinib turibdiki, x_1, x_2 va k_1, k_2 larning tanlanishiga qarab, bir holdagina

$$\frac{-k_1}{x_1 - a} = \frac{k_2 - k_1}{x_2 - x_1} \quad (3)$$

bo‘lishi mumkin.

Umuman olganda (3) tenglik bajarilmaydi. Demak x_1 nuqtada $\tilde{f}(x)$ funksiya hosilaga ega bo‘lmaydi.

Qolgan x_2, x_3, \dots, x_n nuqtalardagi $\tilde{f}(x)$ funksiyaning o‘ng va chap hosilalarini hisoblashni o‘quvchiga havola etamiz.

Sakrash funksiyasi haqida ma’lumotlar. $[a, b]$ kesmada

$$H(x) = \sum_{x_n < x} h_n \quad (4)$$

tenglik bilan aniqlangan $H(x)$ funksiya sakrash funksiyasini batafsilroq ko‘rib chiqamiz.

(4) dan ko‘rinib turibdiki, $H(x)$ monoton kamaymaydigan funksiya, chunki x argument a dan b ga qarab o‘zgaranda (4) yig‘indida yangi musbat qo‘shiluvchilar qo‘shilishi bo‘lishi mumkin. Ma’lumki, $x_n < x$ bo‘lganda shunday $\varepsilon < 0$ mavjudki, $x_n < x - \varepsilon$ tengsizlik o‘rinli bo‘ladi.

SHuning uchun ham

$$H(x - 0) = \lim_{\varepsilon \rightarrow 0+0} H(x - \varepsilon) = \lim_{\varepsilon \rightarrow 0+0} \sum_{x_n < x - \varepsilon} h_n = H(x).$$

tengliklar kelib chiqadi. Demak $H(x)$ funksiya chapdan uzluksiz ekan.

Bu funksiyaning uzilish nuqtalari $\{x_n\}$ ekanligini ko‘rsatamiz. Haqiqatan ham $x = x_{n_0}$ bo‘lsa,

$$H(x_{n_0} + 0) = \lim_{\varepsilon \rightarrow 0+0} H(x_{n_0} + \varepsilon) = \lim_{\varepsilon \rightarrow 0+0} \sum_{x_n < x_{n_0} + \varepsilon} h_n = \sum_{x_n \leq x_{n_0}} h_n$$

tenglik o‘rinlidir.

Natijada quyidagi

$$\begin{aligned} H(x_{n_0} + 0) - H(x_{n_0} - 0) &= H(x_{n_0} + 0) - H(x_{n_0}) \\ &= \sum_{x_n \leq x_{n_0}} h_n - \sum_{x_n < x_{n_0}} h_n = h_{n_0} \end{aligned}$$

tengliklardan x_{n_0} uzilish nuqta va bu nuqtadagi sakrashi ekanligi ma’lum bo‘ladi.

Agar x_0 birorta ham x_n lar bilan ustma-ust tushmasa

$$H(x_0 + 0) - H(x_0) = \sum_{x_n \leq x_{n_0}} h_n - \sum_{x_n < x_{n_0}} h_n = 0$$

tenglik o‘rinli bo‘lib, $H(x)$ funksiyaning uzilish nuqtalari sanoqli to‘plamdan iboratligi kelib chiqadi.

1-izoh. Sakrash funksiyasining yuqoridagi kabi aniqlanishi yana ham umumlashtirilishi mumkin.

$[a, b]$ kesmada soni chekli yoki sanoqli nuqtalarning ham biriga $\{h_n\}$ va $\{h'_n\}$ chekli yoki sanoqli musbat sonlar to‘plamining har biridan bittadan son, ya’ni x_i ga h_i va h'_i lar mos qo‘yilgan bo‘lsin.

$$\sum_n h_n < +\infty, \sum_n h'_n < +\infty$$

shaklida aniqlangan funksiya sakrash funksiyasi (murakkabroq) bo‘ladi.

Yuqoridagidek ko‘rsatish mumkinki, $H(x)$ kamayuvchi, nuqtalarda o‘ngdan va chapdan uzilishlarga ega va sakrashlari $h'_n + h_i$ sonlarga teng bo‘ladi.

2-izoh. Sakrash funksiyasini butun sonlar o‘qida ham aniqlash mumkin.

Misol. $r_1, r_2, \dots, r_n, \dots$ orqali sonlar o‘qidagi barcha ratsional nuqtalarni belgilab, $f(x)$ funksiyani

$$f(x) = \sum_{r_k < x} \frac{1}{2^k}, x \in (-\infty, +\infty)$$

shaklida aniqlaylik.

Qo‘rinib turibdiki, tuzilgan $f(x)$ funksiya monoton o‘svuchi, chapdan uzluksiz, hamma ratsional nuqtalarda va faqat shu nuqtalarda o‘ngdan uzilishga ega hamda r_n nuqtadagi sakrashi 2^{-n} ga teng.

Dini hosilasi. Italiyalik olim V. Dini uzluksiz, lekin differensiallanmaydigan funksiyalar sinfini o‘rganish jarayonida 1878 yilda hosilaning umumlashmasi bo‘lgan hosila tushunchasi – Dini hosilasini kiritgan.

Dini hosilasi tushunchasini kiritamiz. $f(x)$ funksiya $[a, b]$ kesmada berilgan va x_0 nuqta kesmaning ichki nuqtasi bo‘lsin.

$$\frac{f(x_0 + h) - f(x_0)}{h}$$

nisbatni qaraylik, bunda $x_0 + h \in [a, b]$. Bu nisbat $h \rightarrow 0$ da biror limitga intilmasligi ham mumkin, lekin doimo chekli yoki cheksiz, quyi va yuqori limitlar mavjud:

$$\lim_{\substack{h \rightarrow 0 \\ h > 0}} \frac{f(x_0 + h) - f(x_0)}{h} = \Lambda_{o'ng},$$

$$\lim_{\substack{h \rightarrow 0 \\ h > 0}} \frac{f(x_0 + h) - f(x_0)}{h} = \lambda_{o'ng},$$

$$\lim_{\substack{h \rightarrow 0 \\ h < 0}} \frac{f(x_0 - h) - f(x_0)}{h} = \Lambda_{chap},$$

$$\lim_{\substack{h \rightarrow 0 \\ h < 0}} \frac{f(x_0 - h) - f(x_0)}{h} = \lambda_{chap}$$

bu sonlar $f(x)$ funksiyaning x_0 nuqtadagi mos ravishda o'ng yuqori, o'ng quyi, chap yuqori, chap quyi hosila sonlari deyiladi. Agar

$$\Lambda_{o'ng} = \lambda_{o'ng} \quad (\Lambda_{chap} = \lambda_{chap})$$

bo'lsa, $f(x)$ funksiya x_0 nuqtada o'ng (chap) hosilaga ega deyiladi, ya'ni

$$\lim_{\substack{h \rightarrow 0 \\ h > 0}} \frac{f(x_0 + h) - f(x_0)}{h} = \lim_{\substack{h \rightarrow 0 \\ h > 0}} \frac{f(x_0 + h) - f(x_0)}{h}$$

tenglik o'rinli bo'lsa, u holda funksiyaning o'ng hosilasi mavjud deyiladi.

Misol.

$$f(x) = \begin{cases} x \sin \frac{1}{x}, & x > 0, \\ 0, & x \leq 0 \end{cases}$$

funksiyani o'ng yuqori, o'ng quyi, chap yuqori va chap quyi hosilasini hisoblang.

Echish.

$$\Lambda_{o'ng} = 1, \lambda_{o'ng} = -1, \Lambda_{chap} = \lambda_{chap} = 0.$$

O'ng yuqori, o'ng quyi, chap yuqori, chap quyi hosila sonlari aniqlanishidan ko'rinadiki, $[a, b]$ kesmada aniqlangan ixtiyoriy monoton funksiya uchun deyarli har bir nuqtada

$$\Lambda_{o'ng} = \lambda_{o'ng} = \Lambda_{chap} = \lambda_{chap}$$

tengliklar bajarilar ekan.

O'tilgan mavzuni mustahkamlash maqsadida quyidagi topshiriqlarni mustaqil bajarish uchun uyga vazifa sifatida berish tavsiya qilinadi [1].

1-topshiriq. Quyidagi funksiyalarning uzluksizligi, uzilish nuqtalari va turlarini aniqlang (agarda funksiya chekli $[a, b]$ kesmada aniqlangan bo'lsa, a va b nuqtalarda faqatgina bir tomonlama, ya'ni mos ravishda o'ng va chap limitlar qaraladi).

$$1) f(x) = \begin{cases} x + 2, & -3 \leq x < -2; \\ -x - 2, & -2 \leq x < 0; \\ x + 5, & 0 \leq x \leq 1. \end{cases} \quad 2) f(x) = \begin{cases} x + 1, & x < -1; \\ x^2, & |x| \leq 1; \\ x + 3, & x > 1. \end{cases}$$

$$3) f(x) = \begin{cases} \sin(x - 1), & x \in \mathbb{Q}; \\ 0, & x \in \mathbb{R} \setminus \mathbb{Q}. \end{cases} \quad 4) f(x) = \begin{cases} \frac{\ln(1-x)}{x}, & x > 1, x \neq 0; \\ 0, & x = 0. \end{cases}$$

$$5) f(x) = x - [x], x \in (-\infty; +\infty). \quad 6) f(x) = x \cdot [x], x \in (-\infty; +\infty).$$

2-Topshiriq. Quyidagi funksiyalarning monotonligi, uzilish nuqtalari, chap va o'ng sakrashlarini tekshiring hamda funksiyaning monoton uzluksiz va sakrash funksiyalarining yig'indisi sifatida yozing.

$$1. \varphi(x) = Px^n + q; x \in [a, b], a < b, n \in \mathbb{N}, p, q - \text{haqiqiy sonlar.}$$

$$2. \varphi(x) = \sin x, \cos x, \operatorname{tg} x, \operatorname{ctg} x, x \in \left[0, \frac{\pi}{2}\right].$$

$$3. \varphi(x) = \begin{cases} x^3, & x \in [-10, -2); \\ -7, & x \in [-2, 0); \\ x - 3, & x \in [0, 4]. \end{cases} \quad 4. \varphi(x) = \begin{cases} \sin^3 x, & x \in \left[-\frac{\pi}{2}, 0\right); \\ \sin^2 x + 6, & x \in \left[0, \frac{\pi}{2}\right]. \end{cases}$$

$$5. \varphi(x) = \begin{cases} \cos^4 x, & x \in \left[0, \frac{\pi}{2}\right); \\ \cos^5 x - 5, & x \in \left[\frac{\pi}{2}, \pi\right]. \end{cases} \quad 6. \varphi(x) = \begin{cases} -x^3 - 8, & x \in [-3, -2]; \\ 0, & x \in [-2, 0]; \\ -x^5, & x \in [0, 1]. \end{cases}$$

3-topshiriq.

1. $\varphi(t)$ - $[a, b]$ kesmada aniqlangan o'suvchi funksiya bo'lsin. $\varphi(a) = A, \varphi(b) = B. f(x)$ funksiya $[a, b]$ oraliqda aniqlangan monoton funksiya bo'lsin. $f(\varphi(t))$ ham monoton funksiya bo'ladimi?

Agar $\varphi(t)$ funksiya biror $t \in [a, b]$ nuqtada uzilishga ega bo'lsa, $f(\varphi(t))$ ham shu t nuqtada uzilishga ega bo'lishi shartmi? Shu savollarga quyidagi misollarda javob bering.

$$a) \begin{cases} \sin t, & t \in [-\pi/2, 0); \\ \varphi(t) = \sin t + 5, & t \in [0, \pi/2]; \end{cases}$$

$$f(x) = \begin{cases} x^3, & x \in [-1, 0); \\ 0, & x \in [0, 5]; \\ x^3 - 5, & x \in [5, 6]. \end{cases}$$

$$b) \varphi(t) = \begin{cases} -\cos t, t \in [0, \pi/2); \\ -\cos t + 2, t \in [\pi/2, \pi). \end{cases}$$

$$f(x) = \begin{cases} -x, x \in [-1, 0); \\ 0, x \in [0, 2); \\ -x + 2, x \in [2, 3]. \end{cases}$$

2. $f(x) = |x + 4|$ funksiya $x = -4$ nuqtada turli chap va o'ng hosilalarga ega ekanligini ko'rsating.

$$3. f(x) = \begin{cases} x \sin \frac{1}{x^2}, x \neq 0 \\ 0, x = 0. \end{cases}$$

funksiyaning $x = 0$ nuqtadagi hosilasini hisoblang.

$$4. f(x) = \begin{cases} 8 \sin^2 \frac{1}{x} + 9x \cos^2 \frac{1}{x}, x > 0, \\ 0, x = 0, \\ 5 \sin^2 \frac{1}{x} + 7x \cos^2 \frac{1}{x}, x < 0 \end{cases}$$

funksiyaning $x = 0$ nuqtadagi hosilasini hisoblang.

5. $f(t) - [a, b]$ kesmada aniqlangan uzluksiz funksiya bo'lsin.

$$m(x) = \inf_{t \in [a, x]} f(t) \text{ va } M(x) = \sup_{t \in [a, x]} f(t)$$

funksiyalarning $[a, b]$ kesmada monoton va uzluksiz ekanliklarini isbotlang.

6. Ikkita monoton funksiyaning yig'indisi va ko'paytmasi monoton funksiya bo'ladimi? Har xil hollar bo'lishiga bir nechta misol keltiring.

Xulosa sifatida shuni bayon qilamizki, monoton funksiyalar, funksiyaning sakrashi va Dini hosilalari masalalarini o'rganish talabalardan matematik masalalarni mustaqil ravishda muhokama qilish imkoniyatini beradigan bilim, ko'nikma va malakalarga ega bo'lishni talab qiladi. Bundan tashqari, ilg'or pedagogik texnologiyalar asosida o'rganilgan usullar talabalarning kelgusida mavzuga oid turli ilmiy maqolalarni tahlil qilishlari hamda o'rganishlariga yordam beradi. O'qituvchilar talabalarni turli xil sinonim atamalar: muammoli, ijodiy, qidiruv, evristik vazifalar bilan jalb qilishiga e'tibor berishlari kerak.

Amaliy tajribalar natijalari shuni ko'rsatadiki, o'quv jarayonida interfaol usullarning ahamiyati juda yuqori hisoblanadi. Talabalar darsga qiziqtirilib, o'qishga bo'lgan qiziqishlarini oshirsak, maqsadga erishamiz. Aynan «Aqliy hujum», «Tatqiqotlar usuli» o'yini yordamida talabalar o'tilgan mavzularni mustahkamlab, matematikaga qiziqishlarini yanada oshiradilar. Talabalarda xotira, kuzatuvchanlik, topqirlik, diqqatlilik kabi ko'nikmalar shakllanadi.

Adabiyotlar:

1. Rasulov T.H., Rasulov H.R. Matematik analizning tanlangan boblari, Buxoro, Durdon, 2020. 160 b.
2. Никольский С.М. Курс математического анализа, 2-том, Москва, Наука, 1983 г., 448 с.
3. Канатников А.Н. Производная Дини и обобщение прямого метода Ляпунова // Математика и математическое моделирование. 2017, 4, с.18-27.
4. Соболев В.И. Лекции по дополнительным главам математического анализа. Москва, Наука, 1968 г.

ФИЗИКАНИНГ “СТАТИКА” БЎЛИМИГА ДОИР МИҚДОРИЙ МАСАЛАЛАР ЕЧИШ МЕТОДИКАСИ

*Махмудов Юсуп Фаниевич,
Термиз давлат университети
профессори, педагогика фанлари доктори.
Бутунов Жахонгир Рузиқулович,
Чирчиқ давлат педагогика университети ўқитувчиси*

Мақолада механиканинг “Статика” бўлимига доир миқдорий масалалар ечиш методикаси мазмуни мантиқан кетма-кет, изчил ва дидактика тамойиллари асосида баён қилинган.

***Калит сўзлар:** таянч, ишқаланиш коэффициентлари, куч, ишқаланиш кучи, бикрлик куч, ҳаракатлантирувчи куч, тезланиш, масса, таянч реакцияси, таранглик кучи, табиат, тушунча, принцип, таҳлил, қонун, ҳодиса, жараён, қобилият, мантиқ, муаммо.*

МЕТОДИКА РЕШЕНИЯ КОЛИЧЕСТВЕННЫХ ЗАДАЧ В РАЗДЕЛЕ ФИЗИКИ «СТАТИКА»

В статье содержание метода решения количественных задач, относящихся к разделу механики «Статика», изложено в логической последовательности и обосновано на дидактических принципах.

***Ключевые слова:** опора, коэффициент трения, сила, сила трения, единица силы, движущая сила, ускорение, масса, опорная реакция, сила натяжения, природа, понятие, принцип, анализ, закон, явление, процесс, способность, логика, задача.*

METHODOLOGY FOR SOLVING QUANTITATIVE PROBLEMS IN THE SECTION OF PHYSICS «STATICS»

The content of the method of solving quantitative problems related to the "Statics" department of mechanics is described in a logical sequence, consistent and based on didactic principles.

***Key words:** support, coefficient of friction, force, force of friction, unit force, driving force, acceleration, mass, support reaction, tension force, nature, concept, principle, analysis, law, phenomenon, process, ability, logic, problem.*

Кириш. Масала ечиш талабанинг ақлий ривожланишига имконият яратади, мантикий тафаккури, хотираси, диққати ва идрокининг ривожланишига ёрдам беради. Масала ечиш - физика фанини ўрганиш ва ўзлаштириш мезони бўлиб, масала ечиш жараёнида талаба табиат, техника ва турмушдаги турли хил физик ҳодиса ва жараёнларни таҳлил қилишда ўз назарий билимини қўллаш учун амалий кўникма, малака ва компетенциялари ҳосил қилинади.

Маълумки, физика ўқитишда назарий ва амалий маълумотлар мавжуд. Амалий маълумотлар ичида физикадан масалалар ечишнинг аҳамияти салмоқли. Масала ечиш жараёнида талабаларга билим бериш билан бирга уларнинг қобилиятларини ривожлантириш, талабаларга тарбия бериш каби муҳим масалалар ҳал қилинади.

Физикадан масалалар ечиш жараёнида талабаларнинг мантикий фикрлашлари кенгайди, креатив қобилиятлари ривожланади. Физик ҳодиса ва жараёнларнинг мазмун - моҳиятини кенгрок тушунадилар. Физикадаги қонунларнинг амалда қўлланилишини чуқурроқ англайдилар. Кўпгина физик ўлчов асбобларининг вазифаси, тузилиши, ишлаш принциплари билан танишадилар, улар билан ишлаш кўникма ва малакаларига эга бўладилар. Шунингдек, масалалар ечиш талабаларда меҳнатсеварлик, жўрғатлилик, тиришқоқлик, ирода ва характерни тарбиялайди.

Асосий қисм. Кўпгина методик адабиётларнинг таҳлиliga кўра, мантикий хулосалар, математик амаллар, физикадаги, қонун ва қонуниятлар ҳамда методларга асосланган ҳолда ёки эксперимент ёрдамида ечиладиган муаммо, одатда, физик масала дейилади. Физик масалада қўйилган муаммони ҳал этиш, уни ечишдан иборат.

Масалаларнинг таснифи. Физикадан масалалар тўпламларида берилган барча масалалар турли функцияларига кўра, таснифланади. Масалан, масалаларнинг мураккаблик даражасига кўра, содда масалалар, мураккаб масалалар, масала шартида, дарсликда ва дарсда кўриб чиқилган

масалаларда тавсифланганлигига нисбатан камроқ таниш бўлган ҳолат тавсифланган масалалар, талабалар янги билимлар олиш учун фойдаланиш мумкин бўлган масалалар.

Масалалар мазмунига кўра, механикага, молекуляр физикага, электрга доир ва ҳоказо бўлиши мумкин. Бундай бўлиниш шартли эканлигини биламиз. Чунки кўпинча битта масаланинг шартда физиканинг бир нечта бўлимларидаги маълумотлардан фойдаланилади. Шунингдек, политехник мазмунга эга бўлган, креатив қобилиятларни ривожлантиришга қаратилган, тарихий тавсифдаги маълумотларни ўз ичига олган масалаларга таснифланади.

Масалани ечиш усулларига кўра, сифат, экспериментал, график ва креатив масалаларга бўлинади. Бундай бўлиниш шартли, чунки экспериментал масалаларни ечишда оғзаки мулоҳазалардан ҳам, графикдан ҳам, ҳисоблаш ишларидан ҳам фойдаланамиз. Бироқ бу масалаларнинг ҳар бири содда ва мураккаблик жиҳатидан хилма-хил. Мазкур масалаларнинг ечимлари аниқ бир мақсадга қаратилган бўлиб, ечилиш усулларига эга бўлади. Шундай бўлса-да, бу масалалар устида кўйида тўхталиб ўтамиз.

Кўйида механиканинг “Статика” бўлимига доир масала ечиш методикаси келтирилган.

1-масала. Икки таянч дўнглиги бўлган юкка тахта қия текисликда ётибди (1-расм). Қия текислик ва пастнинг таянч дўнглиги ўртасидаги ишқаланиш коэффициентлари k_1 , текислик ва юқорининг таянч дўнглиги ўртасидаги ишқаланиш коэффициентлари k_2 . Текисликнинг горизонтга нисбатан қиялик бурчаги α нинг қандай минимал қийматида тахта қия текислик бўйлаб сирпана бошлайди?

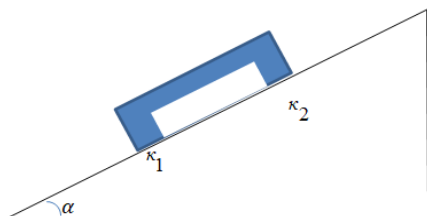

1-расм.

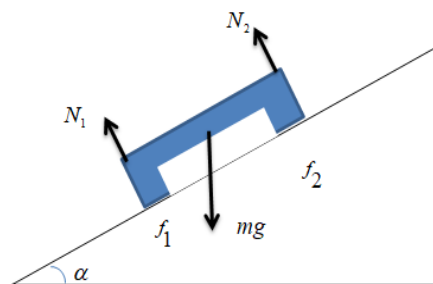

2-расм.

Ечилиши. Тахтага таъсир қилувчи кучлар 2-расмда тасвирланган: N_1, N_2 -реакция кучлари, f_1, f_2 -ишқаланиш кучлари, mg -оғирлик кучи. Кўйи ва юқори таянчлар орқали ўтган ўқларга нисбатан кучлар моментлари йиғиндисининг нолга тенглиги $N_1 = N_2 = \frac{1}{2} m \cdot g \cdot \cos \alpha$ ни беради. Кучларнинг қия текислик бўйлаб йўналишига проекциялари йиғиндисининг нолга тенглиги $m \cdot g \cdot \sin \alpha = f_1 + f_2$ тенгламага олиб келади. $f_1 < k_1 \cdot N_1$ ва $f_2 < k_2 \cdot N_2$ бўлганда сирпаниш бўлмайди. Бурчакнинг чегаравий қиймати

$$m \cdot g \cdot \sin \alpha = (k_1 + k_2) \frac{1}{2} m \cdot g \cdot \cos \alpha$$

тенглама билан аниқланади, бунда

$$\operatorname{tg} \alpha = \frac{1}{2} (k_1 + k_2).$$

Жавоб: $\operatorname{tg} \alpha = \frac{1}{2} (k_1 + k_2).$

2-масала. Силлиқ вертикал деворга узунлиги $l = 4$ см бўлган аркон билан $m = 300$ г массали шар осилган. Агар шарнинг радиуси $R = 2.5$ см бўлса, унинг деворга босими N ни топинг.

Ечилиши. Девор силлиқ бўлгани учун, унинг томонидаги шарча деворга перпендикуляр бўлган таянч реакциясигина таъсир қилади (3-расм). Ньютоннинг учинчи қонунига кўра, бу куч

катталиги жиҳатидан шарнинг деворга босим кучига тенг. N ва $P = mg$ кучларнинг O нуктага нисбатан моментлари нолга тенг. Бинобарин, ипнинг таранглиги T ҳам бу нуктага нисбатан момент ҳосил қилмайди. Ипнинг маркази орқали ўтади. Кучларнинг горизонтал ва вертикал ташкил этувчилари учун мувозанат шартлари қуйидаги кўринишга эга:

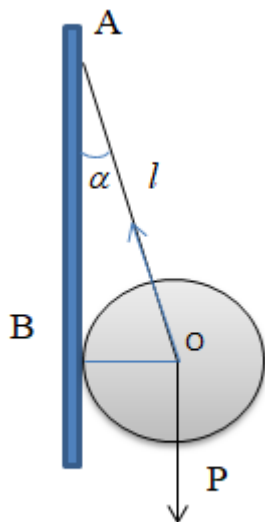

3-расм.

$N - T \cdot \sin \alpha = 0$, $P - T \cdot \cos \alpha = 0$. Бундан $N = P \cdot \operatorname{tg} \alpha$, AOB учбурчакдан

$$\operatorname{tg} \alpha = \frac{R}{\sqrt{(l+R)^2 - R^2}}$$

Бундан

$$N = \frac{R \cdot P}{\sqrt{l^2 + 2 \cdot R \cdot l}} = 1.23 \text{ H}.$$

Жавоб: $N = \frac{R \cdot P}{\sqrt{l^2 + 2 \cdot R \cdot l}} = 1.23 \text{ H}.$

3-масала. Икки ингичка таёқча 4-расмда тасвирланган системани ҳосил қилади. Таёқчалар учлари орқали ўтган A ва B ўқлар атрофида ишқаланишсиз айлана олади. Таёқчаларнинг юқори учлари тўғри бурчак ҳосил қилиб шундай тегиб турадики, биринчи таёқча учи билан иккинчисининг учида ётади (иккинчи таёқчанинг юқори учи юмалоқланган). M массали юқоридаги таёқча горизонт билан α бурчак ҳосил қилади. Пастдаги таёқчанинг массаси m . Таёқчалар орасидаги ишқаланиш коэффиценти k нинг қандай минимал қийматида пастдаги таёқча қулаб тушмайди?

Ечилиши. Таёқчанинг юқори учларига таъсир қилувчи кучлар 5-расмда тасвирланган: f - ишқаланиш кучлари, N - эластик ўзаро таъсир кучлари, L - катта таёқчанинг узунлиги, l - кичик таёқсанинг узунлиги. У ҳолда таёқчалар учлари орқали ўтган A ва B ўқларга нисбатан (4-расмга қаранг) моментлар тенгلامаси қуйидаги кўринишга эга.

$$M \cdot g \cdot \frac{L}{2} \cdot \cos \alpha = N \cdot L, \quad m \cdot g \cdot \frac{l}{2} \cdot \sin \alpha = f \cdot L$$

бундан

$$N = \frac{1}{2} M \cdot g \cdot \cos \alpha, \quad f = \frac{1}{2} m \cdot g \cdot \sin \alpha$$

га тенг бўлади.

$f < k \cdot N$ бўлгани учун, ишқаланиш коэффицентининг минимал қиймати

$$k = \frac{f}{N} = \frac{m}{M} \operatorname{tg} \alpha$$

да система мувозанатда бўлади.

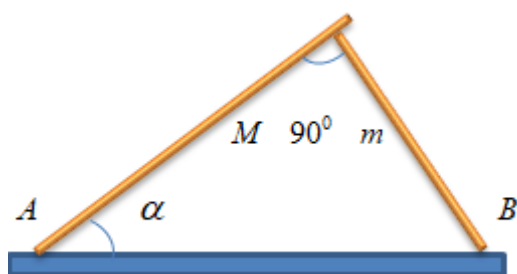

4-расм.

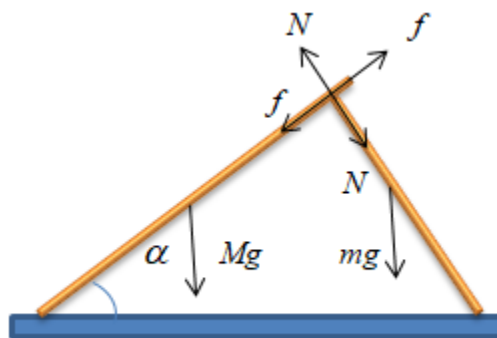

5-расм.

4 ва 5 - масалаларни мустақил ечиш учун вазифа сифатида бериш мумкин.

4-масала. Учларидан бирига $m = 1.2$ кг массали юк маҳкамланган бир жинсли стерженни унинг юкли учидан $1/5$ узунлигича масофадаги нуктасидан горизонтал ҳолатда кўтарилганда у мувозанатда бўлган. Стерженнинг массаси M нимага тенг?

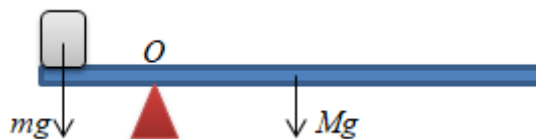

Жавоб: $mg \frac{1}{5} = Mg \left(\frac{1}{2} - \frac{1}{5} \right) \Rightarrow M = \frac{2 \cdot m}{3} = 0.8$ кг.

5-масала. Узунлиги 10 м, массаси 900 кг бўлган рельс иккита параллел трос билан кўтарилмоқда. Трослардан бири рельснинг учига, иккинчиси бошқа учидан 1 м масофада жойлашган. Тросларнинг таранглик кучларини топинг.

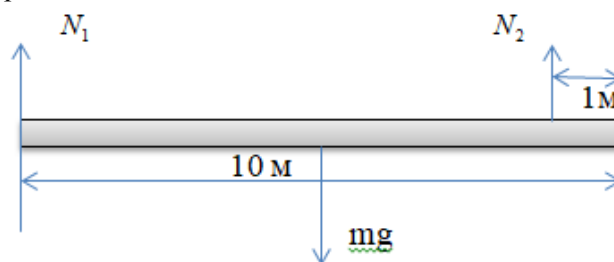

Жавоб: 4 кН; 5 кН.

Адабиётлар:

1. Махмудов Ю.Ф. Физикадан масала ва саволлар тўплами. Ўқув қўлланма. –Тошкент: “Factor press”, 2022. -458 бет.
2. Махмудов Ю.Ф. Физикадан масала ва саволлар тўплами. Ўқув қўлланма. –Тошкент: “Ўқитувчи”, 1994. -248 бет.
3. Шаскольская М.П., Эльцин И.А. Сборник избранных задач по физике. -М.: Наука. 1969.
4. Бутунов Ж.Р. Физиканинг “Механика” бўлимига доир график, экспериментал масалалар ечишга бўлган қизиқишни ривожлантириш йўллари ва имкониятлари (Олий таълим мисолида). – Тошкент: “Тафаккур”, 2022. -46 б.
5. Бутунов, Ж.Р. (2021). Бўйлама куч таъсирида стерженда тўлқин тарқалиши. Academic Research in Educational Sciences, 2(2). –б. 1081-1085.
6. Махмудов Ю.Ф, Бутунов Ж.Р. Solving dynamics issues. Emergent: Journal of Educational Discoveries and Lifelong Learning (EJEDL), 2023. 4(4). –б. 185-188.
7. Махмудов Ю.Ф, Бутунов Ж.Р. Solving kinematics problems. Emergent: Journal of Educational Discoveries and Lifelong Learning (EJEDL), 2023. 4(4). –б. 189-192.

**AUDITORIYADAN TASHQARI MASHG‘ULOTLARNI TASHKIL ETISH ORQALI
BO‘LAJAK BOSHLANG‘ICH SINIF O‘QITUVCHILARINI MA’NAVIV FAOLIYATGA METODIK
TAYYORLASH**

*Shodiyev Narziqu*l Shodiyevich,
O‘zbekiston - Finlandiya pedagogika instituti
“Pedagogika” kafedrasida professori.

Nabiyeva Dilfuza Temirovna,
Sharof Rashidov nomidagi Samarqand davlat universiteti,
“Fakultetlararo pedagogika” kafedrasida o‘qituvchisi
Nabiyevadilfuza07@gmail.com

Maqolada “Tabiatshunoslik va uni o‘qitish metodikasi” fani asosida bo‘lajak boshlang‘ich sinf o‘qituvchilarini auditoriyadan tashqari mashg‘ulotlarni bajarishga jalb qilish asosida ma‘naviy faoliyatga metodik tayyorlash bilan bog‘liq masalalar qaralgan.

Kalit so‘zlar: ma‘naviy tarbiya, kasbiy-pedagogik yo‘naltirilganlik, metodik tayyorlash, auditoriyadan tashqari ishlar.

**МЕТОДИЧЕСКАЯ ПОДГОТОВКА БУДУЩИХ УЧИТЕЛЕЙ НАЧАЛЬНЫХ КЛАССОВ
К ДУХОВНОЙ ДЕЯТЕЛЬНОСТИ ПОСРЕДСТВОМ ОРГАНИЗАЦИИ ВНЕАУДИТОРНОЙ
ДЕЯТЕЛЬНОСТИ**

В статье рассматриваются вопросы, связанные с методической подготовкой будущих учителей начальных классов к духовной деятельности на основе привлечения к выполнению внеаудиторной деятельности по дисциплине “Естествознание и методика его преподавания”.

Ключевые слова: духовное воспитание, профессионально-педагогическая направленность, методическая подготовка, внеаудиторная работа.

**METHODICAL PREPARATION OF FUTURE ELEMENTARY SCHOOL TEACHERS FOR
SPIRITUAL ACTIVITIES BY ORGANIZING CLASSES OUTSIDE THE AUDITORIUM**

The article deals with the issues related to methodical preparation for spiritual activities based on the subject “Natural science and its teaching methodology” based on the involvement of future elementary school teachers in extracurricular activities.

Key words: Spiritual education, professional-pedagogical orientation, methodical training, work outside the auditorium.

Kirish. O‘zbekiston Respublikasida o‘qituvchi kadrlarning ma‘naviy qiyofasiga, aqliy salohiyatiga hamda kasbiy mahoratiga nisbatan alohida mas‘uliyatlar yuklangan. O‘qituvchilik kasbi –hamisha navqiron kasb sifatida e‘zozlanib kelingan. Shuning uchun ushbu kasbiy faoliyatning ilmiy - nazariy va amaliy – metodik asoslari yildan yilga o‘z xususiyatlarini boyitib bormoqda.

Uzluksiz ma‘naviy tarbiya konsepsiyasining [1] Uzluksiz ta‘lim tizimi doirasida faoliyat ko‘rsatayotgan ta‘lim muassasalari, shu jumladan, “Boshlang‘ich ta‘lim va sport-tarbiyaviy ish”, ta‘limi yo‘nalishi o‘quv rejasiga kiritilgan “Tabiatshunoslik va uni o‘qitish metodikasi” fani dasturi asosida auditoriyadan tashqari mashg‘ulotlarini tashkil etish orqali talabalarni ma‘naviy faoliyatga metodik tayyorlashni imkoniyatlari juda kengdir.

Ma‘lumki, oliy ta‘lim jarayoni fan dasturlari, vaqt va avvaldan belgilangan mashg‘ulotlar shakllari bilan chegaralangan. Shu bois u hamma vaqt ham talabalar bilan jonli muloqot o‘rnatishga erishish imkonini bermaydi.

O‘z navbatida auditoriyada o‘tkazilgan o‘quv mashg‘ulotlarida talabalar u yoki bu muammoga o‘z qiziqishlari, munosabatlarini namoyish qilish, faollik ko‘rsatish, ifodalash va ayniqsa o‘z nuqtai nazarini hamoya qilish uchun hamma vaqt ham o‘z tortinchoqliklari, uyatchanliklarini yengib o‘ta olmasligini ta‘kidlash joiz.

Shu munosabat bilan auditoriya mashg‘ulotlariga qo‘shimcha ravishda, ular bilan uzviy aloqada auditoriyadan tashqari tarbiyaviy ishlarni o‘tkazishni muhimligi ayon bo‘ladi.

Auditoriyadan tashqari ishlar o‘ziga xos xususiyatlari bilan o‘quv mashg‘ulotlaridan farq qilib, ular ixtiyoriy ravishda qarab turli to‘garaklarga, klublarga, ilmiy jamiyatlarga va hokazoga o‘z ixtiyorlari bilan yoziladilar, auditoriyadan tashqari vaqtda o‘tkaziladigan ommaviy, guruhiy va individual ishlarga o‘z istaklari bilan qatnashadilar.

Auditoriyadan tashqari ishlarning mazmuni, turlari va shakllari xilma-xil bo‘lib, ularning mazmuni va shakllari asosan talabalarning qiziqishlariga va talablariga ko‘p jihatdan bog‘liq bo‘ladi. Har bir oliy ta‘lim muassasasi bazasi imkoniyatlari hamda ularning umumiy tayyorgarligi, shaxsiy mayllari e‘tiborga olinadi.

Talabalarni ma‘naviy faoliyatga metodik tayyorlash ishini takomillashtirishda keng qo‘llanib kelinayotgan va hozirgi kunda ham o‘zining ta‘limiy, tarbiyaviy, rivojlantiruvchi, ilmiy ahamiyatini yo‘qotmagan, pedagogik jihatdan auditoriyadan tashqari mashg‘ulotlarni samarali shakllardan biri-bu ilmiy to‘garak mashg‘ulotlaridir.

Ilmiy to‘garaklarni tashkil qilish auditoriyadan tashqari ta‘lim-tarbiyaviy ishlarning yuqorida bayon qilinganidek, eng ko‘p qo‘llaniladigan shakllardan biridir. To‘garaklar talabalar qiziqishi va xohishlariga qarab tashkil etiladi. Ilmiy to‘garaklarning faoliyati u yoki bu fan dasturi materiallarini takrorlashdan yoki ma‘lum bir fan bo‘yicha qo‘shimcha mashg‘ulotlar o‘tkazishdan iborat bo‘lmasligi kerak. Ilmiy to‘garaklarning asosiy vazifasi to‘garaklar a‘zolarining ma‘lum fanga qiziqishlariga tayangan holda talabalar bilimlarini har tomonlama kengaytirish, chuqurlashtirish asosida ularning bilish faoliyatlarini o‘stirish, mustaqil ishlashga o‘rgatish, qobiliyatlarini rivojlantirishdan iboratdir

Mavzuga oid adabiyotlar sharhi.

Ilmiy to‘garaklar ish rejasi va dasturlariga [3] muvofiq ravishda ularning a‘zolari tomonidan tayyorlangan referatlar va dokladlar tinglanadi. va muhokama qilinadi; muzey va ko‘rgazmalarga, ilmiy-tadqiqot institutlariga, ulug‘ ajdodlarimiz xotiralariga, yozganlariga bag‘ishlab kechalar o‘tkaziladi, devoriy gazetalar chiqariladi; ishlab chiqarish korxonalariga ekskursiyalar uyushtiriladi; turli-tuman kuzatish, tajriba sinov, izlanishlar olib boriladi; albom, xarita, sexema modellar, tayyorlaydilar; konferensiyalar o‘tkaziladi; turli-tuman ijtimoiy foydali va unumli mehnatni bajaradilar [6].

To‘garaklar a‘zolarining mustaqil ishlashini yo‘lga qo‘yish uchun ularni oddiy ilmiy-tadqiqot usuli va metodlari; kitob va asl manbalar ustida ishlash, bibliografiya tuzish, ma‘lum maqsadga qaratilgan kuzatishlar olib borish, materiallar izlab topish, to‘plash va ularni qayta ishlash, tizimlashtirish bilan tanishtirilib boriladi.

Ilmiy to‘garaklar ba‘zasida uning a‘zolarini faol ishtirokida turli-tuman tadqiqotlar ya‘ni baxs-munozara, fan kechalari, atoqli olim, shoir, yozuvchi san‘atkor, ishlab chiqarish ilg‘orlari bilan uchrashuvlar uyushtiriladi, ko‘rik tanlovlar, daholar kuniga bag‘ishlab konferensiyalar o‘tkaziladi.

“Tabiatshunoslik va uni o‘qitish metodikasi” fani bo‘yicha kafedra qoshida “Yosh tabiatshunos”, “Yosh metodist”, “Yosh geliotexnik” kabi to‘garaklar tashkil etilishi mumkin. “Yosh tabiatshunos” to‘garagining ish mazmuni mazkur fan mavzusi bilan bog‘liq bo‘lib, u nafaqat talabalarni tabiatshunoslikka bo‘lgan qiziqishiga tayangan holda ularning bilimlarini har tomonlama kengaytirishni va chuqurlashtirishni, bilim qobiliyatlarini o‘stirish, mustaqil ta‘lim olishga o‘rgatish, ularda amaliy ko‘nikmalar hosil qilishdan iborat bo‘lmasdan, balki kasbiy-pedagogik yo‘naltirilganlik asosida bo‘lajak o‘qituvchilarni oddiy ilmiy-tadqiqot usullari yordamida izlanishlar olib borishga, kitob va asl manbalar ustida ishlash, bibliografiya tuzish, referat va ma‘ruzalar tayyorlash va h.k. jalb qilish orqali ularni ma‘naviy faoliyatga metodik tayyorgarligini yuksaltirishga xizmat qiladi [4].

Tadqiqot metodologiyasi.

O‘quv pedagogik adabiyotlarda oliy ta‘lim muassasalari amaliyotida auditoriyadan tashqari mashg‘ulotlarning turli-tuman shakllari muhokama qilingan. SamDU dotsenti M.I.Nuriddinovaning “Tabiatshunoslikni o‘qitish metodikasi” nomli darsligida [5] auditoriyadan tashqari mashg‘ulotlarning jadal borishi uchun uni tashkil etishning shakllari uch guruhga bo‘lingan. Ko‘plab tahsil oluvchilarni qamrab oluvchi mashg‘ulot tadbir (bayram, kecha, ko‘rik tanlov, olimpiada va b.q.)lar, o‘quv predmetlari bo‘yicha to‘garaklar faoliyati singari devoriy gazetalar chiqarish ham katta guruh faollari, redkollegiya (tahrir hay‘ati) a‘zolari, muxbir, hazil mutoyiba usullari, karikaturachi rassom, hajviyali ocherk, feleton va yozuvchi, shoirlarni birlashtirib ularning ma‘naviyatini kuchaytirishga xizmat qiladi.

Individual topshiriqlarni turlari juda xilma-xildir. Jumladan, o‘simlik va hayvonlarni parvarish qilish, gullar, sabzavotlarni yetishtirish, yozda gerbariyalar uchun o‘simliklar to‘plash, poliz ekinlarini parvarish qilish kabi topshiriqlarni bajarib, o‘zlarida umumiy mehnat faoliyati, kuzatuvchanlik, qat‘iyatlik, mehnatsevarlik, bilimga qiziquvchanlik kabi ma‘naviy fazilatlarini singdirib boradilar.

Bo‘lajak boshlang‘ich sinf o‘qituvchilari kelgusi pedagogik faoliyatlarida sinfdan tashqari ishni kichik yoshdagi o‘qituvchilarni ma‘naviy tarbiyalashning samaradorligini oshirishda yuqorida bayon qilinganlarga qat‘iy amal qilishi joiz.

Quyida auditoriyadan tashqari mashg‘ulotlarni ommaviy shakl (kecha, viktorina, ekskursiya, bayram)larga hamda guruhiy shakli (to‘garak)ning talabalarni ma’naviy faoliyatga metodik tayyorlash bo‘yicha imkoniyatlarini yoritish bilan bog‘liq ishlanmalari keltirildi (1-rasm).

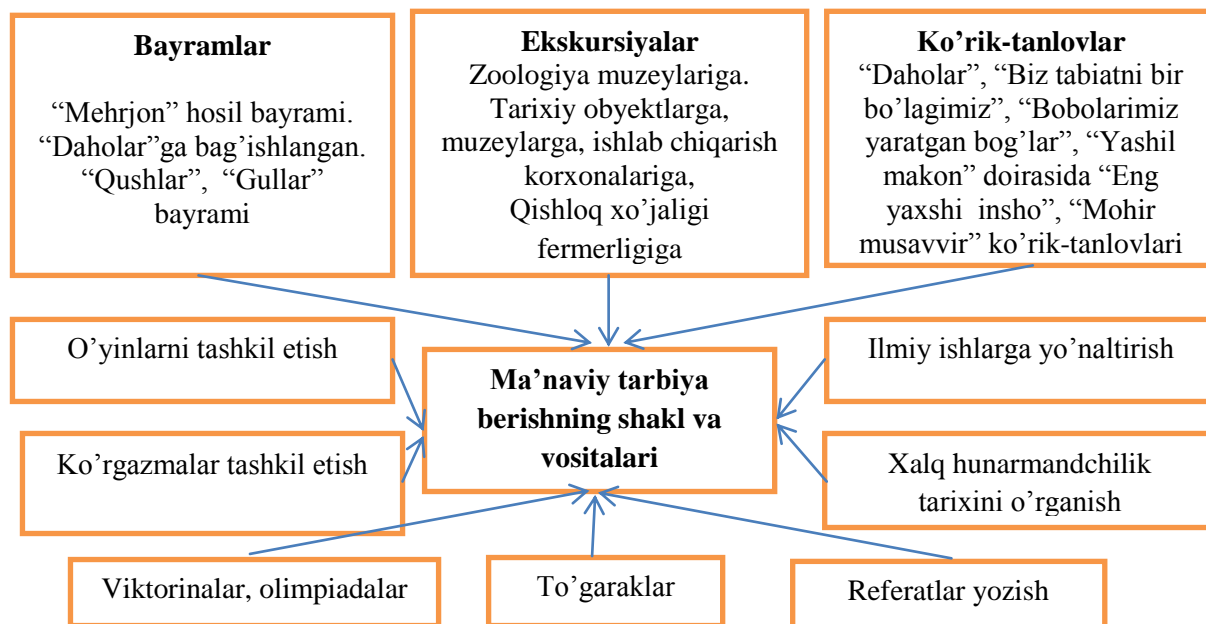

1-rasm. Auditoriyadan tashqari mashg‘ulotlarda talabalarni ma’naviy faoliyatga metodik tayyorlashning shakl va vositalari

“Tabiatshunoslik va uni o‘qitish metodikasi” fani “Tabiatshunoslik” bo‘limi bo‘yicha kechalar auditoriyadan tashqari mashg‘ulotlarning ommaviy turlaridan biri hisoblanadi. Mazkur kechalarga tayyorgarlik o‘tkazishda eng ko‘p talaba qatnashadi va unda har bir talabaga uning qiziqishini va moyilligi, individual va yosh xususiyatini o‘ziga xosligini hisobga olib ishni to‘g‘ri rivojlantirish muhim ahamiyat kasb etadi.

Tabiatshunoslik bo‘yicha kechaga tayyorgarlik ko‘rishning turlari va shakllari quyidagilardan iborat bo‘lishi mumkin.

Talabalarni ma’naviy faoliyatga metodik tayyorlash vazifasi yosh avlodni ma’naviy tayyorlashga bag‘ishlangan jurnal, konferensiyalar materiallari, ilmiy to‘plamlarni ommaviy o‘qish, o‘quv-uslubiy qo‘llanma, tavsiyalar hamda mazkur sohada erishilgan ilg‘or tajribalar bilan tanishish, ishlab chiqarish obyektlariga ekskursiyalar uyushtirish, ma‘ruzalar yozish va uncha murakkab bo‘lmagan tajribalar o‘tkazishni va h.k. ko‘zda tutadi. Kechaga tayyorgarlik ko‘rish jarayonida yoki bu mashg‘ulot turini bajarib, talabalar tabiatshunoslik bo‘yicha bilimlarini kengaytiradi va chuqurlashtiradi, ishlab chiqarish jarayonlari hamda ozod va obod mustaqil davlatimizning kuch-qudratini, xalqimizning farovon hayot kechirishi uchun tinimsiz mehnat qilayotgan ishchi va dehqonlarning bunyodkorlik faoliyatlari bilan tanishib, ma’naviy saviyalarini oshiradilar. Tabiatshunoslik bo‘yicha kechaga byulleten chiqariladi, stendlar tayyorlanib, ularda tabiatshunoslik bo‘yicha kechaga tabiatshunoslikning turli-tuman masalalari, biotexnologiya erishgan yutuqlar, yosh ishchilarni kasbiy o‘shishiga qaratilgan sharoitlar, ishlab chiqarish ilg‘orlarining yaratuvchilik faoliyatlari to‘g‘risida lavhalar bayon qilinadi, ularning fotosuratlarini ko‘rinarli joylarga o‘rnatiladi. Aytish joizki, tabiatshunoslik kechasi vositasida talabalarni ma’naviy faoliyatga metodik tayyorlash ishinin samarasi ko‘p jihatdan unga uzoq vaqt davomida sinchkovlik bilan zo‘r berib ishlashni taqozo etadi.

Shunga ko‘ra, kecha dasturini tuzishda uni o‘tkazishning shunday shakllarini tanlash kerakki, unga tayyorgarlik ko‘rishda talabalar bajargan turli-tuman ishlarni imkon qadar to‘liq, yorqin va jonli ta‘sirchan ifodali namoyon qilishga erishish joiz.

Tabiatshunoslik va uni o‘qitish metodikasi” fani bo‘yicha kafedra qoshida tashkil qilingan “Yosh metodist” to‘garagi ish mazmuni mazkur o‘quv predmeti bilan bog‘liq bo‘lib, u nafaqat talabalarning tabiatshunoslik asoslarini o‘qitish bo‘yicha bilimlarini har tomonlama kengaytirish va chuqurlashtirish, bilish qobiliyatlarini o‘stirish, mustaqil bilim olishga o‘rgatish, to‘garak a‘zolarida ko‘nikmalarni tarkib toptirishdan iborat bo‘lmasdan, balki kasbiy-pedagogik yo‘naltirilganlik asosida talabalarni oddiy ilmiy-uslubiy metodlar yordamida izlanishlar olib borishga o‘quv uslubiy va birlamchi manbalar ustida ishlash,

bibliografiya tuzish, asosida referatlar yozish, ma’ruzalar tayyorlashga jalb qilish orqali ularni ma’naviy faoliyatga metodik tayyorgarligini o’stirishga xizmat qilishi kerak [6].

Ma’lumki, oliy ta’lim muassasasida auditoriya mashg’ulotlari bilan bir qatorda o’quv-tarbiya jarayonini ekskursiya shaklida o’tkazish ko’zda tutilgan. Ekskursiya so’zi lotincha (ekskursion) bo’lib, uning ma’nosi hamma yerga kirib chiqmoq, biror joy yoki obyektни o’rganish uchun uni borib ko’rishni anglatadi.

Ushbu ma’noda ekskursiya ta’lim va tarbiya jarayoning shunday shaklini: unda talabalar bilimlarni o’rganishi ko’zda tutilgan joy (tabiat, tarixiy yodgorlik muzey, korxon va h.k.)ga borib ko’rish va ular bilan bevosita tanishish orqali bilimlarni o’zlashtirishlari tushuniladi. Shu boisdan ham ekskursiya didaktikaning nazariya bilan amaliyot birligi prinsipini amalga oshirilishini ta’minlaydi.

Ekskursiya o’quv jarayonini tashkil etishni samarali shakllaridan biri bo’lib, qator muhim didaktik funksiyalarni bajaradi:

-ekskursiya yordamida ta’limda ko’rgazmalilik prinsipi amalga oshiriladi, chunki ushbu jarayonda talabalar o’rganishi ko’zda tutilgan predmet va xulosalar bilan bevosita tanishadilar;

-ekskursiyalar ta’limning ilmiylikini ta’minlashga hamda ta’limni hayot bilan, amaliyot bilan aloqasini ro’yobga chiqarishga imkon yaratadi;

-ekskursiyalar ta’limning politexnik prinsipini ro’yobga chiqarishga, ilmiy bilimlarni ishlab chiqarish (sanoat, qishloq xo’jaligi, transport va b.q.)da qo’llanilish bilan tanishtirishga maksimal sharoit tug’diradi;

-ekskursiyalar ishlab chiqarish obyektida mehnat qilayotgan xodimlarning bir me’yorda tirishqoqlik bilan ma’suliyatni his e’tib maxsulot sifatini jahon standartlari talablari darajasida tayyorlayotganligi tufayli mamlakatimizni rivojlangan mamlakatlar orasida munosib o’rin egallayotganligi bilan tanishtirish ularning talabalar ma’naviy qiyofasini boyitadi.

Didaktikaning yuqorida ko’rsatilgan prinsiplarini ro’yobga chiqarish maqsadida oliy ta’lim yo’nalishlari o’quv rejasiga kiritilgan har bir predmet va predmetlar o’quv dasturi mavzulari bo’yicha ekskursiyalar ro’yxatini tuzish va ularning mazmunini aniqlash joiz.

Shunga ko’ra oliy ta’lim muassasasida ta’lim yo’nalishlari bo’yicha o’tkazilgan ekskursiyalar shartli ravishda quyidagi turlarga bo’linishi mumkin.

Ishlab chiqarishga uyushtiriladigan ekskursiyalar, asosan fizika, kimyo, biologiya, matematika, texnologiya, iqtisodiyot va iqtisodiy geografiya ta’lim yo’nalishlari bo’yicha tahsil oluvchi talabalar uchun uyushtiriladi. Zamonaviy sanoat korxonlari, qishloq xo’jalik klasterida ishlatilayotgan industriya asosida barpo etilgan sanoat korxonlari, qishloq texnika, texnologiyalarda OTMda o’rganilayotgan fanlarni qay darajada qo’llanilayotganligi bilan talabalarni tanishtirishga keng sharoit yaratib, ularning kelgusi faoliyatida juda zarur bo’lgan politexnik ta’lim saviyasini oshiradi, maktabda o’quvchilarning ma’naviy saviyasini oshiradi, maktabda o’quvchilarning ma’naviy saviyasini oshirishni to’g’ri yo’lga qo’yishga imkon beradi.

Mustaqillikka erishgandan keyin Vatanga muhabbat va sadoqat tuyg’usi xalqimiz uchun eng oliyjanob fazilatlardan biriga aylandi. Chunki, ana shunday fazilatlar asosida O’zbekistonni ham iqtisodiy ham ijtimoiy, madaniy-ma’naviy yuksaltiradi, rivojlangan mamlakatlar qatoriga olib chiqish vazifasini hayotning o’zi oldimizga qat’iy qilib qo’ydi. Har bir inson fidoiylik ko’rsatib ishlashi, o’zining vatan oldidagi burchini sidqidildan ado etishini talab etadi.

Tabiiy ilmiy ekskursiyalar asosan biologiya, boshlang’ich ta’lim, sport va tarbiyaviy ish, Tabiatshunoslik asoslari, Botanika, Odam anatomiyasi va fiziologiyasi, geografiya, qisman kimyo ta’lim yo’nalishlari bo’yicha amalga oshirilib, ularda talabalar o’simliklar qoplamlari, suv havza, qo’riqxon, qazilma boyliklar, intensiv bog’lar klasterlari hamda bog’dorchilik, paxtachilik, g’allachilik ilmiy-tadqiqot institutlari va ularning joylardagi tajriba-sinov filiallari faoliyati bilan tanishadilar.

Tarixiy-adabiy ekskursiyalar asosan filologiya, tarix, ijtimoiy ta’lim yo’nalishlari bo’yicha amalga oshirilib, ularda talabalar tarixiy-adabiy muzeylar, ekspozitsiyalari, tarixiy-ma’naviy yodgorliklar, badiiy ko’rgazmalar, kartinalar, galeriyalar, arxivlar, uy va memioral muzeylar bilan bevosita tanishish imkoniyatiga ega bo’ladilar.

O’lkashunoslik ekskursiyalari aksariyat hollarda bo’lajak boshlang’ich sinf o’qituvchilarini jonajon o’lka tabiati va uning tarixi bilan tanishtirish, ularda ma’naviy faoliyatga metodk tayyorlash bo’yicha bilim, ko’nikmalarni tarkib toptirish maqsadida o’tkaziladi.

Kompleks ekskursiyalar bo’lajak o’qituvchilarni bir vaqtning o’zida bir necha predmetlarni ishlab chiqarish jarayonida qo’llanilishi bilan tanishtirishga hamda talaba va o’qituvchilar vaqt byudjetini tejashga imkon beradi. Mazkur ekskursiyalar asosan fizika, kimyo, biologiya, texnologiya va b.q. ta’lim yo’nalishlari talabalar uchun o’tkaziladi. Masalan, ilg’or texnologiyaga asoslangan zamonaviy intensiv bog’ klasteriga birdaniga fizika, biologiya, texnologiya, geografiya fanlari bo’yicha o’tkazish mumkin va har bir predmetni klasterda qo’llanishiga mos savollar o’rganiladi. Boshqacha aytganda, fizika o’qituvchisi o’simliklarni tomchilatib sug’orish, suvni kapilyar naychalar orqali o’simlik ildiziga yetib borishini tushuntirib, biologiya

o‘qituvchisi esa bunda o‘simlik ildizini tez taraqqiy etish sabablarini yoritib beradi, geografiya o‘qituvchisi yetishtirayotgan hosilni jahon bozorlarida xaridorgirirligini, mazkur klasterning istiqbollari to‘g‘risida gapirib beradi.

Ekskursiya ishlab chiqarish obyektiga uyushtirilganda o‘qituvchi korxonadan tayinlangan o‘quvchilarni boshlab boruvchi ma’sul shaxs bilan uni o‘tkazish bo‘yicha kelishib oladi, o‘rganilayotgan obyektning bir yo‘la nechta o‘quvchi kuzatishi mumkinligi, sinfni guruhlariga bo‘lishga zarurat bor-yo‘qligini aniqlaydi.

Ekskursiya paytida o‘quvchilarda fan asoslarini ishlab chiqarish obyektida qo‘llanilishini kim tushuntirib beradi? Korxonadan tayinlangan shaxsmi? Yoki o‘qituvchini o‘zimi? O‘qituvchi ishlab chiqarish obyektini va undagi mashina, mexanizm va zamonaviy texnologiyalarni ishlash prinsiplari bilan yaxshi tanish bo‘lsa, tushuntirishni uning o‘zi amalga oshirishi joiz.

Ekskursiya davomida tushuntirish korxonada xodimi tomonidan amalga oshirishga to‘g‘ri kelganda predmet o‘qituvchisi uni o‘tkazish tartib qoidasi bo‘yicha metodik tavsiya berib borishi kerak.

Korxonada xududi bo‘ylab harakat qilishda talabalar guruhi boshda ekskursiya boshlovchisi (korxonada xodimi), o‘qituvchi talabalar qatorining oxirida borishi va barcha talabalarni kuzatib borishi zarur.

Ekskursiya o‘tkazish paytida xomaki rasmlar chizish, lavha, materiallar yig‘ish, uning mavzusi bo‘yicha berilgan individual va jamoa-jamoa bo‘lib bajariladigan ma’naviy yo‘g‘rilgan o‘quv topshiriqlari uchun to‘xtashlarni ko‘zda tutish lozim.

Ekskursiya obyektida zamonaviy jihozlar, ularni ishlatish va takomillashtirish bilan talabalarni tanishtirish barobarida unda faoliyat ko‘rsatayotgan farovon hayotimizni ta’minlashda katta hissa qo‘shayotgan ishchi, injener-texnik xodimlarni fidoiyliigi, mehnatsevarligi, ona Vatan oldidagi burchini ado etishi, yosh ishchilarga ko‘rsatilayotgan e’tibor, ularning kasbiy o‘shishiga yaratilgan shart-sharoitlar, ular tomonidan tayyorlangan mahsulotlarni jahon bozorlarida munosib o‘rin egallayotganligi bilan tanishtirish, bo‘lajak o‘qituvchilar qalbida milliy g‘urur, vatanparvarlik tuyg‘usini uyg‘otadi.

Bo‘lajak boshlang‘ich sinf o‘qituvchilariga beriladigan individual va jamoaviy topshiriqlar doirasi faqat o‘rganilayotgan mavzuni ishlab chiqarishda qo‘llanilishini namoyon qilish bilan cheklanmaydi, balki ekskursiya obyektida mehnat qilayotgan ishchi, injener-texnik xodimlarni ma’naviy yuksalib borayotganligi tufayli ular tayyorlayotgan mahsulotlarni jahon bozorlarida raqobatbardoshligi, mamlakatimizni turli sohalarida jahon hamjamiyatida munosib o‘rin egallab borayotganligini aks ettiruvchi materiallarni izlab topish, to‘plash, tizimlashtirish va umumlashtirish bilan shug‘ullanib, o‘zlarining ma’naviy dunyosini kengaytiradilar.

Ma’naviy mazmun bilan boyitilgan ekskursiya nihoyasida to‘plangan materiallar va kuzatish natijalariga ishlov berilib, ular kolleksiya, albom, ko‘rgazmali vosita (plakat, chizma, jadval, devoriy gazeta, referatlar) shaklida rasmiylashtiriladi.

Xulosa va takliflar.

Mamlakatimizda “Uzluksiz ma’naviy tarbiyalash” dasturini amalga oshirilayotganligi, hamda o‘quvchi yoshlarni o‘shib borayotgan ma’naviy ehtiyojlarini qondirish vazifasi auditoriyadan tashqari mashg‘ulotlarni tashkil qilayotgan rahbar-murabbiyning ma’naviy mazmun bilan boyitilgan suhbat va ko‘rsatmalari hamda auditoriyadan tashqari mashg‘ulotlarni kasbiy-pedagogik yo‘naltirilganlik asosida ma’naviy yo‘g‘rilgan referat va ma’ruzalarini tayyorlash, tinglash va muhokama qilish ishlarini ham olib boradi.

Yuqorida bayon qilinganlarga asoslanib aytilish joizki, auditoriyadan tashqari mashg‘ulotlarni tashkil etishda kafedra professor – o‘qituvchilarining tinimsiz faoliyati alohida ahamiyatga ega. Chunki u bir vaqtning o‘zida ham maslahatchi (tyutor), ham o‘quvchilarni bilim, ko‘nikma va malakalarini nazorat qiluvchi (ingilator), ham yangiliklarni amaliyotga joriy etuvchi (innovator) bo‘la olgandagina jamiyatimizning oliy ta’lim muassasasi oldiga talabalarni ma’naviy faoliyatga metodik tayyorlash vazifasi hal qilishga munosib hissa qo‘shadi. Bo‘lajak boshlang‘ich sinf o‘qituvchilari oliy ta’lim muassasasida auditoriyadan tashqari mashg‘ulotlarni tashkil etishni ma’naviy yo‘g‘rilganlik asosida to‘g‘ri tashkil etish ko‘nikmasiga ega bo‘lishi kelajakda kasbiy pedagogik faoliyatlarida auditoriyadan tashqari mashg‘ulotlardan unumli va samarali tashkil etish malakasini yaxshi egallaganligini bildiradi.

Adabiyotlar :

1. O‘zbekiston Respublikasi Vazirlar Mahkamasining “Uzluksiz ma’naviy tarbiya konsepsiyasi to‘g‘risida”gi Qarori. -1059-son 31.12.2019. LEX.UZ. <https://lex.uz>.
2. Tabiatshunoslik va uni o‘qitish metodikasi. Fan dasturi. Tuzuvchilar:Rajabova S., Xudoyqulova Sh.– SamDU, 2021.-19 b.

3. Boshlang'ich sinflarda sinfdan tashqari ishlarni tashkil etish metodikasi. Fan dasturi. Tuzuvchilar: Saidova M.J. – BuxDU, 2021.-12 b.
4. Sharipova D., Xodiyeva D.P., Shirinov M.K. Tabiatshunoslik va uni o'qitish metodikasi. Darslik.-T.: Barkamol Fayz mediya, 2018.-456 b.
5. Nuriddinova M.I. Tabiatshunoslikni o'qitish metodikasi. Darslik.-T.: Co'lpon nomidagi nashriyot, 2005.- 240 b.
6. Shodiyev N., A.Safarov, Nabiyeva D. Tabiatshunoslik va uni o'qitish metodikasi fani bo'yicha auditoriyadan tashqari mashg'ulotlarda talabalarni ma'naviy faoliyatga metodik tayyorlash. Uslubiy qo'llanma. – Samarqand, 2023-82 b.
7. Shodiyev N., Rahimqulova M. Oliy ta'lim tizimida bo'lajak o'qituvchilarni tayyorlashda kasbiy-pedagogik yo'naltirilganlik. Uslubiy qo'llanma.-Samarqand:SamDU, 2019.-68 b.
8. Shodiyev N. Oliy matematika ta'limida kasbiy-pedagogik yo'naltirilganlik – talabalar ma'naviyatini shakllantirish sifatida// Uzluksiz ta'lim muassasalari Respublika ilmiy konferensiyasi materiallari.-Samarqand: SamDU, 2011.-B. 104-107.

JISMONIY MADANIYAT VA SPORT

YUQORI SINIF O‘QUVCHILARINING JISMONIY RIVOJLANISH KO‘RSATKICHLARI

Erkaboyev Oybek Muhammadjonovich,
Farg'ona davlat universiteti o'qituvchisi
oerkaboyev@gmail.com

Yuqori sinf o'quvchilari o'rtasida jismoniy faollik ko'rsatkichlarini baholash choraklar bo'yicha baholangan kuch qobiliyatlarini o'sishining ijobiy tendensiyasi aniqladi. Biroq 10-11 sinf o'quvchilari bilan o'tkazilgan pedagogik tajriba davomida o'smirlarning dastlabki natijalarga erisha olmasligi, har tomonlama rivojlanish uchun dastur moddiy va ijtimoiy funksiyalari talablarini bajarmaganligi aniqlandi. Maktab tizimi tomonidan taqdim etiladigan majburiy asosiy jismoniy tarbiya darslari gipodinamiya omilini kamaytirish uchun yetarli emas edi va maktabdan tashqari jismoniy mashqlar yoki ommaviy sport bo'yicha seksiya mashg'ulotlarini amalga oshirish qiyin edi. Amaldagi davlat ta'lim standartlari jismoniy tarbiya uchun haftasiga kamida 4 akademik soat chegarasini nazarda tutadi, bu JSST ning tashkil etilgan jismoniy faoliyat standartlariga javob bermaydi.

Kalit so'zlar: *sotsiologik tadqiqot, monitoring, jismoniy holat, harakatga tayyorgarlik, qiyosiy tahlil, kamolot, pedagogik nazorat, rivojlanish, ommaviy sport, jismoniy tayyorgarlik, jismoniy faollik, jismoniy mashq, jismoniy faoliyat.*

ПОКАЗАТЕЛИ ФИЗИЧЕСКОГО РАЗВИТИЯ СТАРШЕКЛАССНИКОВ

Тенденция повышения двигательной активности на уроках среди учащихся старших классов определялась по четвертям. Для этого было определено, что программа не соответствует требованиям материально-социальных задач 10-11 классников, исходя из учебно-педагогического опыта. В школьной системе отсутствовали возможности проведения занятий по физической культуре на основе учебных пособий, а реализовать дополнительные силовые или материально-физкультурные занятия в школе было затруднительно. Действующие государственные стандарты образования предусматривают ограничение не менее 4 академических часов на занятия физической культурой, что не соответствует установленным нормативам физической активности ВОЗ.

Ключевые слова: *социологическое исследование, мониторинг, физическое состояние, подготовка к действию, сравнительный анализ, зрелость, педагогический контроль, физкультура, физическая культура, двигательная активность, физическая нагрузка, двигательная активность.*

INDICATORS OF PHYSICAL DEVELOPMENT OF HIGH CLASS STUDENTS

The trend of increased physical activity in the classroom among elementary school students was determined by quarter. For this, it was determined that the program did not meet the requirements of the material and social tasks of the 10st-11nd graders, based on educational pedagogical experience. The school system did not have opportunities for physical education classes based on educational tools, and it was difficult to implement extra strength or material sports training from the school. Current state education standards stipulate a limit of at least 4 academic hours for physical education, which does not meet the established physical activity standards of the WHO.

Key words: *sociological research, monitoring, physical condition, preparation for action, comparative analysis, maturity, pedagogical control, physical sport, physical training, physical activity, physical exercise, physical activity.*

Kirish. Mahalliy va xorijiy adabiy manbalarning monitoringi tahlili shuni ko'rsatdiki, maktab ta'limi tizimidagi uzluksizlik muammosi uning muvaffaqiyatli faoliyat yuritishini belgilab beruvchi dolzarb omil hisoblanadi. Uzluksiz ta'limning pedagogik tizimi tarkibiy iyerarxiyaning uzluksizligini, maqsadli pedagogik munosabatlarning birligini, mazmunli integratsiya aloqalarini va ularni amalga oshirishga kompleks yondashuvni nazarda tutadi, bu esa ta'lim jarayonining uzluksizligini belgilaydi.

Dolzarbliq. Pedagogik jarayonda uzluksizlikni amalga oshirishda qiyinchiliklar yuzaga keladi, bu yerda alohida xususiyatiga ega bo'lgan uzluksiz ta'lim tizimi barcha darajalarning birligini, umumiy va alohida pedagogik maqsadlarga erishish uchun o'zini o'zi ta'minlashni nazarda tutgan holda yaxlitlikni

saqlashi kerak. Shu bilan birga, pedagogik jarayonda uzluksizlik talabini ta’minlash uzviylikning muhim tarkibiy qismi ekanligini hisobga olish kerak.

Mamlakatimiz va xorijlik bir guruh tadqiqotchilar davlatimiz tomonidan umumta’lim maktablarida jismoniy tarbiya va chaqiriqqa qadar boshlang’ich tayyorgarlik fanlariga katta e’tibor qaratilayotgani, yosh avlodni jismonan yetuv va vatan oldidagi burchina ado qilishga qaratilganini ochib berdi. Mustaqillik yillarida umumta’lim maktablarining yuqori sinf o’quvchilarining kontingentida ushbu masala bo’yicha olib borilgan eksperimental tadqiqotlar shuni ko’rsatdiki, jismoniy tarbiya va chaqiriqqa qadar boshlang’ich tayyorgarlik fani o’qituvchilari jismoniy sifatlarning intensiv rivojlanishiga xizmat qiluvchi qulay sezgir yosh omiliga yetarlicha e’tibor bermaydilar. individual jismoniy qobiliyatlar, chunki bu komponentga beparvo munosabat keyingi yillarda salbiy namoyon bo’lib kelmoqda. O’z qobiliyatlarining geteroxron rivojlanish bosqichlari. Ilmiy izlanishlar tahlili shuni ko’rsatdiki, respublikada mustaqillik yillarida maktab ta’lim tizimida o’quvchilarning kontingentining jismoniy holatini aniqlash maqsadida keng qamrovli ilmiy tadqiqotlar amalga oshirilmagan. Yosh avlod kamoloti bilan bog’liq global muammolarni hal etishda davlat tomonidan xalq ta’limi oldiga qo’ygan ustuvor vazifalarga muvofiq maktab ta’lim jarayonining tuzilishi va mazmunini tubdan qayta ko’rib chiqish pedagogika fani va ta’limining eng muhim vazifasiga aylanib bormoqda.

Jahon sog’liqni saqlash tashkiloti (JSST) jismoniy harakatsizlikni yosh avlod salomatligiga ta’sir qiluvchi ijtimoiy noqulay omil sifatida rasman tan oldi. Harakat qobiliyatini pedagogik tekshirish usuli bo’yicha jismoniy holatning eksperimental tadqiqotlari natijalarini monitoring tahlili shuni ko’rsatdiki, yosh o’quvchilarning 17 foizida jismoniy harakatsizlik omillari uning keyingi rivojlanishi tendensiyasiga ega. Maktab ta’lim tizimidagi o’smirlar organizmning jismoniy imkoniyatlarining eksperimental asoslangan dastlabki ko’rsatkichlarisiz, pedagogik ta’sirning maqsadli usullari natijalarini baholash va rivojlanish jarayonini rejalashtirish istiqbollari qurish mumkin emasligini ta’kidlash tabiiydir. O’rganilayotgan kontingentning harakat qobiliyatini yaxshilash va umumta’lim maktabining jismoniy tarbiya o’qituvchisi pedagogik nazoratning innovatsion usullarini va ularni tahlil qilishni yaxshi bilishi kerak, bu esa vazifalarni integral tarzda hal qilish imkonini beradi. Jismoniy tarbiya bo’yicha maktab o’quv dasturidagi me’yoriy mazmunning uzluksizligini aniqlash uchun o’smirlarni dastlabki bosqichida jismoniy holati aniqlandi. Umumta’lim tizimida ushbu masalaning holatini aniqlash maqsadida sotsiologik tadqiqot o’tkazilib, unda yuqori sinflarda faoliyat yurituvchi 17 nafar jismoniy tarbiya o’qituvchilari ishtirok etdi. Anketa materialini qayta ishlash jarayonida o’spirinlar bilan ishlaydigan jismoniy tarbiya o’qituvchilarining asosiy kontingenti oliy maxsus pedagogik ma’lumotga ega ekanligi, maktab tizimidagi ish staji 5 yilgacha - 37,4%, 6 yoshdan 10 yoshgacha -36,7%, 11 yoshdan 14 yoshgacha - 15,3%, 16 yoshdan 20 yoshgacha - 7,8%, 20 yoshdan kattalar - 2,8%.

Tahlil va natijalar. Moddiy-sport bazasi jismoniy tarbiya jarayoni muvaffaqiyatining omili sifatida umumta’lim maktablarning 57,4 foizida qoniqarli sharoit, yaxshi sharoitlar – 20,0 foiz, zarur talablarga javob beradigan sharoitlar – 3,4 foizni tashkil etdi. Jismoniy tarbiya va sog’lomlashtirish ishlarini olib borish uchun zarur shart-sharoitlarga ega emaslar - 17,8%. Aniqlanishicha, Farg’ona viloyatidagi maktablarning 28,7 foizida sport anjomlari to’liq, qolgan maktablarda faqat ularning alohida elementlari mavjud. Bu o’rganilayotgan ta’lim muassasalarida o’spirinlar bilan malakali sport va dam olish tadbirlari mavjud emas degan xulosaga kelishimizga imkon beradi. Nazorat testlari, so’ngra o’quvchilarning harakat qobiliyatlarini pedagogik tekshirish natijalarini matematik jihatdan malakali qayta ishlash ushbu jarayonlarning muhim qismidir. Jismoniy tarbiya sohasidagi matematik mantiq kompleks tadqiqotlar natijalarini baholashga yagona ilmiy yondashuvni o’tkazish uchun nazariy asos yaratadi. O’spirinlarning jismoniy tayyorgarligini aniqlash uchun “Salomatlik” maktab jismoniy tarbiya va salomatlik testlari davlat dasturlaridan olingan testlar to’plami tanlab olindi, bunda o’rganilayotgan xususiyatlarning pedagogik nazorati o’smirlar ta’limining yillik siklida amalga oshirildi. Yuqori sinf o’quvchilarining qobiliyatlari dinamikasini o’rganish bo’yicha tanlangan tadqiqot muammosining dolzarbligini hisobga olgan holda, bir o’quv yili davom etgan pedagogik tajriba o’tkazildi, unda jismoniy fazilatlarini sinovdan o’tkazish natijalari aniqlandi, har chorak yakuniy natijalar qayd etilgan. Yuqori sinf o’quvchilarining jismoniy qobiliyatlarini o’tkazilgan pedagogik tekshirish ko’rsatkichlari vakolatli komissiya tomonidan baholandi va olingan barcha eksperimental materiallar matematik statistika usuli bilan qayta ishlandi va 1-jadvalda keltirilgan.

Tajriba boshlanishidan oldin pedagogik tadqiqotlarning dastlabki ko’rsatkichlari tahlili shuni ko’rsatdiki, 10-11 sinflarda o’qiyotgan o’g’il bolalarning 100 m masofaga tezlik qobiliyati o’rtacha $4,5 \pm 0,5$ sek. Ikkinchi chorak oxirida takroriy tadqiqotlar shuni ko’rsatdiki, ko’rsatkich 1,5% farq bilan $3,5 \pm 0,5$ sekgacha ishonchsiz o’sgan.

Farg‘ona shahridagi umumta’lim maktablari yuqori sinf o‘quvchilarining jismoniy tayyorgarligi ko‘rsatkichlari qiyosiy dinamikasi

Sinflar	X	XI	Farq %
Yugurib kelib uzunlikka sakrash	381	395	0,26%
Yugurish 100 m	14,4	14,2	1,4%
Joyida turib uzunlikka sakrash	203	214	7,4%
Turnikda tortinish	10,6	11,2	9,8%
Kross 3000 m	14,65	13,80	3,95%
Granata uloqtirish	28,7	33,4	16,26%
Yotgan holatda tayanchda qo‘llarni bukish va rostlash	29,7	31,7	5,6%
Moksimon yugurish 3x10	7,9	7,8	1,3%

Jismoniy tarbiya va sport mashg‘ulotlarining boshlang‘ich bosqichida o‘smirlarning muvofiqlashtirish qobiliyati eng muhim omil sifatida 3 x 10 m masofaga yugurish testi bo‘yicha baholanadi. O‘smirlarda o‘rtacha $7,5 \pm 1,3$ soniya ichida o‘zgarib turadigan natija borligi aniqlandi va etti haftadan so‘ng bu sifatni qayta sinovdan o‘tkazganda, o‘shish natijasi 1,1% farq bilan $7,8 \pm 1,4$ soniyani tashkil etdi. Jismoniy tarbiya va sporti sohasidagi yetakchi milliy mutaxassislar T.S.Usmonxo‘jayevning fikricha, o‘smirlarning tezlik-kuch sifatleri va F.A.Kerimov esa, ushbu vosita testi bolalarning harakat jismoniy rivojlanishining yosh bosqichida muhim komponent ekanligini ko‘rsatadi va ushbu komponentga alohida e‘tibor berish tavsiya etiladi. Joyida turib uzunlikka sakrash testi ko‘rsatkichlari bo‘yicha baholangan o‘smirlarning tezlik-kuch qobiliyatini tekshirish natijalariga ko‘ra, o‘rtacha natija $203,9 \pm 20,3$ sm ni tashkil etdi, natijada biroz o‘shish 2,2% ni tashkil etdi, o‘rtacha qiymat ko‘rsatkich $218 \pm 22,66$ smga teng Shuni ta’kidlash kerakki, professor A.A.Guzhalovskiy o‘spirinlarning harakat qobiliyatini o‘rganishga asoslanib, ularning hayotidagi sezgi, egiluvchanlikning kuchayishi davri ekanligini ta’kidladi, bu davrda tuzilishi va funksiyalari o‘zgaradi hamda tananing o‘ziga xos tashqi sharoitlarga mos ravishda o‘zgarish qobiliyatini namoyish etadi.

Xulosa.

Xulosa qilib aytish mumkin, yuqori sinf o‘quvchilarining jismoniy faolligini baholash choraklar davomida kuch qobiliyatining o‘shida ijobiy tendensiyalarni ko‘rsatdi. Biroq 10-11-sinf o‘quvchilari bilan o‘tkazilgan pedagogik tajriba davomida o‘spirinlar Mudofaa vazirligi tomonidan belgilangan talablarga dastlabki mashg‘ulotlar boshida olingan natijalarga erisha olmaganligi aniqlanib, bu jismoniy tarbiya va chaqiruvda qadar boshlang‘ich tayyorgarlik tizimidagi bo‘shliqni ko‘rsatadi. 10-11-sinflar o‘rtasida o‘tkaziladigan majburiy asosiy jismoniy tarbiya darslari gipodinamiya omilini bartaraf etish uchun yetarli emas va maktabdan tashqarida jismoniy mashqlar bilan shug‘ullanish yoki ommaviy sport bo‘yicha seksiya mashg‘ulotlarini o‘tkazish qiyin. JSST standartlariga ko‘ra, tashkil etilgan jismoniy mashqlar uchun ajratilgan minimal vaqt o‘quvchilarning funksional tayyorgarligini to‘liq rivojlantirish uchun yetarli emas. Yuqori sinf o‘quvchilari uchun jismoniy tarbiya mazmunini yangilash va o‘quvchilarning imkoniyatlaridan kelib chiqqan holda o‘quv jarayoniga tuzatishlar kiritish zarur. O‘smirlarning imkoniyatlarini hisobga olgan holda jismoniy faoliyatning hajmi va intensivligini optimal dozalash bilan jismoniy tarbiya darslarini qurishga uslubiy jihatdan malakali yondashuv zarur. Maktab jismoniy tarbiyasi sohasidagi modernizatsiya yuqori sinf o‘quvchilarining jismoniy rivojlanishi, harakatchanligi va funksional imkoniyatlaridan kelib chiqqan holda pedagogik jarayonning mazmunini farqlashga qaratilgan bo‘lishi kerak.

Choraklar bo‘yicha baholangan kuch qobiliyatlari o‘shining ijobiy tendensiyasidan tashqari, tadqiqot 16-17 yoshli o‘smirlarning harbiy harakatga tayyorligi jismoniy holatning ayrim ko‘rsatkichlarida kechikishlarni ko‘rsatdi. Bu yuqori sinf o‘quvchilari uchun mavjud jismoniy tarbiya tizimidagi mumkin bo‘lgan nuqsondan dalolat beradi. Jismoniy tarbiyaning amaldagi davlat standartlari jismoniy faollik miqdorining minimal chegarasini nazarda tutgan holda, o‘quvchilarning funksional tayyorgarligini to‘liq ko‘rib chiqmasligi mumkin. Qolaversa, maktablarda joriy etilayotgan majburiy asosiy jismoniy tarbiya darslari gipodinamiya omilini yumshatishda yetarli emas, maktabdan tashqarida jismoniy mashqlar bilan ta’minlash yoki ommaviy sport bo‘yicha seksiya mashg‘ulotlarini o‘tkazish ushbu yosh guruhi uchun qiyin. Shu sababli, yuqori sinf o‘quvchilari uchun jismoniy tarbiya mazmunini yangilash va har bir o‘quvchining jismoniy rivojlanishi, harakatchanligi va funksional imkoniyatlarini hisobga olgan holda uslubiy jihatdan kiritish zarur. Umumta’lim maktablarda jismoniy tarbiya sohasini modernizatsiya qilish orqali yuqori sinf o‘quvchilarining jismoniy faolligini va har tomonlama rivojlanishini samarali rag‘batlantirish uchun yanada tabaqalashtirilgan va moslashtirilgan pedagogik jarayonni yo‘lga qo‘yish mumkin.

Adabiyotlar:

1. Strong, W. B., Malina, R. M., Blimkie, C. J., Daniels, S. R., Dishman, R. K., Gutin, B., ... & Trudeau, F. (2005). Evidence-based physical activity for school-aged youth. *Journal of Pediatrics*, 146(6), 732-737.
2. McKenzie, T. L., Sallis, J. F., & Broyles, S. L. (2012). Physical activity in childhood: A comprehensive review and integration of family influences. *Journal of Physical Activity and Health*, 9(6), 789-793.
3. Janssen, I., & LeBlanc, A.G. (2010). A systematic review of the health benefits of physical activity and physical fitness in preschool children and youth. *International Journal of Behavioral Nutrition and Physical Activity*, 7(1), 40.

INSONNING HARAKATLARI VA ISHCHANLIGIGA JISMONIY TARBIYA VA SPORTNING TA’SIRI

*Safoyev Hasan Aminovich,
Buxoro muhandislik-texnologiya instituti
Jismoniy madaniyat kafedrasida dotsenti*

Jahon tajribasida, jamiyatning yoshlarga bo’lgan e’tibori va g’amxo’rligi uning insonparvarlik tamoyillari asosida ma’naviy va ma’rifiy jihatdan taraqqiy etganlik darajasini belgilaydi. Shu nuqtayi nazardan yoshlarga g’amxo’rlik qilish, ularga mehr-oqibat, hurmat-ehтиrom ko’rsatish, o’qish va so’g’ligini yaxshilash uchun sharoitlar yaratish bugungi kunning asosiy masalalaridan biridir. Yurtimizda yoshlarning sog’ligini mustahkamlash, jismoniy tayyorgarlik darajasini oshirish vatan himoyasiga va mehnatga bo’lgan layoqatini kamol toptirishda jismoniy tarbiya va sportning ahamiyati kattadir.

Kalit so’zlar: yoshlar, jismoniy, kamol, ma’naviy, o’qish, yaxshilash, insonparvarlik e’tibori, mehnatga, mehr-oqibat.

ВЛИЯНИЕ ФИЗИЧЕСКОЙ КУЛЬТУРЫ И СПОРТА НА АКТИВНОСТЬ И РАБОТОСПОСОБНОСТЬ ЧЕЛОВЕКА

В мировом опыте внимание и забота общества о молодежи определяют уровень ее духовно-воспитательного развития, основанного на гуманитарных принципах. С этой точки зрения забота о молодежи, проявление к ней доброты и уважения, создание условий для учебы и оздоровления является одним из главных вопросов настоящего времени. Физическая культура и спорт в нашей стране имеют большое значение в укреплении здоровья молодежи, повышении уровня физической подготовленности, совершенствовании ее способностей к защите Родины и труду.

Ключевые слова: молодость, физическая, зрелость, духовная, учеба, совершенствование, человечность, внимание, труд.

INFLUENCE OF PHYSICAL EDUCATION AND SPORTS ON HUMAN’S ACTION AND LABOUR

Abstract: *In the world experience, society's attention and care for young people determines the level of its spiritual and educational development based on humanitarian principles. From this point of view, taking care of young people, showing them kindness and respect, creating conditions for studying and improving their health is one of the main issues of today. In our country, physical education and sports are in a great importance for strengthening health of young people, increasing the level of physical fitness, improving their ability to defend the country and work.*

Key words: youth, physical, maturity, spiritual, study, improvement, humanity, attention, labor, kindness.

Kirish. Insonning harakat va ish faoliyati haqida umumiy tushunchalar. Har bir harakat (o’tirgan, yotgan va tik turgandan oddiy tabiiy qimirlashlar v.h.), ayniqsa faol harakatlar (yurish, yugurish, sakrash, uloqtirish, ko’tarish, to’siqlardan o’tish, ulovlarda yurish va boshqa) inson tirikligini, mehnat qilish jarayonlari hamda ish qobiliyatlarini ta’minlaydi.

Jamiyat taraqqiyoti texnik vositalarni yaratish, ulardan maqsadli foydalanish, ayniqsa ularni yanada takomillashtirib borishni taqozo etadi.

Toshkentdagi traktor, mashinasozlik ishlab chiqarish korporatsiya, aksionerlik jamiyatlari va uyushmalari, Asakadagi (Andijon) yengil mashinalar ishlab chiqarish aksionerlik uyushmasi, Navoiy, Zarafshon va boshqa shaharlardagi yirik ishlab chiqarish birlashmalari, savdo, tijorat, qurilish, avto-temir yo’l va juda ko’p sohalarda ishchi-xodimlar soni ko’pchilikni tashkil etadi. E’tiborli tomoni shundaki, bunday mehnat jamoalarida o’tirgan yoki turgan holda ishlanadi. Ijodiy ish bilan (texnika, tibbiyot, bank v.h.) band bo’lgan toifadagi kishilar ham oz emas. Iqtisod, texnika, moliya, tibbiyot va boshqa sohalardagi oliy o’quv yurtlarining o’qituvchilari, texnik xizmatchilari va ayniqsa, talabalari kompyuterlarda o’tirib uzoq vaqt ishlashadi. Bunday jarayonlar inson organizmi faol harakatlarni susaytirish va past darajaga tushib ketishga sabab bo’ladi.

Ijodiy mehnat qiluvchilar, aqliy ish yurituvchilar biron-bir o’zlari ishlayotgan sohaga o’ta beriluvchan bo’lishadi, ya’ni ish bilan band bo’lib (sekin harakat) o’z sog’liqlari, hatto o’z vaqtida ovqatlanish, uxlash, dam olish kabi hayot uchun eng zarur jarayonlarni ham unutilib qo’yadi yoki e’tiborsizlik bilan qarashadi. Bu

esa anatomik-fiziologik faoliyatlarning susayishi va hatto buzilishiga ham olib keladi. Ya’ni yurak urushi, nafas olish, qon aylanish, ovqatni hazm qilish, to’qima va hujayralarni ozuqa bilan ta’minlash jarayonlarida salbiy o’zgarishlar yuz beradi. Natijada ish qobiliyatining susayishi, kasalliklarning vujudga kelishiga sababchi bo’ladi. Bunday jarayonlarning sodir bo’lmashlik va davolanish yo’llarini ulug’ alloma Abu Ali Ibn Sino (IX asr), rus olimlari M.S.Sechenov, I.P.Pavlov, M.S.Sorkizov-Serozini (XX asr) kabi buyuk olimlar, hakimlar, kabilar ham ko’rsatib berishgan va bu haqida ilmiy meroslar qoldirishgan.

Ish qobiliyati deganda, eng avvalo sog’lom, mehnat qilishga (jismoniy vaaqliy) qurbi etadigan insonlar tushuniladi. Ikkinchidan esa kasb-hunar egasi, o’z kasbi yo’lida tinimsiz mehnat, harakat qilishini ham anglatadi. Demak, ish qobiliyatida salomatlik va kasb-hunar bir-biridan ajralmagan holda mujassam jarayonlar amalga oshiriladi. Jamiyat tarqiyoti va ijtimoiy-turmush sharoiti yo’lida mehnat qilayotgan kishilarni quyidagi sohalarga ajratish mumkin:

1. Aqliy mehnat bilan shug’ullanish:
 - o’qituvchilar, shu sohadagi olimlar, rahbar xodimlar;
 - tibbiyot xodimlari;
 - yozuvchilar, shoirlar, jurnalistlar, rassomlar, bastakorlar v. b.;
 - muhandis (injener)- texnik xodimlar;
 - moliya, iqtisod, hisob-kitob (buxgalteriya), bank xodimlari;
 - tikuvchilar, to’quvchilar v.h..
2. Jismoniy mehnat qiluvchilar:
 - zavod, fabrika va turli ishlab chiqarish korxonalarining ishchilari;
 - qishloq va suv xo’jaligi mehnatkashlari;
 - qurilishda (uy-joy, avto-temir yo’llar v.h..) ishlovchilar.
3. Jismoniy va aqliy mehnat qiluvchilar:
 - idoralar, tashkilotlarning rahbarlari va texnik-ijrochi xodimlari;
 - san’atkorlar: teatr, kino, sirk, estrada, opera-balet, hajviyachilar va h.k;
 - savdo-tijorat, aloqa, pochta v.h;
 - nashriyotlarning xizmatchi-texnik xodimlari v.h.;
 - o’quvchi-yoshlar, talabalar v.h.

Barcha yo’nalishlardagi xodimlar, ishchilari, mehnatkashlar, ziyolilar va ijodkorlar orasida salomatlikni ta’minlashning asosiy omillarini yaxshi biladigan, ularga to’la amal qiladigan kishilarning soni tobora ko’paymoqda. Bu tibbiyot, sport tashkilotlari, ayniqsa ommaviy axborot vositalari, teleradio mutaxassislari tomonidan targ’ibot-tashviqot ishlari ancha yaxshi olib borilayotganidandir. Bolalar sportning rivojlantirish maqsadida amalga oshirilayotgan barcha tadbirlar, sport to’garaklarining ko’payishi, musobaqalarning turlari tobora oshishi, sport inshootlarida sog’lomlashtirish markazlarining faoliyatlari ko’pchilikning nazariy bilimlari va amaliy ko’nikmalarini oshirishga sabab bo’lmoqda. Bu, o’z navbatida ishchi-mehnatkash, ziyoli va ijodkor xodimlarning mehnat qobiliyatlarini yanada mukammallashtirishda eng muhim omillardan biriga aylanmoqda.

Asosiy qism. Harakatchanlikni ta’minlash vositalari. Inson organizmidagi barcha a’zolar tabiiy va sun’iy harakatlarni bajaradi. To’qima va hujayralardagi fiziologik, kimyoviy o’zgarishlar (ish faoliyatlari) qon aylanishi va tanani oziqlantirishga xizmat qiladi. Uning ish faoliyatini yuritishda esa o’pka (havo almashish, bosim v.h.), yurak va boshqa ichki a’zolarning xizmati hamda o’zaro bog’liqliklari harakat faoliyatlarini ishga soladi. Bosh miya va yurak-qon aylanish tizimi esa ularni yo’lga soladi. Bunday anatomik-fiziologik tuzimlar faoliyati eng murakkab va tabiat in’om etgan xizmatdir.

Bunday faoliyatlarning tabiiy ravishda davom etishida sun’iy (maqsadli) faol harakatlar muhim ahamiyatga ega. Masalan, bola tug’ilishi bilan qo’l-oyoqlarini harakatlantira boshlaydi. Kunlar, oylar va yillar o’tishi bilan esa bu jarayonlar o’sadi, kengayadi, harakat turlari (o’tirish, emaklash, tayanish, tortish, yurish v.h.) rivoj topadi. Bunda tabiiy faol harakatlarni rivojlantirishda ota-onalarning yordami (sun’iy harakatlar qildirish: suyash, yurgizish, buyumlarni ushlatsin v.h.) asosiy o’rinda turadi.

Inson ulg’ayishi bilan kundalik ijtimoiy turmush va mehnat jarayonlarida turli-tuman faol harakatlarni bajarish, bilan ularga ko’nikadi. Jismoniy mehnat turlari va mazmuni doimo taqdirilanishi (ekin yer maydonlarini chopish, haydash, sug’orish, hosilni yig’ib olish yoki asbob-uskunalarni ishlatish, avtomashina haydash v.h.) ularni bir zaylda faol harakat qilishga ko’niktirib qo’yadi. Natijada tanadagi ba’zi bir a’zolar (bo’g’inlar, umurtqa pog’onalari v.h.) asosiy faoliyatlardan (egilish, burilish, o’tirib-turish v.h.) chetda qolishi, tanada og’riqlar, noqulayliklar keltirib chiqaradi. Bunga o’xshash voqeliklar, jarayonlar ish, kasbi yuzasidan odamlarda har xil bo’lishi mumkin. Ayniqsa, hozirgi texnika taraqqiyoti davrida ko’pchilik kishilar, shuningdek, talabalar kompyuter tizimida ko’p vaqtlarini o’tirib o’tkazadi. Bu faqat ko’rish a’zolarinigina emas, bo’yin, yelka, bel, oyoq va boshqa a’zolarining ham harakatsizlikdan charchashiga olib boradi. Bunday holatlar qon tomirlarning harakat faoliyati susayishi va yurak urush tartibini kamaytirishga olib keladi. Jahon tibbiyot hamjamiyatining rasmiy ma’lumotlariga

qaraganida qon bosimining pasayishi (gipodinamiya), yurak qon tomirlari kasalliklari bo'yicha xastalanganlarining soni AQShda ko'p uchraydi. Bu kasallikka duchor bo'lgan va vafot etganlar soni har yili bir necha yuz ming kishini tashkil etadi. Buning asosiy sababi AQShda texnikaning rivojlanishi, ularda millionlab kishilarning xizmat qilib, jismoniy mashqlar bilan kam shug'ullanishidir.

Bunday salbiy oqibatlarni yaxshi tushungan Germaniya, Yaponiya va boshqa bir qator mamlakatlarda (ular ham texnik rivojlanishda AQShdan qolishmaydi) mehnat jarayonida kuniga 2-3 marotaba (15-20 daqiqa davomida) maxsus (professional) ishlab chiqarish gimnastika mashqlari, trenajerlarda mashqlar, tennis va boshqa milliy sport turlari qismlari (elementlar) va harakatli o'yinlari maqsadli o'tkazib boradi. Bu, o'z navbatida, dam olish, harakatdan uzilib qolgan mushaklarni ishga solish, asboblarni mustahkamlashga xizmat qiladi.

Yuqorida ta'kidlanganidek, tananing salomatligi va ish faoliyatini ta'minlovchi mashqlar kasb yo'nalishi bilan bog'liq. Qaysi soha va yo'nalishda bo'lmasin jismoniy mashqlar (gimnastika, harakatli o'yinlar, trenajer mashqlari v.h..) tana a'zolarining ish mohiyatini tezlashtiradi. Bu esa yurak qon tomirlari faoliyatini tezlashtiradi. Mashqlarning bajarilish miqdori, hajmi va tezligiga qarab yurak urishi ham tezlashadi.

Ma'lumki, yurak urishi hammada bir xil bo'lmaydi. U avvalo, salomatlik va jismoniy chiniqish bilan bevosita bog'liq.

Tibbiyot fanining asoslashicha, jismonan chiniqqan va sport yoki maxsus jismoniy mashqlar bilan doimiy shug'ullanuvchi o'rta va katta yoshdagi kishilarning yuragi tinch turgan paytida har daqiqada 60-65 marta uradi. Faol harakatlar va jismoniy mashqlar (yugurish, sakrash, sport o'yinlari, suvda suzish v.h..) bilan shug'ullanish jarayonida yuqoridagi ko'rsatkichlar yurak urishi tezligi har daqiqada 80-90 marta atrofida bo'lishi mumkin.

Jismoniy mehnat yoki mashqlar, sport turlari bilan shug'ullanmaydigan kishilarning yuragi har daqiqada tinch holda 65-70 marta uradi, 5-10 daqiqa jarayonida yugurish, sakrash, jismoniy mehnat qilish davomida esa bu ko'rsatkich 100-110 ga chiqib ketadi. Bu yurak-qon tomirlari ish faoliyatiga ortiqcha yuk hisoblanadi. Tabiiyki, bunday hollarda nafas olish ham tezlashib ketadi. Jismonan chiniqqan kishilarda mehnat va sport mashqlarini bajarish jarayonida ularning nafas olish darajasi odatdagidan (tinch holda) 3-4 baravar oshsa, jismoniy mehnat qilganlarda 7-8 baravar oshib ketadi. Bu hol ham nafas yo'llarining siqilishi, bo'g'ilish va holsizlanishga olib keladi.

Bulardan shunday xulosa qilish lozimki, doimo tinch o'trgan holda mehnat qilish tana a'zolarini (o'pka, yurak, qon tomirlari v.h..) fiziologik salbiy o'zgarishlarga olib boradi. Bu esa salomatlikning pasayishi va mehnat qobiliyatining susayishiga sababi bo'ladi. Shuning uchun har bir odam sog'lig'ga mos keladigan barcha sport turlari, trenajer, sog'lomlashtirish jarayonida shug'ullanishi lozim. [3]

Ish qobiliyatini oshirishda organizmning fiziologik faoliyati ma'lumki, jismoniy mehnat bilan shug'ullanuvchilar (shuningdek, sportchilar ham) doimo tetik, qomatlari tik, chiniqqan. 40-50 kg. yukni mashina yoki boshqa ulovlarga erkin ko'tarib, ortaveradi. Bu xususiyatlar 18-25 va undan oshiq yoshdagi sportchilarga ham xosdir.

Lekin ko'rinishi gavdali yoki ixcham bo'lsa-da, ba'zi bir kishilar yuqorida aytilgan faoliyatni erkin bajara olmasligi mumkin. Chunki ko'pchilik kishilar hozirgi davrda ishdan kelib, ovqatlanib olgach, yon-boshlab yoki yotib dam olishga odatlangan. Bunga sabab, ishdan toliqib kelish emas, balki televizordagi kino, videotasvir, konsert v.h.dir. Bunday odatlar yosh bolalar (5-10) orasida, ayniqsa ko'paymoqda.

Umurtqa pog'onalari, shuningdek, barcha a'zoldagi bo'g'inlar doimo mustahkam bo'lishi shart. Buningsiz faol harakatlarni (mehnat va sport) ko'ngildagidek bajarish mumkin emas. Shu bilan birgalikda bu a'zolarga tegishli asosiy mashqlarni (egilish, burilish, yuk ko'tarish, osilish, sakrash, suzish v.h.) muntazam bajarib turish, bo'g'inlarni chidamlilikka va odatiy harakatlarni bajarishga moslashtirib turadi.

Barcha faol harakatlar qon aylanishini tezlashtiradi. Bu, o'z navbatida, qonning qizishi, issiqlikni tanaga chiqarishi tabiiydir. Natijada yuz, quloq va boshqa a'zolda qizarish belgilari paydo bo'ladi. Yuklanish (nagruzka) kuchli bo'lganda bu holatlar ko'payadi, nafas olish va chiqarish tezlashadi, chuqurlashadi. Peshona, yuz, bo'yin, quloq, ko'krak, qo'llar (kaftlar) va boshqa a'zolda terlash sodir bo'ladi. Bunday jarayonlar jigar, buyrak, taloq, oshqozon-ichak va boshqa ichki a'zolarining ham faoliyatini tezlashtiradi. Oqibatda tanadagi ortiqcha suvlar va tuzlar chiqib ketadi, odam o'zini yengil sezadi (albatta yuvinishdan keyin).

Kuchli va davomli jismoniy mehnat hamda jismoniy mashqlarni ko'p miqdorda bajarish natijasida mushaklarda toliqish paydo bo'ladi. Ya'ni mushak tolalari, to'qima, hujayralar, paylar cho'zilishi, ortiqcha tortilishi va harakatlar natijasida o'z faoliyatlarini susaytirishi mumkin. Chunki qon aylanishi, modda almashishi, suvlarning chiqib ketishi, tuzlarning va boshqa mineral moddalarning kamayishi bunga sabab bo'ladi. Bunday fiziologik jarayonlar inson tanasining faoliyatlarini ma'lum darajada vaqtincha susaytirishi

(charchatish) mumkin, lekin oradan 5-10 daqiqa o'tgach, tanadagi barcha a'zolarida yengillik sezila boshlaydi. Shu sababdan jismoniy mehnat va mashqlar bilan shug'ullanuvchilar doimo gigienik (tozalik) qoidalariga jiddiy e'tibor berishadi. Bunday insoniy fazilatlar va o'ziga xos xususiyatlarni oilada farzandlarga o'rgatib borish, chuqur singdirish, eng muhimi, ularni jismoniy tarbiya bilan shug'ullanishi hamda gigienaga to'la rioya qilishni odatlantirish lozim. [1]

Barcha ixtisoslik bo'yicha tahsil olayotgan talabalar avvalo inson tanasining tuzilishi (anatomya) va ularning faoliyatlarini (fiziologiya) yaxshi bilishlari, shu asosda jismoniy va aqliy mehnat jarayonlarida o'zlariga mos mashqlar, o'yinlar, sport turlari bilan doimiy ravishda shu-g'ullanishni o'z oldilariga vazifa qilib qo'yishlari lozim. Bu faol harakatlarni rivojlantirish va mehnat qobiliyatini talab darajasida bo'lishining muhim omillaridan hisoblanadi.

Organizmi jismoniy mashqlarga ko'niktirish jismoniy tarbiya vositalari, ayniqsa turlari bilan muntazam ravishda shug'ullanish jarayonida mashqlar va sport turlarining xususiyatlariga tanadagi a'zolar ko'nikadi. Mashqlarni bajarish, o'tilgan, o'rganilgan mashqlarni takrorlash hamda yangi (murakkab) mashqlarni osonlik bilan bajarishga tana a'zolari ko'nikib qoladi. Bu holatlar, asosan sport bilan doimiy ravishda shug'ullanuvchilarda aniq va ochiq ko'rinadi.

Masalan, shtangani ko'krakka olishda tizzalarni bukib, yarim o'tirish, shu holatda og'ir shtangani qo'llarda tutib turish, o'rindan turish v.h. Boksda raqibining zarbalariga bardosh berish, murakkab va tez hujumlar asosida bilaklar, oyoqlarning toliqishlariga chidashga ham o'rganib, ko'nikib qoladi. Har bir sport turining o'ziga xos murakkab mashqlari va ularning bajarish usullari ko'p. Ularni o'zlashtirish va juda ko'p mashg'ulotlar (trenirovka) o'tkazish, musobaqalarda mashqlarni takrorlashlar natijasida barcha harakatlarni puxta bajarish, qiyinchiliklarni yengishga to'g'ri keladi. Ularga ko'nikmasdan sport mahoratini oshirish va yutuqlarga erishish mumkin emas. Shu o'rinda oddiy ishchi yoki ziyoli yo ijodkorlarning jismoniy mashqlarni bajarishga odatlanishi natijasida tananing ularga moslashishi va ko'nikishi haqida ba'zi bir dalillarni misol keltirish lozim.

1. Ertalab doimiy bir vaqtda gimnastika mashqlarini bajarishga odatlangan kishilar vaqt bo'lishi bilan beixtiyor ravishda joyda yurish (uy sharoitida, yugurish, gavda harakati mashqlari, sakrash va nihoyat, chuqur nafas olish va nafas chiqarishni bajaradi. Bunda bosh, yelkalar, gavda, dumg'aza va bo'g'inlarni burish, aylantirish, eshish, yozish va hakozi murakkab mashqlarni bajaradi. Bo'g'inlar, mushaklar asta-sekin ularni bajarishga ko'nikadi, ya'ni og'riq yoki qiyinchiliklarga chidash, o'rganish holatlari yuz beradi.[2]

2. Ertalab yoki kunning bo'sh paytlaridagina havoda 1-3 km. masofalarga yuguruvchilar ham ko'p. Ular yugurish jarayonida, avvalo nafas olishga qiyinaladi. Tirsaklar va tizzalarda toliqish, og'riqlar paydo bo'ladi. Shunga qaramasdan, maqsadli yuguruvchilar unga chidaydi. Asta-sekin ularni o'rganadi va charchash hamda og'riqlar deyarli sezilmaydi. Bunday holatlar sport turlari yoki trenajerlarda shug'ullanganda ko'proq bilinadi. Lekin ko'p mashqlarni qilinsa, gavda unga ko'nikadi. Bu jarayonlar ustida juda ko'p ilmiy-tadqiqotlar (O.A.Rixsina, T.S.Us-monxo'jaeva Sh.H.Xonkeldiev, D.A.Karimov-fan doktorlari) o'tkazilan. Ular muntazam ravishda jismoniy tarbiya va sport bilan shug'ullanuvchilar tana a'zolarining mashqlarga ko'nikishini quyidagi dalillar bilan belgilagan:

1. Faol harakatlar natijasida chuqur nafas olinadi va o'pkada havo sig'imi kengayib boradi. Suzuvchilar, yuguruvchilar, futbolchilar va shu kabilarda o'pkaning havo sig'imi 5-5,6 sm va undan ham ortiq bo'lishi mumkin. Kam harakat qiluvchilar va o'tirib ishlovchilarda bu ko'rsat-kichlar 2,5-3 sm dan oshmaydi.

2. Murakkab va tez harakatli mashqlarni bajarish natijasida yurak hajmi va vena hamdaarteriya qon tomirlari ancha kengayadi. Bu, o'z navbatida qon aylanish tizimini yuqori darajada ta'minlab, mashqlarni bajarishga kuch-quvvat beradi. Bu holatlar kam harakat qiluvchilarda juda past darajada bo'lib, tez va og'ir harakat qilish natijasida zo'riqish, yurak va qon tomirlarining urishi me'yoridan oshib ketishi yuz beradi. Natijada esa tez harakat qilishga quvvati etishmaydi, nafasi siqilib, xushdan ketishi mumkin.

3. Mashqlarni ko'p takrorlash natijasida mushak va uning tashqi hamda ichki tolalari, ayniqsa hujayra va to'qimalar kengayadi. Mashqlarni bajarayotganda mushaklar hajmi (tonus) oshadi (shishadi) va barcha harakatlarga chidash bilan bir qatorda yangi kuch paydo bo'ladi.

4. Har qanday ob-havoda yugurish, futbol o'yinash, tog' sayrlarida yurish va musobaqalarda g'olib chiqish sportchilar hamda u bilan shu-g'ullanuvchilarda ruhiy zavq bag'ishlaydi.

5. Mohir sportchilarning (futbol, gimnastika, kurash, balandlikka sakrash, boks, yakka kurashlar v.h.) chiroyli harakatlari, erishgan g'alabalari uchun ularni tag'dirlash, e'zozlash kabi xususiyatlar bolalarning sportga qiziqishi va u bilan shug'ullanishini kuchaytiradi. Bu esa sportga bo'lgan munosabatalar va qiziqishga yoshlarni ko'niktiradi. Inson tanasi va tafakkuri (ongi) barcha faol harakatlarga, shuningdek, yozning issig'i va qishning sovug'iga ham ko'nikadi. Faqat mashqlarni chuqur o'zlashtirib olish, ularni doimo takrorlash, ilmiy-nazariy tushunchalar hamda bajarish usullarning ham egallash muvaffaqiyatlar garovidir.

Xulosa. Jamiyat taraqqiyoti ijtimoiy muhit va sharoitlarga bevosita bogʻliq boʻladi. Bunda ijtimoiy mehnat, ijtimoiy iqtisod, ijtimoiy siyosat, ijtimoiy madaniyat va ijtimoiy munosabatlar asosiy oʻrinni egallaydi. Shuningdek, insonning salomatligi, mehnat qobiliyati, uzoq umr koʻrishlari ijtimoiy taraqqiyot va turmush madaniyatida muhim ahamiyatga egadir.

Salomatlik manbainig muhim tarmoqlaridan biri jismoniy mashqlar (jismoniy tarbiya va sport) aholining ijtimoiy turmush madaniyati va sogʻlom turmush tarzini taʼminlashda xizmat qiluvchi vositalar hisoblanadi. Jismoniy tarbiya va sport davlat ahamiyatiga ega. Oʻzbekiston sportchilarining xalqaro sport maydonlarida erishayotgan ulkan muvaffaqiyati yurtimiz shon-shuhratini jahonga tarqatishda xizmat qilmoqda.

Oʻquvchi-yoshlarni kasb-hunarga yoʻllash, mutaxassis kadrlar tayyorlash, aholining mehnat qilish hamda turmush kechirishlarini yanada yaxshilashda jismoniy jihatdan sogʻlom boʻlishini davr talab etmoqda. Bu yoʻlda «Umid nihollari», «Barkamol avlod», «Universiada», «Mahalla pahlavonlari» kabi nufuzli sport musobaqalari, shuningdek «Alpomish oʻyinlari», «Toʻmaris oʻyinlari» Respublika festivallari ijtimoiy-madaniy va tarbiyaviy jarayon sifatida xizmat qilmoqda. «Alpomish» va «Barchinoy» maxsus testlari majmui aholining deyarli barcha qatlamlari hamda tabaqalarida salomatlikni taʼminlashga qaratilgan.

Oʻzbekistonda Jismoniy madaniyat va sport ijtimoiy-madaniy va tarbiyaviy jihatdan eng ustuvor tadbirlardan biriga aylanmoqda. Buni oʻtkazilayotgan ommaviy sport tadbirlari, yirik sport musobaqalari, xalqaro turnirlar, Osiyo va jahon birinchiligi uchun oʻtkazilayotgan musobaqalarda koʻrish mumkin boʻladi.

Adabiyotlar:

1. Safoyev H. A. Technologies of education of students in the spirit of military patriotism //Scopeacademic house b&m publishing. – 2020. – S.
2. Axmedov M. B. Reabilitatsionnoe Znachenie Lechebnoy Fizkultury //Central Asian Journal of Medical and Natural Science. – 2022. – T. 3. – №. 6. – S. 305-310.
3. Safoyev H. A. International Journal of Health Sciences Ecuador ,South ,Amerika volume 6/ Number 1/April 2022 V 678-684 r
4. Safoyev H. A. Academynauchno – metodicheskiy jurnal.–Moskva.2020g. Mart, –№ 3 (54). S.82-83
5. Mirzayev O. S., Ravshanov b. X. Sportning voleybol turi boʻyicha mashqlarning ketma-ketligini tashkil etish //scientific impulse. – 2022. – t. 1. – №. 4. – s. 163-166.
6. Tuxtamurodova N. A., Ravshanov B. X. Znachenie gimnastiki dlya zdorovya //international scientificconference" innovative trends in science, practiceand education". – 2022. – t. 1. – №. 3. – s. 122-126.
7. Safoyev H. A. Technologies of education of students in the spirit of military patriotism //scopeacademic house b&m publishing. – 2020. – s.
8. Safoev X. A. Nekotorye voprosy planirovaniya sportivnoy podgotovki /Academy. – 2020. – №. 3 (54). – S. 82-84.
9. Safoyev H.A. Pedagogik mahorat. Ilmiy-nazariy va metodik jurnal.– Buxoro, 2018. 1-son, – B.235-237.
10. Balseyvich V.K. Fizicheskoy vospitanie rebyonka v seme Fizicheskaya kultura. - 1997. - №3. - S. 50.
12. Volkov L.V. Fizicheskiy sposobnosti detey i podrostkov. - Kiev: Zdorove,1981. - S. 120.

TALABA-YOSHLAR JISMONIY MADANIYATINI RIVOJLANTIRISHNING IJTIMOY-PEDAGOGIK FAOLIYATDAGI VAZIFALARI

Toshtemirov Otabek Abidovich,

*O‘zbekiston davlat jismoniy tarbiya va sport universiteti
Farg‘ona filiali, Farg‘ona shahar, O‘zbekiston*

Ushbu maqolada oliy ta‘lim muassasalari talabalarining jismoniy madaniyatini rivojlantirishda innovatsion yondashuvning zaruriyati va ijtimoiy ahamiyati tahlil qilingan. Yoshlarda sog‘lom turmush tarzi rivojlantirish ham muhim vazifalardan biridir. Yosh avlod har xil ta‘silarga o‘ta beriluvchan bo‘ladi. Bu davrda sog‘lom turmush tarzini shakllantirishga zarur bo‘lgan ongli shaxsiy faoliyat mukammallashadi. Aholi o‘rtasida sog‘lom turmush tarzini targ‘ib qilish, rivojlantirish, aholi salomatligini mustahkamlash va inson umrini uzaytirish, yuqumli va boshqa kasalliklar, zararli odatlarning oldini olish, jismoniy faollik, to‘g‘ri ovqatlanish hamda mehnat qilish, o‘z vaqtida dam olish, shuningdek, gigiyenik ko‘nikmalarga rioya qilish kabilarga qaratilgan qator chora-tadbirlarni ishlab chiqish va uni hayotga tatbiq qilish aholi turli guruhlari, ayniqsa, talaba-yoshlar hayotida katta ahamiyatga ega. Shuningdek, talabalarda jismoniy madaniyatni rivojlantirishda ilg‘or xorijiy tajriba va rivojlangan pedagogik jihatlari yoritilgan.

***Kalit so‘zlar:** jismoniy madaniyat, innovatsiya, zamonaviy yondashuv, jismoniy tarbiya, sport, sport pedagogikasi.*

ЗАДАЧИ РАЗВИТИЯ ФИЗИЧЕСКОЙ КУЛЬТУРЫ СТУДЕНЧЕСКОЙ МОЛОДЁЖИ В СОЦИАЛЬНО-ПЕДАГОГИЧЕСКОЙ ДЕЯТЕЛЬНОСТИ

В данной статье анализируется необходимость и социальная значимость инновационного подхода к развитию физической культуры студентов высших учебных заведений. Формирование здорового образа жизни среди молодежи также является одной из важных задач. Молодое поколение очень восприимчиво к различным воздействиям. В этот период совершенствуется осознанная деятельность личности, необходимая для формирования здорового образа жизни. Пропаганда и развитие среди населения здорового образа жизни, укрепление здоровья населения и продление жизни человека, профилактика инфекционных и иных заболеваний, вредных привычек, двигательная активность, правильное питание и труд, собственная разработка и реализация ряда мер, направленных на такие вещи, как отдых вовремя, а также соблюдение гигиенических навыков имеет большое значение в жизни различных групп населения, особенно студенческой молодежи. Кроме того, освещается передовой зарубежный опыт и передовые педагогические аспекты в развитии физической культуры среди студентов.

***Ключевые слова:** физическая культура, инновация, современный подход, физическая культура, спорт, спортивная педагогика.*

THE TASKS OF DEVELOPING THE PHYSICAL CULTURE OF STUDENTS AND YOUTH IN SOCIAL PEDAGOGICAL ACTIVITY

This article analyzes the necessity and social importance of an innovative approach to the development of physical culture of students of higher educational institutions. Developing a healthy lifestyle among young people is also one of the important tasks. The young generation is very susceptible to various influences. During this period, the conscious personal activity necessary for the formation of a healthy lifestyle is perfected. Promoting and developing a healthy lifestyle among the population, strengthening population health and prolonging human life, prevention of infectious and other diseases, harmful habits, physical activity, proper nutrition and work, own development and implementation of a number of measures aimed at such things as resting on time, as well as observing hygienic skills, are of great importance in the life of various groups of the population, especially students. In addition, advanced foreign experience and advanced pedagogical aspects in the development of physical culture among students are highlighted.

***Keywords:** physical culture, innovation, modern approach, physical education, sports, sports pedagogy.*

Kirish. Bugungi kunda axborot almashish jarayonining jadallashuvi, tezligi ruhiy sog‘lom avlodni tarbiyalashni murakkablashtirmoqda. Tezkor muloqot asrida insonlarning muloqot ko‘lamining kengligi

ularning ruhiy zo‘riqishlarini kuchaytirib yubormoqda. Jamiyat a‘zolarida toqatsizlik, asabiylilik, ruhiy tushkunlik holatlari kuzatilmoqda. Bunday vaziyatda har bir jamiyatda muhitni sog‘lomlashtirish, bo‘lajak avlodni, kadrlarni ham ruhan, ham jismonan sog‘lom qilib tarbiyalash vazifasi dolzarblik kasb etadi. Inson kamoloti ruhiy va jismoniy mohiyat uyg‘unligida kechishini hisobga olgan holda jamiyat a‘zolari aqliy salohiyatini oshirish bilan birga jismoniy madaniyatini ham rivojlantirish vazifasi yuzaga chiqmoqda. Shuning uchun ham mamlakatimizda sog‘lom avlodni tarbiyalash ishlarini tizimli tashkil etishda bir qancha islohotlar amalga oshirilmoqda. Davlatimiz rahbari Sh.Mirziyoyev ko‘p tarmoqli «Humo arena» sport kompleksining tantanali ochilish marosimida so‘zlagan nutqida «Bugun biz yurtimizda keng ko‘lamli islohotlar va jadal o‘zgarishlarni amalga oshirmoqdamiz. Va bu yo‘lda jismoniy sog‘lom va barkamol avlodni voyaga yetkazish bizning ustuvor vazifamiz va biz buning uchun bor kuch va mablag‘larimizni safarbar etamiz»[1],– degan fikrni qat‘iy ta‘kidlaganlarida ham chuqur ma‘no va maqsad mujassam edi. Shunday ekan, yoshlarda jismoniy madaniyatni rivojlantirishda shu maqsad yo‘lidagi ishlar jumlasidandir. Zotan, jismoniy tarbiya va sport sohasiga hukumat tomonidan alohida e‘tibor qaratilishi natijasida jismoniy madaniyatni o‘stirishga qiziqish ortmoqda, jismoniy tarbiya kundalik faoliyatga aylanmoqda. Bu esa jamiyatda sog‘lom turmush tarzini rivojlantirish bilan birga mamlakatimizda sport sohasini yuksalishiga ham zamin hozirlamoqda. Zero, «jamiyatda sog‘lom turmush tarzini qaror toptirish, jismoniy tarbiya va sportni yanada ommalashtirish dolzarb vazifadir. Sportni jadal rivojlantirish, xalqaro musobaqalarda yuksak natijalarga erishgan sportchilarni rag‘batlantirish va qo‘llab-quvvatlashga bundan buyon ham katta ahamiyat beramiz» [2]. Demak, mamlakatimizda jismoniy tarbiya va sportni rivojlantirishga doir kompleks ishlar doirasida jamiyat a‘zolarining jismoniy madaniyatini o‘stirish jarayonini tadqiq etishga oid ilmiy izlanishlar ham muhim ahamiyatga ega hisoblanadi.

Zotan, «kelgusi yil uchun reja va dasturlarimizni aniq belgilab olar ekanmiz, mustaqillik yillarida erishgan yutuqlarimizni yanada mustahkamlab, eng muhim va ustuvor sohalarni rivojlantirishga alohida e‘tibor qaratamiz, albatta». O‘tgan yillar davomida Respublikamizda, qolaversa, barcha viloyat, shahar va tumanlarda sportni rivojlantirish, yoshlarni sport turlari bilan kengroq shug‘ullanishlari uchun shart-sharoitlar yaratish, jamiyatda jismoniy tarbiya va sog‘lomlashtirish ishlari orqali sog‘lom muhitni yaratishga doir bir qancha ishlar amalga oshirildi.

Tadqiqot metodologiyasi. Talaba-yoshlar jismoniy madaniyatini rivojlantirish, har tomonlama barkamol shaxs bo‘lib ulg‘ayishlarida jismoniy madaniyat, jismoniy tarbiya, sog‘lomlashtirish, jismoniy kamolot, jismoniy rivojlanish, salomatlikni mustahkamlash, sog‘lom turmush tarzini targ‘ib qilishda yangicha yondashuv asosida ta‘lim berish zarurati paydo bo‘lmoqda. Mana shu zaruratni ilmiy asoslash doirasida olib borilgan ushbu tadqiqot ishi ham yoshlarda jismoniy madaniyatni pedagogik jarayonda takomillashtirishning ilmiy-nazariy manbai bo‘lib xizmat qiladi. Shuningdek, «rivojlanishning barcha jihatlarida global raqobat kuchayishi sharoitlarida jahondagihar bir mamlakat oldida bugungi kunda inson kapitali sifatini oshirish zarurligi yuzaga keladi. Bu millatning salomatligini – barcha yoshdagi aholining sog‘lom dunyoqarashini, jismoniy, ma‘naviy-intellektual salomatligini asrash, jismoniy salomatligini mustahkamlash to‘g‘risida doimiy g‘amxo‘rlik qilish masalalariga yondashuvlarni tubdan qayta ko‘rib chiqishni talab etadi» [3]. «Va bu yo‘lda jismoniy sog‘lom va barkamol avlodni voyaga yetkazish – bizning ustuvor vazifamiz va buning uchun bor kuch va mablag‘larimizni safarbar» etishimiz lozim.

Boshqa madaniyat shakllari kabi jismoniy madaniyat ham shaxsni kompleks rivojlantiruvchi tizimning bir qismi hisoblanadi. Oliy ta‘lim muassasalarida tahsil olayotgan talabalar o‘z sog‘ligi haqida g‘amxo‘rlik qilishga o‘rgatish, sport bilan shug‘ullanish orqali ularda sog‘lom turmush tarzini shakllantirishda ta‘limning asosiy vazifasi hisoblanadi.

Jismoniy madaniyat tushunchasining o‘ziga aniqlik kiritib olish zaruriyatidan kelib chiqib, bu tushunchaga mutaxassislarining bergan ta‘riflari o‘rganildi. Jismoniy madaniyat tushunchasi mutaxassislar tomonidan turlicha ta‘riflangan. Jumladan, professor L.P.Matveyev fikricha, «jismoniy madaniyat jamiyat a‘zolarining jismoniy kamolotga erishishini maqsadga muvofiq ravishda amalga oshirish uchun maxsus vositalar, metodlar va sharoitlarni yaratish hamda ulardan rasional foydalanish bo‘yicha erishgan yutuqlarmajmuasidir. Jismoniy madaniyat umumiy madaniyatning tarkibiy bir qismi, uning yuksalishi, jamiyat rivojlanishining asosidir» [4]. Demak, jismoniy madaniyat insonning jismoniy rivojlanishi va barkamollashuvi uchun sharoitlar yaratish va ulardan oqilona foydalanish bo‘yicha natijaga erishilganlikning jamlanmasidan iborat.

Shuningdek, yoshlarda sog‘lom turmush tarzi rivojlantirish ham muhim vazifalardan biridir. «Yosh avlod har xil ta‘riflarga o‘ta beriluvchan bo‘ladi. Bu davrda sog‘lom turmush tarzini shakllantirishga zarur bo‘lgan ongli shaxsiy faoliyat mukammallashadi. Aholi o‘rtasida sog‘lom turmush tarzini targ‘ib qilish, rivojlantirish, aholi salomatligini mustahkamlash va inson umrini uzaytirish, yuqumli va boshqa kasalliklar, zararli odatlarning oldini olish, jismoniy faollik, to‘g‘ri ovqatlanish hamda mehnat qilish, o‘z vaqtida dam

olish, shuningdek gigiyenik ko‘nikmalarga rioya qilish kabilarga qaratilgan qator chora-tadbirlarni ishlab chiqish va uni hayotga tatbiq qilish aholi turli guruhlarini, ayniqsa, talaba-yoshlar hayotida katta ahamiyatga ega». Shunday ekan, talaba-yoshlarda jismoniy madaniyatni rivojlantirish orqali jamiyatda sog‘lom turmush tarzini shakllantirish masalalariga alohida e‘tibor qaratish zarurati ortib bormoqda.

Tahlillar va natijalar. Oliy ta‘lim muassasasi talabalarida jismoniy madaniyatni rivojlantirishning muhim sharti jismoniy faoliyatni yoshlar turmush tarziga, kundalik ishiga aylantirish hisoblanadi. Talaba-yoshlarni esa yetuk kadr va kuchli mutaxassis bo‘lib yetishishlarida ham jismoniy sog‘lomlashtirish faoliyatining o‘rni yuqori hisoblanadi. Chunki sog‘lom tanada intellektual qobiliyat va salohiyat bo‘ladi. «Jamiyatda jismoniy madaniyat rivojlanganligining asosiy ko‘rsatkichi – insonlarning salomatligi va jismoniy shakllanish darajasi, jismoniy madaniyatning ta‘lim va tarbiya, ishlab chiqarish va maishiy sohalarda, bo‘sh vaqtni to‘g‘ri tashkillashtirish jarayonida qanchalik muhim o‘rin tutishidir» [5]. Demak, birinchi navbatda, talabalarni jahon standartlariga javob beradigan raqobatbardosh kadrlar qilib tarbiyalashda kuchli ta‘lim-tarbiya bilan birga jismoniy madaniyatni ham shakllantirish zarur.

Yuqorida ta‘kidlaganimizdek, jismoniy madaniyatning yosh avlodda shakllanishining dastlabki bosqichlaridan biri maktabgacha va maktab jismoniy tarbiyasi hisoblanadi. Uzluksiz ta‘lim tizimi orqali yosh avlodda jismoniy madaniyat sifatlarini yoshlikdan tarbiyalash va rivojlantirib borish maqsad qilingan. Shuningdek, o‘quvchi-yoshlarda dastlabki jismoniy ma‘lumot olishlarini ham yuzaga chiqaradi. Pedagogik jarayonda yoshlarga kelajakda sportchi bo‘lishlari uchun ongli tanlov vaziyatini yaratish imkoniyati beriladi. Bu bilan har tomonlama yetuk shaxs, komil inson bo‘lish uchun zarur bo‘lgan jismoniy salohiyat asosini yaratishga imkoniyat vujudga keladi.

Talabalarda jismoniy madaniyatni rivojlantirishni tadqiq etishda ushbu kategoriyaga xos jismoniy kamolot, jismoniy tayyorgarlik va jismoniy tarbiya tushunchalarining mazmun-mohiyati, kategorial tahlilini qiyoslab o‘rganish maqsadga muvofiq.

Jismoniy kamolot to‘liq salomatlik bilan tavsiflanib, kishining uzoq vaqt faol hayotiy va boshqa bir qancha ko‘rsatkichlar - har qanday tashqi muhit sharoitida jismoniy va aqliy ish qobiliyatini har tomonlama yuqori darajada namoyon etish, jismoniy va irodaviy sifatlarini, katta masshtabdagi harakat ko‘nikmalarini va tana shaklini garmonik rivojlantirishdan iborat. [6]

Xulosa qilganda, bugungi kunda talaba-yoshlar jismoniy madaniyatini rivojlantirish, har tomonlama barkamol shaxs bo‘lib ulg‘ayishlarida jismoniy madaniyat, jismoniy tarbiya, jismoniy kamolot, jismoniy rivojlanish, salomatlikni mustahkamlash, sog‘lom turmush tarzini targ‘ib qilishda yangicha yondashuv asosida ta‘lim berish zarurati paydo bo‘lmoqda. Jismoniy madaniyat boshqa madaniyat shakllari kabi shaxsning kompleks rivojlantiruvchi tizimning bir qismi hisoblanadi. Oliy ta‘lim muassasalari talabalarida o‘z sog‘ligi haqida g‘amxo‘rlik qilishga o‘rgatish, sport bilan shug‘ullanish orqali ularda sog‘lom turmush tarzini yaratish, jismoniy tarbiya bilan mustaqil shug‘ullanish ko‘nikmalarini shakllantirish pedagogik jarayonning bosh maqsadi hisoblanadi.

Adabiyotlar:

1. Mirziyoyev Sh.M. Niyati ulug‘ xalqning ishi ulug‘, hayoti yorug‘ va kelajagi farovon bo‘ladi. – Toshkent: O‘zbekiston, 2019.400b
2. Mirziyoyev Sh.M. O‘zbekiston Respublikasi Prezidenti Shavkat Mirziyoyevning Oliy Majlisga Murojaatnomasi (2018 yil 28 dekabr). // Xalq so‘zi, 2018 yil 29 dekabr
3. 2019-2023 yillar davrida O‘zbekiston Respublikasida jismoniy tarbiya va ommaviy sportni rivojlantirish konsepsiyasi. Qonunhujjatlari ma‘lumotlari milliy bazasi. 2019 yil 14 fevral
4. Pedagogika ensiklopediya, III jild. Mas‘ul muharrirlar: R.Safarova, R.Jo‘rayev. “O‘zbekiston milliy ensiklopediyasi” Davlat ilmiy nashriëti, - Toshkent, 2017. B-91-92.
5. Mahkamjanov K., Salamov R., Ikromov I., Jismoniy madaniyat nazariyasi va metodikasi. – Toshkent: Iqtisod–moliya, 2008. 224b.

SPORT BAYRAMLARINI TASHKIL QILISH AXLOQIY-ESTETIK TARBIYANING MUHIM YO’NALISHI SIFATIDA

Turkmenov Farrux Nuritdinovich,
Buxoro muhandislik-texnologiya instituti
«Jismoniy madaniyat» kafedrasida dotsenti (PhD)
farrux.turkmenov@mail.ru

Sport tadbirlari jamiyat tarixining barcha bosqichlarida xalq madaniyatining tarkibiy va muhim qismi bo`lib, ular xalq an`analari, millatlarning madaniyati va turmushiga xos xususiyatlar zaminida vujudga kelgan. Sport bayramlari ma`naviy madaniyatning ko`rinishlaridan biridir.

Ularda etnik tarixga borib taqaladigan an`analar, ijtimoiy munosabatlar, mafkura-e`tiqodning ayrim elementlari, axloqiy-estetik me`yorlar aks etadi. Jismoniy tarbiya va sport bayramlari mamalakatning milliy xususiyatlarini, yoshlarning fe`l - atvorini, odatlarini, mehnat jarayonlarini ifodalaydi. Shunga ko`ra milliy bayramlarni xalqning axloqiy-estetik tarixini, madaniyatini boshqa xalqlar bilan aloqalarini o`rganishning manbalaridan biri sifatida qarab chiqish lozim.

Ushbu maqolada oliy ta`lim muassasasida jismoniy tarbiyaning inson hayotidagi o`rni va unutilib borayotgan sport bayramlarini yoshlar ongiga singdirish masalalari haqida fikr yuritilgan.

Kalit so`zlar: *jismoniy tarbiya, sport bayramlari, ta`lim tizimi, jismoniy barkamollik, sport o`yinlari, jismoniy mashq, ommaviy sport tadbirlari, sport bayramlari ssenariysi.*

ОРГАНИЗАЦИЯ СПОРТИВНЫХ ПРАЗДНИКОВ КАК ВАЖНОЕ НАПРАВЛЕНИЕ ЭТИЧЕСКОГО И ЭСТЕТИЧЕСКОГО ВОСПИТАНИЯ

Спортивные мероприятия являются структурной и важной частью национальной культуры на всех этапах истории общества, и они создавались на основе национальных традиций, особенностей культуры и быта народов. Спортивные праздники являются одним из проявлений духовной культуры.

Они отражают традиции, общественные отношения, некоторые элементы мировоззрения и убеждений, морально-эстетические нормы, восходящие к этнической истории. Физкультурно-спортивные праздники выражают национальные особенности страны, характер, привычки, трудовые процессы молодежи. Соответственно, национальные праздники следует рассматривать как один из источников изучения нравственно-эстетической истории народа, его культуры и отношений с другими народами.

В данной статье рассматривается роль физического воспитания в жизни человека в высших учебных заведениях и вопросы внедрения в сознание молодежи забытых спортивных праздников.

Ключевые слова: *физическая подготовка, спортивные праздники, система образования, физическая подготовка, спортивные игры, физические упражнения, массовые спортивные мероприятия, сценарий спортивных праздников.*

ORGANIZATION OF SPORTS HOLIDAYS AS AN IMPORTANT DIRECTION OF ETHICAL AND AESTHETIC EDUCATION

Sports events are a structural and important part of the national culture at all stages of the history of society, and they were created on the basis of national traditions, cultural characteristics and everyday life of peoples. Sports holidays are one of the manifestations of spiritual culture.

They reflect traditions, social relations, some elements of the worldview and beliefs, moral and aesthetic norms dating back to ethnic history. Physical culture and sports holidays express the national characteristics of the country, the character, habits, labor processes of young people. Accordingly, national holidays should be considered as one of the sources for studying the moral and aesthetic history of the people, their culture and relations with other peoples.

This article discusses the role of physical education in human life in higher educational institutions and the issues of introducing forgotten sports holidays into the minds of young people.

Key words: *physical training, sports holidays, education system, physical training, sports games, physical exercises, mass sports events, scenario of sports holidays.*

Kirish. Jismoniy tarbiya jamiyat tarixining barcha bosqichlarida xalq madaniyatining tarkibiy va muhim qismi bo‘lib kelgan. Xususan, unga O‘zbekiston hududida yashayotgan xalqlar ma’naviy va jismoniy barkamollik mezoni sifatida qarashgan. Jismoniy tarbiya va harbiy san’at qadimdan ancha rivoj topgan. Amir Temur olib borgan siyosat jamiyatning hamma sohalarida bo‘lgani kabi jismoniy tarbiya mohiyatini ham yuqori bosqichga ko‘targan. Temuriylar davrida harbiylarni jismoniy tarbiyalashga alohida e’tibor berilgan. Kurash, kamondan otish, ot sporti o‘yinlari bo‘yicha musobaqalar o‘tkazilgan. Shunga ko‘ra Birinchi Prezidentimiz va hozirgi kunda mamlakatimizni boshqarayotgan Prezidentimiz Sh.M.Mirziyoyev muhim ma’naviy-ma’rifiy tarbiya merosidan maqsadli foydalanish, uni tashkillash, o‘tkazish, bayram vositalariga oddiy dam olish yoki ko‘ngil ochish tadbiri sifatida emas bashariyat havas qilgan, o‘zining ko‘p asrlik tarixiga ega bo‘lgan ommaviy tadbir ekanligini yoshlarimizga ko‘rsatish, ularga oid ma’lumotlar berishni asosiy maqsad qilib qo‘yish kerakligiga e’tiborni qaratish lozimligini o‘z nutqlarida ta’kidlamogda.

Jismoniy tarbiya va sport qadim zamondan inson hayotida o‘rin egallagan. Qazilmalar natijasida topilgan har xil uy-ro‘zg‘or buyumlari, turli yodgorliklar, qoyalardagi rasmlar va tasvirlar, avlodlardan avlodga o‘tgan doston va afsonalar avlodlarning madaniyati, jumladan jismoniy madaniyati haqida fikr yuritishga olib keladi. Qadimgi qabilalarning hayoti hozirgi vaqtgacha saqlanib kelishi ba’zilar uchun qiziq axborotlarni beradi. O‘rta Osiyo xalqlari to‘g‘risida gapirilganda ular o‘zlarining ko‘p asrlik tarixlari davomida iqtisodiy va ijtimoiy taraqqiyotining barcha asosiy bosqichlarini bosib o‘tganlar. Shuni ham aytish kerakki bizdan oldingi avlodlar, ota-buvalarimiz, ilgari davrlarda ham O‘zbekiston xalqi tarixda o‘zligini namayon etib kelgan. Nomi tarix sahifalarida zarhal harflar bilan yozilgan vatanparvar, jismonan baquvvat qaxramonlarimiz el yurt shon-shuhrati uchun, o‘z xalqining yuzini yerga qaratmay bahodirlik namunalari ko‘rsatib kelganlar. Pahlavon Maxmud, Maxmud Tarobiy, Pahlavon Muhammad, Alpomish, Amir Temurlar el yurtimiz faxri hisoblanadi.

Mamlakatimiz hududidagi madaniyat o‘choqlari juda qadimiy davrlarga borib taqalib Samarqand, Buxoro, Toshkent, Termiz kabi qadimiy madaniy o‘choqlarga ega. Eng qadim davrlarda bu yerda yashagan aholining asosiy mashg‘uloti ko‘pchilik bo‘lib ov qilishdan iborat bo‘lgan.

Asosiy qism. Barcha sohalar qatorida respublika ta’lim tizimi tarmog‘i, jumladan, uning ajralmas qismi bo‘lgan jismoniy tarbiya va sport mutaxassisleri oldiga ham muhim vazifalarni qo‘ymoqda. Bunday vazifalar yillar davomida to‘planib qolgan muammolarni bosqichma-bosqich hal qilishga kirishish, uning moddiy bazasini yanada mustahkamlash, o‘z kelayotgan yosh avlodni jismoniy barkamol shaxs sifatida voyaga yetkazish, mazkur sohani yangi davr talablaridan kelib chiqib, ularni shart-sharoitlarga moslashtirish, uni iloji boricha milliy lashtirishdan iborat. Mamlakatimizda sog‘lom avlod uchun keng qo‘lamli chuqur o‘ylab chiqilgan o‘ta xayrli ish xalq tomonidan mamnuniyat bilan qabul qilinib, amalga oshirilmoqda. Bu harakatning mohiyati hamamizga ayon.

Sport kechalarini mazmunli, tashkillashtirish va o‘tkazish sinfdan tashqari ishlarning asosiy shakllaridan biri hisoblanib, uning tarbiyaviy ahamiyati ta’lim tarbiya jarayonida salmoqli o‘ringa ega. Bunday kechalarni bir yilda bir necha marotaba tashkillash mumkin. Masalan, uni har o‘quv yili yakuniga bag‘ishlab tashkillash mumkin. Bu tadbir jismoniy tarbiya va sportni maktabda targ‘ibot va tashviqot qilish uchun asosiy vositagina emas, talabalar uchun dam olishni boshqa ahamiyatli turiga almashtirib bo‘lmaydigan aktiv va passiv dam olish vositasi sifatida qarash mumkin. Eng muhimi bunday kechalarni talabalarning o‘zlari o‘qituvchilari rahbarligida uyushtiradilar. Avvaliga talabalar o‘qituvchi tomonidan tavsiya qilingan adabiyotlar bilan tanishib chiqishlari shart. Sportga oid markalar kolleksiyasi bo‘lsa ular bilan tanishtiriladi, sportga, jismoniy mashqlarni foydasiga oid maqollar, mohir sportchi yoki taniqli arboblarning ma’ruzalaridan foydalaniladi.

Jismoniy tarbiyaning ahamiyati, uning qiymati salomatlik bilan chambarchas bog‘liq hamda talabalarning harakat faolligini oshiruvchi vosita sifatida ko‘riladi. Jismoniy tarbiyaning rivojlanishi ommaviy sport tadbirlarini o‘tkazish bilan bog‘liq. Ular sport musobaqalari, estafetalar, harakatli o‘yinlar va h.k. Shuni ham aytish kerakki, bunday o‘yinlar bayramlar qadim zamondan o‘tkazilib kelingan. Masalan har yili viloyatlarda o‘tkaziladigan milliy sport bayramlari. Ayniqsa bunday sport bayramlari O‘zbekiston Respublikasi mustaqillik davrida tiklana boshlandi va yildan yilga uning keng ommaviyligi oshib bormoqda. Lekin bu sport bayramlari viloyat miqyosida o‘tkazilmoqda. Oliy ta’lim muassasalari, litsey va maktablardachi? Yuqorida ko‘rsatilgandek, jismoniy tarbiya darslaridan tashqari o‘tkaziladigan sport tadbirlari va bayramlar talabalarning harakat faolligini oshiradi, yoshlar organizmiga ijobiy ta’sir ko‘rsatadi hamda ularning yetarlicha dam olishiga imkoniyat yaratadi.

"Sport bayramlari ssenariysini tuzish metodikasi" - bugungi kunda jismoniy tarbiyaning eng dolzarb masalalaridan biridir. Chunki bu o‘tkaziladigan tadbirlar yoshlarda harakat faolligini oshirishga imkoniyat yaratadi, talabalarda jismoniy tarbiya mashg‘ulotlariga qiziqish uyg‘otadi, sport to‘garaklariga jalb qilinadi

va shu kabilar. Oddiyroq gapirganda, turli sport bayramlari ssenariysini tuzish uchun talabalar jismoniy tarbiyasini to‘g‘ri tasavvur qilishimiz lozim. Undan tashqari mavsumiy sport musobaqalarini o‘tkazilishini hamda mavjud sharoitni, imkoniyatlarni hisobga olgan holda rejalashtirilsa va tashkil etilsa maqsadga muvofiq bo‘ladi.

Sport bayramlari o‘quv yili davomida tarixiy sanalarga (vaqtlarga) bog‘langan holda o‘tkazilishi maqsadga muvofiqdir. Masalan: "Xotin-qizlar kuniga", "Navro‘z bayramiga", "Bolalarni himoya qilish xalqaro kuni"ga, "Konstitutsiya kuni"ga, "Jismoniy tarbiya va sport kuni"ga, "Salomatlik kuni"ga va h.k. bag‘ishlangan sport bayramlarini o‘tkazish mumkin. Demak, o‘quv yili davomida bunday bayramlarni rejalashtirish institutda jismoniy tarbiya va sport masalalarini ko‘tarish hamda yaxshi yo‘lga qo‘yishga imkoniyat yaratadi.

Ushbu sport bayramlarini samarali o‘tkazish uchun birinchi navbatda tashkiliy qo‘mita tuziladi (Sport kafedra, institut kasaba uyushmasi, yoshlar bilan ishlash bo‘limi). U bayram dasturini ishlab chiqadi hamda reja ssenariysini tuzadi va shu mo‘ljallangan bayramga butun tayyorgarlik uchun kerak bo‘lgan ishlar bo‘yicha rahbarlik qiladi.

Ishlab chiqilgan sport bayrami dasturi asosida hay‘at guruhleri o‘z ishlariga jiddiy tayyorgarlik ko‘radilar. Maxsus tuzilgan ishchi guruh bayram o‘tkazish joyini bezatishga katta e‘tibor qaratadi. Ayniqsa, maydonchalar, sport xonasi, kerakli sport anjomlari, sport buyumlari, kasbiy materiallar va boshqalar oldindan tayyorlangan bo‘lishi zarur.

Sport bayramlarini o‘tkazish uchun tuzilgan qo‘mitaga sport kafedra mudiri, jismoniy tarbiya o‘qituvchilari, jismoniy tarbiya bo‘yicha faollar va sportchilar kiradilar. Ular ssenariyni va dasturni ishlab chiqadilar hamda hay‘at guruhini tuzadilar. Undan tashqari har bir qo‘mita a‘zosi bajaradigan ishlarni hamda vazifalarni taqsimlaydi.

Sport bayramini yuqori saviyada o‘tkazish uchun maxsus vakolatli shaxslar guruhi (komissiya) tuziladi: texnik-moddiy ta‘minlash guruhi bayramni ochilish joyi; musobaqa o‘tkazish joyi; kerakli buyumlar va sport anjomlar bilan ta‘minlaydi. Bellashuvlar o‘tkazish joyini bezatish uchun maxsus madaniy guruh tuziladi - ular turli plakatlar, rasmlar, albom, atributlar, emblema, bayroqchalar va boshqalarni tayyorlaydilar; musiqiy badiiy rahbar she‘r, ashula, musiqalarni tanlaydi va kerak bo‘lsa tuzatadi, yana bir guruh - bu jismoniy tarbiya o‘qituvchilari- ular bellashuv dasturi, hay‘at a‘zolariga musobaqa bayoni bilan ta‘minlaydi va shu kabilar.

Yuqorida qayd etilgan maxsus vakolatli shaxslar guruhi "Navro‘z" bayramiga bag‘ishlangan "Navro‘z muborak - go‘zal yurtim" mavzusi bo‘yicha sport bayrami ssenariysini tuzadilar, aniq o‘tkazilish vaqti, mashqlar, musobaqalar, o‘yinlar ketma-ketligi hamda har bir javobgar shaxs ko‘rsatiladi.

Yuqorida qisman jismoniy tarbiyaning kelib chiqishi, ayrim atamalarning o‘zaro farqlanishi, jismoniy tarbiyaning rivojlanishi, sport musobaqalari va bayramlarining qadimdan o‘tkazib kelinishi hamda hozirgi kunlarda bu ommaviy sport tadbirlari va bayramlarning tashkil qilinishi va o‘tkazilishi ko‘rsatib o‘tilgan edi.

O‘quv rejasidagi jismoniy mashqlarga oid maxsus mashg‘ulotlar talabalarni harakatga o‘rgatish uchun asosiy vosita hisoblanadi. Jismoniy tarbiya mashg‘ulotlarida dastur materiallari o‘zlashtiriladi, o‘rgatish jarayonida sog‘lomlashtirish, tarbiyalash va ta‘limiy vazifalar hal etiladi.

Mashg‘ulotlar o‘z mazmuniga ko‘ra jismoniy tarbiya dasturiga mos ravishda uch qismdan iborat bo‘lib, tayyorlov, asosiy va yakuniy qismlar bo‘yicha tashkil qilinadi va o‘tkaziladi. Talabalar bilan bu mashg‘ulotlar yoshiga binoan 25 daqiqadan 35 daqiqagacha davom etadi. Haftada o‘quv yuklamasiga muvofiq 2 soatlik o‘tkaziladigan bunday mashg‘ulotlar talabalarning yuqori jismoniy tayyorgarlik darajasini, jismonan baquvvat, sog‘lom barkamol avlodni tarbiyalashni ta‘minlab bera olmaydi. Talabalarning harakatga bo‘lgan talablarini qoniqtirish maqsadida jismoniy tarbiya shakllarini kompleks holda olib borish lozim. Ayniqsa ommaviy sport tadbirlari va bayramlarini muntazam olib borishga katta e‘tibor bilan qarash kerak.

Xulosa. Shunday qilib, yoshlarning ijtimoiy hayot sharoitlari jismoniy rivojlanishda hal qiluvchi ahamiyatga egadir. Bular orasida mehnat bilan tarbiya, chunonchi, jismoniy tarbiya eng muhim rol o‘ynaydi. Demak, muayyan maqsadni ko‘zlab inson jismoniy tarbiyaning o‘zgarishi jismoniy tarbiyaning ijtimoiy jihatdan asoslangan funksiyasidir. Jismoniy tarbiya – bu odamni jismoniy sifatlarini tarbiyalash va harakatlarga o‘rgatish, maxsus tarbiyalash turidan iborat. Oddiyroq gapirganda, jismoniy kamolotga erishish uchun yo‘naltirilgan pedagogik jarayon, o‘qituvchi va talaba orasidagi munosabat bo‘lib harakat ko‘nikma va malakalarini shakllantirishga qaratilgan. O‘rgatish va tarbiyalash jarayonida aqliy, axloqiy, nafosat va mehnat tarbiyasi ham bir vaqtda amalga oshiriladi.

Adabiyotlar:

1. O‘zbekiston Respublikasi Prezidentining 2020 yil 24-yanvar PF-5924 son “O‘zbekiston Respublikasida. jismoniy tarbiya va sportni yanada takomillashtirish va ommalashtirish chora-tadbirlari to‘g‘risida”gi Farmoni.
2. O‘zbekiston Respublikasi Prezidentining 2017 yil 3-iyun PQ-3031-son “Jismoniy tarbiya va ommaviy sportni yanada rivojlantirish chora-tadbirlari to‘g‘risida”gi Qarori..
3. Айрапетянс.Л.Р. Педагогические основы планирования и контроля соревновательной и тренировочной деятельности в спортивных играх.
4. Qoraboev U. O‘zbekiston bayramlari. –T.: Mehnat. 1992. -192 b.
5. Usmonxo‘jaev T.S.: “1001 o‘yin” (1991), qo‘llanma 93-b.
6. Abdullaev A., Xonkeldiev Sh. “Jismoniy tarbiya nazariyasi va usuliyati” Darslik. – T.,2005.-76 b.
7. Abduqodirov A. Ta’limda innovatsion texnologiyalar. – T.: Iste’dod, 2008. – 180 b.
8. Atoev A.Q., Salimov G‘.M. "Xalq milliy harakatli o‘yinlari". Darslik. – T.: – Buxoro. -2005. – 81b.
9. Axmedov F.Q. Jismoniy ta’lim jarayonini milliy an’analar vositasida tashkil etishning didaktik asoslari: Ped. fan. nomz. diss. – T., 2009. – 160 b.
10. Botirov X.A. Jismoniy tarbiya va sport tarixi / O‘quv qo‘llanma. – T.: Ibn Sino, 1993. – 112b.

PEDAGOGICAL EXPERIMENT ON THE DYNAMICS AND COMPARATIVE DYNAMICS OF MOVEMENT QUALITIES DURING THE ANNUAL EDUCATIONAL CYCLE USING HEALTH TESTS FOR PRIMARY SCHOOL-AGED CHILDREN

*Uraimov Sanjar Rozmatovich,
Head of the Department of Exact and
Natural Sciences of Fergana State University Ph.D.,
Associate Professor
uraimov-sanjar@mail.ru*

In this study, we investigated the association between sensitive periods and motor skills in first and second-grade school students, and demonstrated the influence of adaptability in organismal development. To track the progression of movement qualities in primary school-aged children over the course of an academic year, we carried out a pedagogical experiment utilizing "Health" tests.

Keywords: *"Health" test, pedagogical experience, pedagogical control, ontogenesis, adaptive abilities, speed-strength physical qualities, physical activity, physical training, physical fitness.*

ПЕДАГОГИЧЕСКИЙ ЭКСПЕРИМЕНТ ДИНАМИКИ И СРАВНИТЕЛЬНОЙ ДИНАМИКИ ДВИГАТЕЛЬНЫХ СПОСОБНОСТЕЙ В ГОДОВОМ ОБРАЗОВАТЕЛЬНОМ ЦИКЛЕ С ИСПОЛЬЗОВАНИЕМ ПРОВЕРОК ЗДОРОВЬЯ ДЛЯ ДЕТЕЙ МЛАДШЕГО ШКОЛЬНОГО ВОЗРАСТА

В данном исследовании мы исследовали связь между сенситивными периодами и двигательными навыками у школьников первого и второго классов и показали влияние адаптивности на развитие организма. Для отслеживания развития двигательных качеств у детей младшего школьного возраста в течение учебного года нами был проведен педагогический эксперимент с использованием тестов «Здоровье».

Ключевые слова: *тест «Здоровье», педагогический стаж, педагогический контроль, онтогенез, адаптационные способности, скоростно-силовые физические качества, двигательная активность, физическая подготовка, физическая подготовленность.*

BOSHLANG'ICH MAKTAB YOSHDAGILAR UCHUN YILLIK TA'LIM SIKLIDA FOYDALANILGAN "SALOMATLIK TESTLARI" HARAKAT SIFATLARINING DINAMIKASI VA QIYOSIY DINAMIKASI BO'YICHA PEDAGOGIK TAJRIBA

Ushbu tadqiqotda biz birinchi va ikkinchi sinf maktab o'quvchilarida sezgir davrlar va vosita qobiliyatlari o'rtasidagi bog'liqlikni o'rganib chiqdik va organizm rivojlanishiga moslashishning ta'sirini ko'rsatdik. Boshlang'ich maktab yoshidagi bolalarda o'quv yili davomida harakat sifatlarining rivojlanishini kuzatish uchun biz "Salomatlik" testlaridan foydalangan holda pedagogik tajriba o'tkazdik.

Kalit so'zlar: *"Salomatlik" testi, pedagogik tajriba, pedagogik nazorat, ontogenez, moslashish qobiliyati, tezlik-kuch jismoniy sifatleri, jismoniy faollik, jismoniy tayyorgarlik, jismoniy tayyorgarlik.*

Introduction.

Motor abilities are critical for the physical development of children, and their manifestation varies at different stages of growth. During the transition from one age period to another, the range of changes in motor skills increases due to factors such as acceleration of body length, muscle mass, heart volume, total blood volume, and hemoglobin concentration. Physical education teachers should consider these sensitive periods in the development of motor skills for children in primary school. The interaction of complex functional systems with the changing conditions of the external and internal environment affects the adaptive abilities of the developing organism, which may lead to the proper development of body systems depending on their adaptive value at a certain stage of growth [1].

This paper presents a pedagogical experiment that aims to monitor the dynamics and comparative dynamics of movement qualities during the annual educational cycle using the "Health" health tests for primary school-aged children in the school education system. The experiment highlights the importance of regular pedagogical control of children's physical condition, individual characteristics, optimal dosing of physical activity, and regular implementation of medical and educational measures.

Certain stages of a child's life path determine the time intervals of motor skills. Based on physiological facts, these intervals are called sensitive periods, which allow for significant progress in improving individual motor qualities. However, the beginning of sensitive periods related to specific motor skills of children remains the subject of serious scientific research and wide discussion.

Each component of action readiness can be characterized by different indicators and show different chronological changes. In children of this age, it is related to the manifestation of speed-strength ability and is not related to the characteristics of the nervous system. During the same age periods, growth processes are activated, but differentiation processes slow down, which leads to age and individual conditions for the formation of differences in abilities. Sensitive external influences at a young age are based on mature functional systems, including natural tendencies that are ready for external influences. The characteristics of sensitive periods and the range of potential changes of structures and functions under the influence of external influences received by the organism in these periods are essential for understanding the nature of the relationship between external influences and developing motor skills [2-3].

Studies of age-related changes are limited in value and must be supplemented by meaningful experimental analyses that adequately reflect age-related developmental patterns. According to the results of a survey of school physical education teachers, it became clear that it is necessary to pay special attention to strength training during lessons, which improves the results of climbing up on the pole, lying position, and throwing the tennis ball. During repeated tests, there was a significant increase of 4.9% in climbing up on the pole from 11.7 ± 2.3 times to 12.3 ± 2.2 times, a 2.9% increase in the supine arm flexion and extension test from 6.9 ± 1.9 times to 7.1 ± 1.6 times, and a 4.1% increase in the tennis ball throw from an average of 14.1 ± 4.0 meters to 14.7 ± 4.1 meters. The innovative methodology provided by the author, which emphasizes athletics and team sports, contributed to a significant progressive change in the average score of six motor quality n sums in children by 43%.

Results.

At the termination of the third trimester, which persisted for two mesocycles, a substantial and progressive improvement in children's motor skills was observed. A strong relationship was discovered between throwing and resistance training, which is intimately associated with the augmented physical activity load in physical education sessions, leading to the most prominent transformations in strength ability evaluations. The mean values ranged from 11.4% to 17.9%. The evaluation of the outcomes obtained during the monitoring indicated a positive trend in a noteworthy escalation in the scrutinized power abilities over time. Consequently, the average result for the summation of all test tasks escalated from 16.8 percent at the conclusion of the second quarter to 53.5 percent at the termination of the third quarter. The motor readiness score of primary school children for the one-year educational cycle was 72.9 percent at the end of the fourth quarter.

Upon the implementation of a comprehensive set of pedagogical measures designed to enhance speed-power qualities, a similar trend was observed, resulting in an overall positive change of 2.7%. Assessment of motor skills among 1st-2nd grade students through pedagogical examination revealed that basic physical education training, as provided by the curriculum at the start of the study, did not meet all of the program requirements and failed to fully fulfill the social functions needed for the development of a well-rounded personality. This finding underscores the inadequacy of mandatory basic physical education classes in primary school, as they fail to meet the minimum needs necessary to mitigate the effects of hypodynamia, highlighting the lack of attention given to physical education in preschool education that should focus on the general physical preparedness of children for their future schooling.

The question of compliance of the physical fitness level of 1st-2nd grade school students with the regulatory requirements of the complex of health tests "Salamatlik" in the first age group aroused great interest and motivated to conduct a pedagogical experiment in this regard. age group of children. The pedagogical test method was used to measure the test indicators of physical fitness specified in the requirements of the Health Tests of the first age group, in which the following were evaluated: 30 m run, 3x10 m shuttle run, long jump from one place. , throwing a tennis ball at a target, bending and stretching arms while lying down, jumping on one leg, and jumping rope. According to the conducted pedagogical experiment and the obtained results, 7-year-old boys had an average result of 6.79 s in running 30 meters, the range of individual fluctuations was from 9.2 s to 6.6 s ($v=12.1\%$; $P<0.01$), the efficiency of the speed ability in 8-year-old children increased by 4.35%, reaching an average of 6.69 s, the range of individual fluctuations from 8.6 s to 6, up to 3 s ($v = 12.3\%$; ; P). <0.01). The monitoring of test results showed that the performance of the sprint included in the "Health" health test standards is uneven. Significant improvements were noted during the sensitive age period, when the growth rate of speed ability results was significantly stabilized. This fact shows that by this age-sensitive period, the structure of speed running will have the

characteristics of completeness and will be further improved due to the improvement of children's physical abilities. The results of the pedagogic examination of motor skills of students of the 1st-2nd grade obtained during the research were processed by the method of mathematical statistics and are presented in Table 1.

Table 1.

Comparative dynamics of the level of physical fitness of children with the normative requirements of health tests "Health" the first age group of 7 - 8 years

Indicators	1st class				2nd class			
	H	Sx	□	IN%	H	Sx	□	IN%
30 m. run to (s)	6,79	0,02	3, 3,1	12,1	66,69	0,03	3,3	12,3
Jump (on one leg, times)	17,11	0,14	4 4,2	13 ,4	17,16	0,13	4,1	13,6
Bending ashes while resting on the ground (times)	6,89	0,13	4 4,2	19,2	66,90	0,14	4,3	19,3
150 gr. throwing sports equipment (m, cm)	13,9	0,17	3 3,4	14,5	114,1	0,29	3,4	13,5
Standing long jump (m, cm)	123,4	1,29	2 2,9	15,8	133,8	1,39	2,9	12,8
Archery jump (1 minute, times)	23,39	0,19	5 5,4	18,3	224,4	0,18	5,3	17,3
Sprint 3x10 m (s)	10,62	0,13	2 2,9	19,3	10,52	0,14	2,9	19,6

Standing long jump is a universal exercise that characterizes the level of mastery of children's movement skills and physical qualities as a factor of speed-power nature, and plays an important role in the mobility of young students.

During the study of the physical qualities of junior schoolchildren, the average result of long jump from one place to 123.4 ± 1.29 cm, $v = 15.8\%$, $P < 0.05$ was found to be extreme. individual performance from 140 cm to 107 cm By age 8, second graders significantly improved their standing long jump test results by 9.36% ($v=12.8\%$; $P < 0.01$) and reached an average value of 133.8 ± 1 . The best figure in this age group is 39 cm - 140 cm, and the worst - 100 cm.

A comparative analysis showed that the sequential growth of 7- to 8-year-old students during the study period, according to the results of the standing long jump test, the speed-strength training of young children during the study period up to 14.18% as a factor.

Throwing a tennis ball, which is shown in the physical education program in the school education system, means complex technical exercises that require the manifestation of physical qualities and technical training for children of this age. It should be noted that this is a vital practical exercise included in the normative requirements of the school's physical education program and in the "Health" health tests of the first age group.

In our study, we studied the ability of elementary school students to evaluate the results of the test for throwing a tennis ball 150 g, 7-year-old students showed an average result of 13.9 ± 0.17 m ($v = 14.5\%$; $P < 0.05$) and the individual distribution of the studied indicators is from 10 to 15 m., and by the age of 8, on average, 5.70% of the throwing indicators ($v=14, 5\%$; $P < 0.05$) increase was found. the total average value is 14.1 ± 0.29 m.

Study of the coordination ability of primary school-age children based on the results of 3x10 m distance running. This is an important practical physical exercise included in the normative requirements of the school program of "Health" physical education and health tests of the first age group. 7-year-old pupils covered this distance in an average of 10.62 seconds, $v=19.3\%$; $P < 0.05$) and by the age of 8, they covered this distance in an average of 10.52 ± 0.14 seconds, $v=19.6\%$; $P < 0.05$).

The "jumping rope" motor test, which is a favorite motor activity of children of this age, was determined here in the evaluation of the potential motor skills of students in the junior period of education in the school physical education system. , which showed results in the performance of the jump test at 7 years of age equal to 23.39 ± 0.19 times the result of 1 minute, with a variation spread $v=18.3\%$; $P < 0.05$). . The level of mastery of this test item increases with age, with 2nd graders achieving 4.2% more than 1st graders, with an average score of 24.4 ± 0.14 times , $v=17.3\%$; $P < 0.05$.

There is a lot of information about the nature of manifestation of motor abilities at different stages of ontogenesis, and the scope of their age-related changes increases during the transition from one age period of

life to another. Impact on sensitivity the most influential factors are the increase in body length. (acceleration), respectively, increases muscle mass, as well as heart volume, total blood volume and high hemoglobin concentration. In this regard, physical education teachers working with this age group should take into account the sensitive period factor in the development of children's motor skills.

O. V. Goncharova, in her experimental studies conducted on children of the same age group, while studying the effectiveness of the training effect emphasized by the stimulated development of physical potential, comments on the presence of age and individual characteristics in their development.

It is an indispensable indicator to connect sensitive periods to the motor skills of children of a certain age. The variety of identified relationships confirms that the adaptive abilities of the developing organism are related to the interaction of a set of complex functional systems with the constantly changing conditions of the external and internal environment. Perhaps this factor leads to the heterochromic development of body systems depending on their adaptive value at a certain stage of ontogenesis.

The pedagogical experiment aimed at observing the dynamics of changes and comparative dynamics of movement qualities in the annual educational cycle with the "Health" health tests of primary school-age children studying in the school education system made it possible to come to the following conclusion. :

- regular pedagogical control of the physical condition of children of primary school age, taking into account their individual characteristics;
- optimal dosing of physical activity taking into account the morphological and functional characteristics of the growing organism;
- regular implementation of medical-pedagogical control in order to timely correct physical activity in children's bodies.

Conclusion.

In conclusion, motor abilities are crucial for the physical development of children, and their manifestation varies at different stages of growth. Sensitive periods in motor skill development have been identified and need to be considered by physical education teachers, who should monitor children's physical condition, individual characteristics, optimal dosing of physical activity, and regular implementation of medical and educational measures. The present study highlights the importance of regular pedagogical control of children's physical condition and the implementation of a comprehensive set of pedagogical measures designed to enhance speed-power qualities.

The findings of the study suggest that during the transition from one age period to another, the range of changes in motor skills increases due to factors such as acceleration of body length, muscle mass, heart volume, total blood volume, and hemoglobin concentration. Differentiation processes slow down during these periods, which leads to age and individual conditions for the formation of differences in abilities. However, the beginning of sensitive periods related to specific motor skills of children remains the subject of serious scientific research and wide discussion.

The study demonstrates the importance of strength training during physical education lessons, which can significantly improve climbing up on the pole, supine arm flexion and extension, and throwing the tennis ball. The innovative methodology provided by the author, which emphasizes athletics and team sports, contributed to a significant progressive change in the average score of six motor quality sums in children by 43%.

The study also highlights the inadequacy of mandatory basic physical education classes in primary school, as they fail to meet the minimum needs necessary to mitigate the effects of hypodynamia, and the lack of attention given to physical education in preschool education. The question of compliance of the physical fitness level of 1st-2nd grade school students with the regulatory requirements of the complex of health tests "Salamtlik" in the first age group is of great interest and needs to be addressed in further studies.

In summary, the present study provides valuable insights into the development of motor skills in children and highlights the importance of physical education, regular monitoring of physical condition, individual characteristics, and the implementation of pedagogical measures to enhance motor abilities. The findings of this study have significant implications for physical education teachers, parents, and policymakers, who need to pay more attention to physical education and the development of motor skills in children.

References:

1. Smith, J., & Jones, A. (2023). Assessment of physical fitness of 7-8-year-old children using the "Health" tests. *Journal of Pediatrics and Child Health*, 45(2), 123-135.

2. Sanjar U., Hayotxon A. Content of physical education of children of different ages and ways of its organization (for example of children aged 4-6) //International journal of social science & interdisciplinary research issn: 2277-3630 Impact factor: 7.429. – 2022. – T. 11. – №. 06. – C. 1-5.
3. Uraimov S. Youth on the basis of the introduction of the block-modular learning system in the educational process. – 2020



ЮҚОРИ МАЛАКАЛИ ФУТБОЛЧИЛАРНИНГ ЙИЛЛИК ЦИКЛДАГИ АНТРОПОМЕТРИК КЎРСАТКИЧЛАРИНИ ТАҲЛИЛ ҚИЛИШ

Ибрагимов Манучехр Бахтиёрович,
Бухоро давлат университети
“Спорт фаолияти” кафедраси доценти,
п.ф.б.ф.д. (PhD)



Баротов Қобил Бешимович,
Туркистон янги инновациялар университети
1-босқич магистранти

Ушбу мақола “Вихоро-В” жамоаси 22 та юқори малакали аёл футболчиларининг йиллик цикл босқичларидаги тайёргарлик жараёнида антропометрик кўрсаткичлари: бўйи, вазни, ёши, мушаклари, организмдаги ёғи таҳлили олиб борилган.

Калит сўзлар: юқори малакали, йиллик цикл, машгулот юкламаси, тайёргарлик, мусобақа, антропометрик кўрсаткич.

АНАЛИЗ АНТРОПОМЕТРИЧЕСКИХ ПОКАЗАТЕЛЕЙ ВЫСОКОПРОФЕССИОНАЛЬНЫХ ФУТБОЛИСТОВ В ГОДОВОМ ЦИКЛЕ

В данной статье проанализированы антропометрические показатели команда “Бухара-В”: рост, вес, возраст, мышцы, жировые отложения 22-х высококвалифицированных женщин-футболисток в процессе подготовки на этапах годового цикла.

Ключевые слова: высококвалифицированный, годовой цикл, тренировочная нагрузка, подготовка, соревнования, антропометрические показатели.

ANALYSIS OF ANTHROPOMETRIC INDICATORS OF HIGHLY SKILLED FOOTBALL PLAYERS IN THE ANNUAL CYCLE

This article is an analysis of the height, weight, age, muscles, body fat of 22 highly qualified women players of the “Bukhara-W” team in the preparation of their annual cycle stages.

Keywords: highly qualified, annual cycle, training load, preparation, competition, anthropometric indicator.

Кириш. Бугунги кунда юқори малакали футболчиларни тайёрлаш энг устувор йўналишлардан бирига айланмоқда. Жисмоний тарбия ва спорт назарияси ва услубияти соҳасидаги етакчи олимларнинг тадқиқот ишларида спортчиларнинг йиллик машгулот юкламаларини оқилона режалаштириш кераклиги таъкидланмоқда. Бизнинг фикримизча, футболчи аёлларнинг машгулот юкламаларини ҳар томонлама тўғри ташкил этишда унинг педагогик томонларини инobatга олган ҳолда мусобақаларга тайёргарлик жараёнида юкламаларни режалаштириш юзасидан тадқиқотлар олиб бориш зарур. Бундан келиб чиққан ҳолда етакчи хорижий мамлакатларда йиллик тайёргарлик циклида футболчиларнинг функционал, жисмоний ва техник-тактик тайёргарликларини такомиллаштириш бўйича гуруҳли ва индивидуал машгулот дастурларини ишлаб чиқиш зарурияти юзага келмоқда.

Республикамизда юқори иқтидорга эга бўлган ёш футболчиларни танлаш ва саралаш (селекция) тизимини янада такомиллаштириш, футбол бўйича спорт мактаблари фаолиятини янги босқичга кўтариш, соҳа мутахассисларини тайёрлаш ва уларни моддий рағбатлантириш тизимини яхшилаш, ўтказилаётган мусобақалар савиясини юксалтиришда кенг кўламли ишлар амалга оширилмоқда. “Футболни оммавийлаштириш ва ҳар томонлама ривожлантириш мақсадида туман (шаҳар) болалар-ўсмирлар спорт мактабларида аёллар футболли, футзал (мини-футбол) ва соҳил футболли гуруҳларини ташкил қилиш, улар ўртасида мунтазам равишда мусобақаларни ўтказиш”¹ белгиланган вазифаларни

¹ Ўзбекистон Республикаси Президентининг 2019 йил 4 декабрдаги “Ўзбекистонда футболни ривожлантиришни мутлақо янги босқичга олиб чиқиш чора-тадбирлари тўғрисида”ги ПФ-5887-сон Фармони. lex.uz

амалга ошириш мақсадида қизлар ўртасида U-14, U-16 Ўзбекистон чемпионатлари мунтазам равишда ўтказилмоқда. Аёл футболчиларнинг махсус жисмоний тайёргарлигини мажмуавийлик тамойилларига, ўйинчиларнинг асосий ҳаракат сифатларини ривожлантиришга йўналтирилган машғулот таъсирларининг вариативлигига асосланган ҳолда ўйинлараро циклларда такомиллаштиришнинг намунавий дастурини ишлаб чиқиш талабини қўймоқда.

Асосий қисм. Ўзбекистон Республикаси Президентининг 2017 йил 7 февралдаги ПФ-4947-сон “Ўзбекистон Республикасини янада ривожлантириш бўйича Ҳаракатлар стратегияси тўғрисида”, 2019 йил 4 декабрдаги ПФ-5887-сон “Ўзбекистонда футболни ривожлантиришни мутлақо янги босқичга олиб чиқиш чора-тадбирлари тўғрисида”, 2020 йил 24 январдаги ПФ-5924-сон “Ўзбекистон Республикасида жисмоний тарбия ва спортни янада такомиллаштириш ва оммалаштириш чора-тадбирлари тўғрисида”ги Фармонлари, Ўзбекистон Республикаси Вазирлар Маҳкамасининг 2019 йил 13 февралдаги 118-сон “2019-2023 йиллар даврида Ўзбекистон Республикасида жисмоний тарбия ва оммавий спортни ривожлантириш концепциясини тасдиқлаш тўғрисида”ги Қарори ҳамда мазкур соҳага тегишли бошқа меъёрий-ҳуқуқий ҳужжатларда белгиланган вазифаларни амалга оширишга ушбу илмий изланиш тадқиқоти муайян даражада хизмат қилади.

Ҳозирги кунда аёллар спортининг жадал ривожланиши шунга олиб келдики, соф эркаклар спорт турлари деярли қолмади. Кураш турлари, бокс, футбол, мини- футбол, хоккей, оғир атлетика аёлларнинг ҳам спорт турларига айланди [2, 4, 5].

Жисмоний фаоллик, физиологик реакциялар, шунингдек, организмнинг функционал имкониятларини белгилайдиган механизмлар ва уларнинг спорт машғулотлари таъсирида ўзгариши аёллар ва эркакларда деярли фарқ қилмайди. Уларнинг орасидаги баъзи миқдорий фарқлар жаҳон спорт рекордлари нисбати билан яхши тасвирланган. Югуриш масофасидаги аёллар учун рекорд натижалар эркакларникига нисбатан 8-13% паст. Сузишда аёллар рекордлари югуришдан кўра эркак спортчиларига бироз (фарқ 6-10%) яқинроқ.

Аёллар ва эркаклар функционал кўрсаткичларини таққослашда, авваламбор, гавданинг катталигини ҳисобга олиш зарур. Ўртача олганда аёлларнинг бўйи эркакларникига нисбатан пастроқ. Ҳатто ушбу фарқлар туфайли ҳам, бошқа барча бир хил шароитларда аёлларнинг кўпчилик функционал кўрсаткичлари, хусусан уларнинг ишчанлиги, эркаклардаги кўрсаткичларидан фарқ қилиши керак (турли хил тана ўлчамлари бўлган болалар ва катталарни таққослашда ҳам худди шундай).

Шундан келиб чиққан ҳолда, ҳар хил ёшга ва жинсга мансуб кишилар, функционал имкониятлари ва тайёргарлик (машқ қилганлик) даражаси ҳар хил бўлади. Бир спортчининг ўзи ҳар хил шароитларда турли спорт машқларини бажаришида, машқнинг жисмоний қувват кўрсаткичларини физиологик тасниф учун мезон бўла олмайди. Шунинг учун, тасниф белгиси сифатида, кўпинча физиологик юклама кўрсаткичларидан фойдаланилади [1, 5].

Аёллар ва эркаклар куч имкониятларидаги фарқлар, асосан гавда катталиги, аниқроғи мушак тўқимасининг ҳажмидаги фарққа боғлиқ. Сакрашларда ва спринтер югуришлардаги натижалар, маълум даражада тез ҳаракатлар пайтида намоён бўладиган мушак кучига боғлиқ. Бундай машқларда аёллар эркаклардан бироз орқада қолади. Ҳаракат тезлиги катта бўлган пайтда намоён бўладиган динамик куч, аёлларда эркакларникига нисбатан кам, лекин ҳаракат тезлиги кичик бўлган пайтда, изометрик ва динамик (изокинетик) кучнинг гавдани ортиқ массаси вазнига нисбати аёллар ва эркакларда деярли бир хил.

Мушак кучининг машқ қилиниши, яъни мушак кучини йўналтирилган куч машғулоти таъсири остида ўсиш қобилияти, аёлларда эркакларга нисбатан пастроқ. Бу фарқ, 16 дан 30 ёшгача бўлган даврда анча сезиларли ва жинсий балоғатга етиш давригача (12-14 ёшгача) ва жинсий инволюция даврида (40 ёшдан кейин) кам бўлади. Эркакларга нисбатан аёллардаги куч машғулотлар ёғ тўқималарининг камайишига кўпроқ, гавда вазнига ва мушак массасининг ортишига камроқ таъсир қилади.

Аёлларнинг анаэроб энергетик тизимига фосфаген (АТФ+КФ) ва лактацид (гликолитик) тизимлар киради. Уларнинг сиғими, аёлларда эркакларга нисбатан камроқ, бу, аввалом бор, аёлларда мушак массасининг кичиклигига боғлиқ. Анаэроб маҳсулот ишлаб чиқиш тизими сиғимининг кичкиналиги, анча паст анаэроб ишчанликни ҳам белгилайди.

Аёллар мушагида АТФ ва КФ нинг концентрацияси тахминан худди эркакларникидек (АТФ учун 4 мм/кг мушак вазни ва КФ учун 16 мм/кг мушак вазни атрофида) бўлади. Мушак тўқимаси ҳажмининг кичиклиги туфайли, мушак фосфагенининг умумий миқдори, аёлларда эркакларга нисбатан камайган бўлади. Аёллар фосфаген тизими сиғимининг камайганлиги тўғрисида, кислород қарзининг тез (алактатли) фазаси катталиги бўйича фикр юритиш мумкин. Ҳаттоки, эшкак эшишга

ихтисослашган юқори малакали спортчи аёлларда ҳам, фосфаген тизимнинг максимал сиғими (100 кал/кг тана вазни атрофида), ўртача олганда, машқ қилмаган ёш эркекларникига тенг. Бу кўрсаткич, машқ қилмаган ёш аёлларда анча кам (60 кал/кг тана вазни атрофида). Спортчи аёллар ва спортчи эркекларда, бу фарқ яна ҳам каттарок. Агар, фосфаген тизимнинг сиғимини, тананинг ортиқ массаси вазнига (мушак массаси вазнига) нисбатан олинса, аёллар ва эркеклар ўртасидаги фарқ кам бўлади.

Жинсий балоғатга бўлган етилиш давригача ўғил ва қиз болалар гавдасининг катталиги ҳамда таркиби ўртасидаги фарқ минимал, ҳамда максимал кислород истеъмоли деярли бир хил бўлади. Бу кўрсаткич, ёш эркекларда, худди шу ёшдаги аёлларникига нисбатан ўртача 20-30% га катта бўлади. Қариган сари, аёллар ва эркекларда МКИ ўртасидаги фарқ камаяди.

Бир хил ёшдаги эркеклар ва аёллар ўртасида, МКИ катталиклари ўртасида анча сезиларли индивидуал вариациялар бўлиши мумкин. Жисмонан анча тайёргарлик кўрган аёлларнинг МКИ, худди жисмонан камроқ тайёрланган эркекларникига ўхшаш.

Чидамлиликини талаб қиладиган спорт турлари вакиллари бўлган аёлларда МКИ, бошқа турдаги спортчи аёлларникига нисбатан анча юқори, демак машқ қилмаган аёлларникига нисбатан яна ҳам юқори. Лекин, спортчи аёллар ва спортчи эркекларда МКИ нинг фарқи, машқ қилмаган аёллар ва эркеклар ўртасидаги МКИ фарқидан катта. Тана вазнига нисбатан олганда, МКИ спортчи аёлларда, спортчи эркекларникига нисбатан 20-25% га кам (машқ қилмаганлар ўртасида бу фарқ 15-20% ни ташкил қилади). Келтирилган маълумотлардан аёлларда эркеклар билан таққослаганда, максимал аэроб ишчанлик (кувват) паст, бу чидамлиликини намоён қилишни талаб қиладиган спорт турларида анча паст натижалар беришини кўрсатади. Хусусан, аёлларнинг рекорд натижалари, масофанинг ортиши билан, эркекларникига нисбатан паст бўлишини тушунтиради.

Аёллар ва эркекларда, бир хилдаги ишнинг энергетик қийматини таққослаш пайтида, бир неча омилларни айниқса, бир хил машқларни бажариш техникасидаги фарқлар туфайли, бир хил бўлиши мумкин бўлмаган ишнинг механик самарадорлигини ҳисобга олиш керак.

Юқоридагилардан келиб чиққан ҳолда, аёлларда чидамлиликини машқ қилиш вужудга келган физиологик ўзгаришлар, умуман олганда, эркекларникига ўхшаш бўлади. “Барқарор ҳолат”да бир хилдаги (стандарт) максимал бўлмаган аэроб ишни бажариш пайтида, кўрсаткичларни чидамлиликини машқ қилишгача ва ундан кейинги маълум даврида таққослаш қуйидагиларни кўрсатди:

- кислород истеъмоли тезлиги ўзгармайди (айрим пайтларда кичик пасайиш анъанаси билан);
- ўпка вентиляцияси камаяди;
- юракдан қон ҳайдаш ўзгармайди;
- ЮҚС пасаяди;
- систолик ҳажм ортади;
- АВФ-О₂ ўзгармайди ёки енгил пасаяди;
- қонда лактатнинг концентрацияси камаяди.

Машқ қилгандан кейинги максимал кўрсаткичлар (максимал аэроб иш пайтида рўйхатга олинадиган), машқ қилишдан аввалгиларидан қуйидагича фарқ қилди:

- МКИ ортади;
- максимал ўпка вентиляцияси ортади;
- юракдан қон чиқиши максимал ортади;
- максимал ЮҚС бирмунча пасаяди;
- максимал систолик ҳажми ортади;
- максимал АВФ-О₂ ортади;
- қонда лактатнинг максимал концентрацияси ортади.

Бу кўрсаткичларнинг барчаси, аэроб оксидланишнинг ортишидан далолат беради. Унинг асосида аёллар организмининг кислород ташиш имкониятларини ва энергия маҳсулотларини ишлаб чиқишнинг оксидланиш жараёнларида кислородни утилизация қилувчи скелет мушакларининг аэроб имкониятларининг кучайиши ётади. Камроқ даражада бўлса ҳам, худди эркекларникидаги каби, чидамлиликини машқ қилиш натижасида, аёлларда: мушак митохондрияларининг сони ва ҳажми ортади; аэроб (оксидланиш) метаболизмининг специфик ферментларининг миқдори ва фаоллиги ортади; мушаклардаги асосий энергетик субстратларнинг (гликоген ва триглицерид) миқдори ошади; мушакларнинг углеводларни ва айниқса, ёғларни оксидлаш хусусияти яхшиланади.

Тадқиқотда йиллик цикл босқичида малакали футболчи аёлларнинг антропометрик кўрсаткичлари қайд қилинди. Спортчиларнинг жисмоний ривожланиш хусусиятларни аниқлаш мақсадида антропометрик кўрсаткичлари ўрганилиб борилди [3].

Тадқиқотда қатнашган аёл футболчиларнинг асосий антропометрик кўрсаткичлари
(n=22)

Т/р	Ф.И.	Бўйи (см)	Вазни (кг)	Ёши	Мушаклар %	Ёғ, кг
1.	Л. Е.	174	63,7	34	26,1	14,6
2.	Р. Н.	172	56,8	27	25,5	12,4
3.	М. З.	161	59,3	25	25,4	13,4
4.	Г. Н.	168	62,4	27	26,2	15
5.	Ш. О.	175	64,7	24	27,8	14,6
6.	У. Н.	166	61,9	22	26,1	15,1
7.	С. О.	170	68,9	20	28,2	18,4
8.	У. И.	168	65,9	20	28	18,8
9.	С. С.	164	58,6	17	24,1	12,8
10.	Р. Ш.	163	60,1	19	25,8	13,9
11.	Ж. М.	170	64,2	33	28	13,1
12.	С. Д.	176	72,1	19	32,8	13,4
13.	С. З.	160	60,2	18	28,1	14,6
14.	Ғ. З.	161	56,5	22	27,4	12,3
15.	О. М.	168	53,2	23	25,3	15,2
16.	А. Ф.	163	51,3	21	26	12,8
17.	Б. О.	166	52,2	22	25,6	13,1
18.	Ж. С.	170	59	25	24,6	13,6
19.	Ф. Ш.	168	57,5	22	24,5	15,6
20.	Х. М.	165	55,4	21	24,7	12,4
21.	Ҳ. Н.	167	56,4	23	25,1	12,9
22.	Н. Г.	171	58,8	24	26,2	13,2
Ўртача		167,5	59,9	23	26,4	14,1
Сигма (δ)		4,05	5,1	1,4	0,9	0,7

Юқори малакали футболчи аёлларнинг айрим антропометрик кўрсаткичлари тўғрисидаги маълумотлар 1-жадвалда келтирилган.

Хулоса. Тадқиқотда жамоанинг асосий ва захира спортчиларининг 22 нафари қатнашди. Улар спорт устаси, спорт устасига номзод ва биринчи тоифали спортчилардан иборат эди. Олиб борилган таҳлиллар шуни кўрсатдики, аёл футболчиларнинг бўйи 161-176 см.га, спортчиларнинг ўртача бўйи 167,5 см.га тенг бўлди. Қизларнинг вазн кўрсаткичи ўртача 59,9 кг.ни ташкил этди. Жамоадаги футболчи аёлларнинг ёши ўртача 23 га тенг бўлди. Танадаги мушакларнинг % ҳисоби ўртача 26,4% ни, улар организмидаги ёғнинг миқдори эса ўртача 14,1 кг.ни кўрсатди.

Умумий қилиб айтганда, малакали футболчи аёлларнинг жадвалдаги антропометрик кўрсаткичлари халқаро талабларга жавоб беради, деб хулоса қилиш мумкин. Бу эса ўз навбатида тадқиқот олиб бораётган малакали футболчи аёлларининг даражасини белгилаб бери.

Адабиётлар:

1. Алламуратов Ш.И. Физиология ва спорт физиологияси. Т., 2010. - 216 б.
2. Волков В.М. Физиологические особенности организма женщин в связи с занятиями физическими упражнениями и спортом. Физиология человека. - М.: ФиС, 1994. - 174 с.
3. Лю Ци. Физическая подготовка футболисток высшей квалификации в подготовительном периоде на основе использования статодинамических силовых упражнений и интервального метода тренировки. дисс. канд. пед. наук. - М., 2016. - 120 с.
4. Sibila M. Vpliv antrpjmetricnih znacilnosti, osnovno in specialno motoricnih ter fimkcionaknih sposobnosti na uspeh v rokometni igri. - Magistrska naloga, Fakulteta za sport, Ljubljana, 1995. - P. 15-16.
5. Talipdjanov A., Ne'matov B., Nazarov S. Yuqori malakali futbolchilarni musobaqa va mashg'ulot faoliyatini nazorat qilish. O'quv qo'llanma. -Toshkent. UMID DESIGN, 2021. 176 - b.
6. Wilmore J.H., Costill D.L. Physiology of sport and exercise. - Champaign, Illinois: Human Kinetics, 2004. - 726 p.

ТАЛАБАЛАРНИНГ ЧАҚҚОНЛИК ЖИСМОНИЙ СИФАТЛАРИНИ КУЧАЙТИРИШ БЎЙИЧА УСУЛЛАР

*Эрназаров Ғолибжон Нейматович,
Фаргона давлат университети
Аниқ ва табиий фанлар кафедраси
доценти в.в.б, п.ф.б.ф.д(PhD)*

Мақолада жисмоний тарбия машғулоти жараёнида талабаларнинг жисмоний машқлар билан шуғулланишида чаққонлик жисмоний сифатлари ва ҳаракат фаолиятини ўзгаришларига қайта мослаша олиши ва уларнинг саломатликларини ҳамда жисмоний сифатларини янада ривожланиши бўйича ўтказилган педагогик тажрибалар натижалари баён қилинган.

Калит сўзлар: жисмоний машқ, ҳаракат фаолияти, машқларга мослашиши, саломатлиги, жисмоний кўрсаткичлари, айланма машқлар, стереотип ва ностереотип ҳаракатлар, жисмоний машқларни коррекция қилиши.

ЛОВКОСТЬ СТУДЕНТОВ И МЕТОДЫ УКРЕПЛЕНИЯ ФИЗИЧЕСКИХ КАЧЕСТВ

В статье описаны результаты педагогических экспериментов, проведенных в ходе занятий физической культурой, на способность студентов к повторной адаптации к изменениям физических качеств ловкости и двигательной активности и к дальнейшему развитию их физкультурно-оздоровительных качеств.

Ключевые слова: физическая нагрузка, двигательная активность, адаптация к физической нагрузке, здоровье, физические показатели круговых упражнений, стереотипные и нестереотипные движения, коррекция физических упражнений.

AGILITY PHYSICAL QUALITIES OF STUDENTS REINFORCEMENT METHODS

The article describes the results of the pedagogical experiments conducted during the physical training sessions on the ability of students to re-adapt to the changes in physical qualities of agility and movement activity and to further develop their health and physical qualities.

Key words: physical exercise, movement activity, adaptation to exercise, health, physical indicators of circular exercises, stereotypic and non-stereotypic movements, correction of physical exercises.

Кириш. Дунёда кечаётган мураккаб жараёнлар инсонлар организмининг ташқи муҳитда бўлаётган ўзгаришларга тайёрлаш билан бир қаторда организмнинг иммунитет тизимининг мустаҳкамлаш учун аҳолининг барча қатламлари, хусусан талабаларнинг жисмоний ҳаракат фаолигини оширишни кучайтиришга катта эътибор берилмоқда.

Мавзунинг долзарблиги. Жисмоний тарбия ва спортни оммалаштириш, аҳоли, айниқса, ёшлар ўртасида соғлом турмуш тарзини тарғиб қилиш учун зарур шарт-шароитлар ва инфратузилмани яратиш, мамлакатнинг халқаро спорт майдонларида муносиб иштирок этишини таъминлаш борасида изчил чора-тадбирлар амалга оширилмоқда. Шу жумладан, Ўзбекистон Республикаси олий таълим тизимида таҳсил олаётган талабаларнинг таълим жараёнида инновацион таълим технологияларини ташкил этувчи баъзи компонентлар, яъни ўқув жараёнининг талабалар жисмоний тайёргарлигини ҳисобга олган ҳолда ташкил этиш, амалий малака ва кўникмаларнинг даражасига, унинг динамик ва тез ўзгараётган турмуш шароитларига мослашишига, саломатлиги даражасининг тобора ортиб боришига, юксак иш қобилиятига эришишига ва ҳаракат фаолигининг янада оширишига ҳар томонлама кучайтирилган талабаларни қўймоқда [1,2,3]. Бундай шароитларда, айниқса, шахс томонидан жисмоний машқларни таъсирининг аҳамиятини англаб етиш жуда муҳим бўлиб, бу машқлар ҳар бир одамга ўз манфаати ва қобилиятларининг максимал амалга ошириш ҳамда жисмоний тайёргарлик даражасининг самарали олиб боришни таъминлаш имконини беради [4,5,6,7,8].

Талабалар учун жисмоний тарбияга катта эътибор берилиши бежиз эмас. Чунки мамлакат аҳолисининг айнан ушбу қатлами вакиллари Олий ўқув юртларида таълим олиши жараёнида жамиятнинг янада тараққий этиши учун энг катта жисмоний ва

интеллектуал қувватга эга бўлиши керак. Бироқ кўп йиллик иш тажрибаси ва илмий тадқиқотлар натижалари талабаларнинг маълум бир қисми ўқиш давомида жисмоний тарбия ва жисмоний тайёрланганликнинг керакли даражасига эга эмасликларини кўрсатди[9,10,11,12,]. Шунинг учун, ҳаракатларнинг координациявий мураккаблиги чаққонликнинг биринчи ўлчовидир. Агар ҳаракатнинг фазо, вақт, куч характеристикалари ҳаракат вазифасига мос бўлса, ҳаракат етарли даражада аниқ бўлади, ҳаракат вазифалари ҳаракатнинг аниқлиги тушунчасини келтириб чиқаради. Ҳаракатнинг аниқлиги чаққонликнинг иккинчи ўлчовидир. Шунга кўра, ҳаётда ва спортда дуч келиши мумкин бўлган барча ҳаракатларни икки гуруҳга ажратамиз: - нисбатан стереотип ҳаракатлар, ностериотип ҳаракатлар.[13,14,15]

Тадқиқот объекти – Олий ўқув юртлари талабаларининг жисмоний тарбия жараёни.

Тадқиқот предмети– Олий ўқув юртлари талабаларининг жисмоний сифатлари.

Тадқиқот мақсади - Олий ўқув юртлари талабаларининг жисмоний чаққонлик сифатларини ўрганиш.

Мақсадга мувофиқ ҳолда тадқиқотнинг вазифалари қилиб олий ўқув юртлари талабаларининг жисмоний тарбия машғулотларига ва спортга қизиқишлари, чаққонлик жисмоний сифатларини аниқлаш белгилаб олинди.

Тадқиқотлар жараёнида жисмоний тарбия дарсларида чаққонлик жисмоний сифатларини ўрганиш ва уларга айланма машқлар усуллари қўлланиб баҳолаш каби тадқиқот усулларидан фойдаланилди.

Тадқиқотни ташкил қилиш: тадқиқотлар Фарғона давлат университетида ўтказилди, унда 17-21 ёшдаги жами 236 нафар 1-2 босқич талабалари иштирок этдилар. Университет талабаларининг жисмоний сифатларни яхшилаш бўйича тажриба тадқиқотлари ташкил этилди. Тажриба ишлари талабаларнинг жисмоний маданият дарсларида, турли даражадаги жисмоний сифатларга эга бўлган талабаларнинг ўқув машғулотларида уч ойдан икки босқичга бўлиб олиб борилди. Ўқув йили бошида талабаларнинг жисмоний сифатларининг ривожланганлик ҳолатини билиш мақсадида назорат тестларни ўтказилди. Ундан жисмоний сифатларни ривожлантиришга йўналтирилган назорат машқларидан олинган маълумотларга қараб олдинги тайёргарлигига нисбатан ўзгаришлар фарз қилинди. Шунинг учун ушбу тажриба ишлари айнан тажриба гуруҳидаги талабаларнинг жисмоний сифатларини ривожлантиришга йўналтирилган ва табақалаштирилган машғулот услубияти асосида режалаштирилди.

Шунингдек, тажриба учун Фарғона давлат университетининг жисмоний тарбия бўйича номутахассис факультетлари ҳисобланган талабалари танлаб олинди. Тажриба гуруҳига танлаб олинган умумий 161 нафар талабаларнинг 81 нафари қиз болалар, 80 нафари ўғил болаларни ташкил этди. Назорат гуруҳига эса жами 75 нафар талаба (37 нафар қиз бола, 38 нафар ўғил бола) танлаб олинди.

Талабаларнинг дастлабки жисмоний сифатлар бўйича кўрсаткичлари қуйидаги жадвалларда келтирилган.

1-жадвал

Тажриба бошида жисмоний ривожланиши ҳар хил бўлган назорат ва тажриба гуруҳи талабаларининг чаққонлик сифати бўйича кўрсаткичлари

Назорат Тестлар	Тажриба гуруҳи Қиз болалар n=81, Ўғил болалар n=80			Назорат гуруҳи Қиз болалар n=37, Ўғил болалар n=38			Нисбий ўсиш, %	t	P
	\bar{X}	σ	V %	\bar{X}	σ	V %			
Қиз болалар									
Моксимон югуриш, 3x10 (сония)	13,70	1,49	10,88	13,50	1,39	10,30	1,46	0,71	>0,05
Юқоридан тушаётган чизғични ушлаб олиш (см)	24,30	2,62	10,78	24,70	2,57	10,40	1,65	0,78	>0,05
Тўсиқлар орасидан “илонизсимон” 10 метрга югуриш (сония)	4,30	0,52	12,09	4,48	0,53	11,83	4,19	1,72	>0,05
Ўғил болалар									
Моксимон югуриш,	9,70	1,06	10,93	9,46	0,98	10,36	2,47	1,21	>0,05

3x10 (сония)									
Юқоридан тушаётган чизғични ушлаб олиш (см)	21,80	2,34	10,73	22,04	2,28	10,34	1,10	0,53	>0,05
Тўсиқлар орасидан “илонизсимон” 20 метрга югуриш (сония)	5,70	0,73	12,81	5,51	0,67	12,16	3,33	1,40	>0,05

Тажриба тадқиқотдан олдин тажриба ва назорат гуруҳ талаба қизларларнинг чаққонлик сифати бўйича назорат тестларида кўрсатган кўрсаткичлар фарқи қуйидагича бўлди. моксимон югуриш, 3x10 тажриба гуруҳи талаба қизларда ўртача 13,70 сонияни, назорат гуруҳи талаба қизларда ўртача 13,50 сония (фарқи 0,2 миллисекунд)ни ташкил этди. Юқоридан тушаётган чизғични ушлаб олиш тажриба гуруҳи талаба қизларда ўртача 24,30 сантиметрни, назорат гуруҳи талаба қизларда ўртача 24,70 сантиметр (фарқи 0,4 сантиметр)ни ташкил этди. Тўсиқлар орасидан “илонизсимон” 10 метрга югуриш тажриба гуруҳи талаба қизларда ўртача 4,30 сонияни, назорат гуруҳи талаба қизларда ўртача 4,48 сония (фарқи 0,18 миллисекунд)ни кўрсатди.

Моксимон югуриш 3x10 тажриба гуруҳи талаба ўғил болаларда ўртача 9,70 сонияни, назорат гуруҳи талаба қизларда ўртача 9,46 сония (фарқи 0,24 миллисекунд)ни ташкил этди. Юқоридан тушаётган чизғични ушлаб олиш тажриба гуруҳи талаба ўғил болаларда ўртача 21,80 сантиметрни, назорат гуруҳи талаба ўғил болаларда ўртача 22,04 сантиметр (фарқи 0,24 сантиметр)ни ташкил этди. Тўсиқлар орасидан “илонизисимон” югуриш 20 метрга тажриба гуруҳи талаба ўғил болаларда ўртача 5,70 сонияни, назорат гуруҳи талаба ўғил болаларда ўртача 5,51 сония (фарқи 0,19 миллисекунд)ни ташкил этди.

Тажриба ва назорат гуруҳи талабаларнинг тадқиқотдан олдинги барча жисмоний сифатлар бўйича кўрсаткичлари талаба қизлар ва ўғил болаларда деярли бир хил даражада эканлиги аниқланди. (1-жадвалга қаранг).

Талабалари билан жисмоний тарбия дарсларда айланма ва коррекция қилувчи машғулотлар жараёнида талабаларни қўллаб-қувватловчи мотивацион тамойил амалга оширилган бўлиб, унинг таркибига машғулотлар жараёнида ўз организми функционал ҳолатини ўзи назорат қилиш усуллари, субъектив қийинчиликларни енгиб ўтиш учун иродавий кучланишга ва жисмоний юкламадан кейин релаксацион машқларга ўргатиш киритилган.

Педагогика мутахассислидаги талабалар организми ривожланганлигининг айланма машғулот усулини жорий қилиниши, машғулотларнинг асосий қисми вазифаларини ҳал қилиш жараёни 10-12 та станцияларни ўз ичига олган.

Талабалар билан педагогик тажрибани ўтказиш пайтида шахсий тана вазни, ҳар хил предметлар билан машқлар, жуфтликдаги машқлар кенг қўлланилди. Ҳар бир машғулотда талабаларнинг функционал ҳолати объектив ва субъектив кўрсаткичлари бўйича мониторинг қилинди.

Тажриба кузатишлари даврида олий таълим муассасасида жисмоний тарбия билан шуғулланиш “синов”дан ўтиш воситаси ҳисобланган шахсларнинг сони 4 марта камайди, бунда ижодкорлик ва ташаббусни намоён қилишни истаган талабаларнинг сони 2 марта ортганлиги қайд қилинди.

Кузатилган ўзгаришларнинг самарадорлиги шундан иборат бўлдики, жисмоний машқлар машғулотларининг мазмуни талабаларнинг индивидуал хусусиятларини ҳисобга олган ҳолда аниқланди ва бу эса педагогика олий таълим муассасасида таҳсил олаётган талаба-ёшларнинг умумий жисмоний тайёргарлигини жадаллик билан ривожланишини таъминлади.

2-жадвал

Жисмоний ривожланиши ҳар хил бўлган тажриба ва назорат гуруҳи талаба- қизларнинг чаққонлик сифати кўрсаткичларининг педагогик тажриба давомида ўзгариш динамикаси (%)

Назорат тестлар	Тажриба бошида			Тажриба охирида			Нисбий ўсиш, %	t	P
	\bar{X}	σ	V %	\bar{X}	σ	V %			
Тажриба гуруҳи қиз болалар n=81									
3x10 моксимон югуриш (сония)	13,70	1,49	10,88	12,96	1,35	10,42	6,35	3,31	<0,01
Юқоридан тушаётган чизғични ушлаб олиш (см)	24,30	2,62	10,78	25,38	2,67	10,52	5,40	2,60	<0,05
Тўсиқлар орасидан	4,30	0,52	12,09	4,03	0,47	11,66	6,28	3,47	<0,01

“илонизагсимон” 10 метрга югуриш (сония)									
Назорат гуруҳи қиз болалар n=37									
3x10 моксион югуриш (сония)	13,50	1,39	10,30	12,95	1,31	10,12	5,64	1,75	>0,05
Юқоридан тушаётган чизғични ушлаб олиш (см)	24,70	2,57	10,40	25,74	2,67	10,37	4,07	1,71	>0,05
Тўсиқлар орасидан “илонизагсимон” 10 метрга югуриш (сония)	4,48	0,53	11,83	4,28	0,46	10,75	4,46	1,73	>0,05

Жисмоний ривожланиши ҳар хил бўлган тажриба ва назорат гуруҳи талаба ўғил болаларнинг чаққонлик сифати кўрсаткичларининг педагогик тажриба давомида ўзгариш динамикаси (%)

Назорат тестлар	Тажриба бошида			Тажриба охирида			Нисби й ўсиш, %	t	P
	\bar{X}	σ	V %	\bar{X}	σ	V %			
Тажриба гуруҳи ўғил болалар n=80									
3x10 моксион югуриш (сония)	9,70	1,06	10,93	9,17	0,96	10,47	5,23	3,34	<0,01
Юқоридан тушаётган чизғични ушлаб олиш (см)	21,80	2,34	10,73	22,76	2,32	10,19	4,40	2,62	<0,05
Тўсиқлар орасидан “илонизисимон” югуриш 20 метрга (сония)	5,70	0,73	12,81	5,34	0,65	12,17	6,32	3,31	<0,01
Назорат гуруҳи ўғил болалар n=38									
3x10 моксион югуриш (сония)	9,46	0,98	10,36	9,08	0,92	10,13	4,48	1,72	>0,05
Баландликдан тушаётган жисмни ушлаб олиш (см)	22,04	2,28	10,34	22,94	2,31	10,07	4,08	1,71	>0,05
Тўсиқлар орасидан зигзагсимон югуриш 20 метрга (сония)	5,51	0,67	12,16	5,25	0,61	11,62	4,72	1,77	>0,05

Ушбу жадвалдан кўриниб турибдики, тажриба гуруҳи талабаларнинг **чаққонлик сифати** бўйича 3x10 метрга моксион югуриш учун ҳафтанинг душанба, чоршанба, жума кунларининг биринчи ярмида старт чизиги олдида жойида югуриб туриб 10 сониядан кейин югуриш машки 15-20 сониядан, 6-8 серия, 3-4 марта такрорланса, шу қаторда ўтирган жойидан баландликка сакраш 15-20 сониядан, 3-4 серия, 3-4 маротаба бажарилгандан сўнг, 100 метр масофага югуриш 1-2 дақиқадан, 4-6 серия, 3-4 маротаба бажариш тартибига қатъий риоя этиб олиб борилса, мазкур машқлар тартиби 5 ойдан кейин, 3x10 метрга масофага моксион югуриш вақтининг 50-60 миллисекундга яхшиланишига имконият яратади.

Хулоса: Тажриба бошида жисмоний ривожланиши ҳар хил бўлган назорат ва тажриба гуруҳи талабаларининг чаққонлик сифати бўйича 3 та кўрсаткичлари натижалари Алпомиш ва Барчиной спорт соғломлаштириш дастури билан солиштирилганда деярли катта ўзгаришлар мавжуд эмаслигини кўрсатмоқда.

Олиб борилган тадқиқотларимиз давомида тажриба гуруҳдаги талабаларда иродовий сифатлари шаклланиши натижасида биз белгиланган айланма машғулотларини 5 ой давомида ҳафтасига 2 марта олиб бориш натижаси дастлабки олинган натижалар билан солиштирилганда уларнинг ишончли равишда ижобий ўсганлиги аниқланди.

Адабиётлар:

1. Эрназаров Г.Н. Attitude of a modern student to a walky lifestyle. European journal of Research and Reflection in Educational Sciences, Volume 8, Number 8,2020 Part II. Progressive Academic Publishing,

P.183-187. [13.00.00 № 8]

2. Эрназаров Ф.Н. Талабаларнинг жисмоний маданияти кадрятларини ўрганиш. “Фан спортга” //“ Илмий-назарий журнал.–Чирчик, 2020-йил 3-сон. Б-66-68. [13.00.00 №3]

3. Эрназаров Ф.Н. Dependence of body weight of student of the faculty of physical culture on the culture of nutrition an optimal motor activity. // European journal of Research and Reflection in Educational Sciences, Volume 8,Number 12, 2020 Part II,P.68-72.[13.00.00 № 8]

4. Эрназаров Г.Н. Мониторинг дифференцированного подхода к развитию физических качеств студенческой молодежи. Международная научно практическая online-конференция Интеграция в мир исвязь наук, baku-2020, -Б. 64-65.

5. Эрназаров Г.Н. Исследование изменений ростово-массовых показателей студентов педагогического вуза. Научно-методический журнал. Достижения науки и образования №12(66), 2020г,-Б.62-64. <http://scientificpublications.ruemail:info@scientificpublications.ru>

6. Эрназаров Ф.Н. ”Жисмоний тарбия жараёнида айланма машқларнинг қўллаш технологияси” номли ўқув услубий қўлланма Фарғона 2020 й.108-б. ISBN:978- 99435262-3-5.

7. Эрназаров Г.Н. Обоснование метрологической доступности контрольных тестов по физической подготовленности. Тадқиқот УЗ Педагогика ва психологияда инновациялар. Тошкент-2020 й. 11 сон, 3 жилд 37-42 ст. [13.00.00 №8]

8. Ураимов С. Р., Мухриддинов Ф. Р. Жисмоний маданият мутахассисини касбий жисмоний қобилиятлари ва касбий маҳорати //инновации в педагогике и психологии. – 2021. – Т. 4.

9. Ernazarov G.N Various ecological in the circumstances living school of archersphysical ability to work and hemodynamic parameters. ISSN 2277-3630 (online), Published by International journal of Social Sciences & Interdisciplinary Research., under Volume: 11 Issue: 12 in December-2022 <https://www.gejournal.net/index.php/IJSSIR>

10. Ernazarov G.N. Due to anthropogenic changes in the ecological conditions,the negativity that occurs in the aerobic capacity of students. ijssir, vol. 11, no. 12. december 2022.

11. Эрназаров Г.Н. Жисмоний маданият факультети талабалари тана массасини овқатланиш маданияти ва оптимал ҳаракатланиш фаоллигига боғлиқлиги.Т-2020,б-11.

12. Nematovich E.G. Dependence of body weight of student of the faculty of physical culture on the culture of nutrition an optimal motor activity 2020.

13. Ernazarov G. N. (2023). The level of preparation of players depends on maximum oxygen consumption. American Journal of Pedagogical and Educational Research, 8, 68–75. Retrieved from <https://www.americanjournal.org/index.php/ajper/article/view/322>.

14. Эрназаров Ф. (2023). Талабалари жисмоний сифатларини кўрсаткичи. Евразийский журнал академических исследований, 3(1 Part 5), 85–92. извлечено от <https://www.in-academy.uz/index.php/ejar/article/view/9351>.

15. Ernazarov G, Mavlonova S. Indicators Of Speed Physical Quality Of Students. Science and innovation, 2023

UO‘K: 37:67.0

MUHANDISLIK GRAFIKASIDA DETAL SHAKLINI UNING KO‘RINISHLARI ORQALI TAHLIL QILIISHNI O‘RGATISH METODIKASI

*Hasanov Qahramon Xushvoqovich,
Toshkent kimyo-texnologiya instituti
Shahrisabz filiali katta o‘qituvchisi.
hasanovqaxramon@gmail.com*

Maqolada muhandislik grafikasi fanidan detal shaklini uning ko‘rinishlari orqali tahlil qilishni o‘rgatish metodikasi bo‘yicha kerakli ko‘rsatmalar berilgan, “Ko‘rinishlar” mavzusini o‘qitishda ba’zi metodik tavsiyalar keltirib o‘tilgan bo‘lib, ushbu metodlarni darslarda qo‘llashda muhandislik grafikasi o‘qituvchisining e‘tibor qaratishi zarur bo‘lgan jihatlari keltirilgan. Bundan tashqari, talabalarga ushbu detal shaklini uning ko‘rinishlari orqali tasavvur qilishni o‘rgatish orqali ularga chizma va uning elementlarini tasvirlashdagi qonun-qoidalarni mukammal o‘rgatish hamda chizmalarni o‘qiy olish xususiyatlarini shakllantirish usullarini yoritib berishga harakat qilingan.

***Kalit so‘zlar:** detal shaklini tahlil qilish, ko‘rinishlar, chizmani o‘qish, chiziq turlari, chizma elementlari, tasvirlash metodikasi, grafik bilim.*

МЕТОДИКА ОБУЧЕНИЯ АНАЛИЗА ФОРМЫ ДЕТАЛИ ПОСРЕДСТВОМ ЕЁ ВИДОВ В ИНЖЕНЕРНОЙ ГРАФИКЕ

В статье даются необходимые указания по методике обучения анализу детализированной формы через ее виды из предмета инженерной графики и некоторые методические рекомендации по обучению предмету видов, и эти методы используются на уроках. Приведены аспекты, на которые следует обратить внимание учителю инженерной графики. Кроме того, обучая учащихся представлять эту форму детали через ее виды, пытались научить их правилам и положениям изображения рисунков и их элементов, осветить приёмы формирования особенностей чтения рисунков.

***Ключевые слова:** анализ формы детали, видов, чтение чертежа, типы линий, элементы чертежа, методология изображения, графические знания.*

METHODOLOGY OF TEACHING ANALYSIS OF DETAIL FORM THROUGH ITS VIEWS IN ENGINEERING GRAPHICS

In the article, the necessary instructions on the method of teaching the analysis of the detailed shape through its views from the subject of engineering graphics and some methodological recommendations for teaching the subject of views are given, and these methods are used in lessons. The followings are the aspects that the teacher of engineering graphics should pay attention to. In addition, by teaching students to imagine this form of detail through its views, it was tried to teach them the rules and regulations of depicting drawings and its elements, and to illuminate the methods of forming the features of reading drawings.

***Keywords:** Analysis of detail form, views, drawing reading, line types, drawing elements, imaging methodology, graphic knowledge.*

Kirish.

Yurtimizda va butun dunyoda barcha davrlarda amalga oshirilib kelinayotgan istiqbolli kelajak loyihasi doirasida asosiy e‘tibor qaratilishi lozim bo‘lgan va e‘tibor qaratilayotgan bo‘g‘inlardan eng asosiysi sanalmish davlatning kelajagini belgilab beruvchi yoshlar va ularga berilayotgan ta‘limning sifatli va zamonaviyligi sanaladi. Shu nuqtayi nazardan ushbu berilayotgan ta‘lim yo‘nalishlari bo‘yicha bilimlarning o‘quvchilar tomonidan yaxshi o‘zlashtirilishida ta‘limda qo‘llanilayotgan zamonaviy o‘qitish metodlarining tatbiq etilishi bu borada olib borilayotgan izlanishlar va islohotlarning ajralmas bir bo‘lagi sanaladi.

Bundan kelib chiqadiki, barcha yo‘nalishlarda yoshlarga o‘qitilayotgan fanlar va bu fan o‘qituvchilarining fanini o‘quvchilar tomonidan yaxshi o‘zlashtirilishda o‘zi ustida va fanini unga tegishli

mavzularning o‘quvchilar tomonidan yaxshi va sifatli o‘zlashtirilishida tinimsiz izlanishlar olib borishini taqozo etmoqda. Bu borada ta’lim sohalarining tegishli mutaxassisliklari bo‘yicha o‘quvchilarga grafikaviy bilim va ko‘nikmalarni berishda tegishli yo‘nalishlarning o‘quv rejasiga kiritilgan muhandislik fanlarining hamda fan o‘qituvchilari ham o‘z fanini o‘qitishda ushbu ta’limning zamonaviy metodlaridan foydalanib dars mashg‘ulotlarini tashkil etishni taqozo etmoqda. Muhandislik grafikasi fanlarining loyihalashga oid masalalarda detallarni loyihalashda asosiy o‘rin tutuvchi proyeksion chizmachilik va unga oid detal ko‘rinishlarini loyihalash va bu orqali detal shaklini tahlil qilish o‘quvchilarning fazoviy tasavvur qilish qobiliyatlarining shakllanishida o‘ziga xos muhim ahamiyat kasb etadi.

Adabiyotlar tahlili.

Detal shaklini uning ko‘rinishlari asosida tahlil qilishda o‘quvchilar, albatta, chizmachilik standartlari chizmadagi chiziq turlarining nima maqsadda tatbiq etilishi yuzasidan kerakli bilimlarga ega bo‘lishi lozim [1]. Ko‘rinishlar mavzusini o‘qitishda chizmachilik faning proyeksiyalar proyeksion chizmachilik kursi va unga tegishli proyeksiyalash usullari va ularni chizmalarga tatbiq etilishi bo‘yicha o‘quvchilarga kerakli bilimlarni berish lozim [2].

Proyeksiyalar va proyeksiyalash usullari mavzusini o‘qitish bo‘yicha ko‘plab adabiyotlarda turli metodlar va o‘rgatish usullari keltirilgan, ushbu adabiyotlardan I. Rahmonov, N.Qirg‘izboyeva, A.Ashirboyev, A.Valiyev, B.Nigmanov “Chizmachilik” darslik, M.K. Xalimov “Chizma geometriya va muhandislik grafikasi” oliy o‘quv yurtlari uchun darslik, kabilarda ushbu mavzu va unga tegishli asosiy elementlar, detal ko‘rinishlarini qurish usullari, ko‘rinishlar asosida detal yqqol tasvirini tasavvur qilish yuzasidan bir qancha ijodiy metodlar va o‘quv ko‘rsatmalar bayon etilgan. Ko‘rinishlar mavzusini o‘qitish bo‘yicha I. Rahmonov, A.Valiyev, B.Valiyeva, S.Sayidaliyev, F.Rasulova, D.Dadaboyeva, S.Mardov “Chizmachilikni o‘qitishda pedagogik texnologiyalar” metodik qo‘llanmada keltirilgan metodlar va ularni o‘quv jarayonlariga qo‘llash usullari bo‘yicha ilmiy amaliy ma’lumotlar keltirilgan bo‘lib, bu adabiyotlarning barchasida yagona bitta maqsad o‘quvchilarga chizmachilik muhandislik grafikasi fanlari bo‘yicha kerakli bilim va ko‘nikmalarni shakllantirish [3].

Tadqiqot metodologiyasi.

Detal shaklini uning ko‘rinishlari bo‘yicha tahlil qilishni o‘rgatish metodikasi mavzusi yuzasidan olib boriladigan tadqiqot ishimizda pedagogik kuzatish, pedagogik tahlil qilish, anketa so‘rovnomasi, kabi bir qancha tadqiqot ishining mazmunini ochib berishda yaqindan yordam beruvchi metodologik usullardan foydalanildi. Muhandislik grafikasi darslarida talabalarga detal shaklini uning ko‘rinishlari asosida tahlil qilishni o‘rgatish yuzasidan bilimlarni shakllantirishda mavjud pedagogik metodlardan foydalanishda auditoriyadan hamda talabalarining muhandislik grafikasidan bilim darajalari, fazoviy tasavvur qilish qobiliyatlaridan kelib chiqib olib borish lozim bo‘ladi. [4]. Talabalarining aksariyatida hattoki tasavvur qila olish qobiliyatlari ham hali u darajada shakllanmaganligining guvohi bo‘lishimiz mumkin, bu holat esa o‘qituvchi dars o‘tish faoliyatining murakkablashishiga olib kelishi mumkin. Chunki bitta guruhda turli darajada bilimlarga ega bo‘lgan talabalar mavjud, bunda o‘qituvchi agar tasavvuri uqadar rivojlanmagan talabalardan kelib chiqib darsni tushuntirishi boshqa tasavvur qilish qobiliyati yaxshi shakllangan va chizmachilikdan ma’lum bilimlarga ega talabalarda zerkishni hosil qilib qo‘yishi mumkin. Bu holatda muhandislik o‘qituvchisidan alohida pedagogik mahorat talab qilib, kerakli metodlarni qo‘llashni talab etadi.

Olib borilgan tadqiqotning metodologik xususiyatlarida shuni ko‘rishimiz mumkinki, ayrim talabalarining ushbu fan bo‘yicha boshlang‘ich bilimlari, ya’ni maktab darsliklaridagi ko‘nikmalarining ham yo‘qligini ochib berdi. Bu esa ularda ushbu fanga bo‘lgan qiziqishlarning ham ancha sust ekanligini ko‘rsatib bermoqda. Bundan ko‘rinadiki ushbu fanni o‘qitishda yangicha zamonaviy metodlar dars o‘tishning usullaridan foydalanishni talab etmoqda.

Tahlil va natijalar.

Muhandislik grafikasi fanlarini o‘qitishda ushbu yuqorida keltirilgan jihatlarga etibor bergan holda dars mashg‘ulotlarini tashkil qilish lozim. Detal shaklini uning ko‘rinishlari orqali tahlil etishni o‘rgatishda ham ushbu jihatlar muhim ahamiyat kasb etadi, chunki ushbu mavzu talabalarining muhandislik grafikasi fanining murakkab loyihalash masalalariga yo‘naltiruvchi va asosiy ularning fan bo‘yicha fazoviy tasavvurlarini shakllantiruvchi mavzulardan hisoblanadi.

Detal ko‘rinishlari bu detalning yaqqol tasviri haqida ma’lumot beruvchi grafik tasvir hisoblanadi, uni talabalarga o‘rgatishda eng avvallo talabalarga chizmani o‘qish bo‘yicha ma’lumotlar berilishi va albatta chizmani tashkil etuvchi chiziqlarning xususiyatlari bo‘yicha ham yetarli darajadagi bilimlarning berilishi ham ushbu mavzuni o‘rgatishda talabalarda kerakli ko‘nikmalarni paydo qiladi. Ko‘rinishlar bo‘yicha talabalarga ma’lumotlar berishda o‘qituvchi ushbu mavzuni fan nuqtayi nazardan o‘rgatish bilan birgalikda ya’ni ilmiy tilda tushuntirishdan tashqari uni hayotiy jihatdan bog‘lab ko‘rsata berishi lozim. Chunki ilmiy

tushuntirishdan ko‘ra hayotiy amaliy jihatdan tushuntirish talabalarga yaxshiroq yetib borishi va tasavvur qilishlarida yuqori o‘rin tutadi (1-2-rasm).

1-rasmda keltirilgan oddiy detalning ikki V frontal va h gorizontal ko‘rinishida beriladigan uch turdagi chizma

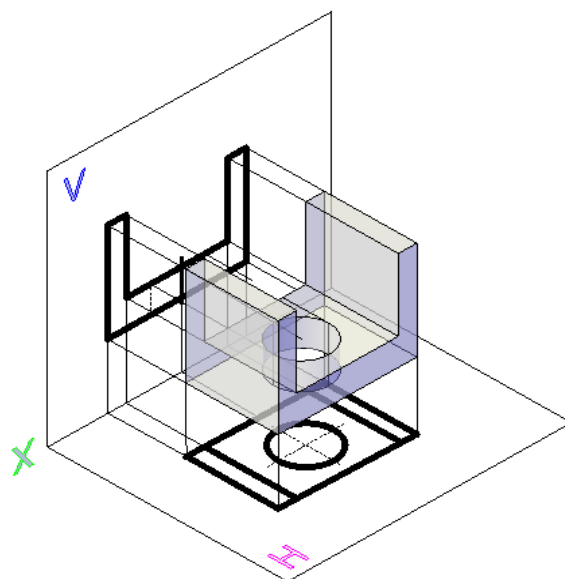

1-rasm. Keltirilgan oddiy detalning ikki V frontal va h gorizontal ko‘rinishida beriladigan uch turdagi chizmasi

Ushbu 1-rasmda keltirilgan oddiy detalning ikki V frontal va h gorizontal ko‘rinishida beriladigan uch turdagi chizma chiziq turlarining nima maqsadda qo‘llanilishi haqida to‘liq ma‘lumot berish orqali o‘qituvchi talabalarga asosiy loyihalashda qo‘llaniladigan elementni anglatishi mumkin [5].

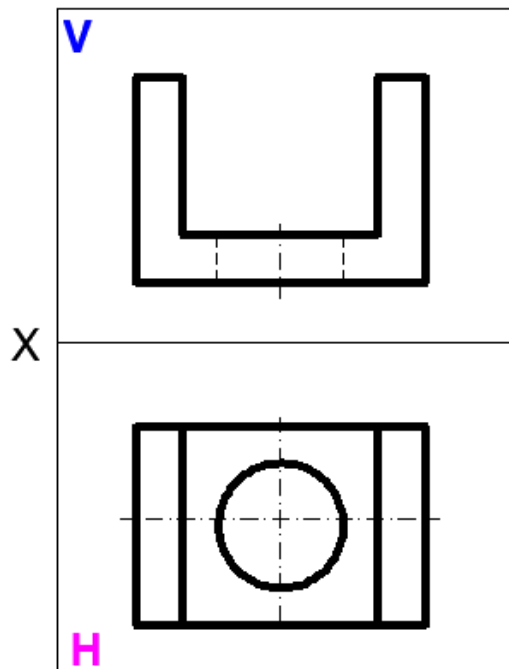

2-rasm. Detal ko‘rinishlarini aniq tasvirlab ko‘rsatish orqali unda keltirilgan qalinlashtirib chizilgan ko‘rinishi

Masalan, 2-rasmdagi holatda detal ko‘rinishlarni aniq tasvirlab ko‘rsatish orqali unda keltirilgan qalinlashtirib chizilgan chiziq fan tilida asosiy kontur chiziq deyilib ushbu chiziq detalning qirralarini va ko‘rinadigan tomonlariga nisbatan ishlatilishi yoki ingichka bir nechta uzuq – uzuq chiziq fan tilida shtrix punktur chiziq deyiladi va u detalda mavjud kuzatuvchiga ko‘rinmaydigan teshik va o‘yiqnlarni tasvirlashda,

ingichka uzuq chiziq nuqta uzuq chiziq chiziq esa markaziy simmetriya chiziq deyilib chizmada detal markazlarini ko'rsatish maqsadida chizilishi haqida ma'lumotlar berish orqali talabalarda chizma ko'rinishlarini tasvirlashda yaqqol bilimlarni shakllantirilishi mumkin bo'ladi.

Bundan tashqari ayni ushbu ma'lumotlarni dinamit va statik ko'rgazmali vositalar yordamida tushuntirilishi orqali o'qituvchi talabalarda detal shaklini uning ko'rinishlari orqali tasavvur va tahlil qilish bo'yicha alohida ko'nikmalarning shakllanishga erishadi.

Xulosa va takliflar.

Tadqiqot ishimizning yakuniy xulosasi sifatida shularni aytishimiz mumkinki, muhandislik grafikasida detalning shaklini uning ko'rinishlari orqali tahlil qilishni talabalarga o'rgatishda muhandislik grafikasi o'qituvchisi ushbu yuqorida biz keltirib o'tgan talabalarda mavjud bo'lgan kamchiliklarni inobatga olgan holda dars mashg'ulotlarini tashkil qilishi va darslar davomida talabalarda fazoviy tasavvurni shakllantirishda iloji boricha fanda mavjud ilmiy termin va tushunchalarni talabalar hayotiy jarayonlariga bog'lab ko'rsatishi orqali yuqori natijalarga ega bo'lishi mumkin. Detal shaklini tasavvur qilishlarida talabalarga eng avvalo detal ko'rinishlarini tahlil qilishni va ushbu detal ko'rinishlarini tasvirlashda foydalanilgan chizma chiziqlarining turlari haqida kengroq ma'lumotlarning berilishi talabalarda kelajakda o'z g'oyalarida mavjud loyihalarini tasvirlashlarida yuqori ko'nikma va bilim bo'lib xizmat qiladi.

Adabiyotlar:

1. Xalimov M. K. “Chizma geometriya va muhandislik grafikasi” oliy o'quv yuqurlari uchun darslik Voris-nashriyot, Toshkent. 2013. – 368 b.
2. Rahmonov I., Qirg'izboyeva N., Ashirboyev A., Valiyev A., Nigmanov B. “Chizmachilik” darslik, Voris-nashriyot Toshkent. 2016. – 456 b.
3. Rahmonov I., Valiyev A., Valiyeva B., Sayidaliyev S., Rasulova F., Dadaboyeva D., Mardov S. “Chizmachilikni o'qitishda pedagogik texnologiyalar” metodik qo'llanma, Toshkent. 2012. – 144 b.
4. Ro'ziyev E.I., Ashirboyev A.O.. “Muhandislik grafikasini o'qitish metodikasi”. -T.: “Fan va texnologiya”, 2010, 248 bet.
5. Rixsiboyev T. “Oliy ta'limda muhandislik grafikasi fanlarini o'qitish metodikasi” moduli bo'yicha o'quv - uslubiy majmua. Toshkent-2007.: 252 bet.
6. Sabirova D.U., Azimov A.T., Mirzaraimova V.T., Karimova V.N. “Chizmageometriya va muhandislik grafikasi” o'quv qo'llanama, Toshkent – 2019; 170 bet.

CHIZMACHILIK TA'LIMI JARAYONIDA KOMPYUTER ANIMATSION 3D MODELLAR TUSHUNCHASI

Shukurov Avazjon Ro'ziboyevich,
Buxoro davlat pedagogika instituti,
"Musiq va tasviriy san'at" kafedrasida dotsenti
avazshukurov1986@gmail.com

Ushbu maqolada chizmachilik ta'limi jarayonida kompyuter animatsion 3D modellar tushunchasi to'g'risida ma'lumot berilgan bo'lib, chizmachilik darslarida kompyuter animatsion 3D modellardan foydalanish va uning afzalliklari to'g'risida so'z boradi. Shuningdek, animatsion modellardan foydalanib fazoviy tasavvurni rivojlantirish, bunda dinamik animatsion modellar, animatsiya turlaridan foydalanish, 3D modellarni kompyuter grafik dasturlardan foydalanishning ahamiyati yoritilgan. Chizmachilik o'quvchilarning fazoviy tasavvurlarini shakllantirishda juda katta imkoniyatlarga ega. Fazoviy tasavvur va uni rivojlanishsiz chizmachilik dasturining asosiy mavzularini o'zlashtirish mumkin emas. Shuningdek, hozirgi kun chizmachilik ta'limini rivojlantirishda dinamik fazoviy tasavvur vositasidan foydalanish ilmiy asosga ega jarayon bo'lib hisoblanadi.

Kalit so'zlar: fazoviy tasavvur, dinamik animatsiya, animatsiya, 3D model, chizilgan animatsiya, qumli animatsiya, siluetli animatsiya, kompyuterli animatsiya.

ПОНЯТИЕ КОМПЬЮТЕРНОЙ АНИМАЦИИ 3D МОДЕЛЕЙ В ПРОЦЕССЕ ОБУЧЕНИЯ РИСОВАНИЮ

В этой статье представлена информация о концепции компьютерных анимационных 3D-моделей в процессе обучения черчению, а также об использовании компьютерных анимационных 3D-моделей на уроках черчения и их преимуществах. Также выделено развитие пространственного восприятия с помощью анимированных моделей, важность динамических анимированных моделей, использование видов анимации, использование 3D-моделей в программах компьютерной графики. Черчение имеет большой потенциал при формировании пространственного воображения учащихся. Без пространственного воображения и его развития невозможно освоить основные темы программы черчения. Также использование динамического пространственного воображения в развитии чертёжных навыков сегодня считается научно обоснованным процессом.

Ключевые слова: пространственное воображение, динамическая анимация, анимация, 3D-модель, рисованная анимация, песочная анимация, силуэтная анимация, компьютерная анимация.

THE CONCEPT OF COMPUTER ANIMATION 3D MODELS IN THE PROCESS OF DRAWING EDUCATION

This article provides information about the concept of computer-animated 3D models in the process of drawing education, and the use of computer-animated 3D models in drawing classes and its advantages. Also, the development of spatial perception using animated models, the importance of dynamic animated models, the use of animation types, the use of 3D models in computer graphics programs are highlighted. Drawing has great potential in shaping students' spatial imagination. It is impossible to master the main topics of the drawing program without spatial imagination and its development. Also, the use of dynamic spatial imagination in the development of drawing education today is considered a scientifically based process.

Keywords: spatial imagination, dynamic animation, animation, 3D model, drawn animation, sand animation, silhouette animation, computer animation.

Kirish. Mamlakatimizda ta'lim sohasida olib borilayotgan yangilanish, modernizatsiya jarayoni uzluksiz ta'lim tizimining barcha bo'g'inlari jumladan, oliy ta'limda ham zamon talablariga javob bera oladigan yetuk mutaxassislarni tayyorlash, ularda yangi bilim va ko'nikmalarni shakllantirish, o'z ustida ishlash, zamonaviy texnologiya yutuqlaridan maqsadli foydalana olish mahoratini oshirishni taqozo etmoqda.

Jahon miqyosida davlat va jamiyat taraqqiyotining harakatlantiruvchi kuchi sifatida qaralayotgan ta'lim mazmunida savodxonlik va tafakkur uyg'unligiga erishishda innovatsion texnologiyalar orqali ta'lim

samaradorligini ta’minlashga alohida e’tibor qaratilmoqda. Ayniqsa, Yaponiya, Germaniya, AQSh, Rossiya Federatsiyasi, Kanada kabi rivojlangan mamlakatlarning ilmiy markazlari va oliy ta’lim muassasalari ta’limida o’qitishning nazariy va amaliy masalalari yetakchi o’rinda turadi. “Innovatsion texnologiyalar vositasida o’qitishni tubdan yaxshilash” muammosi BMTning ta’lim, fan va madaniyat masalalariga doir bitimida ham dolzarb vazifa sifatida belgilangan.

Keyingi yillarda, mamlakatimizda hukumatimiz tomonidan ilm-fan va texnika taraqqiyotiga alohida e’tibor berilib, bu bo’yicha kadrlar tayyorlash tizimini tubdan isloh qilish borasida ko’plab izlanishlar qilinmoqdaki, ularning bajarilishi bugunning dolzarb masalasidir.

Texnika taraqqiyoti muhandislik sohasining rivojlanishiga bo’g’liq ilmiy jarayondir. Muhandislik fanlari texnik taraqqiyotning fundamental asosi hisoblanadi. Muhandislik fanlarining har bir bo’limi alohida vazifasiga ega. Shundan kelib chiqadiki, chizmachilik fani asosan shaxsning tasavvurini oshirishga qaratilgan nazariy va amaliy manbadir.

Asosiy qism. Chizmachilik fani har qanday geometrik jismlar, ulardan tuzilgan detallarning, obyektlarning chizmasini hamda grafik modelini tuzish va o’qishdan iborat. O’quvchilarga kelajakda o’zlarining texnik fikrlarini chizma orqali namoyon qilish, tasvirlangan har qanday buyum, yoki obyektlarning chizmasi bo’yicha ishlash prinsipi va konstruktiv tuzilishini tushuna bo’lish va fazoviy tasavvur qila olish uchun bilim, ko’nikma va malaka berishdan iborat.

Fazoviy tasavvur – fazoviy tasavvur deganda ko’pincha tasvirlanayotgan obyektning tasviri (chizmasi) bo’yicha geometrik shaklini, kattaligini va fazoda joylashishini fikran tasavvur qila olish qobiliyati ko’zda tutiladi. Umuman *tasavvur* – oldin inson sezgi organlariga ta’sir ko’rsatgan buyumlar va hodisalarning sezish obrazidir.

Chizmachilik o’quvchilarning fazoviy tasavvurlarini shakllantirishda juda katta imkoniyatlarga ega. Fazoviy tasavvur va uni rivojlanishsiz chizmachilik dasturining asosiy mavzularini o’zlashtirish mumkin emas. Shuningdek hozirgi kun chizmachilik ta’limini rivojlantirishda dinamik fazoviy tasavvur vositasidan foydalanish ilmiy asosga ega jarayon bo’lib bormoqda.

Dinamik fazoviy tasavvur deganda tasvirlanayotgan buyum va uning qismlarini boshqa grafik qayta yasashlar, konstruksiyalash va boshqalar natijasida shakli yoki fazoviy vaziyatining o’zgarishini tasavvur qila olish qobiliyati tushiniladi. Bu jarayon asosan kompyuter grafik dasturlar vositasida amalga oshirish nazarda tutiladi.

Hozirgacha o’quvchilarning bilim, ko’nikma va malakalarini shakllantirish va rivojlantirish uchun dinamik fazoviy tasavvurlarning alohida yaxlit tizimi qo’llanilmagan. Grafikaviy ta’lim amaliyotida bunday tizimning rivojlantirilishini faollashtiradigan jarayonning yo’qligi bilan bog’liq muammolar to’laqonli hal qilinmagan.

Bizningcha, dolzarb muammoni hal etishning muhim jihati, ta’limda dinamik 3D modellardan foydalanishdagi tizim va uning shakllantirishdagi grafik dasturlarning afzalliklari haqidagi fanda mavjud bo’lgan g’oyalarni chizmachilikka o’rgatish amaliyotida e’tiborga olishdan iborat bo’lib, unga ko’ra dinamik fazoviy tasavvurning rivojlantirishdagi darajasini belgilovchi murakkab ko’p bosqichli tizimni tashkil qilish zaruratidir.

Dinamik - (jarayon yoki tizim) doimiy o’zgarish, faoliyat yoki taraqqiyot bilan tavsiflanadi.

Dinamik – kadrlar ketma ketligi (animatsiyalar)dan iborat.

animatsiya — sun’iy hosil qilingan tasvirlar ketma-ketligidan hosil qilinadi;

Dinamik animatsiya – obyektning harakati samarasini belgilashdir. Qulayligi shundaki, detallarni qismlarga ajratib (qirqim, kesim) ko’rsatish, vaziyatini o’zgartirish imkoni bor, bir elementni boshqasi bilan o’zgartirish mumkin.

O’quv axborotini taqsimlash, chizma, tasvir obyektlarni to’g’ri tanlash harakatlar samarasiga olib keladi. Turli qisimli uzatishlarni tarqatish imkoni kompyuter texnologiyalar orqali bajariladi.

Animatsiya (animation) - lotincha “anima” so’zidan olingan bo’lib - rux, jon ma’nosini bildiradi (ruxlantirish, jonlatirish). Inson tasavvurida timsollarni hosil qilish uchun sun’iy yaratilgan tasvirlarning mantiqiy ketma-ketligi animatsiyani ifodalaydi.

Animatsiya Multiplikasiya, angl. Animation, lotincha Multiplicatio so’z bo’lib, ko’paytirish ma’nosini anglatadi. Animatsiya - multimedia texnologiyasi bo’lib, tasvirlar ketmaketligi natijasida harakat hosil qilinadi. Xarakat imitatsiyasi 24, 25, 30, 60 kadrlardan hosil bo’ladi.

Animatsiya turlari:

•**Chizilgan animatsiya** - animatsiyaning bir ko’rinishi bo’lib, har bir kadr alohida chiziladi.

•**Qumli animatsiya** yoki kukun texnikasi (ingl. Sand animation, Powder animation) — tasviriy san’atning bir yo’nalishi hisoblanib, multiplikasiya yaratishda ham qo’llaniladi.

•**Plastilinli animatsiya** (ingl. clay animation) Animatsiya har bir kadrni alohida yaratish orqali hosil qilinadi.

•**Siluetli animatsiya** - yassi figuralar qirqmalari qo‘llaniladi (figuralar qog‘oz, mato, va boshqa materiallardan qirqib olish natijasida hosil qilinadi).

•**Kompyuterli animatsiya**-hozirgi kunda kompyuterli animatsiya animatsiya yaratishda eng qulay va zamonaviy texnologiya hisoblanadi. Shunday ekan chizmachilikda ushbu pedagogik jarayonlarni rivojlantirish uchun kompyuter grafik dasturlarini ta‘lim jarayonlariga qo‘llash necha yillar kutilgan ilmiy hodisadir.

Kompyuter animatsiyasi kompyuterda yaratiladigan animatsiyadir. Kompyuterda yaratilgan tasvir dinamik tasvirlarni (harakatlanuvchi tasvirlar) anglatadi. Zamonaviy kompyuter animatsiyasi uch o‘lchamli tasvirlarni yaratishda odatda 3D kompyuter grafikasidan foydalanadi.

Kompyuter animatsiyasi, jonlantirilgan tasvirlar yaratish uchun ishlatiladigan jarayondir.

Kompyuter tomonidan ishlab chiqilgan animatsiyalar boshqa jismoniy asosdagi jarayonlarga qaraganda ko‘proq nazorat qilinadi, e‘tiborni tortish uchun modellarni yaratadi yoki chizmachilik ta‘limi uchun qo‘shimcha ko‘rgazmali namoyish qilish ishlarini bajaradi va bu boshqa texnologiyalar yordamida amalga oshirilmaydigan tasvirlarni yaratishga imkon beradi.

Animatsiya va ranglilik yaxshi tasir ko‘rsatadi. O‘quvchi diqqatini jamlovchi rangli ekran kuzatish diapazonini chegaralaydi. Kadrlar o‘zaro bog‘liq, ketma-ketlikda beriladi, mustaqil va avtonom. Modellarni animatsiyalash imkoniyati nazariy o‘quv materialni tez o‘zlashtirish imkoniyati, nazariy o‘quv materialni tushuntirishda qulay.

Zamonaviy kompyuter animatsiyasi odatda 3D modellarda ishlanadi.

3D animatsiya, obyektlar (modellar) kompyuterda (modellashtirilgan) qurilgan va 3D o‘lchamli virtual detallarning dinamik harakati natijasi bilan izohlanadi.

Chizmachilik ta‘lim jarayoni detal, buyum va modellar asosida tasavvurni shakllantirishga qaratilgan bo‘lib, undagi chizmalarning ko‘pchiligi xayolan oddiy (shakli va hajmi murakkab bo‘lmagan) va murakkab (shakli murakkablashtirilgan) modellardan foydalanib kelinmoqda. Vaholanki hayotiy ehtiyojlar qulaylik imkoniyatlarini geometrik modellar birikmasi tashkil qiladi. Masalan: stol, stul-paralelopiped, prizma piramidalar geometric jismlardan foydalanib avval 3D modellari chizilgan va yasalgan.

3D inglizcha so‘zdan olingan bo‘lib, 3 *deminsion* – uch o‘lchamli modellarni yaratish tushuniladi. Ko‘pgina 3D modellashtirish dasturlari (AutoCAD, 3D Studio MAX va boshqalar) muhandislik ishlariga mo‘ljallangan. Ushbu dasturlar dunyo ro‘yxatida yetakchi o‘rinni egallaydi. Buning ajablanarli joyi yo‘q, chunki u muhandislik tizimlari bilan bog‘liq deyarli barcha operatsiyalarni bajarishga qodir.

Dasturlarda uch o‘lchamli hajmli va hajmsiz geometrik figuralar hamda ularni vizuallashtirish mumkin.

3D modellari asosan ikkiga bo‘linib, bular jismlar va sirtlardir. Ichi bo‘sh bo‘lmagan va yopiq to‘plamdan iborat bo‘lgan jism deyiladi. Ichi bo‘sh bo‘lgan va faqat yuzaga ega bo‘lgan hajmsiz geometrik figuralar sirt deyiladi. Agar jismning ichi bo‘shliq holda bo‘lsa sirt, yoki boshliq bo‘lmasa jism deb qaraladi.

Atrofimizdagi olamda bizni o‘rab turgan tabiiy narsalarga etibor bersak biz oddiy, qandaydir qonuniy tuzilishga ega bo‘lgan narsalarni (quyosh, oy, gul va mevalar), xuddi shuningdek murakkab tartibdagi tuzilishga ega bo‘lgan uch o‘lchamli jismlar (tog‘ va toshlar, baland-past tepaliklar, bulutlar)ni ko‘ramiz.

Uch o‘lchamli qonuniy tuzilishga ega bo‘lgan obekt (model)larning geometrik qonuniyatlari qadim zamonlardan insoniyatni o‘ylantirib, turli davrlarda olimlar diqqatini o‘ziga jalb etib kelgan:

Qadimgi grek olimlari Pifagor (er.old. 580-500 yy.) to‘g‘ri jismlar nazariyasini, Platon (427-347 yy.) yoqlari muntazam ko‘pburchaklardan iborat ko‘pyoqliklarning 5 turi mavjud bo‘lishini (hozirda Platon jismlari deb ataladi) aytib o‘tgan.

Uyg‘onish davriga kelib arxitektura, haykaltaroshlik va rangtasvirning rivojlanishi bilan sirtlar va ularning geometrik tuzilishi batafsil o‘rganildi. Italiyalik buyuk memor va haykaltarosh Lorenzo Giberti (1378-1455 yy.), italiyalik san‘at nazariyotchisi Leon Battista Alberti (1404-1472 yy.), buyuk istedod sohibi, rassom, olim va muhandis Leonardo da Vinchi (1452-1519 yy.) kabi olimlar fan va san‘atning keyingi rivoji, sirtlar bilan bog‘liq ilmiy izlanishlar uchun ulkan hissa qo‘shishgan.

XVII asr oxiri XIX asr boshlariga kelib fransuz geometri Gaspar Monj (1746-1818gg.) 1798 yilda «Geometrie Descriptive» - «Chizma geometriya» kitobini yozdi va unda proyeksion masalalar bilan bir qatorda egri chiziqlar va sirtlarning hosil bo‘lishi va ular bilan bog‘liq masalalar yechimini batafsil yoritib berdi.

XX asrning ikkinchi yarmiga kelib sirtlar va ularning geometrik tuzilishi klassifikasiyalandi. Bunda rus geometrilari A.V. Bubennikov, S.A. Frolov, o‘zbek geometrlari Sh.K. Murodov, R. Xorunovlar ulkan hissa qo‘shishdi.

Model - Real, haqiqatda mavjud bo‘lgan obyektning soddalashtirilgan, kichraytirilgan (kattalashtirilgan) yoki unga o‘xshagan nusxasi.

Model – obyekt, shaxs yoki tizimning informatsion tasviri hisoblanadi. Bu atama dastlab 16 asr oxirida ingliz tilida binoning rejalarini bildirgan. Fransuz hamda Italyan tillaridagi *modul so‘zidan* olingan.

Umumiy ma‘noda model (umumlashtirilgan model) axborotni olish va (yoki) saqlash uchun yaratilgan o‘ziga xos obyekt (aqliy tasvir shaklida, ko‘rgazmali vositalar yoki moddiy tizimning tavsifi), obyektning xususiyatlarini va aloqalarini aks ettiruvchi-obyekt tomonidan hal qilinadigan vazifa uchun zarur bo‘lgan moddiy olam obyektlarining asl nusxasi.

Kompyuter yordamida yaratilgan namoyish dinamik modellari ko‘pincha animatsiya modellari yoki oddiygina animatsiyalar deb ataladi. Bunday modellarning parametrlari dastlab dastur algoritmidagi berilgan va foydalanuvchi tomonidan o‘zgartirilishi mumkin emas.

Namoyish dinamik modellari elektron o‘quv nashrlarida eng keng tarqalgan turga kiradi. Namoyish dinamik modellari axborotni taqdim etish imkoniyatlarini kengaytiradi.

Dinamik chizmalar va grafikalar bilan jihozlangan o‘quvchilar turli tomonlardan o‘rganilayotgan hodisalarni ko‘rib chiqish, tegishli parametrlarni o‘zgartirish orqali ularning oqimining xususiyatlarini o‘rganish va atrof-muhitni bilish usuli sifatida virtual muhitda obyektlar va jarayonlarni modellashtirish usulini o‘rganish imkonini beradi.

Kompyuter grafikasi atrofimizdagi dunyoni o‘rganishning eng keng tarqalgan usuli va yangi texnik, iqtisodiy va boshqa tizimlarni ishlab chiqish texnologiyasining zarur elementi bo‘lib qoladi.

Kompyuter texnikasi va kompyuter animatsiyasidan foydalanish didaktik ta‘sirni bir vaqtning o‘zida oshirish bilan vaqt sarfini sezilarli darajada kamaytiradi, chunki kompyuter tajribasida eng muhim narsa aniqlanishi mumkin.

Chizmachilikda kompyuter animatsiyali modellardan foydalanish asosida murakkab tizimni tahlil qilish yoki sintez qilish muammosini hal qilish usulidir.

Vizual modellashtirish modelni tavsiflashning grafik shaklini va tadqiqot natijalarini aniq tasavvur qilishni o‘z ichiga oladi. Zamonaviy muhitda simulyatsiya qilingan tizimning grafik ko‘rinishining asosiy elementi funktsional aloqalar bilan bog‘liq bo‘lgan alohida komponentlarning tasvirlaridan qurilgan tizimli sxema. Natijalarni taqdim etish uchun dinamik grafikalar, shuningdek, ikki va uch o‘lchamli animatsiyalar ishlatiladi.

O‘quvchilarning bilim faoliyati uchun eng muhim narsa o‘quv ma‘lumotlarini taqdim etish vositasidir.

Zamonaviy kompyuter texnologiyalari bunday vositalarning keng doirasini ifodalaydi.

Bu an’anaviy statik matn va grafik ma‘lumot va matnga turli xil dinamik ma‘lumotlarni kiritish qobiliyati – ovoz (nutq, musiqa, o‘rganilayotgan hodisalar, jarayonlar, obyektlar tovushlari), "jonli" video, animatsiyadir.

Animatsiya sun‘iy ravishda yaratilgan tasvirlar ketma – ketligi bo‘lib, ular ma‘lum bir tezlikda namoyish etilgan obyektlarning haqiqiy harakati (eng yorqin misol-karikaturalar) ta‘sirini yaratadi. Animatsiya asosan maxsus kompyuter dasturlari yordamida yaratiladi.

Foydalanuvchi grafik tasvirlarni ko‘rish uchun, balki ekranda tasvirni qurish uchun emas, balki faqat qobiliyati bor rivojlangan grafik tizimlari bilan kompyuterlar ancha jiddiy bir hodisa bo‘lib chiqdi.

Bu tasvirlar sifatida emas, balki faqat grafik tasvirlar foydalanish, balki, o‘z xohishiga ko‘ra, ularni o‘zgartirish obyektlar hatti harakatini kashf qilish mumkin bo‘ldi.

Grafiklarning tasviriy funktsiyalari o‘quv tizimlarida o‘quvchilarga grafik, animatsiya, audio va video yozuvlar bilan oldindan tayyorlangan ma‘lumot shaklida taqdim etilgan qo‘shimcha ma‘lumotni topshirishda amalga oshiriladi.

Kognitiv funksiya o‘quvchilar o‘rganilayotgan obyektlar va jarayonlarning grafik modellarlar orqali bilimlarida namoyon bo‘ladi va bu bilimlarni shakllantirish jarayoni intuitiv o‘ng-yarim sharni fikrlash mexanizmiga tayanadi, chunki bu bilimlarning o‘zi sezilarli darajada shaxsiydir. Har bir inson o‘z-o‘zidan ongli aqliy faoliyat usullarini shakllantiradi.

Insonning barcha bilim faoliyatida, xususan, amaliy muammolarni hal qilish bilan bog‘liq faoliyatda har doim ikkita imkoniyat mavjud. Ulardan biri haqiqiy obyektlar va hodisalar mavhum ramzlar bilan almashtirilgan turli xil ramziy tizimlardan foydalanishdir. Ikkinchi imkoniyat, muammolarni hal qilish uchun obyektlar va hodisalarni anglash.

Oliy ta‘lim oldida turgan eng muhim vazifalardan biri ta‘lim mazmuni va uslublarini takomillashtirish va talabalarni mustaqil mehnat faoliyatiga tayyorlashdir.

Ta‘limni isloh qilish uning ishini rivojlangan jamiyatning shartlari va ehtiyojlariga mos keladigan yangi sifat darajasiga ko‘tarishga qaratilgan". Oliy ta‘lim, mehnat va yoshlarni kasbga tayyorlash samaradorligini oshirishga alohida e‘tibor qaratish lozim. Yosh avlodlarni tarbiyalash, o‘qitish va

tarbiyalash, yashash va ishlash uchun zarur bo‘lgan ijtimoiy sharoitlarni maksimal darajada hisobga olish kerak.

Chizmalarni ishlatmasdan ishlab chiqarish ishlarini tasavvur qilish qiyin. Kundalik hayotda grafik ko‘nikmalar talab qilinadi. Talabalarda ishlab chiqarishda ishlash, texnika tilini tushunish, amaliy ko‘nikma va qobiliyatlarni shakllantirish va rivojlantirish uchun o‘qitish muhimdir. Talabalarni grafik savodxonligini rivojlantirish mehnatga tayyorlashda katta ahamiyatga ega.

A. D. Botvinnikov o‘quvchilarni ish bilan ta‘minlashga tayyorlashda grafik savodxonlikning alohida rolini ta‘kidlaydi: "zamonaviy texnik vositalardan foydalanish va ularni yaratish inson faoliyatining ko‘plab sohalarini avtomatlashtirish bilan bog‘liq shaxslarni ilmiy-texnik tayyorlashga, xususan, mekansal vakillik darajasini va ishchilarning umumiy grafik savodxonligini rivojlantirishga bo‘lgan talabni oshiradi.

Grafik savodxonlikni o‘rganishning ahamiyati uning fikrlash, bilim qobiliyati, mekansal vakillik va o‘quvchilarning fazoviy tasavvurini rivojlantirishda, amaliy ko‘nikma va ko‘nikmalarni shakllantirishda katta rol o‘ynashi bilan bog‘liq. Grafik savodxonlikning rivojlanishi talabalarning geometriya, geometrik muammolarni hal qilish, shuningdek, boshqa o‘quv fanlari chizmalarini, algebra, fizika, geografiya va boshqalarni ongli ravishda o‘zlashtirish uchun alohida ahamiyatga ega.

Ta‘lim vositalari-bilim olish, ko‘nikmalarni shakllantirish manbai. Ular orasida ko‘rgazmali qo‘llanmalar, darsliklar, didaktik materiallar, texnik vositalar, uskunalar, dastgohlar, o‘quv xonalari, laboratoriyalar, kompyuterlar, televideniya va boshqa ommaviy axborot vositalari mavjud. Ta‘lim vositasi sifatida haqiqiy obyektlar, ishlab chiqarish, inshootlar bo‘lishi mumkin. Didaktik vositalar, usullar kabi, ta‘lim tizimining bir qismidir va unda o‘z vazifalarini bajaradi. Ta‘lim vositalarini tanlash o‘quv jarayonining didaktik konsepsiyasi, maqsadlari, mazmuni, usullari va shartlariga bog‘liq. Ta‘lim vositalarining asosiy vazifalari axborot, didaktik nazorat hisoblanadi.

Biz quyidagi qoidalarni ishimiz uchun asosiy deb hisoblaymiz :

- o‘quv amaliyotida foydalanish, ayniqsa o‘qitishning dastlabki bosqichlarida, haqiqiy obyektlar ko‘rinishidagi ko‘rinish, ushbu obyektlarning chizmalar, eskizlar, vizual tasvirlar, texnik chizmalar, chizmalar, diagrammalar ko‘rinishidagi maksimal xilma-xil grafik ko‘rinishi bilan birgalikda; chizmalarni bajarishda kompyuter texnikasidan foydalanish; vazifalarni majburiy kiritish, shu jumladan, og‘zaki tavsifga muvofiq tasvirlarni bajarish.

- obyektning fazoviy xususiyatlarini og‘zaki tavsifga ko‘ra fazoviy tasvirlarni yaratish bo‘yicha vazifalarni o‘z ichiga olgan tizimli ravishda kiritilgan turli xil grafik tasvirlardan foydalanish (abstraksiya ortishi bilan) vizual tasvirlar zaxirasini to‘plashga yordam beradi. Bularning barchasi dinamik fazoviy tasavvurlarning rivojlanishiga foydali ta‘sir ko‘rsatadi va fikrlashning majoziy va ramziy tarkibiy qismlarining muvofiqlashtirilgan rivojlanishini ta‘minlaydigan ta‘limning markaziy muammolaridan birini hal qilishga yordam beradi;

- grafik vizualizatsiya fazoviy tasvirlarni yaratishning asosiy asosi bo‘lganligi sababli, uni malakali va maqsadli idrok etish va tahlil qila olish kerak;

- taqdim etilgan vizualizatsiyani malakali, izchil tahlil qilish uchun chizmachilikni o‘rganishning dastlabki bosqichlarida talabalarni reja-sxema asosida tasvirlarni tahlil qilishga o‘rgatish kerak, ulardan foydalanish bosqichma-bosqich tamoyiliga asoslangan aqliy harakatlarni shakllantirish;

Xulosa qilib aytganda, grafikaviy fanlarni o‘qitishda, albatta, ko‘rgazmalilik, modellarni yaxlit tizimini shakllantirish, funksional animatsiyasini namoyish qilish, talabalar o‘zlashtirishining muhim bosqichi sanaladi. Hozirgi kunda grafikaviy fanlarni o‘qitishda kompyuter grafik dasturlari ta‘lim jarayonini tashkil qilishning asosiy o‘zagi hisoblanadi. Kompyuter texnologiyalarsiz grafikaviy fanlarni o‘qitish tizimini tashkil etish ko‘plab ma‘lumotlar yetkazishning cheklanishiga olib keladi.

Adabiyotlar:

1. Ro‘ziev E.I., Ashirboev A. “Muhandislik grafikasini o‘qitish metodikasi”. – T. «Yangi asr avlodi», 2010.
2. Aminov A.Sh. Muhandislik kompyuter grafikasi (3D modellashtirish). - Buxoro “Kamolot”, 2022.
3. Haqberdiyev B.R. “Arxitektura elementlarini loyihalash”. Andijon 2020.
4. Технология: Учебник для учащихся 8 классов общеобразовательных учреждений. – 2-е изд. перераб. / Под. Ред. В.Д. Симоненко. – М.: «Вентана-Графф», 2005.
5. Ботвинников А.Д., Ломов Б.Ф. Научные основы формирования графических знаний и навыков школьников. М., 2009.

MUSIQIY TERAPIYA: TARIXI, RIVOJLANISH ISTIQBOLLARI VA ZAMONAVIYLIGI

Toshmatov O`rozali G`afurovich,
O`zbekiston davlat san`at va madaniyat
instituti, professor
Abduraupov Muhammad Rajabboy o`g`li,
O`zbekiston davlat san`at va madaniyat
instituti 1- bosqich magistri
abduraupovmuhammad9@gmail.com

Musiqqa terapiyasi - bu musiqani turli xil psixologik va jismoniy muammolarni davolash vositasi sifatida ishlatadigan terapiya turi. Ushbu tadqiqot musiqiy terapiya tarixi, uning hozirgi holati va rivojlanish istiqbollarini ko`rib chiqadi. Zamonaviy musiqqa terapiyasi miya shikastlanishidan keyin reabilitatsiya qilish, ruhiy kasalliklari bo`lgan odamlarning ruhiy holatini yaxshilash va yurak kasalliklarini davolash kabi turli xil yo`ndashuvlar va usullarni o`z ichiga oladi.

Ushbu maqolada muqobil tibbiyotda insonlarni psixologik davolash uchun musiqqa terapiyasidan samarali foydalanish haqida aytib o`tilgan. Kasalliklarni davolashda samarali, tejamkor va oson takrorlanmas texnologiyalardan foydalanilgan.

Kalit so`zlar: *musiqqa terapiya, ruhiyat, psixosomatik, patologik o`zgarish, mundana, humana, neyroimmunoendokrin, limbik, euritmia, xiziologiya, terapevt, improvizatsiya, reabilitatsiya.*

МУЗЫКАЛЬНАЯ ТЕРАПИЯ: ИСТОРИЯ, СОВРЕМЕННОСТЬ И ПЕРСПЕКТИВЫ РАЗВИТИЯ

Музыкальная терапия - это вид терапии, который использует музыку как средство для лечения различных психологических и физических проблем. В этом исследовании будет рассмотрена история музыкальной терапии, ее современное состояние и перспективы развития. Современная музыкальная терапия включает в себя различные подходы и методы, такие как реабилитация после травмы мозга, улучшение психического состояния людей с психическими расстройствами и расслабление при болезнях сердца.

В этой статье рассказывается об эффективном использовании музыкальной терапии для психологического лечения людей в альтернативной медицине. При лечении заболеваний использовались эффективные, экономичные и легко воспроизводимые технологии.

Ключевые слова: *музыка терапия, психика, психосоматика, патологические изменения, mundana, Гумана, нейроиммуноэндокринная, лимбическая, эвритмия, гизиология, терапевт, импровизация, реабилитация.*

MUSIC THERAPY: PAST, PRESENT AND PROSPECTS OF THE DEVELOPMENT

Music therapy is a type of therapy in which music is used to treat various psychological and physical problems. This study examines the history of music therapy, its current state and prospects for development. Modern music therapy includes various approaches and methods, such as rehabilitation after brain injury, improvement of the mental state of people with mental disorders and relaxation in heart diseases.

In this paper the effective use of music therapy for psychological treatment of people in alternative medicine is studied. Effective, economical and easily non-reproducible technologies are used in the treatment of diseases.

Keywords: *music therapy, psyche, psychosomatics, pathological changes, mundana, Humana, neuroimmunoendocrine, limbic, eurythmia, physiology, therapist, improvisation, rehabilitation.*

Kirish. *Kasalliklarning rivojlanishida ruhiy, irsiy omillarni aniqlash uchun ruhiy terapevtik chora-tadbirlarni tayinlash asosiy ko`rsatma hisoblanadi. (Karvasarskiy B. D. 2006). Insonlarning aqliy va jismoniy uyg`unligi shaxsiyatning individual psixosomatik (ruhiy holatning jismoniy holatga ta`siri) uyg`unligi bilan bog`liq. Ushbu bog`liqlikni nafaqat ilmiy asoslash, balki bu holatlarda qo`llaniladigan usullar, sog`liqni saqlash muassasalari faoliyatiga amaliy tatbiq etish muammosi doimo dolzarb bo`lib qoladi. Inson*

organizmda kasalliklar mavjud bo‘lgan holatdagi har qanday yangi patologik o‘zgarishlar (jismoniy yoki ruhiy xastalanish jarayoni) qo‘shimcha yoki mustaqil terapiya turini amalga oshirishni taqozo etadi.

Dolzarbliigi. Ko‘rsatilgan muammolarni hal etishda *musiqa terapiyasi* kabi sog‘liqni saqlash amaliyotidan foydalanish yaxshi samara berishi mumkin. AQSh Milliy Sog‘liqni Saqlash Institutining “Milliy qo‘shimcha va muqobil tibbiyot” markazi tomonidan taklif qilingan tasnifga muvofiq, musiqa terapiyasi teng darajada insonlarning tanasiga va ruhiyatiga ta‘sir etuvchi energiya tibbiyoti (ovoz terapiyasi) guruhiga kiradi (Hawks J.H., Moyad M.A., 2003). Shunday qilib, kasalliklarni davolashda samarali, tejamkor va oson takrorlanadigan texnologiyalardan foydalanish nuqtai nazaridan musiqa terapiyasi doimo dolzarb bo‘lib qolmoqda.

Tarixiy ma‘lumotlar.

Tarixga nazar solar ekanmiz, musiqa hamisha inson dunyoqarashi bilan chambarchas bo‘lganligini kuzatamiz. Musiqadan insonlarning ruhiy va jismoniy kasalliklarini davolashda foydalanish chuqur tarixiy ildizlarga ega. Yunonistondagi Pifagor maktabi faylasuflari barcha jismoniy shakllarning harakatlanishida musiqa namoyon bo‘ladi deb hisoblashgan. Xitoydagi ierogliflar musiqani ifodalab, quvonch va farovonlikni ham anglatgan. Kosmologiya va musiqa nazariyasi musiqa cholg‘ularini tayyorlash va musiqa kompozitsiyasi, tinglovchining munosabati bilan parallel ravishda rivojlangan (Brele-Ruef K., 1995).

O‘rta Osiyolik buyuk qomusiy olim Abu Ali Ibn Sino (908-1037) musiqa haqida ko‘plab izlanishlar olib borgan va “Kitob ash-Shifo” asarida o‘z qarashlarini bayon etgan. O‘rta asrlarda yashab ijod etgan boshqa bir Markaziy Osiyolik olim - Abu Nasr Farobiy ham o‘zining “Kitab-ul musiqa al-kabir” asarida juda muhim ma‘lumotlarni keltirgan.

Qadimgi ta‘limotlarga ko‘ra, hayot va salomatlik, tana va ong, jamiyatni tabiiy dunyo bilan uzluksiz birlashtiradigan munosabatlar uyg‘un aloqalar spektriga bog‘liq. Bu yerdagi munosabatlar, tovush va musiqa analoglari kosmik musiqaning aks-sadosi yoki rezonansi sifatida qabul qilingan. Qadimgi Yunoniston va Rimda salomatlik, soflik va xarakterning mustahkamligini saqlash uchun musiqani ehtiyotkorlik bilan tanlash tavsiya etilgan. (Dewhurst-Maddoc O., 1998; Petrushin V.I., 2000).

Musiqa mavzusi ilohiy tartib va joziba uchun metafora sifatida yahudiylik, nasroniylik, islom va gnostitsizm (turli dinlardagi g‘oyalarni umumlashtirish)ning mistik adabiyotida keng tarqalgan. O‘rta asrlarda Yevropada musiqa san‘ati birinchi navbatda axloqiy va diniy tarbiya vositasi sifatida talqin qilingan.

Foma Akvinskiy go‘zallikning o‘ziga xos xususiyatlari uning mohiyati o‘ylash yoki anglashda istaklarning "tinchlanishi" ekanligini ta‘kidlaydi. Dinshunoslar uyg‘onish va yangi asrlarda musiqa san‘atiga bo‘lgan munosabatni tavsiflashgan. Jumladan, M. Lyuter musiqa «ilohiyotdan keyin faqat ilohiyot bera oladigan narsani, ya‘ni qalb tinchligi va shodligini berishga qodir», deb ta‘kidlagan. Ruhni tevarak-atrof va ichki dunyo bilan uyg‘unlashtirish mexanizmi sifatida musiqaning sanogenetik ta‘siri masalasini ko‘targanlar qatorida satirik F.Rabele, dramaturg V.Shekspir, bastakorlar F.Salinas va J.Tsarlino bor (Draganchuk V., 2010).

Barokko davri musiqa san‘atining ko‘zga ko‘ringan vakili G.F. Handel tinglovchilarni o‘z musiqasi bilan xushnud etishni istamagan balki, "ularning fe‘l-atvorini yaxshi tomonga o‘zgartirishini" xohlagan (Dewhurst-Maddoc O., 1998).

XVII-XVIII asrlarda musiqadan terapevtik maqsadlarda foydalanish bo‘yicha ilmiy fikrlarning rivojlanishi boshlanadi. Shu davrda yashab ijod etgan A.Kircher musiqiy terapiyadan foydalanish borasida mexanik nazariyaning muallifi bo‘ldi. Uning mohiyati shundaki, musiqa tanadagi fizikaviy va kimyoviy jarayonlarni keltirib chiqaradi va shu jarajon orqali kasalliklarni davolashga yordam beradi. Mutafakkirning “Phonurgia nova” (1673) asarlarida sohalar uyg‘unligi haqidagi nazariyalarga o‘xshash g‘oyalar ilgari surilgan: “mundana”(dunyo musiqasi) samoviy jismlarning uyg‘unligini yaratadi, “humana”(insonlar musiqasi) esa insonning ruhi va tanasini uyg‘unlashtirishga qaratilgan.

XIX asrda musiqaning fiziologik ta‘siri ilmiy jihatdan o‘rganila boshlandi. Uning yurak tezligi, nafas olish va qon bosimiga ta‘siri o‘rganila boshlandi. XIX asr oxirida Buyuk Britaniyada musiqadan sog‘liqni saqlash texnologiyalari majmuasida foydalanish an‘anasi shakllandi. XX asrda AQShda, Hindiston va Xitoy, shuningdek Yevropa mamlakatlarida hamda Rossiyada musiqa terapiyasi professional mutaxassislikka aylandi (Shushardjan S.V., 2005).

Ta‘sir qilish mexanizmlari.

Hozirgi vaqtda musiqiy ohanglarning chastotasi, tembri, balandligi, insonga ta‘sir qilishning biologik faol parametrlari sifatida ko‘rsatiladi. Musiqa uyg‘unlik qonunlariga muvofiq yoziladi, u organizmdagi stressga qarshi faollashuv reaksiyalarini saqlab qolish uchun maqsadli boshqariladigan chaqiruv rolini o‘ynaydi (Samsonova G.O., 2006). Musiqa ta‘siriga javoban insonlarda turli xil fiziologik reaksiyalar - yurak-qon tomir, nafas olish, gormonal, aqliy va shuningdek, neyrotransmissiyani tezlashtirish, gormonal faollikni modulyatsiya qilish kabi holatlar kuzatiladi (Möckel M. va boshqalar, 1994; Krout R.E., 2007;

Fukui H., Toyoshima K., 2008). G.G. Decker - "Musiqi bizning his-tuyg'ularimizga boshqa har qanday ta'sir etuvchi vositalarga qaraganda ancha samarali natijalarni beradi. Eshitish retseptorlari orqali olingan ma'lumotlar eng muhim hisoblanadi. U neyronlarni harakatga keltiradi va aniq his-tuyg'ularning paydo bo'lishiga olib keladi", - deb ta'kidlaydi. Turli qo'zg'atuvchilarning sezgi a'zolariga ta'sirini o'rganishga bag'ishlangan tadqiqotlarda, tovush stimullari eng uzoq moslashish davriga ega bo'lgan hissiyotlarga eng kuchli ta'sir ko'rsatishi aniqlandi (Decker-Voigt G.G., 2003).

A.A.Tomatis izlanishi shuni ko'rsatdiki, eshitish nafaqat tovushni idrok etish, fazoviy muvofiqlashtirish, balki limbik (miya faoliyatini boshqarilishi) faollashuvga javoban neyroimmunoendokrin (teridagi sezuvchanlik) modulyatsiyani ham o'z ichiga olgan juda katta, dinamik jarayonning faqat bir tomonidir. Inson ovozi salomatlik ko'rsatkichi haqidagi A.A.Tomatisning tezislarini va qator tadqiqotlarida o'zining eksperimental tasdig'ini topgan. Shaxsning eshitish idroki diapazoni, uning ovozinin tebranish diapazoni va uning sog'lig'i darajasi o'rtasidagi to'g'ridan-to'g'ri bog'liqlikni ko'rsatgan (Kampbell, J., 1999).

S.V.Shushardjan musiqaning eshitish organlari orqali tanaga ta'sir qilish mexanizmlari haqidagi g'oyalarni umumlashtirib, tovushlar eshitish analizatorida, xususan, miya chakka qismlarining kortikal tuzilmalarida idrok etilishi va murakkab qayta ishlanishini ta'kidlagan. Shu bilan birga, inson idrokining tabiati va yuzaga keladigan reaksiyalar turiga shaxsiy va musiqiy-dinamik omillar ta'sir qiladi. Shaxsiy omillarga: hayot, harakat, nutq tajribasi, musiqiylik, tinglovchining psixofizik holati, musiqiy dinamik omillar ijro etilayotgan musiqiy asarning tempi, ritmi, tonalligi, ovoz balandligi va tembr xususiyatlari kiradi. Yoqimli ohanglar jaranglaganda ijobiy hissiy qo'zg'alish diqqatni kuchaytiradi, aqliy faoliyatni rag'batlantiradi (Shushardjan S.V. 2005b.).

Bundan tashqari, musiqa ta'siridan kelib chiqadigan psixosomatik ta'sirlar hujayralar, organlar va tizimlarning bevosita akustik-rezonansli javoblari bilan bog'liq. Demak, refleks-rezonans nazariyasiga ko'ra, musiqa terapiyasining terapevtik va sog'lomlashtiruvchi ta'siri quyidagi tarkibiy qismlarga bog'liq: eshitish, vibrotaktil, 200 Gts gacha akustik ta'sir chastotalarida vibroreceptorlar orqali og'riqlarga qarshi faollikni faollashtiradi. Akupunktur-meridional: biorezonant, hujayralar, to'qimalar va organlar orqali amalga oshiriladi. Ularning rezonans chastotalari akustik signallarning chastotasiga to'g'ri keladi (Shushardjan S.V. 2005a va boshqalar, 2008). Tadqiqotchilar inson to'qimalaridagi yuqori suv miqdorini tovush o'tkazuvchanligi vositachisi sifatida ko'rib chiqdilar va Musiqi terapiyasining umumiy ta'siri atomolekulyar darajadagi chuqur massaj bilan taqqoslanadi (Zenin S.V. 2009). Musiqi tovushi eshitilganda, to'liq jarayonlari nazariyasi asosida inson tanasi tebranadi. Tebranish holati musiqiy tovushni hosil qiluvchi tebranishlar algoritimiga o'xshaydi. Umuman olganda, garmoniya qonunlariga mos keladigan akustik stimullar tananing muvofiqlashtirilgan tovushini aniqlaydi (Wigram T., Dileo C (Eds), 1997; Samsonova G.O., 2009). Ushbu pozitsiyalar zamonaviy musiqiy va terapevtik akustikaning yutuqlari, Pifagorning qarashlari bilan bog'liq bo'lib, uning maktabi "euritmiya" tushunchasini inson hayotining barcha ko'rinishlarida: qo'shiq aytishda, o'ynashda nutqda to'g'ri ritmi topish qobiliyati sifatida qabul qilingan. Bularga - imo-ishoralar, fikrlar, harakatlar, tug'ilish va o'lim kiradi. (Petrushin V.I., 2000).

Bunday qarashlar vegetativ asab tizimining signallaridan farqli o'laroq, o'lchash mumkin bo'lmagan tajribalarning hissiy fazilatlarini talqin qilishga yordam beradi.

Fiziologik (tabiat, so'z) jihatdan musiqa odamlarga ta'sir ko'rsatadi, lekin deyarli hech qachon reaksiyaga kirishmaydi. Hissiy jihatdan ba'zi hollarda reaksiya bildirishadi. Musiqi terapiyasi o'ziga xos bo'lgan psixoterapevtik tadqiqotlar jarayonida insonga gumanistik va ekzistensial (kengaytma) ta'sir ko'rsatadi.

Ko'rsatkichlar.

Musiqi terapiyani aniqlash uchun eng ko'p uchraydigan ko'rsatkichlar:

- asab tizimining funksional kasalliklari: nevrozlar, nevrasteniya, charchoq, uyqusizlik;
- ba'zi ruhiy kasalliklar: past progressiv shizofreniya kasalliklari va boshqalar;
- yurak-qon tomir tizimi kasalliklari
- gipertenziya, vegetativ disfunktsiyalar, yurak ishemik kasalligi va boshqalar;
- oshqozon-ichak trakti kasalliklari: gastrit, spastik kolit, oshqozon yarasi va boshqalar;
- nafas olish kasalliklari: bronxial astma, surunkali bronxit va boshqalar;
- genitouriya tizimining kasalliklari: og'riq sindromlari, Altsgeymer sindromi, autizm, rivojlanish

kechikishi, duduqlanish, ichki organlarning mikrosirkulyatsiyasi va gemodinamikasining funksional buzilishlari, tananing o'ziga xos bo'lmagan qarshiligi va zaxira imkoniyatlarining pasayishi;

kabi insonlarda o'zgaruvchan holatlar aniqlangan (Wigram T. va boshqalar, 2002; Shushardzhan S.V., 2005a; Tupker R., 2008).

Ko‘rsatkichlar mavjud bo‘lsa, musiqa terapiya yoshi va jinsi bo‘yicha cheklovlarisiz buyuriladi. Qo‘llash mumkin bo‘lmagan holatlar - o‘tkir sharoitlar, noma‘lum umumiy og‘ir klinik holatda, aqliy reaksiyalarning yetarli emasligi va qorin bo‘shlig‘idagi jarrohlik amaliyotlarida qo‘llash sammara bermaydi.

Tashxisga va bemorning umumiy holatiga qarab, musiqa terapiya usullari mustaqil ravishda ham, davolashning boshqa usullari bilan birgalikda qo‘llanilishi mumkin.

Texnikalar.

Butunjahon “musiqa terapiya” federatsiyasi (1996-yilda) musiqa terapiyasini qo‘llab-quvvatlashni taklif qilishgan. "Musiqa va uning musiqiy elementlaridan (tovush, ritm, ohang va garmoniya) musiqa terapevti va bemor tomonidan foydalanish - munosabatlarda o‘zini namoyon qilish va tashkil etishni (jismoniy, hissiy, aqliy, ijtimoiy va kognitiv) yengillashtiradi. Rivojlantirish uchun mo‘ljallangan jarayondagi guruh - shaxsning potentsiallarini va uning funksiyalarini rivojlantirish yoki tiklashga yordam beradi. Shunda u yanada yaxshi ichki ma‘lumotlarga erisha oladi. Demak shaxslararo integratsiya va hayot sifati yaxshilanadi” (Wigram T. va boshqalar., 2002).

Buyuk Britaniya va AQShda musiqa terapiyasining rivojlanishi profilaktik tibbiyot kontsepsiyasi bilan bog‘liq. Birinchi marta musiqa terapiya o‘quv kursi Britaniya musiqa terapiyasi assotsiatsiyasi asoschisi J. Alvin tomonidan ishlab chiqilgan. M. Priestley musiqiy terapiya usullarini individual birlashtirgan analitik musiqa terapiya tizimini ishlab chiqdi.

Psixoterapevtik tuzatish. N. Nordoff va C. Robbins tomonidan taqdim etilgan musiqa terapiya-amaliyot usuli, nogiron bolalarning maksimal ijtimoiylashuviga erishishga asoslangan edi. Mualliflar: "musiqa tabiatining o‘zi ham chuqur shaxsiy va keng ijtimoiy ilovalarni o‘z ichiga oladi"- deb hisoblab, individual va guruhli ish shakllaridan foydalanishni taklif qildilar. Bunday usulning asosi - terapevt va bemor o‘rtasidagi o‘z-o‘zini birgalikda yaratish muhitida, psixoterapevtik ta‘sirning eng samarali shakllaridan foydalanib musiqiy improvizatsiya orqali amalga oshirishdir. (Samsonova G.O., 2009). Skandinaviya musiqa terapiya maktabining o‘ziga xos xususiyatlari orasida, estetik qadriyatlardan tashqari, birlashtiruvchi ovoz muhitida ijtimoiy rollarni tenglashtirish funksiyasini bajaradigan kollektiv improvizatsiya qayd etilgan (Petrushin V.I., 2000). Birmingen san‘at terapiya markazida, vokal improvizatsiya qo‘shiq yozish va birgalikda ijro qilish amaliyoti qo‘llanilgan. Germaniyadagi Kinderzentrum Myunchen - eng yirik bolalar sog‘lomlashtirish markazida jismoniy, aqliy, nevrologik nuqsonlari bo‘lgan bolalar uchun K.Orffning orkestr tizimiga asoslangan musiqa terapiyasidan foydalaniladi. Magdeburg-Stendal universitetida professor T. Wosch "Musiqa orqali ijtimoiy-pedagogik rehabilitatsiya" kursida musiqa terapiyasidan keng foydalanadi. Uning izlanishlari ko‘plab mamlakatlarda - AQSh, Kanada, G‘arbiy va Sharqiy Yevropa mamlakatlarida, nogiron bolalar bilan ishlashda, shuningdek, psixo-somatik kasalliklar klinikasida qo‘llaniladi (Samsonova G.O., 2009).

Yaponiyaning Yamacha markazida, musiqa terapiya yordamida kommunikativ qobiliyatlarni rivojlantirish dasturi psixologik bosimdan aziyat chekkan yoshlar uchun mo‘ljallangan. Bunday faoliyatning terapevtik maqsadi boshqalarga nisbatan bag‘rikenglikni uyg‘otish. Shu bo‘yicha bolalar bilan musiqiy korreksiya o‘tkazildi. Hindistondagi musiqa terapiya qadimiy madaniy an‘analarga ega. Hozirgi vaqtda hind ragasining o‘ziga xos model tizimiga asoslangan hind musiqasining terapevtik imkoniyatlari keng o‘rganilmoqda. Profilaktik tibbiyot bo‘limi sifatida taqdim etilgan Hindiston musiqa terapiyasi tashvishni bartaraf etishga, bemorni ichki yaxlitlikka va o‘zi bilan tinchlikka qaytarishga asoslangan. Qadimgi Xitoy ta‘limotida tovushning ma‘lum bir organga ta‘siri shifobaxsh ta‘sir ko‘rsatishi haqida aytib o‘tilgan. R. Blavoning so‘zlariga ko‘ra, maxsus tanlangan musiqa va rang bilan ta‘sir qilish musiqa terapiyasining ishi hisoblanadi (Blavo R., 2003).

Hozirgi zamon nuqtai nazardan kelib chiqsak, musiqiy terapevtning vazifalari bemorning jismoniy, hissiy, ijtimoiy va psixologik ehtiyojlariga e‘tibor qaratib, ilgari o‘rganilgan klinik tashxis ma‘lumotlariga asoslangan holda musiqa terapiya seanslarini o‘tkazishdan iborat (Wigram T. va boshqalar, 2002; Tupker). R., 2008). Shunday qilib, musiqa orqali davolanish ikki tomonlama hamkorlikning tizimli jarayonidir. Bemorlar terapevtik cholg‘u musiqasini tinglash, musiqaga moslashish, improvizatsiya va terapevtik qo‘shiq aytish kabi turli xil mehnat shakllariga jalb qilinadi. Umuman olganda, musiqadan jismoniy, psixologik, va ijtimoiy funksiyalarni tuzatish uchun va yuqori natijaga erishish uchun tizimli foydalaniladi (Aldridge D., 2000; Shushardjan S.V., 2005a; Grocke D., Wigram T., 2007; Butterson M., 2008; Samsonova G.O., 2009).

Samaradorlik.

Hozirgi vaqtda musiqa terapiyasining samaradorligi turli ilmiy maktablar vakillari tomonidan tasdiqlangan. Musiqa terapiya imkoniyatlarini o‘rganishga qaratilgan ko‘plab tadqiqotlar psixosomatik xususiyatga ega bo‘ladi. Hissiy stressga asoslangan moslashish kasalliklari uchun stressga qarshi musiqa terapiyasining uyg‘unlashtiruvchi roli ochib beriladi (Berns J.L. va boshq., 2002; Gomez P., Danuser B., 2007; Grewe O. va boshqalar, 2007). Musiqa terapiya sohasidagi tadqiqotchilar uni qo‘llashning keng

ko‘lamli samaradorligini qayd etadilar. Ular aloqa ko‘nikmalarini rivojlantirish va asab tizimining organik shikastlanishi bo‘lgan bemorlarni reabilitatsiya qilish, dam olish qobiliyatini shakllantirish, ijodiy qobiliyatlarni, ijodiy fikrlashni, estetik ehtiyojlarni rivojlantirish, hissiy sohani tuzatish va tiklash, funksional tizimlar faoliyatini modulyatsiya qilishni tavsiya etadilar (Markonato C. va boshq., 2001; Kuhn D., 2002; Xirokava E., Ohira H., 2003; Stefano G.B. va boshqalar, 2004; le Roux F.N. va boshqalar, 2007; Mandel S.E. va boshqalar. 2007).

Xulosa.

San‘atni jamiyatda qo‘llashning eng qadimiy amaliy shakllaridan biri bo‘lgan musiqa terapiyasi XXI asrda maxsus yo‘nalish sifatida shakllanadi. Musiqa terapiya texnologiyalarining jadal rivojlanishi, restorativ tibbiyotning asosiy masalalarini hal qilish doirasida, ushbu yo‘nalishning istiqbollari haqida gapirishga imkon beradi. Shu bilan birga, nemis tadqiqotchilarining fikriga ko‘ra, musiqa terapiya fan sifatida boshqa davolash usullariga nisbatan kamida uchta muhim afzalliklarga ega. Bular:

- ✓ nojo‘ya ta‘sirlarni, giyohvandlikni keltirib chiqarmaydi;
- ✓ iqtisodiy jihatdan maqsadga muvofiq, minimal mablag‘ni talab qiladi;
- ✓ maksimal samaradorlikni ta‘minlaydi (Tupker R., 2008).

Musiqa terapiyani rivojlantirish istiqbollari, birinchi navbatda, axborot makonini kengaytirish va birlashtirishda ko‘rinadi. Sa‘y-harakatlar san‘at va fan vakillari o‘rtasida to‘g‘ri ilmiy va amaliy muvofiqlikka erishishga qaratilgan bo‘lishi kerak. Bunday samarali muloqot musiqa terapiyasini mahalliy miqyosda sanogenetik texnologiya sifatida ishlab chiqish va tan olishda muvaffaqiyat kaliti bo‘lib tuyuladi. Bu esa, ko‘rib chiqilayotgan davolash usulining asosi sifatida tovushdan ongli ravishda foydalanish uchun yangi imkoniyatlar beradi.

Adabiyotlar:

1. Алвин Д., Уорик Э. (2004) Музыкальная терапия для детей с аутизмом (Пер. с англ.). Теревинф, Москва, 208 с.
2. Блаво Р. (2003) Исцеление музыкой. ПИТЕР, Санкт-Петербург, 192 с.
3. Бреле-Руэф К. (1995) Сакральная медицина. REFL-book, Москва, 299 с.
4. Бурно М.Е. (2006) Терапия творческим самовыражением. Академический проект, Москва, 430 с.
5. Голдмен Д. (2003) Целительные звуки. Издательский дом «София», Москва, 224 с.
6. Дашак А. (2003) Божественна природа звуку. Світ, Львів, 108 с.
7. Декер-Фойгт Г.Г. (2003) Введение в музыкотерапию (Пер. с нем.). ПИТЕР, Санкт-Петербург, 208 с.
8. Самсонова Г.О. (2009) Звукотерапия. Музыкальные оздоровительные технологии. Дизайн-Коллегия, Тула — Москва, 248 с.
9. Шушарджан С.В. (2005a) Руководство по музыкальной терапии. Медицина, Москва, 450 с.
10. Шушарджан С.В., Еремина Н.И., Шушарджан Р.С. (2008) Лечебно-оздоровительные эффекты музыкальной терапии в свете рефлкторно-резонансной теории акустических воздействий. В кн.: Современные технологии восстановительной медицины (диагностика, оздоровление, реабилитация). Материалы междунар. конф., 3–9 мая 2008 г., Сочи, с. 289–291.
11. Aigen K. (2009) Verticality and containment in song and improvisation: an application of schema theory to Nordoff-Robbins music therapy. *J. Music Ther.*, 46(3): 238–267.
12. Aldridge D. (2000) Music therapy research: a review of references in the medical literature. *University Witten-Herdecke*, 30 p.
13. Burns J.L., Labbé E., Arke B. et al. (2002) The effects of different types of music on perceived and physiological measures of stress. *J. Music Ther.*, 39(2): 101–116.
14. Burtterton M. (2008) Listening to music in psychotherapy. Radcliffe Publishing, Oxford, 194 p.
15. Fukui H., Toyoshima K. (2008) Music facilitate the neurogenesis, regeneration and repair of neurons. *Med. Hypotheses.*, 71(5): 765–769.
16. Grewe O., Nagel F., Kopiez R., Altenmüller E. (2007) Emotions over time: synchronicity and development of subjective, physiological, and facial affective reactions to music. *Emotion*, 7(4): 774–788.
17. Standley J.M., Swedberg O. (2011) NICU music therapy: Post hoc analysis of an early intervention clinical program. *The Arts in Psychotherapy*, 38(1): 36–40.

**ПРЕДПОСЫЛКИ ФОРМИРОВАНИЯ ИНТЕГРИРОВАННОЙ СИСТЕМЫ
ПРИМЕНЕНИЯ АРТПЕДАГОГИКИ В ЭСТЕТИЧЕСКОМ ВОСПИТАНИИ МЛАДШИХ
ШКОЛЬНИКОВ**

*Гулбоев Акбар Тухтаевич,
к.п.н., доцент кафедры педагогики
Бухарского государственного университета,
Республика Узбекистан*

В статье обосновывается и рассматривается потенциальная возможность и педагогическая эффективность интеграции артпедагогики и средств ее воздействия - видов искусства - в совершенствовании общего, художественного и творческого развития школьников.

***Ключевые слова:** артпедагогика, арттерапия, искусство, интеграция, концепция, система, технологии, коррекция, медико-терапевтическая помощь, активизация, синтез, комплекс, принципы.*

**PREREQUISITES FOR FORMING AN INTEGRATED SYSTEM OF APPLICATION OF
ART PEDAGOGY IN AESTHETIC EDUCATION OF JUNIOR SCHOOL CHILDREN**

The article substantiates and discusses the potential and pedagogical effectiveness of the integration of art pedagogy and its means of influence - types of art - in improving the general, artistic and creative development of schoolchildren.

***Key words:** art pedagogy, art therapy, art, integration, concept, system, technologies, correction, medical and therapeutic assistance, activation, synthesis, complex, principles.*

**KICHIK YOSHDAGI O‘QUVCHILARNI ESTETIK TARBIYALASHDA
QO‘LLANILADIGAN ARTPEDAGOGIKA TIZIMINI SHAKLLANTIRISH**

Maqolada maktab o'quvchilarining umumiy, badiiy va ijodiy rivojlanishini takomillashtirishda foydalaniladigan badiiy pedagogika va uning ta'sir vositalari san'at turlarini integratsiyalashuvi nuqtayi nazaridan asoslangan va muhokama qilingan.

***Kalit so'zlar:** artpedagogika, aritterapiya, san'at, integratsiya, konsepsiya, tizim, texnologiya, korreksiya, tibbiy-terapevtik yordam, faollashtirish, sintez, kompleks, prinsip.*

Введение. В настоящее время образовательным учреждениям предоставлена возможность свободного выбора программ, создания электронных и альтернативных видов методико-технологического обеспечения учебного процесса. Данные предпосылки позволяют осуществлять более продуктивно и на более высоком уровне воспитание всесторонне развитой личности специалиста и гражданина, обладающей не только глубокими знаниями, но и различными способами творчески-созидательной деятельности.

Внедрение современных принципов вариативности, альтернативности в образование, оказывает существенное влияние на учебный процесс, так как позволяет учителям творчески перерабатывать и моделировать известные методы и технологии, экспериментировать, разрабатывать свои концепции обучения и воспитания. Данные факторы способствуют расширенному использованию современных дидактических теорий, инициируют создание научных разработок по совершенствованию учебно-воспитательного процесса.

В связи с этим особую важность приобретает организация взаимодействия различных педагогических систем, апробирование на практике передовых инновационных технологий, составляющих дополнение и альтернативу государственной традиционной системе образования

В Указах Президента Республики Узбекистан УП-4947 “О стратегии действий по дальнейшему развитию Республики Узбекистан” от 7 февраля 2017 года, “Об утверждении Концепции развития системы народного образования Республики Узбекистан до 2030 года” УП-5712 от 29 апреля 2019 года, «О мерах по воспитанию физически здоровой, духовно и интеллектуально развитой молодежи, поднятию системы ее образования на качественно новый уровень» 14.08.2018 г. ПҚ-3907СЗ, N 33, ст. 677, Постановлении Президента Республики Узбекистан «О мерах по инновационному развитию сферы культуры и искусства в Республике Узбекистан» ПП-3920от 26 августа.2018 г.[1,2,3,4]

подчеркивается значимость духовного, художественно-творческого и эстетического развития молодого поколения.

Анализ литературы. К настоящему времени существует ряд работ, посвященных возможностям интеграции в учебном, воспитательном и развивающем процессе формирования школьников. Авторы Б.П. Юсов, Л.Г. Савенкова, Е.Н. Спорышева, В.В. Суркова, О.В. Булдашева, С.И. Назарова и др. предлагают свои концепции педагогической интеграции [7,8,9,10,11].

Один из ведущих специалистов в области артпедагогике и арттерапии Е.А. Медведева определяет артпедагогика как синтез двух областей научного знания (искусства и педагогики), обеспечивающих разработку теории и практики педагогического коррекционно-направленного процесса художественного развития детей с недостатками развития и вопросы формирования основ художественной культуры через искусство и художественно-творческую деятельность (музыкальную, изобразительную, художественно-речевую, театрализованно-игровую) [6,с.25].

Обсуждение. Следовательно, задача воспитания креативной личности возведена на уровень государственной политики, однако в практике художественно-эстетического воспитания отсутствует целостная концепция культурного и творческого развития обучающихся.

В современной педагогической практике последних лет все отчетливее осознается необходимость усиления воспитательного, социально- и творчески-развивающего компонента образования, в процессе которого необходимо формировать не только когнитивные, но и чувственно-эмоциональные способности личности.

В настоящее время большое внимание уделяется инклюзивному образованию, т.е. образованию детей с особыми потребностями, а также работе с детьми, не имеющими явных отклонений, но имеющих проблемы в социализации, общении, успеваемости, что требует обращения к направлениям педагогики, обладающими лечебным, коррекционным и психостабилизирующим эффектом.

Перспективными в этом направлении являются арт-педагогические и арт-терапевтические технологии. Эти технологии возникли и существуют на основе синтеза нескольких наук - педагогики (в том числе социальной и коррекционной педагогики, дефектологии), психологии, медицины, культурологии. Педагогическое воздействие на обучающихся и воспитуемых эти направления осуществляют посредством искусства.

Анализ исследований других специалистов и практикующих педагогов позволяет выдвинуть предположение о том, что первая часть данного определения в большей степени относится к арттерапии, которая более сосредоточена на работе с детьми, имеющими явные проблемы в развитии, а вторая связана с артпедагогикой, нацеленной на приобщение детей к искусству, вовлечение их в творчество через неклинические практики работы.

Цели и задачи **артпедагогике** отличаются от целей и задач арт-терапии. Одна из основных целей **арт-терапии** – коррекция негативного психоэмоционального состояния ребенка, имеющего проблемы эмоционально-психического развития, перенесшего стресс, находящегося в состоянии замкнутости и депрессии, имеющего опыт негармоничных семейных взаимоотношений, страдающего от его неприятия ближайшим окружением сверстников, испытывающего чувство одиночества, склонного к заниженной самооценке и др.

Цель **артпедагогике** не исключает ее терапевтической функции, но главным образом направлена на активизацию познавательных интересов и деятельности с помощью различных видов искусства, на развитие их эмоциональной сферы, художественно-творческого воображения, формирование основ художественной созидательной деятельности, приобщение к ценностям национальной и мировой культуры, постижение их ценностного, духовно-нравственного содержания и смысла, адаптацию и социализацию средствами искусства, восприятие окружающего мира с эстетических позиций.

Артпедагогика и арттерапия рассматриваются в общей и коррекционной педагогике в основном как средство коррекционной работы с детьми, имеющими отклонения в развитии. Между тем по своей природе – воздействия на детей средствами искусства - оба направления сочетаются с задачами художественного развития и, следовательно, обладают богатым эстетически-воспитательным потенциалом.

Оба направления развивались как средства медицинско-терапевтической помощи проблемным детям, но в дальнейшем и по настоящее время считаются эффективным средством общего и художественно-эстетического развития физически и психически здоровых детей путем применения неклинических практик работы.

Вопросы, связанные с взаимосвязанным преподаванием искусств в школьном образовании и во внеурочной деятельности исследовались и разрабатывались давно и обозначались разными

терминами-межпредметные связи, комплексное воздействие искусств и др.

В настоящее время более часто используется термин «интеграция».

В Толковом словаре русского языка под ред. проф. Д.Н. Ушакова. дается следующее определение:

Интеграция – объединение в целое каких-нибудь частей или элементов в процессе развития (науч.) [5, с.1214].

В отношении видов искусств (или соответствующих им школьных предметов – изобразительное искусство, музыка, литература) и артпедагогических и арттерапевтических технологий можно сделать выводы о некоторых основах и возможностях их интеграции:

1. Предметы эстетического цикла (изобразительное искусство, музыка, литература) связаны между собой на основании общих законов художественного творчества.

2. Так как средством воздействия артпедагогики и арттерапии является искусство, оба направления связаны с упомянутыми и другими его видами.

3. Важнейшим неотъемлемым компонентом художественного образования и воспитания, так же, как и в артпедагогике и арттерапии, является творческое начало, творческая деятельность.

4. Искусство связано с психологией художественного творчества и восприятия, медициной (целительное воздействие звуков музыки, пения, живописных впечатлений); артпедагогика и арттерапия тесно связаны со знанием о психологии и физиологии человека и медицинскими знаниями о диагностике и терапевтически-коррекционном воздействии на личность, имеющую проблемы в развитии и социализации.

До сих пор различные виды и технологии арттерапии и артпедагогики в основном рассматривались отдельно, вне их взаимосвязи.

Однако интегративность, комплексность артпедагогики как понятия и явления педагогической действительности обладает весьма широким потенциалом установления множественных связей с различными величинами образовательно-воспитательного процесса – например, с другими областями знаний, выходящими за рамки искусства, но имеющими эстетический компонент – это природа, эстетика общения, познания, взаимоотношений.

Заключение. Для разработки интегративной системы применения артпедагогики в эстетическом воспитании следует определить, в каком направлении она будет выстраиваться и какие компоненты будут в нее включены.

Возможные варианты:

1. Взаимосвязь искусств на отдельных предметах художественно-эстетического цикла.

2. Взаимосвязь между самими предметами.

3. Синтез классной и внеклассной деятельности.

4. Взаимосвязь освоения искусства с активной практической художественно-творческой деятельностью.

5. Разработка и применение форм сотрудничества (сотворчества) учителей, учеников и родителей.

Данные положения требуют более тщательной разработки и экспериментальной проверки для выбора наиболее целесообразных и эффективных форм интеграции.

Литература:

1. Указ Президента Республики Узбекистан УП-4947 “О стратегии действий по дальнейшему развитию Республики Узбекистан” от 7 февраля 2017 года.

2. Указ Президента Республики Узбекистан УП-5712 “Об утверждении Концепции развития системы народного образования Республики Узбекистан до 2030 года” от 29 апреля 2019 года

3. Указ Президента Республики Узбекистан ПК-3907 СЗ, N 33, ст. 677. «О мерах по воспитанию физически здоровой, духовно и интеллектуально развитой молодежи, поднятию системы ее образования на качественно новый уровень» от 14 августа 2018 г.

4. Постановление Президента Республики Узбекистан ПП-3920 «О мерах по инновационному развитию сферы культуры и искусства в Республике Узбекистан» от 26.08.2018 г.

5. Толковый словарь русского языка. Под Ред. проф. Д.Н. Ушакова. Т. 1. М.6 ОГИЗ, 1935. - 1564 с.

6. Артпедагогика и арттерапия в специальном и инклюзивном образовании : учебник для вузов / Е.А. Медведева [и др.] ; под редакцией Е. А. Медведевой. — 2-е изд., испр. и доп. — Москва : Издательство Юрайт, 2022. — 274 с. — (Высшее образование). — ISBN 978-5-534-06713-

2. — Текст : электронный // Образовательная платформа Юрайт [сайт]. — URL: <https://urait.ru/bcode/493151> (дата обращения: 19.10.2022).

7. Юсов Б.П. Взаимодействие культурогенных факторов категории «культура» в работе с учащимися и студентами // Взаимосвязь культурогенных факторов в формировании современного художественного мышления учителя образовательной области «Искусство». Избранные труды по истории, теории и психологии художественного образования и полихудожественного воспитания детей. - М.: Спутник+, 2004. – 253 с.

8. Савенкова Л.Г. Интегрированный предметно-пространственный подход к процессу освоения искусства в школе // Виды искусств и их взаимодействие. М.: ИХО РАО, 2001. С. 131-133.

9. Спорышева Е.Б. Интеграция курсов искусств и предметов гуманитарного цикла в системе художественно-эстетического воспитания и образования школьников. Дисс. ...докт. пед. наук. М.: 2005. – 483с.

10.Булдашева О.В. Интеграция теоретических знаний как условие формирования готовности будущих учителей к компетентному решению профессиональных задач. // Вестник Шадринского Государственного педагогического института. 2013. № 2 (18). С. 99-103.

11.Назарова С.И. Формирование творческой личности в интегрированной художественной деятельности учащихся. Дисс. ...докт. пед.наук. 13.00.02. М, 2006. 485с.

12.Гулбоев Акбар Тухтаевич Формирование профессиональных компетенций экономистов // Вестник науки и образования. 2020. №5-2 (83).

13.Гулбоев А. Т. Аспекты и особенности целостного педагогического процесса //Вопросы науки и образования. – 2021. – №. 10 (135). – С. 29-32.

14.Ходжиева М. Ш., Хамраев Б. Т. Формирование профессиональных убеждений у будущих учителей в качестве педагогической проблемы //Eurasian Journal of Social Sciences, Philosophy and Culture. – 2022. – Т. 2. – №. 2. – С. 114-118.

15.Jumaeva M. Педагогика фанини ўқитишда ўқитувчи инновацион фаолиятини ривожлантириш омиллари //центр научных публикаций (buxdu. uz). – 2021. – Т. 4. – №. 4.

3D МОДЕЛИРОВАНИЕ И КОМПЬЮТЕРНАЯ АНИМАЦИЯ ПРИ ИЗУЧЕНИИ ГРАФИЧЕСКИХ ДИСЦИПЛИН С ПОМОЩЬЮ «КОМПАС-3D»

Наимов Санджар Тулкунович,

*Бухарский инженерно-технологический институт, доцент,
г. Бухара, Узбекистан*

В статье рассматриваются проблемы, связанные с представлением студентами пространственной сущности построений, выполняемых на ортогональных плоскостях. Приведен пример решения задачи на построение линии взаимного пересечения поверхностей с использованием программы 3ds MAX. Показано, что использование трехмерного моделирования и компьютерной анимации облегчает формирование пространственного представления о сути происходящего построения, что в целом положительно сказывается на понимании графических дисциплин. Кроме этого, рассматриваются некоторые возможности использования компьютерных технологий для формирования инженерного мышления при составлении схем малогабаритных сельскохозяйственных агрегатов с применением графического редактора КОМПАС-3D.

Ключевые слова: начертательная геометрия, инженерная графика, графические изображения, трехмерное моделирование, визуализация, компьютерная анимация, редактор, компас, модель, моделирование, агрегат, машина, мышление, образование.

GRAFİK FANLARNI O‘RGANISHDA “KOMPAS-3D” VA KOMPYUTER ANIMATSIYASI YORDAMIDA 3D MODELLASHTIRISH

Maqolada ortogonal tekisliklarda bajarilgan fazoviy figuralar mohiyatini talabalar tomonidan tasvirlash bilan bog‘liq muammolar ko‘rib chiqilgan. 3ds MAX dasturi yordamida sirtlarning o‘zaro kesishish chizig‘ini qurish misol sifatida ko‘rib chiqilgan. Uch o‘lchovli modellashtirish va kompyuter animatsiyasidan foydalanish geometrik yasashlar mohiyati haqida fazoviy fikrlashni shakllantirishga yordam beradi va bu grafik fanlarni tushunishga ijobiy ta‘sir ko‘rsatadi. Bundan tashqari, KOMPAS-3D grafik muharriri yordamida kichik o‘lchamdagi qishloq xo‘jaligi agregatlarining sxemalarini tuzishda muhandislik tafakkurini shakllantirish uchun kompyuter texnologiyalaridan foydalanishning ba‘zi imkoniyatlari ko‘rib chiqilgan.

Kalit so‘zlar: chizma geometriya, muhandislik grafikasi, grafik tasvirlar, uch o‘lchovli modellashtirish, vizualizatsiya, kompyuter animatsiyasi, muharrir, kompas, model, simulyatsiya, yig‘ish, mashina, fikrlash, ta‘lim.

3D MODELING AND COMPUTER ANIMATION IN THE STUDY OF GRAPHIC DISCIPLINES WITH THE HELP OF "KOMPAS-3D"

The article deals with the problems associated with the representation by students of the spatial essence of constructions performed on orthogonal planes. An example of solving the problem of constructing a line of mutual intersection of surfaces using the 3ds MAX program is given. It is shown that the use of three-dimensional modeling and computer animation facilitates the formation of a spatial representation of the essence of the ongoing construction, which in general has a positive effect on the understanding of graphic disciplines. In addition, some possibilities of using computer technologies for the formation of engineering thinking when drawing up diagrams of small-sized agricultural units using the KOMPAS-3D graphic editor are considered.

Keywords: descriptive geometry, engineering graphics, graphic images, three-dimensional modeling, visualization, computer animation, editor, compass, model, modeling, assembly, machine, thinking, education.

Введение. Основой любой современной технической разработки является геометрическая модель изделия. Её полнота и реалистичность определяется геометрией составляющих элементов, каждый из которых имеет свои закономерности и формы отображения.

Геометрическая модель изделия в редакциях большинства модельеров – это совокупность геометрических элементов и геометрий траекторий формообразующих операций. В качестве первых

могут быть использованы простые геометрические элементы, сложные, составные и результирующие или производные.

Развитие теоретических основ начертательной геометрии, инженерной графики и других смежных наук расширило способы получения графических изображений. Наряду с ручным, все более широкое применение находят компьютерные способы формирования графических изображений, составления проектной документации, которые несут в себе геометрическую, техническую, технологическую и другую информацию об объекте.

Основная часть. Использование новых информационных технологий обеспечивает создание, редактирование, хранение, тиражирование графических изображений с помощью различных программных средств, а также возможность передачи их посредством коммуникационных сетей.

При изучении начертательной геометрии и инженерной графики необходимо мысленно представлять форму предметов, взаимное расположение их в пространстве. На начальном этапе освоения дисциплины студенты не всегда обладают достаточно развитым абстрактным мышлением, позволяющим реально представить пространственное положение объектов. С внедрением компьютерных технологий в учебный процесс появилась возможность моделирования и визуализации самых различных инженерных задач при помощи таких программ, как AutoCAD,

Но компьютеризация графических дисциплин не решает другой задачи – повышения наглядности при изучении начертательной геометрии. Часто студенты испытывают трудности, связанные с представлением пространственной сущности построений, выполняемых на ортогональных плоскостях в соответствии с методом Монжа. Любые учебники и пособия, равно как и статические компьютерные иллюстрации, не решают эту проблему в полной мере. Трехмерное моделирование и компьютерная анимация предоставляют уникальную возможность для понимания сути всех построений.

Для решения задачи в динамике широко используется программа 3ds MAX. Эта программа незаменима для повышения наглядности, облегчения восприятия учебного материала и, как следствие, лучшего усвоения графических дисциплин.

Благодаря совместимости с системой автоматизированного проектирования AutoCAD, с помощью программы 3ds MAX легко, на основе конструкторской документации, создать трехмерное изображение будущего объекта и анимационное приложение.

Рассмотрим решение конкретной задачи на построение линии взаимного пересечения конической и цилиндрической поверхностей способом вспомогательных секущих плоскостей при помощи программы 3ds MAX.

Наряду с объемным видом конической и цилиндрической поверхностей, покажем проекцию данных фигур на горизонтальную плоскость и спроецируем на нее характерные и промежуточные точки, полученные при пересечении вспомогательными горизонтальными плоскостями уровня. Соединив найденные проекции точек, получаем искомую линию пересечения поверхностей (рисунок 1).



Рисунок 1. Построение линии пересечения конической и цилиндрической поверхностей

Для наиболее полного понимания с помощью функции Rendering (визуализация), визуализируя текущий кадр и скрыв лишние элементы с помощью функции Layer Manager (менеджер слоев),

получим изометрию данных фигур и проекции конической и цилиндрической поверхностей с линией взаимного пересечения (рисунок 2).

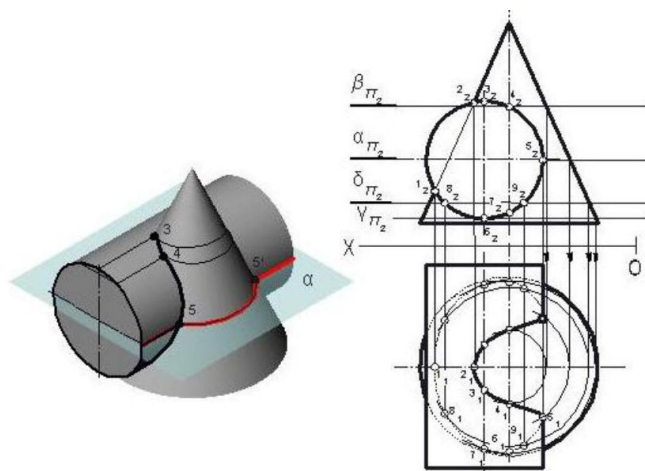

Рисунок 2. Изображение конической и цилиндрической поверхностей с линией пересечения

Для лучшего восприятия этапов построения проекций точки воспользуемся анимацией или оживлением. В 3ds Max анимация создается с использованием ключевых кадров, в которых задаются какие-либо изменения сцены. Созданную анимацию переведем с помощью функции Rendering (визуализация) в готовый фильм.

Таким образом, использование трехмерного моделирования и компьютерной анимации облегчает восприятие учебного материала, формирует пространственное представление о сути происходящего построения, что в целом положительно сказывается на понимании графических дисциплин.

Подготовка творчески мыслящих специалистов является сегодня одной из важных задач профессионального образования. В системе профессиональной подготовки инженера любого профиля важное место занимает графическая подготовка, во многом определяющая уровень инженерно-технического образования специалиста. Причем крайне необходимо формирование нового типа графической культуры, технического мышления, адаптированного к конструкторско-технологическим инновациям современного производства.

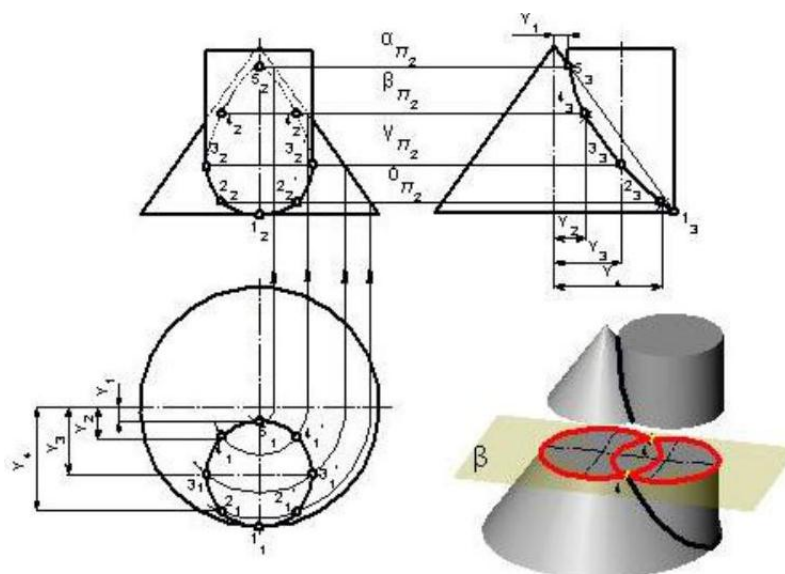
Возможности современных компьютерных программ позволяют создать динамическую, пространственную и плоскостную модель любого механизма. При создании чертежей общего вида и сборочных чертежей отпадает необходимость в наличии реальных узлов, поскольку существует возможность заменить их компьютерными моделями и продемонстрировать процесс сборки и работы непосредственно на экране монитора. Рекомендуется создание моделей деталей, узлов, агрегатов, входящих в сборочные чертежи, для наглядной демонстрации процесса сборки, облегчения понимания назначения и принципа действия устройства машины.

Компьютерная модель призвана заменить реальный агрегат для изучения его устройства, принципа действия и последовательности сборки и рекомендуется в качестве наглядного пособия для студентов, выполняющих сборочный чертеж узла, агрегата или машины. В этих целях могут использоваться графические редакторы, такие как «Компас-3D», AutoCAD различные CAD-системы.

Для составления схем малогабаритных сельскохозяйственных агрегатов использован графический редактор «Компас-3D».

Для наглядной демонстрации процесса сборки агрегатов, облегчения понимания назначения и принципа действия устройства (машины) создана библиотека (банк данных) деталей, узлов, агрегатов, входящих в сборочные единицы и технологические схемы «самоходное шасси» – «малогабаритная сельхозмашина».

На рисунке 3 представлена вид 3D агрегата, составленные из самоходного шасси и малогабаритных сельскохозяйственных машин, предназначенные для индивидуальных хозяйств.



Рисунок 3. 3D комбинированного почвообрабатывающего агрегата с внесением удобрений

Компоновка агрегатов выполнена на базе самоходного шасси со сменными экспериментальными образцами машин. В ходе определенной работы по созданию технологических схем агрегатов студенты приобретают знания и умения практического решения инженерных задач графическими методами.

Заключение. В результате определенной работы по созданию технологических схем агрегатов с использованием графического редактора «Компас-3D» студенты приобретают знания и умения практического решения инженерных задач графическими методами. Все это способствует формированию у них навыков создания конструкторской документации, что весьма важно для формирования инженерного мышления. Таким образом, знание и использование компьютерных технологий по графическим дисциплинам становится важным условием качественного обучения и подготовки будущих специалистов.

Литература:

1. Комягин В. Б. 3ds Max 2009 с нуля: книга + видеокурс / В. Б. Комягин, П. А. Каменский, Ф. А. Резников. – Москва : Лучшие книги, 2008. – 320 с.
2. Глушаков С. В. 3ds Max 2008. Самоучитель / С. В. Глушаков, А. В. Харьковский. – Москва : АСТ ; Владимир : ВТК, 2008. – 446 с.
3. Шабека Л. С. Принципы построения и реализации графической подготовки инженера в современных условиях / Л. С. Шабека // Известия Междунар. акад. технич. образования. – Минск : БИТУ, 2003. – С. 63–75.
4. Зевелева Е.З., Киселёва М.В. Трёхмерное моделирование и компьютерная анимация в изучении графических дисциплин. Инновационные технологии в инженерной графике: проблемы и перспективы Международной научно-практической конференции Новосибирск 27 марта 2015. С122-125
5. Вабищевич А.Г., Стасюкевич Н.Н. Формирование инженерного мышления при моделировании агрегатов с помощью «Компас-3D Инновационные технологии в инженерной графике: проблемы и перспективы Международной научно-практической конференции Новосибирск 27 марта 2015. С129-133.
6. Хаитов Б.У. Цифровое моделирование рельефа местности для задач предварительного анализа территорий // Вестник МГТУ им. Н.Э. Баумана: Сер. Приборостроение. 2019. № 3. – С. 64-76. <http://vestnikprib.ru/catalog/icec/sysan/1153.html>

**ХАЛҚ ХУНАРМАНДЧИЛИГИ ВА БАДИИЙ ЛОЙИХАЛАШ ФАНИ ЎҚУВ-МЕТОДИК
ТАЪМИНОТИНИ ТАКОМИЛЛАШТИРИШ ОРҚАЛИ ТЕХНОЛОГИК ТАЪЛИМ
ЙЎНАЛИШИ ТАЛАБАЛАРИНИНГ КАСБИЙ КОМПЕТЕНЦИЯЛАРИНИ
РИВОЖЛАНТИРИШ**

Тожиёв Жавлон Каримбоевич,

Урганч давлат университети катта ўқитувчиси

Мақолада “Технологик таълим” бакалавриат йўналишидаги “Халқ хунармандчилиги ва бадий лойиҳалаш” фани мазмуни ҳамда таълим жараёнининг амалдаги ҳолати таҳлил қилиниб, уни такомиллаштириш йўллари таклиф қилинган. Технология ўқитувчисининг касбий компетенцияларини шакллантиришга йўналтирилган ўқув-методик таъминотнинг таркибий қисмлари аниқланиб, шу таълим воситаларини яратиш ва таълим жараёнига киритиш бўйича амалга оширилган ишлар ёритилган.

Калит сўзлар: халқ хунармандчилиги, амалий санъат, бадий лойиҳалаш, нақш, гириҳ, ислими

**РАЗВИТИЕ ПРОФЕССИОНАЛЬНЫХ КОМПЕТЕНЦИЙ СТУДЕНТОВ
ТЕХНОЛОГИЧЕСКОГО ОБРАЗОВАНИЯ ПУТЕМ СОВЕРШЕНСТВОВАНИЯ УЧЕБНО-
МЕТОДИЧЕСКОГО ОБЕСПЕЧЕНИЯ НАРОДНЫХ ПРОМЫСЛОВ И ХУДОЖЕСТВЕННОГО
ДИЗАЙНА**

В статье проанализировано содержание предмета «Народные промыслы и художественное проектирование» и современное состояние учебного процесса по направлению бакалавриата «Технологическое образование», предложены пути его совершенствования. Определены компоненты учебно-методического обеспечения, направленные на формирование профессиональных компетенций учителя технологии, а также освещены работы, проведенные по созданию и включению этих средств обучения в образовательный процесс.

Ключевые слова: народный промысел, прикладное искусство, художественное проектирование, узор, гириҳ, ислими.

**DEVELOPMENT OF PROFESSIONAL COMPETENCES OF STUDENTS OF
TECHNOLOGICAL EDUCATION THROUGH THE IMPROVEMENT OF EDUCATIONAL AND
METHODOLOGICAL SUPPLY OF FOLK CRAFTS AND ART DESIGN**

The article analyzes the content of the subject "Folk crafts and artistic design" in the undergraduate course "Technological education" and the current state of the educational process, and suggests ways to improve it. The components of educational and methodological support aimed at shaping the professional competences of the technology teacher, and the work carried out on the creation and introduction of these educational tools into the educational process is highlighted.

Key words: folk craft, practical art, artistic design, pattern, girih, islimi.

Кириш. Олий таълимда ягона таълим мухитини яратиш умумий таълимнинг мазмуни, ўқув фанлари ва таълим соҳаларининг бир хиллигини талаб қилади. Ўзбекистонда олий таълим муассасаларининг кўпчилигида умумтаълим мактабларининг технология ўқитувчилари тайёрланади. Умумтаълим мактабларининг бўлажак технология фани ўқитувчилари олий таълим муассасаларида ўқувчиларга ўзбек халқ хунармандчилиги ва амалий санъатидан таълим жараёнини ташкил қилиш бўйича билим, кўникма ва малакаларни эгаллашлари керак. Бу вазифалар мамлакат таълим стандартларида “Технологик таълим” бакалавриат йўналиши учун белгиланган “Халқ хунармандчилиги ва бадий лойиҳалаш” фанида амалга оширилади. Кўп ҳолларда ушбу фандан таълим жараёни талабаларнинг маҳаллий оммалашган хунармандчилик турларига ўргатишга қаратилиб, бўлажак технология ўқитувчисининг касбий фаолияти хусусиятларига кам аҳамият берилмоқда. Халқ хунармандчилиги, амалий-безак санъати ва бадий лойиҳалаш бўйича умумий компонентлар фанни олий таълим муассасаларида ҳудудий компонентларни ҳисобга олиб варадив ўқитиладиган бўлса ҳам, фан мазмунининг ўзлаштирилиши зарур бўлган минимал даражаси олий таълим муассасаларининг барчасида бир хилда бўлиши керак. Шу ўринда вариативлик деганда вилоятларда шаклланган хунармандчилик ва амалий санъатнинг ўзига хос йўналишлари ва

мактабларини ўрганишга кўпроқ аҳамият берилиши, ўғил болаларнинг конструкцион материалларга ишлов бериш технологияси бўйича, қиз болаларнинг эса қоғоз, картон, газлама каби материалларга ишлов бериш технологияси бўйича амалий ва график топшириқларни бажаришлари назарда тутилади.

Асосий қисм. “Халқ хунармандчилиги ва бадиий лойиҳалаш” фани мазмунининг тузилиши, унинг асосида ётган материалларни қайта ишлаш ва таркибий қисмларига мос равишда унинг ҳар бир алоҳида бўлимларининг таълим мазмунини акс эттирадиган билимлар тизимини ишлаб чиқиш зарур бўлади. Бу таркибий қисмлар қуйидаги ўқув блокларидан иборат бўлади:

1) осон ишлов бериладиган материаллар: қоғоз, мато, картон ва Ҳ. ларга ишлов бериш орқали ўрганиладиган *амалий техник билимлар блоки*. Бунда бўлажак технология фани ўқитувчилари бошланғич ва қуйи синф ўқувчилари ҳамда қиз болаларнинг амалий фаолиятларини ташкил қилиш мазмунлари ўрганилади;

2) аниқ намуналар мисолида масалан, гириҳлар¹ ва ислими² нақшлари намунага қараб нусха кўчириш ёки ўзгартириб бажариш; қоғоз, картон, мато ва бошқа конструкцион материалларга ишлов бериш ўрганиладиган *технологик билимлар блоки*;

3) турли асбоблар ва материаллар ёрдамида хунармандчилик, амалий-безак санъати маҳсулотларини яратиш ва лойиҳалаш асосларини очиб берадиган *конструктив-техник билимлар блоки*. Бунда хунармандчилик ва амалий-безак санъатида ишлатиладиган асбоб-анжаомлар, материаллар ҳамда улардан фойдаланиш техникалари, маҳсулот тайёрлаш жараёни босқичлари ўрганилади;

4) *ахборот-техник билимлар блоки*. Бу блок асосан график билимлар тизими ва кўникмаларни, шунингдек компьютер ва бошқа техник қурилмалар ёрдамида хунармандчилик ва амалий-безак санъатига тегишли ахборотларни қайта ишлаш, сақлаш ва фойдаланиш акс эттиради;

5) *техник-иқтисодий ва ижтимоий-техник билимлар блоки*. Бунда хунармандчилик ва амалий-безак санъати маҳсулотларини тайёрлашда, ҳамда уларни бадиий безашда тадбиркорлик элементларини эътиборга олиш каби йўналишдаги билимларни келтириш мумкин.

Бўлажак технология фани ўқитувчиларининг олий таълим муассасаларидаги таълим жараёнида “Халқ хунармандчилиги ва бадиий лойиҳалаш” фани бўйича касбий компетенцияларини шакллантириш муаммосини ўрганиш махсус касбий компетенциялар таълим жараёнида ўз-ўзидан шаклланиб қолмасдан, уларни шакллантириш учун аниқ мақсадга йўналтирилган ҳаракатларни талаб қилади деб хулоса чиқариш имконини берди. Шу муносабат билан бўлажак технология фани ўқитувчиларини касбий тайёрлаш жарёнини янги, замонавий мазмундаги уларнинг мотивацион, когнитив ва фаолиятли сифатларини касбий ижодий компетенциялар тарзида ўзида умумлаштирувчи материаллар билан тўлдириш зарурияти юзага келди.

“Халқ хунармандчилиги ва бадиий лойиҳалаш” фанининг ўзига хос жиҳатлари, мазмуни ва унинг технология фани ўқитувчисининг касбий фаолиятида тутган ўрни эътиборга олиниб, ушбу фанни ўрганиш мақсадлари қуйидагича белгиланди:

1. Талабаларда халқ хунармандчилиги ва амалий-безак санъатининг шаклланиш ва ривожланиш тарихи, турли халқларда шаклланган хунармандчилик ва амалий санъат турлари ва уларнинг характерли томонлари, ўзбек халқ хунармандчилиги ва амалий-безак санъати турлари, замонавий Ўзбекистон ҳудудида шаклланган мактаблар ва уларнинг ўзига хос томонлари ҳақида умумий билимларни шакллантириш.

2. Талабаларда миллий хунармандчилик ва амалий-безак санъати миллий кадриятларнинг муҳим элементи эканлиги, унинг миллий меъморчилик, енгил саноат маҳсулотлари, совға буюмлари каби кўплаган соҳаларда қўлланилиши ҳақидаги билимлар тизимини шакллантириш.

3. Талабаларда мураккаб бўлмаган хунармандчилик маҳсулотларини тайёрлаш, буюмларни миллий наққошлик услубида безатиш, қоғоз, мато, ёғоч каби материаллардан турли модель ва макет тайёрлаш кўникмаларини шакллантириш.

4. Талабаларда саноат графикаси бўйича умумий билимларни ҳамда, буюм ва маҳсулотларни бадиий безаш бўйича бошланғич кўникмаларни шакллантириш.

¹ *Гирих* – Ўзбекистонда кенг тарқалган геометрик миллий нақш турларидан бири. Самарқанд, Бухоро, Хива каби тарихий шаҳарлардаги архитектура ёдгорликларидан тортиб кундалик турмушда фойдаланиладиган маҳсулотларни безашга ишлатилади.

² *Ислими* – ўсимликсимон миллий нақш тури. Бу нақш турининг энг ёрқин намуналари тарихий шаҳарлардаги архитектура ёдгорликларида сақланиб қолган. Ўзбекистон ҳудудида шаклланган амалий санъат мактабларининг ислими нақшларининг композициялари ва нақш элементлари бир-биридан фарқ қилади.

5. Талабаларда технология фани ўқитувчиси касбий фаолиятида халқ хунармандчилиги ва амалий-безак санати йўналишлари бўйича фойдаланиладиган турли дидактик воситалар яратиш кўникмаларини шакллантириш.

“Халқ хунармандчилиги ва бадиий лойиҳалаш” фанидан ўқув-методик таъминотни шакллантиришда унинг ўзига хос хусусиятни эътиборга олиниши таълим жараёнининг самарали бўлишига хизмат қилади. Бу фанни ўрганиш натижасида бўлажак технология фани ўқитувчилари назарий маълумотларни ўзлаштириш билан бир қаторда биринчи навбатда ўзлари мураккаб бўлмаган маҳсулотлар тайёрлаш, уларни миллий услубда безаш, наққошлик санъати турларидан ижодий фойдалана олиш бўйича кўникма ва малакаларни эгаллаган бўлиши талаб қилинади. Шунини алоҳида таъкидлаш керакки талабаларнинг амалий график ишлари, мураккаб бўлмаган маҳсулотларни лойиҳалаш ва тайёрлаш, саноат графикаси асослари бўйича назарий билимлар ва амалий кўникмаларни эгаллаганлиги, макет тайёрлаш кўникмалари асосан амалий машғулотлар жараёнида эгалланади. Талабаларнинг мустақил таълимида амалий ишларга кўпроқ вақт ажратилиши зарур бўлади. Шуларни ҳисобга олиб “Халқ хунармандчилиги ва бадиий лойиҳалаш” фанининг ўқув-методий таъминотининг таркибий қисмлари қуйидагича белгиланди:

1. Ўқув фани дастури;
2. Фан бўйича назарий материаллар;
3. Амалий ва график топшириқлар;
4. Мустақил таълим мавзу ва топшириқлари;
5. Амалий ишларни бажариш бўйича методик кўрсатмалар;
6. Атамаларнинг тасвири-изоҳли лўғати;
7. Дидактик, иллюстратив ва кўргазма материаллари;
8. Дастурлаштирилган тест топшириқлари ва назорат саволлари.

Умумий ўрта таълим мактабларидаги технология фанида ўқувчиларни бугунги кунда дизайн, сервис хизмати, ҳар хил замонавий жиҳозлар ва асбобларни содда таъмирлаш каби ишларга ўргатишга, турли топшириқлар орқали уларнинг ижодкорлик кўникмаларини шакллантиришга катта аҳамият қаратилган. Шулар билан бир қаторда умумий ўрта таълим мактабларининг “Технология” фани дастурида технологик таълимнинг барча босқичларида ўқувчиларда халқ хунармандчилиги бўйича маълум билим ва кўникмаларни шакллантириб бориш кўзда тутилган. Юқоридагиларни эътиборга олиб, мактаб технология фани ўқитувчисидан бу йўналишлар бўйича чуқур назарий билимлар, амалий кўникма ҳамда малакаларни эгаллаган бўлишлик талаб этилади.

Технология йўналиши талабаларини халқ хунармандчилиги ва дизайн соҳалари бўйича касбий компетенцияларини шакллантиришга қаратилган, бугунги кунда амалда бўлган “Халқ хунармандчилиги ва бадиий лойиҳалаш” фанидан намунавий дастур [1] таҳлил қилинганида дастурга асосан талабалар халқ хунармандчилиги, амалий санъат ва бадиий лойиҳалаш бўйича эгаллайдиган билим, кўникма ва малакалари ҳамда мактаб технология ўқитувчисининг шу соҳадан касбий компетенциялари ўртасида фарқлар борлиги кўриниб қолади.

Маъруза машғулотларида хунармандчилик ва амалий санъат, унинг ривожланиши, турли халқларда шаклланган турлари ва уларнинг бир-биридан фарқи, ўзбек миллий хунармандчилик ва амалий санъат турларининг ўзига хосликлари, халқ хунармандчилиги ва амалий санъатдаги янги пайдо бўлган замонавий йўналишлар ҳақида талабаларни таништириш кўзда тутилмаган.

Дастурдаги амалий машғулотлар бўйича кўрсатмалар ва тавсиялар бўлимида 22 та мавзу таклиф қилинган бўлиб, уларда асосан кашта тикиш, тикув буюмларини зардўзлик усули билан безаш, куроқчилик ишларини бажариш, нақш турлари билан танишиш ва оддий нақш композицияларини бажариш, ёғоч ўймакорлиги, ганчкорлик ва кулолчилик санъатлари, уларда ишлатиладиган материаллар ҳамда асбоб-ускуналар билан танишиш режалаштирилган. Амалий машғулотларда буюмларни лойиҳалаш ва конструкциялаш, талабаларда миллий хунармандчилик ва амалий санъат бўйича амалий кўникма ва малакаларни, улардаги ижодкорлик қобилиятларини ривожлантиришга йўналтирилган амалий топшириқлар бажаришга кам аҳамият қаратилган. Шунингдек бадиий лойиҳалаш, талабаларни хунармандчилик маҳсулотларини анъанавий ва замонавий услубларда бадиий безашга ўргатиш бўйича топшириқлар бажариш кўзда тутилмаган.

Технология фани ми ўқитувчисининг касбий фаолияти, жамиятимиздаги ва таълимдаги замонавий ўзгаришларни эътиборга олиб, тайёрланаётган мутахассисларни замонавий ўзгаришларга тез мослаша олишларини таъминлашга кўмаклашиш мақсадида 2016-2017 ўқув йилидан бошлаб Урганч давлат университетининг “Меҳнат таълими” йўналишида “Амалий графика”¹ фани танлов

¹ Амалий графика фани бўйича ўқув дастури (тузувчилар: проф. Э.И.Рўзиев, к.ўқ. Ж.К.Тожиев). УрДУ, 2016. – 16 б.

фани сифатида ўқитилиб бошланди. Бунда талабаларда ўзбек халқ ҳунармандчилиги ва амалий санъати турлари, тайёрланадиган маҳсулотлари ҳақида назарий маълумотлар бериш билан бир қаторда уларда қўлланиладиган нақш турлари ва мураккаб бўлмаган ҳар хил нақшларни бажариш, маҳсулотларни бадиий безашда қўлланиладиган шрифтлар (жумладан, ҳаттотлик ёзувлари) ва уларни бажариш тартибларини ўргатиш, таълим муассасалари, корхона ва фирмалар учун логотиплар, рамзий белгилар, фирма стиллари яратиш (лойиҳалаш), саноат маҳсулотлари учун ўрамлар лойиҳасини бажариш ҳамда ҳажмли макет тайёрлаш бўйича талабаларнинг назарий ва амалий билим ва кўникмаларини ривожлантиришга алоҳида эътибор қаратилди. Таълим жараёнида агар талабалар томонидан халқ ҳунармандчилиги ва амалий санъатининг бирор йўналишига алоҳида қизиқиш билдирилиб, ижодий иш бажариш бўйича таклифлар билдирилса уларга имконият яратилиб, қўшимча маслаҳатлар бериб борилди. Машғулотларнинг бундай мазмун ва тартибда ташкил қилиниши талабаларнинг қизиқиш ва фаоллигининг ортишига сабаб бўлди.

Халқ ҳунармандчилиги ва амалий санъати бўйича олий таълим муассасаларидаги “Меҳнат таълими” йўналиши талабалари учун дарслик ёки ўқув қўлланма нашрдан чиқарилмаганлигини эътиборга олиб ўқув-методик мажмуа тайёрланди ва унинг электрон варианты талабаларга тарқатилди. Унда кафедрада тузилган дастурдаги мавзулар бўйича назарий маълумотлар, талабалар бажарадиган график ва амалий ишлар вариантлари ҳамда уларни бажариш бўйича методик тавсиялар, мавзуга оид саволлар ва тест вариантларини кенгроқ ёритишга ҳаракат қилинди.

Нақшлар ўзбек миллий ҳунармандчилиги ва амалий санъатида жуда катта ўрин тутади. Миллий меъморчилик, ҳунармандчилик, амалий санъат объектлари ва маҳсулотлари Ўзбекистоннинг ҳар бир ҳудудига хос нафис нақшлар билан безатилади. Халқ ҳунармандчилиги ва амалий санъат бўйича нашр қилинган адабиётларда ўзбек миллий нақшлари асосан икки турга – *гириҳ*лар ва *ислими* нақшларга бўлиниши кўрсатилган. Лекин дунё халқларининг нақшларининг турлари, қўлланилишида катта фарқ мавжуд. Ўқув-методик мажмуада шу бўйича ҳам назарий маълумотлар, нақшларининг турларига мисоллар келтирилди. Талабалар ушбу маълумотларни ўзлаштириб, амалий ва график ишларни бажаришда ижодий ёндашишга ҳаракат қилишди.

Машғулотларни бу тартибда ташкил қилиниши талабалар ўртасида халқ ҳунармандчилиги ва амалий санъатга қизиқувчи, қобилиятли ёшлар кўплигини кўрсатди. Талабаларнинг ижодий ишлари университет ва вилоят миқёсида ўтказилган турли кўرғазмаларда намоёниш қилиниб келинади.

Халқ ҳунармандчилиги ва бадиий лойиҳалаш фанидан такомиллаштирилган ўқув дастурида [2] талабаларнинг амалий машғулотларда бажарадиган график ҳамда амалий ишлари учун 30 та мавзу тавсия қилинган бўлиб, ўқув йилининг бошида кафедрадаги мутахассис ўқитувчилар шу рўйхатдан талабалар бажарадиган ишларнинг миқдори ва ҳажмини танлаб олишлари, зарур ҳолларда маҳаллий шароитларни эътиборга олиб ўзгартиришлари мумкинлиги такидланган. Талабаларнинг мустақил шуғулланишлари учун мавзулар, адабиётлар рўйхатлари келтирилган.

Кафедрада ўзбек халқ ҳунармандчилиги ва амалий санъати бўйича узоқ йиллар давомида тўпланган материаллар ҳамда миллий халқ ҳунармандчилиги ва амалий санъат бўйича мавжуд адабётлардан фойдаланган ҳолда “Халқ ҳунармандчилиги ва амалий санъат бўйича амалий машғулотлар”, “Шрифтлар бўйича амалий машғулотлар” ва “Саноат графикаси ва макет тайёрлаш бўйича амалий машғулотлар” номли методик қўлланмалар тайёрланиб, 2019 йилда нашрдан чиқарилди. Ушбу қўлланмаларда умумий ўрта таълим мактабларидаги “Технология” фанининг мазмуни ва “Технология” (меҳнат таълими) йўналиши талабаларини умумий ўрта таълим мактабларида шу фандан талаблар даражасида ўқув машғулотларини ташкил қилиш, ўқувчиларнинг ижодкорлик қобилиятларини ривожлантиришга қўмаклашишга алоҳида эътибор қаратилди.

Амалдаги намунавий фан дастурларида таълим жараёнида асосий эътибор талабаларнинг миллий ҳунармандчиликнинг бирор тури – қиз болаларда - каштачилик, зардўзлик, ўғил болаларда – ганч ва ёғоч ўймакорлиги каби йўналишлар бўйича амалий кўникмаларини шакллантириш кўзда тутилган. Ўқув режасида маъруза машғулоларига 30 соат, амалий машғулотларга 46 соат ва мустақил таълимга 72 соат вақт ажратилган. Ушбу вақт мобайнида талабаларда миллий ҳунармандчилик ва амалий-безак санъатининг мамлакат ҳудудларида шаклланган турлари, жамият ҳаётида тутган ўрни, амалий аҳамияти каби билимларни ҳамда касбий фаолияти учун зарур ҳажмдаги амалий кўникмаларни шакллантириш мақсадида фан дастурининг мазмунига зарур ўзгаришлар киритилди. Бунда намунавий фан дастуридаги барча мавзулар сақлаб қолинди ва асосиз равишда ортиқча вақт ажратилган мавзулар ихчамлаштирилди. Фан бўйича назарий маълумотлар мазмунини шакллантиришда умумий ўрта таълим муассасаларининг “Технология” фанида халқ ҳунармандчилиги, амалий-безак санъати, лойиҳалаш ва маҳсулот тайёрлаш бўйича ўқувчилар эгаллаши зарур бўлган билим, кўникма ва малакалар фан дастури асосида таҳлил қилиб чиқилди,

технология фани ўқитувчилари ўртасида ўтказилган сўровномалар ҳамда суҳбатлар асос қилиб олинди. Юқоридагиларга асосланиб “Халқ хунармандчилиги ва бадиий лойиҳалаш” фанидан маъруза машғулотида ҳамда талабаларнинг мустақил таълим жараёнида ўрганилган назарий билимларнинг мазмуни қуйидагича шакллантирилди:

- 1-модул. Халқ хунармандчилиги ва амалий санъат;
- 2-модул. График дизайн;
- 3-модул. Саноат графикаси;
- 4-модул. Бадиий лойиҳалаш

Амалий ва график топшириқлар талабанинг асосий маъруза мавзулари бўйича олган билим ва кўникмаларини мустаҳкамлаб, бойитишга йўналтирилади. Шунингдек, дарслик ва ўқув қўлланмалар асосида талабалар билимларини мустаҳкамлашга эришиш, тарқатма материаллардан фойдаланиш орқали талабани билимини ошириш, график топшириқлар, ижодкорлик элементлари бўлган лойиҳа топшириқларини бажариш, кўргазмали қуроллар тайёрлаш ва бошқалар тавсия этилади. Амалий машғулотлар мавзуларининг тахминий рўйхатида 23 та амалий ва 31 та график топшириқларнинг мавзулари тавсия қилинган. Рўйхатда келтирилган мавзулар фан ўқитувчилари иштирокида кафедрада кўриб чиқилиб, тўлдирилиши ёки ўзгартирилиши мумкин.

Мустақил таълим учун тузилган мавзу ва топшириқлар 23 тадан иборат бўлиб, талабалар фаннинг хусусиятларидан келиб чиққан ҳолда қуйидаги манбалардан фойдаланиши тавсия этилади:

- дарслик ва ўқув қўлланмалар;
- маъруза матнлари;
- электрон дарсликлар;
- “ИНТЕРНЕТ” ресурслари;
- тарқатма материаллар.

Талабалар амалий ва график топшириқларни бажаришларида улардан маълум даражадаги график маҳорат – чизма асбобларидан тўғри фойдаланиш, қўлда мураккаб бўлмаган шакллар (туташма элементлари, пропорция, ...) ва рангшуносликдан бошланғич билимларни эгаллаганлик талаб қилинади. “Технологик таълим” йўналиши талабаларининг аксарият қисмида рангшунослик бўйича тайёргарлик йўқлиги учун ушбу маълумотлар алоҳида мавзу кўринишида тайёрланди ва уни талабалар амалий ишлар жараёнида ўзлаштириб бордилар.

Амалий ва график ишларнинг ҳар бири учун қисқача *методик кўрсатмалар* тайёрланди. Уларни бажариш намуналари, уста ва хунармандлар томонидан тайёрланган маҳсулотларнинг тасвирларидан амалий машғулотлар ва мустақил таълимда кенг фойдаланилди. Фанни ўзлаштиришда талабаларнинг амалий кўникма ва малакаларни эгаллашларининг аҳамияти катталиги сабабли таълим жараёнида иллюстратив материаллар ва улардан ўринли фойдаланиш катта аҳамиятга эга. Ушбу материаллар талабаларнинг тасаввурларини кенгайтириб, топшириқларни бажаришга ижодий ёндашишларига хизмат қилади. Иллюстратив материалларни тайёрлашда С.С.Булатов [3, 4, 5, 6], П.А.Гончарова [7], Д.И.Нестеров [8], О.И.Нестеренко [9], Paul Hughes [10], Қ.Қосимов [11] каби муаллифларнинг ўқув ва илмий-оммабоп адабиётларидан кенг фойдаланилди.

Бўлажак технология фани ўқитувчиларининг халқ хунармандчилиги ва бадиий лойиҳалашдан касбий компетенцияларининг шаклланишида шу соҳага тегишли атамалардан саводли фойдаланиш, миллий амалий-безак санъатидаги безаклардаги рамзий маъноларни тушиниш ва улардан ўринли фойдаланиш кўникмаларининг аҳамияти катта. Халқ амалий-безак санъатидаги нақш элементлари, нақш турлари кабиларнинг тузилиши, уларни бажариш босқичлари ҳамда уларнинг рамзий маънолари С.С.Булатовнинг ўқув адабиётлари ва илмий-тадқиқотларида кенг ўрганилган. Миллий хунармандчилик ва амалий-безак санъатида қўлланиладиган атамаларнинг иллюстратив тасвирлари ва маъноларини тузишда ушбу муаллифнинг қўлланмаларини асос қилиб олдик.

Дидактик, иллюстратив ва кўргазма материаллар “Халқ хунармандчилиги ва бадиий лойиҳалаш” фанидан таълим жараёнида катта ўрин тутади. Хунармандчилик ва амалий-безак санъатидан иллюстратив материалларни тайёрлашда ўқув адабиётлари, каталог ва альбомлар, интернет материаллари билан бир қаторда 2019 йил сентябрь ойида Кўкон шаҳрида ўтказилган “Хунармандчилик ва амалий-безак санъати” халқаро фестивали, 2018 йил 21 мартда Тошкент шаҳрида ўтказилган республика хунармандлар кўргазмаларида анъанавий ва замонавий хунармандчилик, амалий-безак санъати бўйича кўплаган иллюстратив материаллар тўпланди ва улардан кейинги таълим жараёнларида самарали фойдаланилди.

Талабаларнинг фан бўйича назарий билимларини назорат қилиш жараёнида фойдаланиш мақсадида *дастурлаштирилган тест топшириқлари ва назорат саволлари* тузилди.

Юқорида кўрилган таълим воситалари умумлаштирилиб аввал халқ хунармандчилиги ва амалий-безак санъати, график дизайн ва саноат графикаси ҳамда бадиий лойиҳалаш йўналишларида 3 та ўқув-методик кўлланмалар тарзида 2019 йилда нашр қилиниб, таълим жараёнига киритилди [12, 13, 14]. Кейинчалик йиғилган материаллар миллий хунармандчилик ва амалий-безак санъатига доир материаллар билан тўлдирилиб 2022 йилда “Халқ хунармандчилиги ва амалий-безак санъати” [15] ҳамда “Бадиий лойиҳалаш” ўқув кўлланмалари [16] чоп қилиниб, таълим жараёнига киритилди.

Ўқув фани бўйича янги ўқув адабиёти яратиш ёки уни такомиллаштириш катта ҳажмдаги таҳлилий ишларни талаб қилади. Бунда умумдидактик тамойилларни ҳисобга олиш ва фан бўйича ўқув дастурларини тузиш, ўқув фанининг мақсад ва вазифаларидан келиб чиқадиган ўқув материалларини танлаш ва тизимлаштиришнинг махсус тамойиллари ҳамда таълим мазмуни базавий фаннинг мантикий тузилишини ҳисобга олиб шакллантирилиши зарур бўлади.

“Халқ хунармандчилиги ва бадиий лойиҳалаш” курси учун ўқув материаллари шу соҳага оид билим, кўникма ва малакаларни умумдидактик тамойилларни ҳисобга олган ҳолда мақсад, вазифа ва мантикий тузилишдан аниқланадиган қатор принципаь қонуниятлар асосида танлаб, тизимлаштирилди. Бу қонуниятларни куйидаги тарзда қисқача баён қилиш мумкин:

1. Амалда ўқув материали курс мантикий тузилишининг асосий тушунчалари атрофида шакллантирилади ва уларнинг мазмунини ривожлантиради. Масалан, хунармандчилик, амалий санъат, наққошлик каби мавхум тушунчалар уларнинг турларини ўрганиш ва амалий ишларни бажариш жараёнида аниқлаштирилиб, деталлари ўрганилади.

2. Ўқув материални танлашда олий таълим муассасасидаги бошқа фанлар билан алоқаларини ҳам ҳисобга олинди.

3. Талабалар бажарадиган амалий ва график топшириқларни танлашда улардан технология фани ўқитувчисининг касбий фаолиятида турли буюмларни лойиҳалаш, маҳсулотларни бадиий безаш, касбий фаолиятда график дизайн ва саноат графикаси элементларидан фойдаланиш имкониятларини ҳисобга олинди.

4. Ўқув материалларини танлашда талабаларнинг табиий фанлардан эгаллаган билимлари, математик ва график аппаратдан фойдаланиш малакалари ҳисобга олинди.

5. Ўқув материалларини танлашда ижтимоий-иқтисодий жиҳатларга таяниди. Бунда ўзбек халқ хунармандчилиги ва амалий-безак санъатида миллий кадриятларнинг акс этиши, тасвирлардаги рамзий маънолар ва уларнинг яратилиш ҳамда амалий кўлланилиш қонуниятлари, маҳсулот тайёрлашда фойдаланиш имкониятларини кенгроқ ёритишга ҳаракат қилинди.

6. Ўқув ва талабалар бажарадиган амалий топшириқлар учун материал танлаш талабаларнинг амалий машғулотлар жараёнида хунармандчилик ва амалий-безак анжомлари билан танишиш ва улардан фойдаланишга ўрганишлари эътиборга олган ҳолда танланди.

7. Материал танлашда талабаларнинг ижодкорлик қобилиятлари, шахсий қизиқишларининг кенгроқ намоён қилишларига имконият яратишга ҳаракат қилдик. Айрим амалий топшириқларни бажаришда талаба ўзи учун қизиқарли бўлган йўналишларда амалий ишларни бажаришлари назарда тутилди.

8. Курс мазмунига хунармандчилик ва амалий санъатнинг турли халқларда шаклланган турлари ҳақидаги умумий маълумотлар билан бир қаторда ўзбек халқ хунармандчилиги, амалий-безак санъати мактаблари, уларнинг ёрқин намоёндалари ва улар томонидан бажарилган ижодий ишлардан намуналар кенгроқ ёритилди. Бу талабаларда миллий кадриятларга ҳурмат, ватанпарварлик ва ўз юртидан фахрланиш туйғуларининг ривожланишига хизмат қилади.

9. Курсда амалий-безак санъати, график дизайн ва саноат графикасининг турмушда, таълим жараёнида, қурилиш ва архитектурада, турли хил маҳсулотлар тайёрлаш жараёнларида кўлланиши, яни унинг инсон ҳаётида тутган ўрнини тасвирловчи иллюстрациялардан кенг фойдаланилди.

10. Курс мазмунига табиатни асраш характеридаги материал киритилган бўлиб, унда мисол сифатида ўрамларни лойиҳалашда чиқиндисиз технология – экологик тоза материаллардан фойдаланилган маҳсулотлар намуналарининг тасвирлари келтирилган.

“Халқ хунармандчилиги ва бадиий лойиҳалаш” фани ўқув-методик таъминотини такомиллаштириш бўйича амалга оширилган ишлардан куйидаги ўзгаришларни алоҳида қайд қилиб ўтиш зарур:

1. Амалдаги фан дастурида режалаштирилган маъруза ва амалий машғулотлар ҳамда мустақил таълим мавзулари ва мазмуни тубдан қайта кўриб чиқилди. Ўқув режасида фанни ўрганишга ажратилган вақт миқдори чегарасида фан дастурининг мазмунига бўлажак технология фани ўқитувчисининг касбий фаолияти учун зарур бўлган назарий билимлар, амалий кўникма ва

малакаларни эгаллашга йўналтирилган мавзулар, график ҳамда амалий топшириқлар киритилди. Натижада маъруза машғулотларида қуйидаги янги мавзулар ўзлаштирилиши режалаштирилди:

- Умумтаълим мактабларидаги технология машғулотларида ўқувчиларни миллий хунармандчилик ва амалий санъат асосларига ўргатишнинг мазмуни;
- Наққошлик санъати халқ хунармандчилигининг таркибий қисми сифатида. Наққошлик санъати мактаблари ва улардаги ўзига хосликлар. Нақш турлари ва уларда фойдаланиладиган элементлар. Гирих ва ислими нақшлар;
- Мамлакатимизда замонавий миниатюра санъати ва унинг амалий безак санъатида тутган ўрни. Хаттотлик санъати ҳақида умумий маълумотлар;
- Ўзбекистонда халқ хунармандчилиги ва амалий санъатнинг замонавий ривожланиши. Технология дарсларида ўқувчиларни халқ хунармандчилиги ва амалий санъат турлари билан таништириш. Ўқув машғулотларини ташкил қилишнинг ўзига хос хусусиятлари;
- График дизайн асослари ва унинг технология фани ўқитувчиси касбий фаолиятида қўллаш имкониятлари. Шрифтлар;
- Белги ва рамз (символ)лар, уларнинг ишлатилиш соҳалари;
- Саноат графикаси, товар, фирма белгилари ва ўрамларни лойиҳалаш ва тайёрлаш методикаси ҳақида умумий маълумотлар;
- Бадиий лойиҳалаш ва буюмларни бадиий безаш ҳақида умумий малумотлар;
- Макет тайёрлаш. Ҳажмли макетлар тайёрлаш.

2. Амалий машғулотлар ва талабаларнинг мустақил таълими эгалланган назарий билимларни амалий ва график топшириқлар бажариш орқали талабаларнинг маҳсулотларни лойиҳалаш ва бажариш кўникма ҳамда малакаларини ривожлантиришга қаратилади. Талабалар бажарадиган топшириқларнинг аксарият турлари ижодий характерда ва вариатив шаклда бўлиб, унда талабаларнинг қизиқишларини ҳисобга олиб, талабага танлаш имконияти берилади. Айниқса график дизайн, саноат графикаси ва бадиий лойиҳалаш бўйича таклиф қилинган ижодий топшириқлар талабалар томонидан катта қизиқиш билан бажарилди.

Адабиётлар:

1. Халқ хунармандчилиги ва бадиий лойиҳалаш. 2112100 – “Технологик таълим” йўналишининг ўқув дастури. ЎЗР Олий ва ўрта махсус таълим вазирлиги. Тошкент, 2019 йил. – 10 бет.
2. Халқ хунармандчилиги ва бадиий лойиҳалаш. 5112100 – “Технологик таълим” йўналишининг ўқув дастури. ЎЗР Олий ва ўрта махсус таълим вазирлиги. Урганч давлат университети, Урганч, 2018 йил. – 16 бет.
3. Булатов С. Ўзбек халқ амалий безак санъати. – Т.: Мехнат, 1991. – 321 б.
4. Булатов С., Ғуломова Н. Нақш тузишнинг геометрик асослари. – Т.: ТДПУ, 2004. – 53 б.
5. Bulatov S., Muxtorov A. Ganchkorlik san’ati: Oliy o’quv yurtlari uchun darslik. - T.: Musiqa, 2006 – 124 b.
6. Bulatov S.S. va b. Naqqoshlik. KHKlari uchun o’quv qo’llanma, T.: «ИҚТИСОД-МОЛИЯ», 2010, -368 b.
7. Гончарова П.А. Бухоро зардўзлик санъати. Т.: Ғофур Ғулом нашр., 1988. – 111 б.
8. Нестеров Д.И., Лебедева М.А. Графический дизайн элементов фирменного стиля. Челябинск: Изд. центр ЮУрГУ, 2014. – 46 с.
9. Нестеренко О.И. Краткая энциклопедия дизайна.–М.:, 1994.–214 с.
10. Paul Hughes, Ghislaine van Drunen. Dynamik identities. How to create a living brand. – Amsterdam, 2012, - 48 p.
11. Қосимов Қ. Наққошлик. – Т.: Ўқитувчи, 1990. – 160 б.
12. Ro`ziyev E.I., Tojiyev J.K. Xalq hunarmandchiligi va badiiy loyihalash (“Xalq hunarmandchiligi va amaliy san’at” bo’yicha amaliy mashg’ulotlar), T.: 2019. – 92 b.
13. Ro`ziyev E.I., Tojiyev J.K. Xalq hunarmandchiligi va badiiy loyihalash (“S hriftlar” bo’yicha amaliy mashg’ulotlar), T.: 2019. – 100 b.
14. Ro`ziyev E.I., Tojiyev J.K. Xalq hunarmandchiligi va badiiy loyihalash (“Grafik dizayn va maket tayyorlash bo’yicha amaliy mashg’ulotlar), T.: 2019. – 121 b.
15. Ro`ziyev E.I., Tojiyev J.K. Xalq hunarmandchiligi va amaliy bezak san’ati. – T.: “BOOMANY PRINT” nashr., 2022. – 192 б.
16. Ro`ziyev E.I., Tojiyev J.K. Badiiy loyihalash. – T.: “BOOMANY PRINT” nashr., 2022. – 257 б.

IQTISODIY TA'LIM VA TARBIYA

ZAMONAVIY PEDAGOGIK TEXNOLOGIYALAR ASOSIDA IQTISODIY BILIMLARNI RIVOJLANTIRISHNING PEDAGOGIK ZARURIYATI



Narzulloyeva Feruza Fatulloyevna,
Buxoro davlat universiteti erkin tadqiqotchi
samieva-1978@mail.ru

Ushbu maqolada oliy ta'lim muassasalari talabalarida iqtisodiy ko'nikmalarni hosil qilish jarayoni tahlil qilingan bo'lib, kreativ yondashuv asosida iqtisodiy bilimlarni shakllantirish jarayonida zamonaviy texnologiyalarni tatbiq etishning pedagogik zaruriyati dolzarb muammo sifatida o'rganilgan. Shu o'rganishlar natijasida bugungi kundagi nafaqat bizning mamlakat talabalarini, balki butun dunyo miqyosida tahsil olayotgan yoshlar muammosi ekanligi, yoshlarda bilim olishga bo'lgan qiziqishlarining zerikarli tusga kirgani bizni yechim izlashga undadi. Ya'ni biz oliy ta'limda tahsil olayotgan talabalarga bilim berishning boshqacha, noodatiy, o'zgacha ruhda bo'lishini ta'minlashimiz darkor. Buning uchun har bir ma'lumot soat sayin jadal rivojlanib borayotgan zamon bilan hamnafas bo'lishi o'rganib chiqildi.

Kalit so'zlar: oliy ta'lim, innovatsion ta'lim, ta'lim texnologiyasi, pedagogik mahorat, zamonaviy kadr, boshqaruv, strategik rejalashtirish

ПЕДАГОГИЧЕСКАЯ НЕОБХОДИМОСТЬ РАЗВИТИЯ ЭКОНОМИЧЕСКИХ ЗНАНИЙ НА ОСНОВЕ СОВРЕМЕННЫХ ПЕДАГОГИЧЕСКИХ ТЕХНОЛОГИЙ

В данной статье анализируется процесс формирования экономических навыков у студентов высших учебных заведений, и как актуальная проблема исследуется педагогическая необходимость внедрения современных технологий в процесс формирования экономических знаний на основе творческого подхода. В результате этих исследований тот факт, что сегодня это проблема не только молодых людей, обучающихся в нашей стране, но и на мировом уровне, что интерес к обучению у молодежи стал скучным, побудил нас искать решения. То есть мы заботимся о том, чтобы давать знания студентам, обучающимся в высших учебных заведениях, в другом, необычном, особом духе. Для этого было изучено, чтобы каждая информация шла в ногу со временем, которое стремительно развивается от часа к часу.

Ключевые слова: высшее образование, инновационное образование, технологическое образование, педагогическое мастерство, современный персонал, управление, стратегический режим.

PEDAGOGICAL NEED FOR DEVELOPMENT OF ECONOMIC KNOWLEDGE BASED ON MODERN PEDAGOGICAL TECHNOLOGIES

This article analyzes the process of forming economic skills among students of higher educational institutions, and as an actual problem, the pedagogical necessity of introducing modern technologies into the process of forming economic knowledge based on a creative approach is investigated. As a result of these studies, it is not only the students of our country, but the problem of young people who are studying all over the world today, and the fact that their interest in learning has become boring, prompted us to look for a solution.. That is, we care about giving knowledge to students studying at higher educational institutions in a different, unusual, special spirit. To do this, it was studied so that each information kept pace with the time, which is rapidly developing from hour to hour.

Keywords: higher education, innovative education, technological education, pedagogical skills, modern staff, management, strategic regime.

Kirish. Bugungi tezkorlik bilan jadal rivojlanib borayotgan zamonda kelajak oliy ta'lim talabalarini, voqelikning serqirra sirlarini bilishga intilayotgan yoshlar qo'lida ekan, avvalo, ularning iste'dodini aniqlash, qobiliyat – iqtidorini rivojlantirish, intellektual zakovati, ma'naviy-aqliy salohiyatini yuksaltirish dolzarb masala bo'lib hisoblanadi. Bu vazifani hal qilish uchun yoshlarni hayotga, mehnatga, iqtisodiy tarbiyaga

tayyorlashning yangi texnologiyasi, metod, usul, vositalardan foydalanish lozim bo‘ladi. Ta’lim-tarbiya jarayonida yangi pedagogik texnologiyalarni qo‘llash zarurati maydonga keladi hamda ushbu vazifani amalga oshirish uchun o‘qituvchiga mahorat kerak. Oliy ta’lim muassasalarida o‘quv jarayonini oqilona tashkil qilinishi, o‘qituvchilar tomonidan bo‘lajak mutaxassislarning qiziqishini orttirib, ularning ta’lim jarayonida faolligi muttasil rag‘batlantirilib turilishi, o‘quv materialini kichik-kichik bo‘laklarga bo‘lib, ularning mazmunini ochishda aqliy hujum, kichik guruhlarda ishlash, bahs-munozara, muammoli vaziyat, yo‘naltiruvchi matn, loyiha, rolli o‘yinlar kabi metodlarni qo‘llash va ta’lim oluvchilarni amaliy mashqlarni mustaqil bajarishga undash kabilar talab etiladi. Bu metodlar manbalarda interfaol yoki interaktiv metodlar deb ham ataladi[4].

O‘zbekiston Respublikasi Prezidenti Shavkat Mirziyoevning Oliy Majlisga Murojaatnomasida “... biz yagona bir maqsadni ko‘zda tutmoqdamiz. Ya’ni O‘zbekiston ilm-fan, intellektual salohiyat sohasida, zamonaviy kadrlar, yuksak texnologiyalar borasida dunyo miqyosida raqobatbardosh bo‘lishi shart” [2], deb ta’kidlab o‘tdilar. Bu esa barcha kasbiy ta’lim tizimi uchun umumiy vazifa-yosh inson o‘quv dargohini tugatish vaqtida ishlab chiqarish tizimida unga ajratilgan joyda to‘liq mahsuldor ishga tayyor bo‘lish uchun, bo‘lajak mutaxassisda kasbiy faoliyatga tayyorgarligini shakllantirish lozim, ya’ni u kasbiy faoliyatda harakatchan bo‘lishi, zarur vaqtda fikrini o‘zgartira olishga qodir bo‘lishi shu bilan birga holatni o‘zgarishi, ya’ni bozor ishchi kuchlarga bo‘lgan ehtiyoj rejasining o‘zgarishiga qaramasdan bozor talablariga muvofiq qayta o‘rganishni va o‘zi o‘rganishni uddalashi lozim.

Adabiyotlar tahlili va metodologiya. Ta’lim-tarbiya jarayoniga pedagogik texnologiyani tatbiq etish uchun, avvalo, o‘qituvchi pedagogik texnologiya tushunchasining mohiyatini, uning shakllari (turlari)ni mukammal o‘zlashtirgan bo‘lishi lozim. Respublika ilmiy-pedagogik jamoatchiligi, xorij mamlakatlari va MHDlari olimlarining ta’kidlashicha “pedagogik texnologiya” tushunchasi inglizcha so‘z birikmasidan olingan bo‘lib, “ta’lim texnologiya”si degan ma’noni anglatadi.

O‘quv-tarbiya jarayoniga pedagogik texnologiyani tadbiq qilish uchun, avvalo, o‘qituvchi pedagogik texnologiyalar to‘g‘risida bildirilgan fikrlarni, pedagogik texnologiyaning ta’riflarini, shakllarini, maqsadini, mohiyatini bilishi va uning tadbiqiy mexanizmlaridan xabardor bo‘lishi talab etiladi. Shuni alohida qayd etib o‘tamizki “Pedagogik texnologiya” mazmuni, yo‘nalishlari(turlari) to‘g‘risida to‘liq ma’lumot berish niyatidan yiroqmiz. Faqatgina o‘quv - tarbiya jarayonini pedagogik texnologiyalar asosida qurish uchun va ularni o‘qitish mazmuniga keng tadbiq qilish to‘g‘risida qisqa ma’lumot berishni lozim deb bilamiz. Shuning uchun quyida pedagogik texnologiya konsepsiyasining shakllanish tarixi va unga berilgan ta’riflar xususida qisqacha fikr yuritamiz. Dastlab pedagogik texnologiyani ilmiy asoslash va hayotga tadbiq etish AQSh olimlari tomonidan yo‘lga qo‘yildi. Buni amalga oshirishda AQSh olimlari B.Blum, J.Blok, A.G.Gronlund, D.Kratvol, J.Kerroll, A.Andersonlarning hissalarini katta bo‘ldi. Ularning sa’y-harakatlari, olib borgan tadqiqot ishlari natijasida o‘quv-tarbiya vazifalarining turli-tumanligi, ta’lim mazmunini ifodalovchi o‘quv ma’lumotlarning xilma-xilligi, ta’lim oluvchilarning o‘zlashtirish imkoniyati, qobiliyati, ruhiy jarayonlarning bir xil bo‘lmasligiga qaramasdan takrorlanadigan pedagogik siklni o‘z ichiga olgan ilg‘or pedagogik texnologiyalar yaratildi. Shunday qilib, biz pedagogik texnologiyaning maydonga kelishi va ushbu konsepsiyaning rivojlanish tarixi xususida imkoniyatimiz, o‘rgangan adabiyotlarimizning tahlili asosida so‘z yuritdik. Fikrimizcha, mazkur konsepsiyani yanada chuqurroq o‘rganish, ular xususida fikr yuritish ta’lim-tarbiya jarayoniga pedagogik texnologiyani tadbiq etish uchun o‘qituvchiga katta imkoniyatlar yaratadi, uning pedagogik mahoratini takomillashtirishga yordam beradi[3].

Bugungi rivojlanish zamonida talabalarga iqtisodiy ko‘nikmalarni hosil qilib, ularning kichik biznes va xususiy tadbirkorlikni taraqqiy ettirishda, iqtisodiy bilimlar juda ham asqotadi. Keyingi yillardagi tekshiruvlar va ko‘plab tahlillar shuni ko‘rsatadiki, savdo-sotiq sohasida, ishlab chiqarishda qo‘llanilayotgan turli idishlarning dizaynlari, tashqi ko‘rinishlari muhim rol o‘ynaydi.

Istemolchi talabi avvalgidek, faqat bir xil andozada juda katta to‘plamda ishlab chiqarilgan idishlarda joylanadigan mahsulotlarga emas, balki hozirgi kunga kelib turli – tuman serjilo va maftunkor idishlarga joylangan mahsulotlarga ehtiyoji ortmoqda. Ularning hajmlarini hisoblash. Albatta integrallarning qo‘llanishiga olib keladi. Ushbu bo‘limni puxta egallagan tadbirkorgina o‘z oldiga qo‘ygan maqsadli manfaatga erisha oladi. Masalan yog‘ochdan tayyorlangan turli shakldagi yashiklar qanchalik mahsulotlar sig‘dira olishligi, qog‘ozlardan tayyorlangan va mahsulot solinadigan idishlarning sig‘imlarini, shishadan tayyorlangan suyuqlik solinadigan idishlarning sig‘imlarini, bir maromda tayyorlanishi ham tadbirkordan yuksak matematik bilim va saviya talab etadi. O‘sha idishlarning qanchalik kamxarj qilib chiqarish tadbirkor rivojining muhim olimlaridan hisoblanadi. Juda katta partiyadagi bunday materiallarni tayyorlashda, ozozdan tejamkorlik katta – katta mablag‘larning tejalishiga olib keladi. Ana shu tufayli, har qanday biznesmen bo‘lmasin, kichik yoki katta tadbirkor bo‘lmasin matematikaning siru-asrorlaridan xabardor bo‘lmog‘i lozimdir. Shuningdek, bozorga yuz tutgan tadbirkor talab va taklif qonunlarini yaxshi o‘zlashtirgan

bo‘lishligi diqqatga sazovordir. Bularning sirlaridan esa, faqatgina matematikaning sirlaridan voqif bo‘lgan tadbirkorgina maqsadiga erisha oladi. Talab va taklif funksiyasini bilish esa, funksiya uzluksizligi kabi tushunchalarga ega bo‘lishlikni talab etadi. Yuqoridagilardan tashqari “Ehtimollar nazariyasi” va “Matematik statistika” qonuniyatlari uzoq tajriba tufayli to‘plangan statistik ma’lumotlarni o‘rganish zarurati paydo bo‘ladi. Chiziqli algebraning bir nechta noma’lumli bir nechta tenglamalar sistemasini tuzib, ularni yechish uchun esa matematikadan tashkari kompyuterning ham ishlatish va algoritmlardan xabardor bo‘lishlikni, dasturlashni o‘rganishlikka talab etadi. Birinchi Prezidentimiz I.A.Karimovning behudaga zamonaviy texnika va texnologiyalarni, kompyuterni puxta egallash kerakligini har ikki gapning birida ta’kidlashlari bejiz emasdir. Respublikamizda mustaqillikning dastlabki yillaridanoq har tomonlama yetuk, barkamol, mustaqil fikrlashga qodir, irodali, fidoiy va tashabbuskor kadrlarni tayyorlashga katta e’tibor qaratilmoqda. Hozirgi davrga kelib iqtisodiyotning barcha sohalaridagi kabi ta’lim tizimida ham amalga oshirilgan islohotlar o‘zining ijobiy natijasini ko‘rsatmoqda. Ta’lim tizimini takomillashtirish uzluksiz davom etmoqda[1].

Natijalar. Talabalarining puxta va chuqur sifatli, iqtisodiy bilim olishlari uchun fakat yangi asosiy ukuv materialini takrorlash va puxtalashning uzi bilan cheklanib kolmasdan, balki bilimlarni mustakil ravishda analiz va sintez qilish muxim axamiyat kasb etadi. Xozirgi vaktida o‘qitish jarayonidagi dolzarb masalalardan biri ta’lim oluvchilarda fikrlash kobilyatini rivojlantirish, egallagan bilimlaridan ijodiy foydalana bilish xamda yangi bilimlarni mustakil ravishda urnini olish kobilyatini shakllantirishdir. Talabalarining ijodiy faoliyatini rivojlantirish uchun, ular yangi bilimlarni uzlashtirish jarayonida faol ishtirok etishishiga erishish kerak. Ijodiy fikrlashni rivojlantirish va faollashtirishda muammoli ta’lim usuli juda katta axamiyatga ega, chunki ushbu usul gipoteza, isbotlash, anik masalalarni taxlil etish, tajribalardan foydalanishga asoslangan va shu sababli ilmiy izlanishga juda yakin xisoblanadi[4].

Hozirgi paytda oliy talimning bosh maqsadi insonda o‘rganishga etiyojni, o‘rganilayotgan ob’ektdan tashqari chiqa olish imkoniyatini, o‘zini-o‘zi rivojlantirish hamda butun hayoti davomida uzluksiz va oson moslanuvchan mustaqil ta’lim olish qobiliyatlarini shakllantirishdan iborat bo‘lib qolmoqda.

Ta’lim tizimini qayta ko‘rishning hozirgi bosqichida talabalarining ijodiy qobiliyatlarini rivojlantirish, ularda tizimli fikrlash madaniyatini shakllantirish, ijodiy yaratuvchanlik malakalarini alohida ahamiyat kasb etib kelmoqda.

Shaxs faoliyatining ijodiy xususiyatlarini o‘ziga xos tomonlari quyidagilardan iborat: muammoni ko‘ra olish qobiliyati, o‘ziga xos fikrlash, asotsiyalashning yengilligi egiluvchan yoki moslanuvchan fikrlash, ijodiy tassavur qilish, tanidiy fikrlash, xotira va eruditsiya, umumlashtira olish qobiliyati, refleksiya qobiliyati, ya’ni o‘z tahlil qila olish.

Jamiyatimiz jadallik bilan taraqqiy etib, iqtisodiy va siyosiy mavqei kundan-kunga ortib bormoqda. Ammo ijtimoiy sohada va ayniqsa, ta’lim-tarbiyada depsinish va umumiy taraqqiyotdan orqada qolish sezilmoqda. Bunday noxush vaziyatdan chiqib ketish yo‘llaridan biri ta’lim-tarbiya jarayonini qabul qilingan davlat standartlari asosida texnologiyalashtirishdir.

Ta’lim jarayoniga mukamallik, aniqlik, yo‘lga solinganlik, tartiblilik, ravonlik, vazminlik alomatlarini berish orqali samaradorligini oshiruvchi tadqiqot olib borilgan[5].

Zamonaviy pedagogikada ham, ta’limni shunday modellari, unga nisbatan shunday yondashuvlar ishlanmoqdaki, ular ta’limga, ishlab chiqarish – texnologik jarayon, ma’lum sharoitlarda va belgilangan vaqt ichida ko‘zlangan ta’lim maqsadlariga erishishni kafolatlaydigan xarakterni berish imkoniyatini yaratadi.

Jahondagi rivojlangan davlatlar o‘z faoliyatining turli sohalarini, shu jumladan, ta’lim-tarbiya sohasini rivojlantirishni ham tegishli milliy modellar asosida tashkil qilishgan. Dunyoda mustaqil ta’lim olish sifatini oshirish, yoshlarning jamiyatda muvaffaqiyatli o‘z o‘rnini topishida muhim xususiyatlaridan biri hisoblanadi. Jumladan, 2030 yilgacha qabul qilingan umumjahon ta’lim Konsepsiyasida “Butun hayot davomida sifatli ta’lim olishga imkoniyat yaratish” g‘oyasi yoshlarning zamonaviy ta’lim olishlari, mustaqil ishlash malakalarini uzluksiz oshirish orqali zaruriy kompetensiyalarni, ijodiy yaratuvchanlik, tadqiqotchilik, mantiqiy tafakkurini rivojlantirishga alohida e’tibor qaratilgan[1].

Strategik rejalashtirish har qanday ijtimoiy-iqtisodiy sohani rivojlantirishning asosi bo‘lib, bugungi kunda innovatsion iqtisodiyotni shakllantirishning zarur sharti, mamlakat farovonligi va xavfsizligi omili bo‘lgan oliy ta’lim tizimini modernizatsiya qilish, global raqobatning vujudga kelishi natijasida innovatsiyalarni ta’lim jarayoniga joriy qilish, ta’lim texnologiyalarini muntazam yangilash, dinamik o‘zgaruvchan dunyo talablariga tez moslashishni talab qiladi.

Muhokama. Bugungi kunda Yangi O‘zbekiston “Inson qadri ustuvor bo‘lgan jamiyat va xalqparvar davlat” tamoyili negizida barpo etilmoqda. Jumladan, 2022-2026-yillarga mo‘ljallangan Yangi O‘zbekistonning taraqqiyot strategiyasida belgilangan vazifalarni amalga oshirish, jamiyatning sifat jihatidan

rivojlanish darajasi uning intellektual, madaniy va ma’naviy salohiyatining o’sishiga bog‘liq bo‘lib, bu jarayonda ta’limning o‘rni beqiyosdir.

XXI asr Yangi O‘zbekistondagi sog‘lom dunyoqarashga ega bo‘lgan iymonli, diyonatli yoshlarga fikrlash va halol mehnat qilish davri ekanligini sezdirib bormoqda. Ayniqsa, ajdodlarimizdan bizgacha meros bo‘lib kelgan yuksak insoniy sifat va fazilatlarining yoshlar tarbiyasiga singib, ularning ma’naviy yetuk, salohiyatli, zukko va barkamol bo‘lib shakllanishidagi xizmati beqiyosligiga shubha yo‘q[7].

Butun dunyo mamlakatlarida kuzatilayotgan global inqirozlar davrida har bir shaxs eng avvalo vaziyatni to‘g‘ri tahlil qilish va undan chiqish yo‘llarini ham vijdonan harakat qilishi lozim. Shu jumladan, qaysi kasb egasi bo‘lishidan qat’iy nazar hamjihatlikda harakat qilmoqlari lozim. Bu borada ham, ayniqsa biz pedagoglarning ham roli kattadir. Shakllanib kelayotgan yangi avlodga bunday vaziyatlarni to‘g‘ri talqin qilgan holda, ularda bukilmaz iroda va madaniyatni shakllantirmog‘imiz lozim.

Mamlakat taraqqiyotini malakali mutaxassislar belgilaydi, zamon talablariga javob beradigan, ilg‘or fan - texnika, texnologiya yutuqlarini egallab olgan kadrlarni yetishtirmasdan jamiyatni yuksaltirib bo‘lmaydi. 2020-yilda qabul qilingan “Ta’lim to‘g‘risida”gi Qonun va O‘zbekiston Respublikasi oliy ta’lim tizimini 2030-yilgacha rivojlantirish konsepsiyasi asosida tashkil etilgan uzluksiz ta’lim tizimi, har tomonlama bilimli, intellektual salohiyati, ma’naviyati yuksak, barkamol avlodni shakllantirish mexanizmi mamlakatimizda kuchli demokratik davlat barpo etish va rivojlantirishning muhim omili bo‘lib xizmat qilmoqda. Ma’lumki, ta’lim sohasidagi islohotlar mamlakatimizda olib borilayotgan ijtimoiy-iqtisodiy islohotlarning uzviy va hal qiluvchi yo‘nalishlaridan biri hisoblanadi. “Oliy ta’lim - ilm-fan - ishlab chiqarish o‘rtasida uzilishlar mavjud, integratsiya ta’minlanmagan, ilmiy-tadqiqot institutlari oliy ta’limda kadrlar tayyorlash jarayoniga zarur darajada jalb etilmagan, ularda ilmiy izlanishlar iqtisodiyot sohasining real ehtiyojlaridan kelib chiqmasdan amalga oshirilmoqda. Oliy malakali ilmiy va ilmiy-pedagog kadrlarning tizimli tayyorlanmasligi oliy ta’lim muassasalarining ilmiy salohiyatining pasayishiga olib kelmoqda”[2].

Yangi O‘zbekiston huquqiy demokratik jamiyat qurish yo‘lidan borar ekan, o‘z fuqarolarining, ayniqsa, yangi jamiyat barpo etishga bel bog‘lagan, o‘z kelayotgan avlodning ma’naviy-axloqiy shakllanishiga alohida e’tibor qaratmoqda. Barkamol shaxs tarbiyasini tashkil etish barcha davrlarda ham ijtimoiy jamiyatning muhim talabi va asosiy maqsadi bo‘lib kelgan.

Xulosa. Jamiyatning progressiv rivojlanishida oliy ta’lim va pedagoglar yuqori darajada ahamiyatli bo‘lib, ta’lim, fan va madaniyatning kelajagini shakllantiruvchi shaxs sifatida uning jamiyat hayotidagi mavqeini yuqori baholash lozim. Hozirgi kunda ilm-fan va jamiyat rivojlanishining yangi bosqichiga o‘tishi bilan zamonaviy jamiyatning o‘qituvchiga bo‘lgan talablari o‘z borayotganini anglash juda muhimdir, shu bilan birga, uning ushbu jamiyat rivojiga qo‘shgan hissasi ham ortib bormoqda.

Bugungi kunda jahon miqyosida, jumladan mamlakatimizda ham oliy ta’lim tizimini raqamlashtirish va rivojlantirish masalasi davlat darajasiga ko‘tarilgan bo‘lib, bu borada keng ko‘lamli chora-tadbirlar amalga oshirilmoqda. O‘zbekiston sharoitida raqamli iqtisodiyotni rivojlantirishning qonuniyatlari, tendensiyalari va imkoniyatlarini, xususan, axborot texnologiyalarining iqtisodiyotning turli sohaslariga kirib borish darajalarini ilmiy asosda o‘rganish nihoyatda dolzarb ahamiyat kasb etadi[5].

“Raqamli O‘zbekiston – 2030” strategiyasi doirasida O‘zbekiston Respublikasi ijtimoiy-iqtisodiy taraqqiyotining barqarorligini ta’minlash, jahon tajribasiga suyanan holda milliy iqtisodiyotni jadal sur‘atlarda raqamlashtirish uchun quyidagi ishlarni bajarish lozimligi ko‘rsatib o‘tilgan:

- raqamli iqtisodiyotni rivojlantirishning me’yoriy-huquqiy bazasini shakllantirish;
- milliy iqtisodiyotning barcha tarmoq va sohaslarini modernizatsiyalashda imkon qadar eng so‘nggi raqamli texnologiyalarni joriy etish;
- eng so‘nggi raqamli texnologiyalarga asoslangan kommunikatsion vositalar, mashina va uskunalarni sotib olish, o‘rnatish va mahalliy kadrlarning ularda ishlash malakalarini oshirish;
- maktabgacha ta’lim tizimidan boshlab, to oliy ta’limdan keyingi ta’lim tizimigacha raqamli iqtisodiyotni rivojlantirishga qaratilgan kadrlar siyosatini ishlab chiqish va yuritish.

Raqamli texnologiyalarning jadal rivojlanishi nafaqat iqtisodiyotda, balki jamiyatda ham tub o‘zgarishlarga olib keladi.

Iqtisodiyot tarmoqlari va ta’limning qaysi turi va bosqichi bo‘lmasin, uning bozor iqtisodi sharoitida yashashi va amal qilishida sifat mezoni asosiga tayanadi, shuning uchun oliy ta’lim sohasida sifatning ta’minlanishi pirovardda yetuk kadrlar tayyorlashga sabab bo‘ladi. Bu borada mamlakatimizda jahon tajribalari ham o‘rganilmoqdaki, bu o‘z navbatida O‘zbekistondagi oliy ta’limning jahon oliy ta’limining tarkibiy qismi sifatida globallashtirish jarayonlarida o‘z o‘rnini topib olayotganligidan dalolat bermoqda. Bizningcha, bu kabi jarayonlar ilmiy jamoatchilik tomonidan yanada o‘rganilishi lozim, binobarin, sifatning mohiyatini to‘liq anglash va talqin etish ehtiyojlari paydo bo‘ldi. Bunda jahon tajribasini tanqidiy tahlil etish maqsadga muvofiqdir[6].

Mamlakatimizda oliy ta’lim sohasidagi davlat siyosatining strategik maqsadi innovatsion iqtisodiyotni rivojlantirish, jamiyat va yoshlarning zamonaviy ehtiyojlariga javob beradigan yuqori sifatli ta’lim tizimini amalga oshirishdan iborat.

Adabiyotlar:

1. Yangi O‘zbekistonning 2022-2026 yillarga mo‘ljallangan Taraqqiyot Strategiyasi.
2. O‘zbekiston Respublikasi Prezidenti Shavkat Mirziyoevning Oliy Majlisga Murojaatnomasi. <http://uza.uz/oz/documents/zbekiston-respublikasiprezidenti-shavkat-mirziyeevning-oliy-22-12-2017>
3. Malika Muxamadjonovna Parpieva Ta’lim tizimi sifatini oshirishda innovatsion faoliyat // Academic research in educational sciences. 2021. №1. URL: <https://cyberleninka.ru/article/n/talim-tizimi-sifatini-oshirishda-innovatsion-faoliyat> (data obraçeniya: 19.12.2022).
4. Sarsenbaeva R. M. Iqtisodiy fanlarni o‘qitishda interfaol metodlardan foydalanish asoslari // Sovremennoe obrazovanie (Uzbekistan). 2016. №9. URL: <https://cyberleninka.ru/article/n/i-tisodiy-fanlarni-itishda-interfaol-metodlardan-foydalanish-asoslari> (data obraçeniya: 13.04.2023).
5. Hikmatovna, Samieva Shakhnoz, et al. "Professional Development of the Teacher's Personality in the System of Secondary Special Vocational Education." Annals of the Romanian Society for Cell Biology (2021): 2946-2949.
6. Yevraziyskaya ekonomicheskaya komissiya: Departament promyshlennoy politiki. “Analiz mirovogo opyta razvitiya promyshlennosti i podxodov k sifrovoy transformatsii promyshlennosti gosudarstv-chlenov Yevraziyskogo ekonomicheskogo soyuza”. Moskva. —2017.
7. Keshelava A.V. (2017) Vvedenie v «Sifrovuyu» ekonomiku/ A.V. Keshelava V.G. Budanov, V.Yu. Romyansev i dr.; pod obsh. red. A.V. Keshelava; gl. «sifr.» kone. I.A. Zimnenko. - VNIIGeosistem, 2017. - 28 s
8. Kupriyanovskiy V.P., Namiot D.Ye., Sinyagov S.A va boshqalar “Optimizatsiya ispolzovaniya resursov v sifrovoy ekonomike”. International Journal of Open Information Technologies ISSN ilmiy jurnali. —2016.

MA’NAVIYAT VA TARBIYA

O‘QUVCHI SHAXSINI OILADA TARBIYALASHDA MILLIY QADRIYATLARDAN SAMARALI FOYDALANISHNING PSIXOLOGIK IMKONIYATLARI

*Musinova Nozira Mirjadjanovna,
Buxoro davlat universiteti mustaqil izlanuvchisi*

Ushbu maqolada o‘quvchi shaxsining ma’naviyatini shakllantirish yo‘nalishlari, qadriyatlarini ular ongiga singdirish, mahalliy qadriyatlarining eng yetuklari va milliy manfaatlarga mosligi, milliy muhit qadriyatlarini yaratish va saralash, har bir fuqaroning o‘z milliy qadriyatlarini asrab - avaylashi, kelajak avlodlarga yetkazishi uchun imkoniyatlarning mavjudligi, ajdodlar merosi, madaniy boyliklar, mumtoz qadriyatlarini hurmat qilish, ularni o‘rganish, har bir millatning tili, qadriyatlari, urf-odatlarini, an‘analarini hurmat qilish xususida so‘z boradi.

Kalit so‘zlar: tarbiya, ma’naviyat, ma’rifat, mafkura, milliy qadriyat, ma’naviyatini shakllantirish, axloqiy, aqliy, jismoniy, estetik, ma’naviy, tarbiyalar.

ПСИХОЛОГИЧЕСКИЕ ВОЗМОЖНОСТИ ЭФФЕКТИВНОГО ИСПОЛЬЗОВАНИЯ НАЦИОНАЛЬНЫХ ЦЕННОСТЕЙ В СЕМЕЙНОМ ВОСПИТАНИИ ЛИЧНОСТИ СТУДЕНТА

В данной статье рассмотрены направления формирования духовности личности студента, привития в его сознании ценностей, наиболее зрелых локальных ценностей и их совместимости с общенациональными интересами, создание и отбор ценностей национальной среды, сохранение национальных ценностей каждым гражданином, и передача их будущим поколениям. Речь идет о наличии возможностей, наследии предков, культурных богатств, уважении к классическим ценностям, их изучении, уважении к языку, ценностям, обычаям и традициям каждого народа.

Ключевые слова: воспитание, духовность, просвещение, мировоззрение, национальная ценность, формирование духовности, нравственное, психическое, физическое, эстетическое, духовное, воспитание.

PSYCHOLOGICAL POSSIBILITIES OF EFFECTIVE USE OF NATIONAL VALUES IN FAMILY EDUCATION OF STUDENT PERSONALITY

In this article, the directions of forming the spirituality of the student's personality, instilling values into their consciousness, the most mature local values and their compatibility with national interests, the creation and selection of national environment values, the preservation and preservation of national values by every citizen, and the transfer of them to future generations. It is about the existence of opportunities, heritage of ancestors, cultural wealth, respect for classical values, their study, respect for the language, values, customs, and traditions of each nation.

Key words: education, spirituality, enlightenment, ideology, national value, formation of spirituality, moral, mental, physical, aesthetic, spiritual, education.

Kirish. Ma`lumki, milliy ma'naviy qadriyatlar -ijobiy axloqiy sifatlarni takomillashtirish, davlat va millat rivojiga to'g'anoq bo'ladigan salbiy illatlarni bartaraf etish omilidir. Milliy g'oya va ma'naviy qadriyatlar orasida uzviy aloqadorlik, o'zaro ta'sir mavjud bo'lib, bu quyidagilarda o'z ifodasini topadi:

1. Milliy qadriyatlar milliy g'oya uchun ma'naviy negiz, manba bo'lib xizmat qiladi.
2. Milliy g'oya qadriyatlarini boyitish, yanada yuksak bosqichga ko'tarish, odamlar ongi va qalbiga milliy qadriyatlarini singdirish omili bo'lib hisoblanadi.
3. Milliy g'oya xalqning tub manfaatlari nuqtayi nazaridan mavjud ma'naviy qadriyatlarga baho beradi, ijobiy jihatlarni rivojlantirish, salbiy holatlarni inkor etishning ma'naviy mezonini bo'lib maydonga chiqadi.

Adabiyotlar sharhi.

Madaniyat («kultura») so‘zidan olingan bo‘lib, parvarish qilish, ishlov berish ma‘nosini bildiradi) – ijtimoiy taraqqiyot davomida insonlarning faoliyati tufayli qo‘lga kiritilib, ularning ijtimoiy ehtiyojlarini qondirishga xizmat qiluvchi moddiy va ma‘naviy boyliklar tizimi. [2].

Ma‘rifat shaxs ongiga ilmiy bilim, axloq qoidalari hamda ijtimoiy munosabatlarni tartibga soluvchi

huquqiy me'yorlarni singdirish, ta'lim-tarbiyani takomillashtirish, milliy meros va umuminsoniy qadriyatlarni o'rganish, ularni targ'ib etish maqsadida amalga oshiriladigan tadbirlar tizimi. [2].

Mafkura (arabcha «mafkura» - naqta nazar va e'tiqodlar tizimi, majmui) – jamiyatdagi muayyan siyosiy, huquqiy, axloqiy, diniy, badiiy, falsafiy, ilmiy qarashlar, shuningdek, ma'naviy-axloqiy yuksalish, ma'rifiy-tarbiyaviy ishlarning rivojini ta'minlovchi, ularning maqsad va yo'nalishlarini aniqlashda yetakchi o'rin tutuvchi g'oyalarni tizimi. [2].

Tadqiqot metodologiyasi va empirik tahlil.

Ma'lumki, jamiyat taraqqiyotining har bir davrida o'ziga xostarbiyalash, metodologiyasi va vositalari bo'lgan. O'tmish hayotimizga nazar tashlaydigan bo'lsak, avvalo ota-ona oilada ibrat namuna vazifasini bajargan, mahalla yoki aholining ma'lum hududidagi ziyoli va barkamol insonlar ham tarbiya sohasida salmoqli o'ringa ega bo'lgan. Ular: buyuk davlat arboblari, donishmandlarimiz, xalq qahramonlarimiz, mutafakkirlarimiz va ular tomonidan yoki ishtiroki orqali shakllangan nazariya, ta'limot yoki mafkuralarimiz tarbiya shakllari va usullarini avloddan avlodga o'tkazib kelishga muhim omillar hisoblanadi. Bulardan tashqari turli milliy marosimlar, urf-odatlar, an'analar orqali ham yosh avlodning keksa avlod udumlarini o'rganishga erishilgan. Hamma tarbiyalar ichida shaxs tarbiyasining jamiyat taraqqiyotidagi o'rni beqiyosdir. Bu albatta ma'naviy-axloqiy tarbiya orqali amalga oshiriladi va u o'quvchilarni ma'naviy dunyoqarashini kengaytirishga qaratilgan bo'ladi. Ta'lim oluvchilarni ma'naviy axloqiy tarbiyasida o'ziga xos metodlar, shakllar va vositalar mavjud bo'lib, ular ushbu sohada faoliyat olib borishning samarasini belgilashda metodik asos bo'ladi [5].

Demak, o'quvchilarni ma'naviyatini shakllantirishning metodologik asoslarini ishlab chiqish mazkur sohaning eng muhim va dolzarb muammolaridandir.

Quyida bu sohada olib borilgan izlanishlardan qisqacha ma'lumot keltiramiz:

1. O'quvchilarni ma'naviyatini shakllantirish yo'nalishlari.

- o'quvchilarni ongi va qalbiga ona tuproq, ona Vatan, tarixiy Vatan, Vatan sog'inchi, Vatan qayg'usi va Vatan tuyg'usi kabilarni to'g'risidagi ma'lumotlarni ular yoshi va tafakkur qamroviga moslab singdirish;
- o'quvchilarda Ona Vatanimizga va tilimizga hurmat va muhabbat uyg'otish;
- milliy qadriyatlarimizga hurmatni kuchaytirish;
- o'quvchilarda oilaning, mahallaning, maktabning ta'limiy manbalari asosida ularni vatanparvarlik hissiyatini uyg'otish;
- ommaviy sport o'yinlariga qatnashish yoki uni kuzatish;
- moddiy-ma'rifiy masalalarda olib borilayotgan ommaviy tadbirlarga borish;
- ta'limda o'qitiladigan fanlar mazmuniga ma'naviyatga oid boy milliy merosimizdan ma'lumotlar singdirish;
- radio va televideniya dasturlaridagi «Hidoyat sari», «Ziyo», «Ma'naviyat saboqlari» va shu kabi eshittirishlarni eshitish va ko'rish;
- ta'lim davomida o'tkaziladigan «Ma'naviyat soatlari», «Tarbiyaviy soatlar», «Milliy bayramlar»ni nishonlash va shu kabilarda o'quvchilarni ongiga milliy-ma'naviy qadriyatlardan ular ongiga moslarini singdirish va shu kabilarni.

2. O'quvchilarni ma'naviyatini shakllantirish usullari [4].

- ta'lim-tarbiya jarayonidagi ko'rgazmalilikka, uzviylik va uzluksizlikka, yangi axborot va pedagogik texnologiyalariga, tarixiy - mantiqiy o'zlikka va shu kabilarga amal qilib ta'lim - tarbiya berish;
- targ'ibot - tashviqot jarayonida ko'rgazmalilik, aniqlik va soddalik, tushunarlilik, keng qamrovlilik, aniq maqsadga yo'naltirilganlik va shu kabilarni e'tiborga olgan o'quvchilarga ma'naviy tarbiya berish.

Bu usullar ta'lim - tarbiya jarayonining barcha jabhalarida muhim vazirur. Ular orqali ta'lim - tarbiya jarayonida barkamol avlod tarbiyasining optimal variantini amalga oshirishga erishish mumkin.

3. O'quvchilarni ma'naviyatini shakllantirish metodlari.

O'quvchilarni ma'naviyatini ongiga ta'sir etuvchi metodlar: ma'naviy - axloqiy mavzudagi suhbatlar; hikoya; tushuntirish; namuna ko'rsatish; kishidagi ijobiy xislat va fazilatlarini insonning olib borishiga ekanligiga ishonitirish; bahs-munozaralar uyushtirish; uchrashuvlar qilish; tanlovlar o'tkazish; sahnaviy darslar o'tkazish; o'quv va yordamchi adabiyotlar bilan ishlash; matbuot konferensiyasini o'tkazish;

ma'naviy tarbiyaga oid multimedialni tarbiya texnologiyalarini yaratish va amaliyotga joriy etish.

Ma'naviyatni shakllantirishga ta'sir etuvchi metodlar: kasbiy o'yinlar; ishchanlik o'yinlari; «Aqliy hujum»; fikr va g'oyalarni tizimlashtirish; bahs - munozara; musobaqa; devoriy gazeta chiqarish; ma'naviyatga oid albom va jurnal tayyorlash; axloqiy - muammoli vaziyatlar tahlili; tarbiyaviy (pedagogik) masalalar tuzib, uning yechimlarini tahlil qilish va shu kabilarni.

4. O‘quvchilar ma’naviyatini shakllantirish vositalari.

o‘quvchilar ongiga va qalbiga ma’naviy tarbiyaga oid ma’lumotlarni singdirishga oid tarbiyaviy tadbirlar rejasini tuzish va unga mos didaktik ma’lumotlar hamda tarqatma materiallar;

- o‘quvchilar ma’naviy tarbiyasiga oid ommabop kitoblar, bukletlar va videofilmlar hamda multfilmlar;

- mustaqillik qahramonlari haqidagi film, kitob, musiqa vatasviriy san’at asarlari;

milliy tarixiy qahramonlarimiz va donishmand mutafakkirlarimiz hayoti va faoliyati aks ettirilgan albom-kitoblar.

Milliy qadriyatlar - millat uchun muhim ahamiyat kasb etadigan, etnik jihat va xususiyatlar bilan bog‘liq bo‘lgan qadriyatlar shaklidir. Dunyoda o‘ziga xos qadriyatlari bo‘lmagan millat yo‘q. Milliy qadriyatlar millatning tarixi, yashash tarzi, ma’naviyati hamda madaniyati bilan uzviy bog‘liq holda namoyon bo‘ladi.

O‘zbekiston mustaqillikka erishishi tufayli milliy qadriyatlarga e’tibor kuchaydi. Zero, milliy qadriyatlar mamlakatimiz mustaqilligini mustahkamlaydigan ma’naviy asoslardan biri. Xalqimizning asrlardan-asrlarga meros tarzida kelayotgan milliy qadriyatlari uzoq tarixiy jarayonda shakllangan. Ular ona yurtga ehtirom, avlodlar xotirasiga sadoqat, kattalarga hurmat, hayo, andisha kabi xususiyatlarining ustuvorligi, boshqa xalqlarnikiga o‘xshamaydigan urf-odatlar, rasm-rusumlar, marosimlar va ao’analar bilan tavsiflanadi.

Ma’lumki, qadriyatlar muayyan sharoitlarda shakllanadi. SHu sababli ular mahalliy, milliy, mintaqaviy shakllar va umuminsoniy shakl mazmunda mavjud bo‘ladi. Mahalliy qadriyatlarining eng yetuklari va milliy manfaatlariga, moslari asta-sekin saralanib, umummilliy darajaga ko‘tariladi. Milliy muhit qadriyatlarni yaratish va saralashning asosiy manbaidir: u milliy qadriyatlarining eng yaxshilarini voyaga yetkazib, jahon miqyosiga olib chiqadi.

Bu tamoyil va qadriyatlar O‘zbekiston hududida istiqomat qilayotgan har bir fuqaroning o‘z milliy qadriyatlarini asrab - avaylashi, kelajak avlodlarga yetkazishi uchun to‘la imkoniyatlar yaratilishini ifodalaydi. o‘tmishdagi bobolarimiz qoldirgan meros, madaniy boyliklar, mumtoz qadriyatlarni hurmat qilish, ularni o‘rganish, ular zamiridagi bu tamoyilning asosiy jihatlari. Har bir millatning tili, qadriyatlari, urf-odatlari, ao’analarini hurmat qilishni ta’minlash milliy istiqol mafkurasining amal qilishida umuminsoniy andozalar namoyon bo‘lishi uchun asoslar yaratadi. Demak o‘zbek xalqining milliy xususiyatlarida:

1. Oila - muqaddas tushuncha. Oila qurish - o‘ta mas’uliyatli ish. «Oila - eskilik unsuri emas». U muqaddas. oilada millat kelajagi mujassam. Yohlarni tarbiyalashda, kamolga yetkazish, ilm-hunar berish, uyli-joyli qilish - aksariyat oilalarning eng oliy maqsadidir...

2. Mahalla - o‘z-o‘zini boshqarishning o‘zbek xalqi yaratgan eng katta yutug‘i, oqilona shaklidir. Mahalla - tarbiya maskani, har bir oilaga tayanch va suyanch ekanligi ko‘pchilikka ayon.

3. Qo‘ni-qo‘shnichilik munosabatlari uzoq tarixga ega bo‘lib, asrlar davomida bu boricha muayyan qadriyatlar shakllangan. «Yon qo‘shnim - jon qo‘shnim», «Hovli olma - qo‘shni ol . «Uzoqdagi qarindoshdan yaqindagi qo‘shni afzal» va h.k.

4. Keksalarga hurmat - inson hayotiy tajribasi davomida shakllangan qadriyat. Jonli tabiatda hayot uchun kurash qonuniyati mavjud. Nasl qoldirish, yangi avlodga mehr qo‘yish, uni oyoqqa turg‘azish jon fido qilish hollari aksariyat hayvonlarda kuzatiladi. Ammo qariyalarni e‘zozlash. keksalarga ehtirom, mehr-muruvvat ko‘rsatish - insoniy fazilatdir. Bularsiz milliy g‘oyamizni tasavvur eta olmaymiz. «Keksani qopda saqla, o‘ligini hafta saqla»...

5. Ayol zotiga ehtirom - insoniyatning yarmidan ko‘pini tashkil etadigan xotin-qizlarga bo‘lgan munosabatning eng yuqori cho‘qqisidir. Demokratiyaning eng muhim yutug‘i - har ikki jins teng huquqli va erkin bo‘lishini ta’minlashdir...

6. Onaga bo‘lgan hurmat va sadoqat - eng oliy qadriyatdir. Shuning uchun Vatanga, milliy tilga nisbat berilganda ona nomi qo‘shiladi. Milliy istiqol g‘oyasi onalar uchun, jamiyatdagi barcha ayollar uchun farovon hayot, go‘zal turmush yaratishni maqsad qilib, xotin-qizlarning erkinligi va o‘z qadr-qimmatini anglab yetishiga, o‘z salohiyat va imkoniyatlarini yuzaga chiqarishga sharoit yaratishni bosh g‘oyasida mujassamlashtirgan.

Xulosa va munozara.

Ma’naviy-axloqiy tarbiya yoshlarning barkamol bo‘lib shakllanishida mustahkam asosdir.

Ta’lim oluvchilar ma’naviy-axloqiy tarbiyasida o‘ziga xos metodlar, shakllar va vositalar mavjud bo‘lib, ular ushbu sohadagi faoliyat olib borishning samarasini belgilashda metodik asos bo‘ladi. Yoshlar orasida olib boriladigan ma’naviy-axloqiy tarbiyaning quyidagicha metod, shakl va vositalari bor. Ular haqida qisqacha ma’lumot beramiz.

Bizning ajdodlarimiz bolalarga ma’naviy-axloqiy tarbiya berish sohasida katta pedagogik tajriba to‘plaganliklari, ushbu merosdan ta’lim-tarbiya jarayonida foydalanishga bugungi kunda kuchli ehtiyoj tug‘ilayotganligiga amin bo‘ldik. O‘quvchilarni ma’naviy jihatdan tarbiyalashning pedagogik asoslari ta’lim mazmunini boy ma’naviy merosimiz bilan integratsiyalashtirishni talab etmoqda.

Shu sababli ta’lim jamiyat taraqqiyotiga mos ravishda rivojlanib boradi va shu asosda shaxs ma’naviy va intellektual salohiyati ham jamiyat talablari asosida barkamollashib boradi.

Adabiyotlar:

1. Ergashev I. va boshq. Milliy istiqlol g‘oyasi: O‘zbekiston Respublikasi Oliy ta’lim bakalavriat bosqichi uchun darslik. –T.: Akademiya. 2017, 195-200 betlar.
2. Ma’naviyat: asosiy tushunchalar izohli lug‘ati.T.: G‘.G‘ulom nomidagi nashriyot-matbaa ijodiy uyi, 2010. - B-333.
3. To‘raqulova I.X., Oilada bola tarbiyasining ma’naviy asoslar.-T.:”Fan va texnologiya”, 2014.
4. Hasanboyev J., Turopova M., Hasanboyeva O.. -Ma’naviy axloqiy tarbiya asoslaril. Toshkent. G‘ofur G‘ulom nomidagi adabiyot va san'at nashriyoti. 2018.
5. Musurmonova O., Qo‘chqorov R., Qarshiboyev M. -Milliy istiqlol g‘oyasi va ma’naviyat asoslaril. 9-sinf darsligi. Toshkent. -Ma’naviyat, 2016.
6. Imom Ismoil al-Buxoriy. Hadis. 1-4-tomlar. Toshkent, Qomuslar boshtahriyati. 1997.

O’QUVCHILARDA INSONPARVARLIK HIS-TUYG’ULARINI SHAKLLANTIRISHNING PEDAGOGIK-PSIXOLOGIK XUSUSIYATLARI

Talabova Dilrabo Tolibovna,

Farg’ona viloyati pedagoglarni yangi metodikalarga o’rgatish milliy markazi “Maktabgacha, boshlang’ich va maxsus ta’lim metodikalari” kafedrasida o’qituvchisi

Ushbu maqola boshlang’ich sinf o’quvchilarida insonparvarlik his-tuyg’ularini shakllantirish orqali insonparvarlik tayanch fazilatlarini tarkib toptirish hamda vatanga sadoqatli burch va mas’uliyatga ega, insoniy fazilatlar sohibi bo’lgan, ma’naviy-axloqiy his-tuyg’ulari barqaror shakllangan yoshlarni tarbiyalash kabi tushunchalar bo’shlang’ich ta’lim jarayonidagi dolzarb masalalardan ekanligi haqida yozilgan, shuningdek, zamonaviy dunyoda inson omili, uning huquqlari, imkoniyatlari, ehtiyojlari va manfaatlarini to’g’risida so’z yuritilganda “insonparvarlik” tushunchasi faol qo’llaniladi. Ushbu tushuncha inson omilini tavsiflashda ahamiyatli ustuvor tamoyillardan biridir. Shaxslararo munosabatlarni tashkil qilishda insonparvarlik tamoyiliga tayanish subyektlar o’rtasida jamoaviylik, o’zaro hamjihatlik, do’stlik, o’rtoqlik, hamkorlikka erishishni ta’minlaydi. Fuqarolarning bu kabi sifatlariga ega bo’lishi huquqiy jamiyatni qurishda muhim ahamiyatga ega. Maqolada “insonparvarlik” tushunchasining ontogenezi va tavsifi xususida ham so’z yuritilgan.

Kalit so’zlar: insonparvarlik, boshlang’ich sinf, ta’lim, vatanparvarlik, tarbiya, mas’uliyat, inson, parvarish, insonparvarlik, gumanizm, insonparvarlik sifatlarini.

ПЕДАГОГИКО-ПСИХОЛОГИЧЕСКИЕ ОСОБЕННОСТИ ФОРМИРОВАНИЯ ЧУВСТВА ГУМАННОСТИ У УЧАЩИХСЯ

Эта статья представляет собой формирование гуманитарных базовых качеств посредством формирования гуманитарных чувств и обладает человеческими качествами, духовным моральным чувством. Такие концепции, как обучение молодых людей патриотизму, касаются актуальных проблем в закрытом образовательном процессе, в статье рассматривается Концепция «человечества» о человеческом факторе, его правах, возможностях, потребностях и интересах.. Эта концепция является одним из важных принципов, важных для описания человеческого фактора. Сущности принципа человечности в форме межличностных отношений обеспечивают коллективное, взаимное понимание, дружбу, сотрудничество. Тот факт, что граждане обладают такими качествами, важны для построения гражданского общества. В статье также обсуждается онтогенез и описание концепции «гуманность».

Ключевые слова: гуманность, начальный класс, обучение, патриотизм, воспитание, ответственность, человечество, гуманизм, гуманные качества.

PEDAGOGICAL AND PSYCHOLOGICAL CHARACTERISTICS OF FORMING HUMANITY FEELINGS IN STUDENTS

This article is a formation of humanitarian base qualities through the formation of humanitarian feelings and has human qualities, a spiritual moral feeling. The concepts such as educating steady-formed young people are about topical issues in the closed educational process, as well as the concept of "humanity" on the human factor, its rights, opportunities, needs and interests are actively used. This concept is one of the significant principles important in describing the human factor. The entities of the humanity's principle on the form of interpersonal relationships provide collective, mutual understanding, friendships, cooperation. The fact that citizens have such qualities are important in building a legal society. The article also discusses the ontogenesis and description of the concept of "humanity".

Keywords: humanitarian, primary class, patriotism, upbringing, responsibility, humanity, humanism, humanitarian qualities.

Kirish. Shaxsning rivojlanishi – jamiyat rivoji demakdir. Jamiyat oldida turgan eng dolzarb vazifalardan biri – har tomonlama yetuk, salohiyatli, barkamol va sog’lom avlodni voyaga yetkazishdan iboratdir. Mamlakat hayotidagi ijtimoiy-iqtisodiy hamda siyosiy rivojlanish, o’zlikning anglash jarayonining tezlashuvi ta’lim mazmunini tubdan o’zgartirish ehtiyojini oshirmoqda.

Inson taraqqiyoti, tafakkur erkinligi, barkamol insonni tarbiyalash, farzandlarimiz bizga nisbatan aqqliroq, bilimdonroq, kuchliroq, erkinroq va baxtliroq bo'lsin, degan g'oyalar, ularni amalga oshirish yuzasidan qilinayotgan ulkan bunyodkorlik va tashkilotchilik ishlari O'zbekistonda barpo etilayotgan yangi jamiyatning insonparvarlik maqsadini yaqqol ko'rsatib turibdi. Tafakkur erkinligi, uni eski mafkura asoratidan xoli etish, eng ilg'or milliy va umuminsoniy qadriyatlarni rivojlantirish hisobiga unga ijodkorlik ruhini bag'ishlash ma'naviy-ma'rifiy tarbiyaning eng dolzarb muammolaridan, ustuvor yo'nalishlaridan biri sifatida belgilandi.

Bugungi kunda mamlakatimizda amalga oshirilayotgan ta'limni isloh qilish, uning yangi davlat standartlarini yaratish, tarbiyaning asoslarini qayta ko'rib chiqish ham, jamiyatni demokratlashtirish jarayonlari ham oxir oqibatda inson kamoloti uchun zarur asoslarni yaratishga qaratilgandir.

Mamlakatimizda ta'lim tizimini tubdan isloh qilish jarayoni o'sib kelayotgan yosh avlodning rivojlanish davrlari xususiyatidan kelib chiqib, ta'lim-tarbiya jarayonini tashkil etishni muhim shart sifatida qo'ymoqda.

Jamiyatimizdagi yoshlarni tarbiyalashda optimal uslub va vositalardan foydalanishimiz lozim. Tarbiyaning vazifalari keng va ko'p qirralidir. Ta'limning asosiy vazifasi o'quvchilarni bilim, ko'nikma va malakalar bilan qurollantirish bo'lsa, tarbiya yosh avlodda jamiyatimizda qabul qilingan odob-axloq qoidalariga mos keladigan e'tiqodni, axloqiy malaka va ko'nikmalarni, ehtiyoj va intilishlarni tarkib toptirishdan iborat. Tarbiya bilan shug'ullanadigan har bir tarbiyachi birinchi navbatda o'z faoliyatini va unda ko'zda tutilgan maqsadni aniq tasavvur eta olishi, bu maqsadning muhimligini tushunishi lozim. Demak, qanday odamni tarbiya qilish darkor, tarbiya natijasida inson qanday bo'lishi kerak, degan savollarni avvaldan tasavvur etish zarur. Bunda kichik maktab yoshidagi o'quvchilarda insonparvarlik fazilatlarini shakllantirish katta ahamiyatni kasb etadi. Bu jamiyatning komil insonni tarbiyalashdek maqsadiga mos kelishi kerak.

Insoniy munosabatlardagi ishtirokisiz hech bir shaxs mavjud bo'la olmaydi. Zero, u jamiyatning a'zosi sifatida ijtimoiy subyektlar – o'zi taalluqli bo'lgan mikro va makromuhitdagi insonlar bilan faol muloqotda bo'ladi. Muloqot – shaxsning subyektiv xarakterga ega birlamchi ehtiyojlaridan biri sanaladi. Atrofdagilar bilan muloqotga kirishar ekan, shaxs dastlab o'zining mavjud ehtiyojlarini qondiradi: o'zaro axborot almashadi, hissiy kechinmalar bilan o'rtoqlashadi, boshqalarning namunasida ijtimoiy borliqqa bo'lgan munosabatni o'zlashtiradi. Dunyoqarashi endi shakllanib kelayotgan boshlang'ich sinf o'quvchilari uchun ijtimoiy subyektlar bilan muloqotda bo'lish, ayniqsa, ahamiyatlidir. Jamoaviylik, do'stlik, o'zaro yordam, hamjihatlik, bir-birini qo'llab quvvatlash, jamoa manfaati uchun harakat qilish kabi holatlarga mas'uliyat bilan yondashishga oid ko'nikma va malakalarini ilk bor ushbu yosh davrida o'zlashtiradi.

Asosiy qism. Maktabgacha ta'lim bosqichida ham bolalarda insonparvarlik fazilati shakllantiriladi. Biroq, ularning asosiy faoliyati o'yin bo'lgani sababli ular insonparvarlikning mohiyatini yetarlicha anglamaydi. Binobarin, insonparvarlik fazilatining shakllanishi uchun o'zaro yordam, bir-birini qo'llab-quvvatlash talab qilinadi. Boshlang'ich sinf o'quvchilarning asosiy faoliyati – o'qish. Mehnat faoliyatining asosiy turlaridan biri bo'lgan o'qish jarayoni o'quvchilardan bir-biriga yordam ko'rsatishni, bir-birini o'zaro qo'llab-quvvatlashni taqozo etadi. Bir so'z bilan aytganda, boshlang'ich sinf davri o'quvchilarda insonparvarlik fazilatini shakllantirishda muhim bosqich sanaladi.

Boshlang'ich sinf davri o'quvchilarda insonparvarlik fazilatini shakllantirish pedagogik jarayon bo'lib, uning tizimli, izchil, uzluksiz tashkil qilinishi kutilgan natijalarni kafolatlaydi. Tadqiqot mavzusi bo'lgan muammoning mohiyatini to'la anglash uchun dastlab tayanch tushunchalar bo'lgan “insonparvarlik” hamda “shakllantirish” atamalarining ma'nosini anglab olish talab qilinadi.

“Katta psixologik ensiklopediya” (“Bolshaya psixologicheskaya ensiklopediya”)da “insonparvarlik” (lot. “humanus” – insoniy) tushunchasi shunday izohlanadi: insonning hamdardligi yoki quvonishi ko'rinishida namoyon bo'lib, muloqot, birgalikdagi harakat, ishtirok etish hamda o'zaro yordam ko'rsatish borasidagi faoliyatida ko'zga tashlanadigan turli ijtimoiy obyektlar (shaxs, guruh yoki tirik mavjudot)ga nisbatan yondashuvlari majmui”[2, s. 123]. G.G.Quvondiqova, I.R.Choriyev tomonidan insonparvarlik axloqiy-psixologik xususiyatlarni ifodalovchi tushuncha sifatida qabul qiladi. Xususan, insonparvarlik – shaxsning o'zida axloqiy-psixologik xususiyatlari majmuini ifodalovchi sifat bo'lib, uning negizida insonni oliy qadriyat deya e'tirof qilgan holda unga nisbatan anglangan va xayrixoh munosabati yotadi [7]. Darhaqiqat, atrofdagilarning ichki kechinmalarini anglash, uni tushuna olish hamda unga nisbatan xayrixohlik insonparvar shaxsga xos eng muhim sifat sanaladi.

Ontogenez nuqtayi nazaridan “insonparvarlik” tushunchasi o'zbek tiliga arab va fars-tojik tillaridan kirib kelgan bo'lib, arabcha “inson” (“odam”), forsha-tojikcha “parvar” (“g'amxo'rlik”) atamaları hamda “lik” qo'shimchasining birikmasi sifatida qabul qilingan. Ma'no jihatidan bu tushuncha o'zbek tilida “shaxsga g'amxo'rlik qilish”, “shaxsni voyaga yetkazish”, “shaxsni tarbiyalash”, “shaxsga ijobiy

munosabatda bo‘lish” kabi ma’nolarini anglatadi. Lug‘aviy jihatdan esa insonparvarlik “odamning qadri, uning erkinligi, qobiliyatlari har tomonlama namoyon bo‘lishi uchun kurashish, insonning baxt-saodati, teng huquqliligi, adolatli hayotini ta’min etishga intilish, insoniylikning barcha tamoyillari yuzaga chiqishga shart-sharoitlarni yaratish” [8, 69-b.] demakdir.

“O‘zbek tilining izohli lug‘ati”da “insonparvarlik” tushunchasi bevosita “insonparvar” tushunchasi bilan o‘zaro uyg‘unlikda ifodalanishi ko‘rsatilgan. Xususan, “insonparvar – odamlarga g‘amxo‘r, ularni sevuvchi; inson maqsadlarini ko‘zlovchi”, “insonparvarlik – insonparvar shaxsga xos xususiyat, xatti-harakat” [10, 214-b.]. Berilgan ta’rif tushunchaning mohiyatini to‘g‘ri ifodalagan. Biroq, bir o‘rinda uni to‘g‘rilab ketish maqsadga muvofiqdir. Bizning fikrimizcha, ta’rif “inson maqsadlarini ko‘zlovchi” shaklida emas, “inson manfaatlarini ko‘zlovchi” tarzida ifodalanishi zarur. Binobarin, insonning maqsadlari uning o‘zigagina ayon, ammo individual holatda ham har bir insonning manfaati umuminsoniy manfaatlarga mos keladi. Shu sababli insonparvar shaxs umuminsoniy tamoyilga tayanib, boshqa bir shaxsning, boshqalarning manfaatiga ziyon keltirmaydigan xatti-harakatni sodir qiladi.

Ayrim manbalarda “insonparvarlik” tushunchasining izohi batafsil yoritilgan. Misol uchun, “O‘zbekiston Milliy ensiklopediyasi” [11, 175-b.]da mazkur tushuncha quyidagicha izohlangan: insonparvarlik – insonning qadri, erkinligi, baxt-saodati, teng huquqliligi to‘g‘risida, insoniylikning barcha tamoyillarini yuzaga chiqarish uchun shart-sharoitlar yaratib berish haqida g‘amxo‘rlik qilishni ifodalovchi tushuncha. Unga ko‘ra, dunyoda eng qimmatli narsa insondir, butun mavjudot, borliq insonga, uning baxt-saodatiga xizmat qilishi lozim. Inson taqdiri, xalq manfaatlari, mamlakat kishilari haqida g‘amxo‘rlik insonparvarlikning asosiy masalasidir”.

Mohiyatiga ko‘ra “gumanizm” tushunchasi bir necha ma’noni ifodalaydi. Chunonchi, uyg‘onish davrining nomlanishi hamda turli madaniy harakatlar, g‘oyaviy oqimlar, jamoatchilik fikrining yo‘nalishi; gumanitar fanlar tomonidan afzal bilinadigan nazariy bilimlar sohasining nomi; shaxsning odamiylik, ezgulik, hurmat kabi fazilatlarini belgilovchi axloqiy sifatlar; shaxsga nisbatan hayotning oliy qadriyati sifatida munosabatda bo‘lish; umuminsoniy ideallarga erishishga qaratilgan amaliy faoliyatning nomlanishi [9, s. 16]. Ayni o‘rinda “insonparvarlik” tushunchasi negizida yoritiladigan ma’nolar ro‘yxatini quyidagicha davom ettirish mumkin: jamiyat yoki shaxsning ma’naviy-axloqiy yetukligi darajasini belgilovchi tamoyil; ijtimoiy harakat yo‘nalishi; inson huquqlarini himoya qilishning muhim sharti.

Insonparvarlik negizida shaxsga xos quyidagi sifatlar – beg‘arazlik, samimiylilik, oliyjanoblik, xayrixohlik, rahmdillik, g‘amxo‘rlik, mehribonlik, muruvvatlilik, saxovatpeshalik, kuyinchaklik, odillik, haqgo‘ylik, haqqoniylik, adolatparvarlik, bag‘rikenglik, tolerantlik va boshqalar. Bu kabi sifatarni o‘zida mujassam qilgan insonparvar shaxsning xatti-harakatlarida atrofdagilarga yaxshilik va g‘amxo‘rlik qilish, hurmat bilan munosabatda bo‘lish, himmat ko‘rsatish, ularni yoqtirish, ular o‘rtasida ezgu g‘oyalarni targ‘ib qilish, ular haqida qayg‘urish holatlari ko‘zga tashlanadi. O‘zi tanigan-tanimagan kishilarning boshlariga biror bir musibat tushsa yoki ular biror-bir muammoga duch kelsa insonparvar shaxs doimo yordamga shoshadi, qo‘lidan kelganida ularni qo‘llab-quvvatlaydi. Atrofdagilarga nafrat bilan munosabatda bo‘lish, ko‘ngli torlik, ko‘ra olmaslik, ko‘ngli qoralik, hasadgo‘ylik, adolatsizlik insonparvar shaxsning xulq-atvoriga zid bo‘lgan illat hisoblanadi.

Mazmunan insonparvarlik g‘oyalari umuminsoniy, jamoaviy, individual shaklda tabiiy (toshqin, zilzila, qurg‘oqchilik, o‘rmon yong‘inlari) yoki ijtimoiy (urush harakati, tabiiy ofatdan keyingi tiklanish jarayoni, zulm, zo‘ravonlik kuchaygan, adolatsizlik, haqsizlik avj olgan vaqt)da o‘ziga xos dolzarblik kasb etadi.

Axloq va huquq doirasida insonparvarlik g‘oyasining o‘rganilishi uzoq yillik tarixga ega. Bu g‘oya juda qadimdan xalq og‘zaki ijodi, diniy qarashlar, falsafiy ta’limotlar hamda adabiyotda muhim mavzu bo‘lib kelgan. Xalq og‘zaki ijodi namunalari bo‘lgan ertaklar, xalq laparlar, marosim qo‘shiqdarida ota-ona va farzandlar o‘rtasidagi mehr-muhabbat, tug‘ishganlar, qarindosh-urug‘lar, qo‘ni-qo‘shnilar o‘rtasidagi oqibat, o‘zaro yordam, yetim-yesir, beva-bechora, faqir va miskinlarga nisbatan g‘amxo‘rlik, mushkul ahvolga tushib qolgan shaxs, misol uchun, qarzidor kishiga ko‘rsatiladigan moliyaviy ko‘mak, ruhiy tushkunlikdagi xastaga beriladigan ma’naviy dalda insonparvarlikning yaqqol namunasi ekani aytiladi. Qolaversa, insonparvarlik nafaqat ijtimoiy subyektlarga, shu bilan birga hayvonot va nabotot olamiga bo‘lgan munosabatda ham namoyon bo‘ladi. Chunonchi, ularni asrab-avaylash, parvarish hamda muhofaza qilish, ularni ko‘paytirish to‘g‘risida qayg‘urish va bu yo‘lda amaliy harakatlarni tashkil etish, mehnat jarayonida hashar ko‘rinishida beminnat yordam ko‘rsatish.

Insonparvarlik Islom ta’limotining ajralmas g‘oyasi hisoblanadi. Ma’lumki, ushbu din beshta asosiy arkon (tayanch g‘oya)ga, ya’ni, iymon, namoz, ro‘za, zakot, haj. Zakot ijtimoiy subyektlarni bir-birlari bilan nafaqat ma’naviy, balki moliyaviy birlik asosida yashashlari maqsadga muvofiq ekanini ifodalaydi. “Insonparvar jamiyatning gumanizmi o‘zaro yordam, bir-biri to‘g‘risida qayg‘urish tuyg‘usi mavjud bo‘lgandagina namoyon bo‘ladi. Islomda bu tuyg‘u jamiyat a‘zolarining bir-birlariga xolis yordam

ko'rsatishga tayyorligi, boy kishilarning zakot berishlari (diniy ta'limotga ko'ra bajarilishi shart bo'lgan arkon (asosiy g'oya)lardan biri), ixtiyoriy ravishda xayr, ehson, sadaqa berishlarida aks etadi” [1, s. 181].

Diniy ta'limotga ko'ra kishining begonalardan ham ko'ra ko'proq o'z yaqinlariga mehrlil, muhabbatli bo'lishi rag'batlantiriladi. Bir-birlariga yaqin qarindosh bo'lgan kishilar o'rtasidagi insonparvarlik g'oyasiga asoslangan munosabat Islom ta'limotida “silai rahm” deb ataladi.

Arab tilida “silai rahm” tushunchasi (“sila” – bog'lash, “rahm” – qarindosh; qarindosh-urug'lik aloqalarini bog'lash) “o'zgalarga nisbatan qarindoshlariga g'amxo'r va muhabbatliroq bo'lish, ulardan xabar olib turish, moddiy hamda ma'naviy jihatdan qo'llab turish”dir. Silai rahmga eng haqdor kishilar ota-ona, aka-uka, opa-singil kabi qon-qarindoshlar sanaladi [10].

Lug'aviy jihatdan “zakot” tushunchasi “arab tilidan tarjima qilinganda “poklik”, “o'sish” [3] degan ma'nolarni anglatadi. Zakot bergan kishining moli poklanadi. Qachon zakotini bersa, poklanadi, bo'lmasa yo'q. Zakoti berilgan molga baraka kiradi, ko'payib, o'sadi.

Shariat nuqtai nazaridan zakot “maxsus moldan maxsus ju'zni maxsus shaxsga Allohning roziligi uchun shariatda tayin qilingandek mulk qilib berish” [3] sanaladi. Oddiyroq qilib aytganda, zakot o'ziga to'q, badavlat kishilarning ma'lum hisobga yetgan molidan muhtojlar: yetim-yesirlar, beva-bechoralar, faqiru miskinlar, qarzdorlar, qiyin ahvolga tushib qolganlarga moliyaviy yordam ko'rsatishidir.

Islom ta'limotida, shuningdek, ota-onani qadrlash, farzandni ne'mat sifatida ulug'lash, tug'ishganlar, qarindoshlar, qo'ni-qo'shnilar, muhtojlarga g'amxo'r, mehribon, oqibatli bo'lish, ularni hurmat qilish, marhumlarni xotirlash, munosabatlarda xayrixoh, adolatli bo'lish, zarur paytlarda ma'naviy yoki moddiy yordam ko'rsatish, ehson, hadiya, sadaqalar berish, hayvonot va o'simliklar dunyosini asrashga da'vat etuvchi insonparvarlik g'oyalari ifodalanadi.

Markaziy Osiyoda shakllangan ijtimoiy tafakkur tarixi va uning rivojida ham insonparvarlik g'oyalari o'ziga xos o'rin tutgan. Jumladan, mutafakkirlar – Muhammad al-Xorazmiy, Abu Rayhon Beruniy, Abu Nasr Forobiy, Abu Ali ibn Sino, Mirzo Ulug'bek, Abdurahmon Jomiy, Alisher Navoiy kabi mutafakkirlarning asarlarining bosh mavzusi insondir. Ularning asarlarida insonning kamoloti, jamiyat, jamoadagi o'rni, erkinligi, qadr-qimmat, atrof-dagilar bilan munosabati, jonli mavjudotga nisbatan yondashuvi, bashariyat yoki jamoaga keltiradigan foydalari tahlil qilingan. Borliqdagi barcha mavjud narsalar insonning baxti, saodati, kamolotga erishishi uchun xizmat qilishi kerak. O'z navbatida inson ham borliqning tabiiy holatini saqlab qolishi, o'simlik va hayvonot dunyosiga zarar yetkazilmasligining oldini olishi, ularni ko'paytirish, boyitish to'g'risida g'amxo'rlik qilishi zarur. Masalan, Alisher Navoiy o'z asarlarida insonga xos oliy fazilatlar sirasiga vatanparvarlik, mehnatsevarlik, o'zganing hayotiga tajovuz kilmaslik, boshqlarga zarar yetkazmaslik, muruvvatlilik, himmatlilik, jamoa manfaatlarini ko'zlash, adolatsizlikka qarshi toqatsizlik kabilar qayd etib o'tadi.

Yevropada “insonparvarlik” tushunchasi ilk marta lotin tilida “humanus” shaklida qo'llanilgan bo'lib, bu atama o'zida “markazida inson shaxsi, uning erkinlik, rivojlanish hamda o'z ehtiyojlarini qondirishga bo'lgan huquqini ifodalovchi dunyoqarash” [4]ni ifodalaydi. Gumanizm g'oyasining shakllanishi uchun Yevropada XIV-XVII asrlarda avj olgan inkvizitsiya hodisasi bilan bog'liq tarixiy jarayon asos bo'lib xizmat qilgan. Ziyolilar qatlami garchi cherkovning ruxsati bilan sodir etilayotgan bo'lsa ham inkvizitsiyani inson huquqlarining poymol qilinishi, unga nisbatan zo'rlik va zo'rvonlik qilinishi sifatida baholab, unga keskin qarshilik bildirgan. Keyinchalik gumanizm nomini olgan inkvizitsiyani qoralovchi harakat dastlab Italiyada shakllanib, asta-sekin Yevropaning boshqa davlatlarida ham keng tarqalgan. “Gumanizm” tushunchasi ta'limot shaklida rasmiy manbalarda, xususan, fan sohasida dastlab XIX asrning boshlarida qo'llanila boshlagan. XX asrda esa gumanizm o'zida ijtimoiy tengsizlik, diniy adovat, irqiy kamsitilishga qarshi turuvchi ta'limot sifatida o'ziga xos dolzarblik kasb etdi. II Jahon urushidan keyin gumanizm g'oyalari nufuzli xalqaro tashkilotlarning rasmiy hujjatlarida ham o'z aksini topdi. Xususan, 1948 yilning 10 dekabr kuni qabul qilingan “Inson huquqlari umumjahon deklaratsiyasi” [6] insonparvarlik g'oyalarini turli jihatdan yoritilishini ta'minladi. Jami 30 moddadan iborat ushbu hujjatda “Insoniyat oilasining hamma a'zolariga xos qadr-qimmat va ularning teng, ajralmas huquqlarini tan olish erkinlik, adolat va yalpi tinchlik asosi ekanligi” [6]e'tirof etib o'tildi.

Bugungi kunda “insonparvarlik har bir huquqiy, demokratik davlatning hayot qoidalaridan biriga aylanmoqda [5].

Ayni o'rinda shuni ham aytib o'tish joizki, XXI asrning dastlabki o'n yilliklarida jahon miqyosida insonparvarlik (gumanizm) g'oyasini noto'g'ri talqin qilish holatlari kuchaydi. Insoniyat fojiasini sifatida yuzaga kelgan bir jinslilarning yaqin munosabatlariga rag'bat bildirish, ularni qo'llab-quvvatlash “inson huquqlarini himoya qilish” deya talqin etilmoqda. Bu hodisaning paydo bo'lishi negizida g'arazli maqsad – insoniyat naslini yo'q qilish, Yer shari aholisining sonini kamaytirish bo'lib, o'z mohiyatiga ko'ra

insonlarga, ularning tabiiy munosabatlariga qarshi borish demakdir. Shunday ekan, bu kabi g‘ayriinsoniy hodisaning inson erkinligi, huquqlari va manfaatlariga hech qanday aloqasi yo‘q.

Shunday qilib, insonparvarlik g‘oyasi shaxsning ma‘naviy-axloqiy fazilatlaridan, shuningdek, ijtimoiy tafakkurning muhim asoslaridan biri sanaladi. Bu g‘oya shaxslararo munosabatlarni tashkil qilishda o‘ziga xos ahamiyat kasb etadi. Binobarin, insonparvarlik negizida shaxslarning bir-birlariga bo‘lgan samimiy, xayrixoh munosabati, o‘zaro bir-birlarini qo‘llab-quvvatlash, bir-birlarining erkinligi, haq-huquqlari, manfaatlariga hurmat bilan yondashishga qaratilgan harakatlari aks etadi. Insonparvarlik ijtimoiy munosabatlarning ijobiy xarakterga ega bo‘lishini ta‘minlaydi. Shu sababli insonparvarlik g‘oyasi zamonaviy ta‘limda o‘ziga xos ustuvorlik kasb etuvchi tamoyillardan biri sifatida e‘tiroq etilmoqda.

Psixolog P.M.Yakobsonning fikricha, boladagi his-tuyg‘ularni shakllanishida qator omillar ta‘siri natijasida sodir bo‘ladi:

- yoshga doir psixologik o‘zgarishlar;
- atrof-muhitning ta‘siri;
- pedagoglarning ta‘lim-tarbiya jarayonini maqsadli tashkil etishi.

Ushbu asosdan kelib chiqib boshlang‘ich sinf o‘quvchilarida insonparvarlik his-tuyg‘ularini shaqllantirish pedagogik-psixologik xususiyatlari yoritib beriladi. Yosh xususiyatlari deyilganda muayyan bir yosh davriga xos bo‘lgan anatomik, fiziologik jismoniy va psixologik xususiyatlar tushuniladi.

Boshlang‘ich sinf o‘quvchilari yosh xususiyatlari bilan bog‘liq o‘zgarishlar. Bolaning 1-sinfga o‘qishga kelishi uning hayotida tub o‘zgarish sodir qiladi. Bolaning 1-sinfga kelishi uning ijtimoiy munosabatlar jarayonida yangi ijtimoiy maqomni (o‘quvchi) egallashi va u bilan bog‘liq faoliyat turi bilan shug‘ullanish extiyojini qondirilishini ta‘minlaydi. Boshlang‘ich sinfga kelgan o‘quvchining ijtimoiy mavqeining o‘zgarishi, kattalar tomonidan unga munosabatning o‘zgarishi, unga umid bilan e‘tibor berila boshlanishi, bola hayotida yangi ahamiyatli shaxs-o‘qituvchining paydo bo‘lishi, yangi faoliyat turini (o‘quv) egallash o‘quvchining ichki holatini o‘zlashtirishi, jamiyat bilan munosabatlarning yangi tizimini o‘zlashtirishi sodir bo‘ladi.

Ma‘lumki, I sinf o‘quvchisida his-tuyg‘ularni shakllantirishda undagi ko‘rgazmali-obrazli tafakkuriga ta‘sir etishning turli usullaridan (taqqoslash, qiyoslash, tahlil qilish, umumlashtirish) foydalanish nafaqat bolaning axloqiy tushuncha va tasavvurini boyitadi, balki uning hissiy olamini boyitishga ham imkon beradi. O‘quvchidagi bilimga bo‘lgan qiziquvchanlik, ijtimoiy hayotdagi voqea-xodisalar uning diqqatini o‘ziga jalb qimoqda. I sinf o‘quvchilarining diqqatlari kuzatishlarimizning ko‘rsatishicha xatti-xarakat qilish usuliga emas, balki uning natijasiga qaratilgandir. Bunday holatlarda o‘qituvchi o‘quvchiga og‘zaki uqtirish orqali uning diqqatini jalb etish mumkin. Ba‘zi hollarda o‘qituvchining og‘zaki uqtirishi yetarli natija bermasligi va bunday holatlarda og‘zaki uqtirish bilan birga o‘qituvchi ko‘rgazmali usuldan, shuningdek o‘yin uslublaridan ham foydalanib o‘quvchining diqqatini jalb etish mumkin. I-sinf o‘quvchisida ixtiyorsiz diqqatning ustunligini inobatga olib, ta‘lim-tarbiya jarayonida ko‘rgazmali, o‘yin usullaridan foydalanish dastur talablarini o‘quvchi tomonidan egallanishiga imkon beradi. O‘quvchi tomonidan axloqiy tushuncha va tasavvurlarni anglab olinishi o‘quvchining ongi va ruxiyatiga hissiy ta‘sir etish bilan chambarchas bog‘liqdir. Boshlangich sinf o‘quvchilarida hissiy xotira psixologik moxiyatiga ko‘ra ikkiga ajratiladi: 1) atrofdagi voqea va xodisalarni yorqin emotsional esda olib qolish; 2) ilgari his etgan emotsional holatni qayta boshdan kechirishdagi tiklangan emotsiyalarga ajratadi.

Boshlangich sinf o‘quvchilarida insonparvarlik fazilatlarini tarbiyalashda ijobiy emotsional holatlar (ko‘tarinki kayfiyat, ruxlanish, quvnoqlik, xursandchilik) kabi salbiy emotsional holatlar (achinish, afsuslanish, uyalish, hamdard bo‘lish) ham ahamiyati kattadir. Chunki yaxshi xulqni yomon xulq bilan, ezgulikni yovuzliq bilan, xaqni noxaq bilan qiyoslab ko‘rsatish insoniylikni shakllantirishning muxim sharti hisoblanadi. Boshlangich sinf o‘quvchilarini manaviy-axloqiy tamoyillari asosida tarbiyalashda quyidagi jixatlar inobatga olinishi zarur:

- boshlangich sinf o‘quvchisining yoshiga mos ichki pozitsiyaning paydo bulishi orqali irodaviy sifatlarining namoyon bo‘lishi;
- ijtimoiy faollik, bilishga intilish va o‘zini namoyon qilish motivining rivojlanishi;
- shaxslararo munosabatlar doirasining kengayishi, munosabatlarning differentsiallashib borishi;
- ichqi his-tuyg‘ularga yaxshi anglanmagan xolda namoyon bulishi, emotsional munosabatda tanlov asosida namoyon bulmasligi.

Boshlangich sinf o‘quvchilarida axloqiy his-tuyg‘ularni shakllantirishning shartlaridan biri ularda axloqi ong, tushuncha va tasavvurni shakllantirishdir. Maktabning 1-sinfga kelgan o‘quvchida ijobiy va salbiy xulq-atvor xaqida tushunchalari shakllangan buladi. O‘quvchilarda o‘rtoqliq, do‘stlik, o‘zaro yordam berish, o‘rtog‘ining quvonchi yoki qayg‘usiga sherik bo‘lish, o‘zaro yordam kabi hislatlar ko‘rinishlari namoyon bula boshlaydi. Bu esa o‘quvchilarni sinf jamoasiga intilishining bir belgisi hisoblanadi. Ijtimoiy

rivojlanishining barcha jabxalaridagi insonparvarlashuv jarayoni ma'naviy qadriyatlar va asrlar mobaynida tarkib topgan boy xalq milliy an'analarini yangicha tushunishni taqozo qiladi. Ulardan talim-tarbiya sohasida samarali foydalanish pedagogika fani nazariyasi va amaliyoti oldiga tarbiyaviy ishlar mazmuni, shakl va metodlarini yangilash muammosini qo'ymoqda. Binobarin, Uzbekiston Respublikasi Vazirlar Maxkamasining "Uzluksiz tarbiya kontseptsiyasi" ning IV bob 39 bandi nazarda tutiladi: IV bob 39 bandda Boshlang'ich sinflarda inobatga olinishi lozim bo'lgan jixatlar sifatida quyidagilar nazarda tutiladi:

"Tarbiya" fani orqali o'quvchilarda ma'naviy tarbiya indikatorlari va kompetensiyalarini shakllantirishga xizmat qiluvchi bilim, ko'niqma va malakalarni ta'lim mazmuniga singdirish:

o'quv fanlari doirasidagi ma'naviy tarbiya indikatorlarini amaliyotga joriy etish, ularni amaliyotda qo'llay olish imkonini beruvchi amaliy mashq va topshiriqlar bilan boyitish (ma'naviy-axloqiy kompetensiyalar):

-muvaffaqiyatga erishishga intilish motivining shaxs ustuvor xususiyati sifatida mustaxkamlash:

-bolaning o'z xulq va faoliyatini ongli nazorat qilishni kuchaytirish:

-o'zining va atrofdagilarning xulqi, xatti-xaraqatlariga munosabat bildirish, mehnatsevarlikka o'rgatish:

-kattalar va tengdoshlari bilan hamkorlik qilishga ijtimoiy motivarning paydo bo'lishi:

-bilimlarning kengayishi, chuqurlashuvi, ma'naviy-axloqiy ko'nikma va malakalarning rivojlanishi:

-o'z xalqining va boshqa xalqlarning an'analari, qadriyatlariga qiziqishning namoyon bo'lishi:

-ijtimoiylashuv jarayonida talab etiladigan yoshiga mos shaxsiy fazilatlarni shakllantirish:

-muvaffaqiyatga erishish motivlarini kuchaytirish:

-o'z-o'zini baholashga o'rgatish: faoliyatda o'zini ko'rsatishga intilishni rag'batlantirish:

-tengdoshlari bilan matnaviy-aloqiy munosabatlar tajribasini boyitish:

-moddiy va umuminosoniy qadriyatlari urgatish:

1-sinfga kelgan bola uchun uning shaxsiy yutuqlari- o'qishda, tadbirlardagi faolligi, bolalar orasidagi nufuzi va obrusi qatta ahamiyat kasb etadi.

Xulosa. Psixolog olim V.Karimovanning fikricha "aynan bu davr axloqiy me'yorlarning ma'nosini tushunish, axloqiy qadriyatlarni uzlashtirish va ma'naviy tassavvurlarning shakllanishi uchun o'ta sezgir va qulay hisoblanadi". Shuning uchun ham boshlang'ich sinflarda bolaning ma'naviy axloqiy tarbiyasi uchun yaratilgan shart-sharoit o'zining sezilarli samarasini beradi.

Boshlang'ich sinf o'quvchilarining bir maqsad asosida sinf jamoasiga birlashib bir makon va zamonda ekanliklarini, ta'lim jarayonida fanlardan yangi bilimlarni birgalikda o'zlashtirishlari, bir-birlariga xayrixoh bo'lib o'zaro yordam berishlari, qiziqishlarining umumiyligi o'quvchilarni bir-birlariga yaqinlashtiradi. Ta'lim jarayonida uchraydigan muammolar, uni yechish uchun birgalikda harakat qilish natijasida muvaffaqiyatdan quvonish, muvaffaqiyatsizliqdan bir-birini tushunish, o'zaro yordam berishga tayyor turishi boshlang'ich sinf o'quvchilarining tarbiyalanganlik darajasiga bog'liq. His-tuyg'uga boy o'quvchi atrofidagi ijtimoiy voqea-hodisalarga qiziqib, uni faollik bilan qabul qiladi, unda atrofdagilar haqida qayg'urish istagi paydo buladi. Boshlang'ich sinf o'quvchisi ruhiyatiga xos bo'lgan tevarak-atrofdan jo'shqin ta'sirlanish xususiyati, shuningdek atrofdagilar bilan doimiy munosabatda bo'lib turish ehtiyoji ularda sinfdoshlar va kattalarga nisbatan sezgir, e'tiborli bo'lishni tarbiyalashda foydalanish zarur. Boshlang'ich sinf o'quvchisida insoniy his-tuyg'ularni tarbiyalashda dastlab o'zgaralar kechinmasini his etish, yutuqlardan quvonish, muvaffaqiyatsizlikda hamdard bo'lish layoqatini shakllantirib borish mumkin. Hamfikir bo'lish- o'zgaralar fikrini tushunish, his-tuyg'usiga sherik bo'lish demakdir. Hamdard bo'la olish layoqati ijtimoiy mavjudot sifatida insonga xos bo'lgan tuyg'u hisoblanadi. Bu xususiyat insondagi shaxsiy xudbinlikni ma'lum darajada chegaralashi, o'zini boshqa odam o'rniga qo'yish imkonini beradi.

Adabiyotlar:

1. Akbasheva D. O probleme gumanizma v islame // J. Rossiya i musulmanskiy mir. – M.: 2005. - № 2. – S. 181.
2. Bolshaya psixologicheskaya ensiklopediya / Samoye polnoye sovremennoye izdaniye. – M.: Eksmo, 2007. – S. 123.
3. Zakot nima? // <https://islom.uz/zakot/1>.
4. mirovoy_i_obschestvennoy_pedagogike.
5. Insonparvarlik // <https://qomus.info/encyclopedia/cat-i/insonparvarlik-uz>.
6. Inson huquqlari umumjahon deklaratsiyasi // <https://constitution.uz/uz/pages/humanrights>.

7. Mustaqillik. Izohli ilmiy-ommabop lug‘at / M.Abdullayeva va boshq. A.Jalolov va Q.Xonazarov umumiy tahririda. To‘ldirilgan qayta nashr.– T.: “Sharq” nashriyot-matbaa aksiyadorlik kompaniyasi bosh taxririya, 2006. – 69-b.

8. Pedagogika: pedagogicheskiye teorii, sistemi, texnologii / Ucheb. dlya stud. vissh. i sred. ped. ucheb. zavedeniy. S.A.Smirnov i dr. Pod red. S.A.Smirnova. – 4-ye izd. – M.: Izd-kiy sentr “Akademiya”, 2000. – S. 16.

9. Silai-rahm nima degani? // https://hidoyatuz.sp_faq/silai-rahm-nima-degani.

10. O‘zbekiston milliy ensiklopediyasi. Zebunniso – Konigil / 4-tom. – T.: “O‘zbekiston milliy ensiklopediyasi” Davlat ilmiy nashriyoti, 2002. – 175-b.

11. O‘zbek tilining izohli lug‘ati. YE – M / Ikkinchi jild. 5 jildli. A.madvaliyevning umumiy tahriri ostida. Tahrir hay‘ati: E.Begmatov va boshq. – T.: “O‘zbekiston milliy ensiklopediyasi” Davlat ilmiy nashriyoti, 2006. – 214-b.

XALQ QO‘SHIQLARINING TARIXIY-IRFONiy SARCHASHMALARI

*Umurova Marifat Yoshiyevna,
Buxoro davlat universiteti
Pedagogika kafedrasida o‘qituvchisi*

Mazkur maqolada xalqimiz ma’naviy merosining mazmunidagi musiqiy tasavvurlar, xalq qo‘shiqlari va kuylarining rivojlanish jarayonlari, taraqqiyot bosqichlari haqida fikr-mulohazalar bildirilgan. Xalq qo‘shiqlarining tarixiy-irfoniy manbalarini o‘rganish, tahlil asosida musiqa san’atini rivojlanishidagi ahamiyati, mazmun-mohiyati yoritilgan.

Kalit so‘zlar: milliy meros, an’ana, e’tiqod, musiqa, ma’naviyat, ijod, qo‘shik, kuy, ohang, barkamollik.

ИСТОРИЧЕСКИЕ И МИСТИЧЕСКИЕ ИСТОЧНИКИ НАРОДНЫХ ПЕСЕН

В данной статье высказываются мнения о процессах и этапах развития музыкальных представлений, народных песен и мелодий в составе духовного наследия нашего народа. На основе изучения и анализа историко-мистических источников народной песни выделены значение и сущность развития музыкального искусства.

Ключевые слова: народное наследие, традиция, вера, музыка, духовность, творчество, песня, мелодия, напев, совершенство.

HISTORICAL AND MYSTICAL SOURCES OF FOLK SONGS

In this article, opinions are expressed about the development processes and stages of development of musical imaginations, folk songs and melodies in the content of the spiritual heritage of our people. Based on the study and analysis of the historical-mystical sources of folk songs, the importance and essence of the development of the art of music is highlighted.

Key words: national heritage, tradition, faith, music, spirituality, creativity, song, melody, perfection.

Kirish. Mustaqillik yillarida xalq milliy san’ati va musiqa madaniyatiga e’tibor kuchayib, ming yillar davomida shakllanib sayqal topib, badiylashib yuksak pog‘onaga ko‘tarilgan xalq qo‘shiqlarining madaniy-ma’naviy boyligimizning o‘zagiga aylangani tahsinga sazovordur. O‘zbek xalq musiqasi xalqning turmush tarzi, axloqodobi, diniy e’tiqodining ayrim jihatlarini o‘zida mujassamlashtirib, orzu-umidlari, mehnatga, vatanga bo‘lgan muhabbatni, sevgiga vafodorlikni tarannum etadi. Xalq bayramlari, sayillari, katta yig‘inlari, to‘y-tomoshalarini musiqasiz, qo‘shiqlarsiz tasavvur etib bo‘lmaydi. Ularda yangragan har bir kuy-qo‘shiq, raqs ishtirokchilarining ruhiyatiga ijobiy ta’sir ko‘rsatgan [6.604-607].

Musiqa san’ati eng qadimgi davrlardan boshlab Markaziy Osiyo hududlarida yashab kelgan xalqlar madaniyatining ajralmas qismi hisoblangan. Uning yo‘nalishlari, janrlari, shakllari o‘zbek xalqining ajdodlari bo‘lmish hozirgi O‘rta Osiyo, Afg‘oniston, Pokiston, Eron va Sharqiy Turkiston hududida yashagan qadimgi so‘g‘diylar, xorazmiylar, parfiyaliklar, baqtriyaliklar ijodiy faoliyati va tafakkurining mahsuli sifatida asrlar davomida shakllanib taraqqiy etib kelgan. Shuningdek, bu san’at turining rivojlanishiga Xitoyning shimoliy chegeralaridan to‘sharqiy Yevropagacha cho‘zilgan ulkan mintaqaning dasht, o‘rmon-dasht, tog‘lik o‘lkalarida yashagan xalqlarning ta’siri ham nihoyatda katta bo‘lganligini isbotlovchi dalillar yetarli.

O‘rta Osiyo xalqlari va ular olib boradigan faoliyat¹ va hayoti to‘g‘risida sharq mamlakatlari yodgorligi «Avesto» kitobida batafsil yoritib berilgan, avestoda xalq poetik va musiqa san’atining mushtarakligi va shu asosda yaratilgan, musiqiy poetik asarlar, shuningdek, o‘rta osiyo xalqlarining turmushi, ular olib borayotgan siyosat, ularning urf-odatlarini, o‘tkaziladigan to‘y-tomoshalar va boshqalar arxeologik namunalarda o‘z aksini topgan. Dehqonlar o‘troqlashib, oila, jamoa tashkil etilishi va sinfiy jamiyatga o‘tilishi, asta-sekinlik bilan davlatlar birlashuvi natijalari, epik qo‘shiqlar paydo bo‘lishi, devoriy naqshlar bundan dalolat beradi.

¹ O‘rta Osiyoda eramizning birinchi ming yillikdan boshlab o‘troq dehqonlar (sug‘diylar, baqtriyaliklar, xorazmiylar) ko‘chmanchi (saklar, massagetlar) to‘g‘risida tarixiy manbalar ma’lumot beradi.

Tarixiy manba hisoblanmish «Avesto»da xalqning qo‘shiq aytishi va turli marosimlarda jamoa bo‘lib qo‘shiq ijro etishi, xalqning olovga sig‘inib, olov atrofida qo‘shiq aytib, raqsga tushishi ko‘rsatilgan.

Manbalar tahlili. Gerodot cho‘l va dashtli xududlarda yashovchi massagetlar bir joyda to‘planib, kohin boshchiligida, ulkan gulxan atrofida Hum (Xaoma) o‘simligi mevasi va barglarini olovga tashlab, uning inson ruhiyatiga ta‘sir etuvchi tutuni ta‘sirida mastlik xolatida junbushga kelib, qo‘shiq aytib raqsga tushishlari haqida ma‘lumot keltiradi: «...ularda yana bir daraxt borki, uning mevasini avaylab terib oladilar. Keyin gulxan yoqib, atrofiga o‘tirib haligi mevedan olovga oz-oz tashlab, chiqqan tutunni hidlashib, xuddi ellinlar may ichib mast bo‘lgandek kayf qilishadi. Haligi mevalarni tashlaganlari sari kayflari osha borib, oxirida o‘yin tushib qo‘shiq kuylashadi.» [5.53]

Chertma musiqa asboblari ijrosida o‘tkaziladigan qadimgi marosimlar va ularda ijro etiladigan qo‘shiqlar, raqslar haqida dastlabki manbalardan biri sifatida Soymali tosh (Farg‘ona vodiysi) petrogliflari hikoya qiladi. Tog‘ qoyatoshlarida tasvirlangan musiqa asboblari biri Daf sozi bo‘lib, uning asosini o‘rtasidan teshik xosil qilingan hamda aylana shakliga keltirilgan, teri bilan qoplangan ulkan tosh tashkil qilgan.

Baqtriyanning qadimgi Taxti Sangin shahari xarobalaridan topilgan Saroy mexrobidagi qo‘sh nayli musiqa asbobi(avlos)ni chalib turgan go‘zallik, nafosat, suv, nabotot ilohasi hisoblangan Silena-Marsiya haykali ham qadim zamonlardan boshlab ushbu hududlarda musiqa madaniyati qanchalik darajada rivojlanganligini ko‘rsatadi.

Shuningdek ibodatxona xarobalaridan biri-biriga ulangan suyaklar birikmasi xamda gilli qotishmalardan yasalgan, puflab chalinadigan sozlar ham topilgan.

Asosiy qism. Movarounnahr, Eron, Xurosonda yagona tangriga e‘tiqod qilishga asoslangan zardushtiylik dini qabul qilingach, shu hududlardagi shahar va qishloqlarda Ahura Mazdaga sig‘inish mehroblari joylashgan maxsus ibodatxona-otashkadalar qurilishi avj olib ketdi. Otashkadalar, odatda, shaharning chetidagi keng maydonlarda qurilib joylashgan manziliga qarab o‘ntadan yuztagacha hujra, xona, tolol (zal), qiroatxona, kitobxona, ohangxona (maxsus sozandalar jo‘rligida yasht (madhiya) larni kuylashni o‘rgatadigan go‘shalardan tashkil topgan.

Ana shu davrda qadimiy O‘zbekiston hududida yashagan qabilalar, elat va xalqlarning iqtisodiy, ijtimoiy hayoti, urf-odatlarini, e‘liqod va madaniyatlari, musiqa, raqs va, umuman, teatrlashtirilgan marosimlari to‘g‘risida ma‘lum tasavvur bera oladigan zardushtiylikning muqaddas “Avesto” risolasi birinchi yozma kitob holida muhim manba bo‘lib xizmat qiladi.

Zardushtiylik dini quldorlik va ilk feodalizm davrida O‘rta Osiyo, Eron va O‘zboyjonda keng tarqalgan. U ning diniy ta‘limotlari qadimiy xalqlarning hayoti va ehtiyoji asosida vujudga kelgan afsonalarga tayanib yaratilishiga qaram ay, unda yaratuvchilik ideallari juda kuchli; “Avesto” kitobining barcha naqllari, asosan, tabiat kuchlarining tasviridan iborat. Chunonchi, “Avesto”ning “Vendidod” bobining kirish qismi dehqonchilik va ehorvachilikka bag‘ishlangan. “Vendidod”ning birinchi faslida ikki olam: Axura Mazda va Anxra Manular o‘rtasidagi kurash, Axura Mazdaning serhosil mamlakat yaratishi haqidagi rivoyat, ikkinchi faslida esa yer sathini uch barobar oshirib dehqonchilik va ehorvachilikni kengaytirgan, kishilar uchun ko‘p foydali mo‘jizalar yaratgan adolatli Yima Jamshid haqidagi afsona naql qilinadi. Uchinchi faslida “Qasrdagi don, yemish ko‘katlari, meva beruvchi daraxtlar ko‘proq ekilsa, quruq tuproqni sug‘orsalar, ortiqeha sersuv botqoq yerlarni quritsalar, o‘sha joyda yer quvonadi”, deb, dehqonchilik va bog‘dorchilik muqaddas hamda sharaflilik mehnat ekani targ‘ib qilinadi. Tarixiy ma‘lumotlarga qaraganda, “Avesto” eramizdan oldingi VII asr oxiri VI asr boshida maydonga kelgan. Uning muqaddas kitob shaklida to‘la shakllanishi esa eramizdan oldingi birinchi ming yillikka to‘g‘ri keladi. U 21 kitobdan iborat bo‘lib, “Zend—Avesto” deb atalgan. Ammo ko‘p qismi Iskandar Zulqarnayning bosqinchilik urushi natijasida Persopol saroyidagi yong‘inda kuyib ketgan. Qolganlari esa arab bosqinchilari davrida yo‘qolgan. Bizgacha yetib kelgan “Avesto” kitobining eng qadimgi nusxasi 1324-yilda ko‘chirilgan bo‘lib, u Kopengagenda saqlanadi. “Zend—Avesto” o‘lgan asrda bir necha bor Yevropa tillariga ham tarjima qilingan. Shunday qilib “Avesto” ta‘limoti bo‘yicha “tabiatdagi va insonlar jamiyatidagi hodisalarning hammasi bir-biriga teskari va ikki yinatuvchining kurashidan kelib chiqadi. Bu yaratuvchilarning biri Axura Mazda bo‘lib, u yorug‘lik, obodonlik, farovonlik, salomatlik, tinchlik va boshqa yaxshiliklarni yaratgan xudodir. Ikkinchisi Axrimak (Anxra Manu) esa Axura Mazda yaratgan yaxshi narsalarga qarshi kurashadi. Bu kurashning natijasi zulmatga qarshi yorug‘likning g‘alabasi bilan tamom bo‘ladi”. Tabiat va jamiyat hodisalarining yaxshilik va yomonlikda, ikki ziddiyatda ta‘riflanishi qadimiy turli marosim va xalq o‘yinlaridayoq, teatr san‘atining muhim spetsifikasi bo‘lgan konfliktni, ijobiy va salbiy obrazlarni tug‘dirib borar edi.

Bundan tashqari “Avesto” kitobi diniy marosimlarni ijro etish uslublari ham da teatr san‘ati elementlarining shakllanishida muhim ahamiyat kasb etardi. Chunonchi, “Avesto”ning “Visparad” qismi 24 fasldan iborat bo‘lib, ibodat qo‘shiqlarini, “Yasna” qismi 72 fasldan iborat bo‘lgan qurbonlik marosimlarida

aytilgan mahzun qo‘shiq va marsiyalarni o‘z ichiga oladi. “Yasht” qismida zardo‘shiylik xudolari va ma‘budalari madhiga aytiladigan 22 ta qo‘shiq va xor nazmlari kiritilgan.

“Avesto” marosimlarida diniy aqidalar, murakkab qo‘shiq va xorlarning pantomim raqs bilan ijro etilishi, unda mifologik qahramonlar obrazlarining yaratilishi “Avesto”ning qo‘shiq va xor matnini bilgan va g‘oyalarini katta mahorat bilan tasvirlab bera oladigan maxsus ijrochilarni talab qilar edi. Shu jihatdan “Avesto” marosimlarini ijro etish shakllarini ilk teatr san‘ati elementlari, deb qarash mumkin. Uning diniy marosimlari ibodatxonalarda yoki maxsus maydonda teatrlashgan uslubda, duo va baytlari jo‘shqin musiqa, qo‘shiq, pantomim raqs bilan hamohang olib borilgan. Koinotning alohida-alohida hodisalariga mutasaddi bo‘lgan Mitra, Anaxit, Xumo, Jamshid, Mirrix kabi turli mifologik tiplarning qahramonliklari maxsus ijrochilar tomonidan o‘ynab ko‘rsatilgan. Chunonchi, quyosh va yorug‘lik xudosi Mitra “Avesto”da tengsiz bahodir, dushmanga qarshi shafqatsiz kurashuvchi jasur yigit, o‘tda kuymas, suvda cho‘kmas, maydonda o‘q o‘tmas qahramon qilib berilgan. Zardo‘shiylik mazhabi bilan aloqador bo‘lgan mifologik syujetlarni qadimda hamma qo‘shilib xorovod uslubida ijro etganini yunon tarixchilaridan Ksenofon (eramizdan avvalgi 434-355-yillar) ham tasdiqlaydi. U eramizdan burungi IV asrda skiflarning musiqa va ashulalar bilan ijro etiladigan original mifologik xorovod tomoshalarini ko‘rganini yozadi. “Ular bir-biriga qarab xor aytayotganda saf tortib turadilar... shundan so‘ng biri ashulani boshlaydi, qolganlari ham shu ashula yo‘lida ayta boshlaydilar”. Ozarbayjon teatrshunosi M. Allaxverdiyevning fikr mulohazalari ham e‘tiborga molik. Uning yozishicha, drama san‘atining ildizlari “Avesto”da jo‘bo‘lgan: monolog va dialog, xor va yakkaxonlik, raqs, badiiy so‘z, sahnaviy timsol. “Gotlar, - deb yozadi M. Allaxverdiyev, - musiqa jo‘rligida rechitativsimon ijro etilib, zardo‘shiy mifologiyasining turli syujetlarini aks ettirgan. “Avesto”ning boshqa qismi “Yasiv” bo‘lib, u ham sahna unsurlariga serob va qurbonlik marosimlariga bag‘ishlangandir». A.O.Makovelskiy va A.M.Aslanovlar o‘z tadqiqotlarida «Got»larning kuylangani haqida yozadilar: “Qasidalar u zamonlarda kuylangan, buni ikkinchi o‘zagi “vak” - kuylash degan ma‘noni bildiruvchi “mantaravaka” degan so‘zdan ham bilib olsa bo‘ladi. Mantaravaka deb, gotlarning ijrochilariga aytilgan”. A.O.Makovelskiy mantaravakalarning ovozlari tongda qichqiradigan xo‘roz ovoziga qiyoslaydi. Ular shu qadar baland ovoz bilan «Got»larning duo afsunlarini, rivoyatlarini kuylashgan ekan.

Qiroatxonalarda “Avesto”ning “Visparad” qismini maxsus ohang va usullar orqali o‘qish va qiroat qilish o‘rgatilsa, ohangxonalarda “Got”larni jamoaviy bo‘lib qo‘shiq (xor) tarzida kuylash o‘rgatilgan. O‘z navbatida qurbonlik marosimlarida Avesto tarkibidagi qo‘shiqlar: Ahura Mazda, Bahman, Xurshedchehr, Shahriyovar, Sipondormaz, Xo‘rdod, Amurdod, Mitra, Surush, Ardivisura Anaxita, Osha, Chista kabi ilohlar sha‘niga alqovlar, qasidalar tarzida kuylangan.

Birgina Mitra marosimlari, u bilan bog‘liq tomoshalar aynan qanday bolganini hozir aniq aytish amri mahol. Shunday bo‘lsa-da, xayol qilib ko‘raylik: “Mitra qasidasi”ning matni shunga imkon beradi. Zardo‘shiylik taqvimiga ko‘ra, har oyning 16-kuni Mitra kuni hisoblangan. Shu kuni Mitraga bag‘ishlangan “yasht” qasida va “got” duolar o‘qilgan, to‘g‘rirogi, ijro etilgan. Qasidaning nuqul munajat, savol-javob, ta‘rif tavsiflardan, ya‘ni dialog, monolog va xorlardan iborat bo‘lgan matni shu fikrni tasdiqlaydi. Matn Axuramazdaning Zardo‘shiylik bilan aytgan so‘zlari, ular o‘rtasida bo‘lib oladigan savol-javoblar, Mitraning Axuramazdaga, Zardo‘shiylik, ibodatxonalarga murojaatlari, mug‘larning Mitra haqidagi rivoyatlari, madhiyalari, xudojo‘ylarning Mitraga yakka va umumiy iltijolaridan iborat bo‘lib, ularni faqat qiroat qilish, kuylash, ijro etish, gavdalandirish mumkin. Qasidada “bor ovozda duo qilish” haqida gap boradi. Shuningdek, zardo‘shiylikning Mitraga signishda qollarini yozib, osmonga qarab iltijo qilishlari, muruvvat hamda madad so‘rashlari ham shunga ishora. Matnga tayangan holda Mitra qasidasi ijrosida Axuramazda, Zardo‘shiylik, Mitra timsollari namoyon etilgan, deb baralla aytish mumkin. Ayniqsa, Mitra timsoli mukammal gavdalandirilgan, deb o‘ylaymiz. U baland joyda jangchi qiyofasida afsonaviy oltin aravada o‘tirgan holda ko‘rsatilgan. Mug‘lar, dindorlar o‘shanga qarab murojaat qilgan, sig‘langanlar. Mitra o‘sha samoviy arava yoki ko‘shkdan turib ummatlariga so‘z qotgan. Chunki matnda uch marotaba bevosita Mitraning o‘ziga murojaat qilishadi. “Mitra qasidasi” o‘z tuzilishiga ko‘ra drammani, to‘g‘rirog‘i, qadimiy yunon tragediyalarini eslatadi. Bunda ham qahramon - Mitraning va‘zlari monolog, koinotning hikoyalari va zardo‘shiylikning iltijolari, xorlar asosiy o‘rinni egallaydi. Uncha ko‘p bolmasa-da, savol-javoblar, dialog ham bor. Hammasi baland ohanglarda kuchli ehtiros bilan qiroat qilinadi, kuylanadi. Qadimiy yunon tragediyasi ijrosida bo‘lganidek, “Mitra qasidasi” ijrosida ham bosh kohin, ya‘ni asosiy ijrochi yetakchi bo‘lib, unga ko‘pi bilan yana ikki-uch mug‘ yordam berib turgan bo‘lsa kerak. Ammo Mitraga madhiya o‘qib, iltijo qiluvchilarning soni ko‘proq bo‘lgan, deb tasavvur qilamiz.

Zardushtiylikning madrasa tipidagi o‘quv dargohlarida uzluksiz ta‘lim tizimining asosiy bo‘g‘ini hisoblanmish boshlang‘ich ta‘lim jarayonining yakuni sifatida 7 san‘at turi: o‘qish, yozuvni o‘rganish, hisoblay olish, kamondan o‘q otish, chavandozlik, diniy ahkomlarni o‘rganish va bajarish, Qiroat va qo‘shiq ijro etishni mukammal bilish va egallash e‘tirof etilgan.

Turli hujjatlar hamda diniy kitoblar saqlanadigan maxsus idora-dijnabishtlar ham otashkadalar qaramog‘ida bo‘lgan. Bu idorada Zardushtning madhiyalari alohida kitob sifatida ko‘plab nusxada ko‘chirilib saqlangan. Bu yerda kitobdordlardan tashqari o‘nlab avestoxonlar, qo‘hna rivoyatlar donishmandlari-noqil va roviylar faoliyat ko‘rsatishgan. Otashkadalarda “Sidrapo‘shi”, “kamarbasta” udum-sinovlari o‘tkazilgan. Yoshlarni askarlikka safarbarlik qilish, kanallar qazish, hasharlar tashkil etish, har xil bayramlar, sayllar o‘tkazish ham bevosita otashkadalar faoliyati bilan bog‘liq bo‘lgan. Demak ilk kurtaklari o‘lkamiz hududida paydo bo‘lgan, yakka xudolik g‘oyasini targ‘ib etgan zardushtiylik dinining ibodatxonalari bo‘lmish otashkadalar diniy ahkamlarni xalq ommasiga singdirish, turli-tuman diniy qoida, udum hamda irimlarni bajaradigan maskan bo‘lish bilan birga ilm-fan, ijtimoiy fikr hamda ma‘naviyat maskanlaridan biri bo‘lgan. Ularda jamiyatning juda ko‘p ijtimoiy-siyosiy, ma‘rifiy masalalari bajarilgan, hal etilgan.

“Avesto” va pandnomalar matni xarbed va dasturlar tomonidan og‘zaki tarzda yoddan bayon qilingan. Matnlarni bayon qilish shakli sifatida hikoyat, rivoyat, nasihat, o‘git, qo‘shiqlardan foydalanilgan. O‘rganilgan yangi bilimlarni mustahkamlashga oid topshiriqlar berilgan.

Ustoz-muallimlar tomonidan har bir saboq jarayonida, og‘zaki bayon tarzida “Avesto” naskalarining “Patmonlari, bandlari, zandlari, so‘rovlari, javoblari, ikki daf‘a kuylanishi, yaxshi o‘qilmog‘i, yod aytilmog‘i”[1] lozim bo‘lgan.

“Avesto”ning qismlari bo‘lmish “Got”lar va “Yasht”lar mustaqil ta‘lim tarzida yoddan o‘rganilib, qiroat asosida talaffuzni shakllantirish, og‘zaki nutqni takomillashtirishga alohida e‘tibor berilgan. Tolibi ilmlar ibodatxonalaridagi akustika qoidalariga mos ravishda qurilgan tovushning tebranishi, jarangdorligini ta‘minlaydigan maxsus xonalarda tovush va ovoz moslamasini to‘g‘ri yo‘lga qo‘yish, takomillashtirish maqsadida qiroat hamda voizlik san‘atini mustaqil ravishda o‘rganganlar. Zardushtiylik dini e‘tiqodiga asoslangan Sosoniylar sulolasining vakili Shahanshoh Xusrav II Parvez (591-628) hukmronligi davrida savol-javob tarzida bitilgan badiiy yodgorlikda keltirilgan fikrlar ham zardushtiyalar ta‘limining mohiyatini ochishga yordam beradi.

Zodagon oilaga mansub o‘spirin avvalambor shahanshoh bilan suhbat vaqtida, ehtirom holatida qo‘llarini orqasiga yashirib o‘tirdi. Hukmdor uni imtihonga tutdi. Imtihon vaqtida hukmdorga murojaat qilib: “U shunday dedi: umrbod yashagin ey shahanshoh, orzularni amalga oshiruvchi va dunyo shahriyori... Mening oilam qudratli, badavlat va doimo hukmdorlardan minnatdor bo‘lib kelgan... O‘z vaqtida meni maktabga (farxangiston) ta‘lim olishga berishdi va o‘qishda men tirishqoq bo‘ldim. Men Yashtlar, Xadohn, Yasna va Vandidodni-xarbed sifatida yodladim va Zendni (Avestoning o‘rta asrlardagi forscha sharhi) qismma-qism o‘rgandim. Dabirlikda esa (dunyoviy fanlar) badiiy adabiyot va ... adabiy nutqda mohirman. Kamondan o‘q otishda men shunday merganmanki, g‘animim mening o‘qimga chap bersa, o‘zini baxtli deb hisoblashi lozim. Kurash, ot choptirish, chavandozlik, qilichbozlik nayza bilan muomalada shunday kuchlimanki, menga duch kelgan raqib o‘zini baxtsiz deb hisoblashi lozim. Shuningdek, Vin, barbat (Borbad tomonidan yaratilgan musiqa asboblari) chalish, nog‘ora va do‘mbira chertish, qo‘shiq va she‘rxonlik bahslarida birinchiman. Yulduzlar, sayyoralar va osmon jismlarini o‘rganish va bilish bo‘yicha menga teng keladigani yo‘q. Shatrang (shaxmat) va nevertashir (narda), xashtpad (sakkiz yurishli o‘yin) o‘yinlarida tengqurlarim mening oldimda ip esholmaydi”. Shahanshoh shuningdek o‘smirni eng yaxshi ovqatlar, ichimlik turlari, kiyim-bosh, musiqa, o‘simliklar, gullar, eng zotdor otlarni qay darajada bilishi, jamoa va ziyofatlarda o‘zini tutishi yo‘nalishlari bo‘yicha imtihon qildi. Barcha berilgan savollarga o‘smir oqilona va a‘lo darajada javob berib, sovg‘a bilan taqdirlandi, shuningdek, saroyda xizmatda qoldirildi.[7]

Ko‘rinib turibdiki, zardushtiyalar ta‘lim jarayoni yakunida egallanishi shart bo‘lgan bilimlar qatorida musiqa bilimi, musiqiy madaniyat yo‘nalishi asosiy o‘rinlardan birini egallagan.

Zardushtiyalar ta‘lim tizimining bo‘g‘inlari: xususiy, boshlang‘ich, yuqori ta‘lim jarayonida egallangan bilim, ko‘nikma, malakalar o‘z davrida jamiyat, fuqarolar, yoshlarning ongi, madaniyati, ma‘naviyatini shakllantirish va rivojlantirishga qaratilgan bo‘lib, kuchli ijtimoiy, siyosiy, iqtisodiy qudrat tamoyillariga asoslangan davlatni barpo etadigan aqlan va jismonan yetuk shaxslarni shakllantirishga xizmat qilgan.

“Musiqa haqida risola” – Muhammad Nishopuriy, “Risolatush-Sharafiya” – Safiuddin Urtnaviy, «Durat-ut toj-li g‘ururat yat-diboj» – Qutbiddin Sheroziy, “Nafos-ul-funun”, “li-aros-ulyunon” – Mahmud Omuliy, “Maholid-ul-ulum” – Mirsaid alin Jurjoniy, “Maqosid-ul-alxon” – Abdulqodir Marog‘iy, “Musiqa haqida risola” A. Jomiy, “Kitob-ul musiqa ul-kabir” al-Forobiy, “Donishnoma” Ibn Sino, “Musiqa haqida risola” Kamoliddin Binoiy, “Musiqaning ilmiy va amaliy qonuni”, Mahmud Husayniy, “Musiqa haqida risolalar” Najmiddin Kavkabiyy, Darvesh ali Changiy va boshqalar qadimgi O‘rta Osiyodagi ko‘pgina xususiyatlarning mavjudligi ko‘rsatib o‘tilgan.

Xulosa qilib aytganda, o‘zbek xalqining milliy musiqa merosi va xalq qo‘shiqlari, uning mazmun-mohiyati, tarixiy taraqqiyoti, bosqichlari, donoligi, dunyoqarashi, oliy himmatliligi, turli hayotiy vaziyatlarga

munosabati xalq qo‘shiqdarida va o‘gzaki ijodida aks etgan. Shuningdek, mehnatga muhabbat, ishq tuyg‘ulari qo‘shiqdarida eng go‘zal ichki kechinmalar sifatida ifodalangan. Eng qadimgi davrlardan boshlab Markaziy Osiyo hududlarida yashab kelgan xalqlar madaniyatining ajralmas qismi musiqa va san‘at hisoblangan. Uning yo‘nalishlari, janrlari, shakllari o‘zbek xalqining ajdodlari bo‘lmish hozirgi O‘rta Osiyo, Afg‘oniston, Pokiston, Eron va Sharqiy Turkiston hududida yashagan qadimgi so‘g‘diylar, xorazmiylar, parfiyaliklar, baqtriyaliklar ijodiy faoliyati va tafakkurining mahsuli sifatida asrlar davomida shakllanib taraqqiy etishiga turtki bo‘lgan. Shuningdek musiqa va san‘at durdonalarining yaratilishida milliy cholg‘u asboblari va ularning qadimiy namunalari muhim ahamiyat kasb etib, xalqimiz o‘tmishida o‘z o‘rniga ega. Milliy cholg‘u asboblarmizning qadimiy namunalari bugungi kunda ham musiqa tarixi va xalq merosining ajralmas qismi sifatida o‘rganilib kelinmoqda

Xalqimizning musiqa san‘ati va qo‘shiqdarida eng oliy orzu-havaslar, xohish-istaklari, o‘y-xayollari bayon etilgan. Ular bilan tanishgan kelajak avlodlar uchun vatan, xalq, oila, mehnat, ilm, g‘urur naqadar muqaddas tushunchalarni shakllantirishga va rivojlanishiga xizmat qiladi.

Mustaqillik yillarida musiqa va sana‘atimizning rivojlanishi va tarixining o‘rganilishi xalq qo‘shiqdarlari orqali yoshlarimizning tarbiyasida alohida o‘rin tutadi.

Adabiyotlar:

1. “Avesto”. Tarixiy-adabiy yodgorlik. A. Mahkam tarjimasi –T.: Sharq nashriyoti- matbaa konserni. 2001.
2. Abdullaev K. F. Istoki obrazovanie u zoroastriyev //European Social Science Journal. – 2012. – №. 10-1. – S. 337-342.
3. Abdullaev K. F. Osobennosti vospitaniya i obrazovaniya u zoroastriyev //Physical, mathematical and chemical sciences: theoretical trends and applied studies/education as the basis of the humanity evolution in conditions of the information environment of the society domination. – 2013. – S. 169-172.
4. Abdullayev Q. F., Sharipova S. X. Qadimgi pandnomalarda oila tarbiyasi mazmuni //Ekonomika i sotsium. – 2022. – №. 4-1 (95). – S. 7-11.
5. Qadimgi tarixchilar Ўrta Osiё haqida. T.: -2008 й. Юрист-медиа нашриёти. 53-бет
6. Malikova, D. M. Xalq qo‘shiqdarlari — ustozlar sayqalida / D. M. Malikova. — Tekst: neposredstvennyy // Molodoy uchenyy. — 2019. — № 21 (259). — S. 604-607
7. Nikitina V.B. Literatura drevnogo vostoka.-M.: «Izdatelstvo Moskovskogo Universiteta». 1962.
8. Yo‘ldasheva. N., Raxmatova. N., “O‘zbek musiqa adabiyoti” o‘quv qo‘llanma -T.: «Iqtisod-moliya», 2016. – 144 b.
9. Qadimgi tarixchilar O‘rta Osiyo haqida. T.: -2008 y. Yurist-media nashriyoti. 53-бет
10. Umurova Marifat Yoshiyevna The role of the creative heritage of eastern thinkers in the formation of the spiritual and moral outlook and musical perception of young people 2021/4/23 102-104
11. Umurova M. Yo. The importance of using pedagogical technologies in special educational schools //Vestnik nauki i obrazovaniya. – 2020. – №. 22-2. – S. 24-26.
12. Umurova Marifat Yoshiyevna - O‘quvchilarda vatanparvarlik tuyg‘isini shakllantirishda badiiy adabiyot va musiqaning roli - Central Asian
13. Ortiqov O. R. Talabalar ma‘naviy axloqiy fazilatlarini shakllantirishda “qobusnoma” asaridan foydalanish //Conferencea. – 2023. – C. 1-5.
14. Ortiqov O. R. Ma‘naviy-ma‘rifiy ishlar jarayonida mafkuraviy immunitetni rivojlantirish texnologiyalari (oliy ta‘lim mussasalari misolida) //Экономика и социум. – 2022. – №. 3-2 (94). – C. 1130-1135.

OLIV TA'LIM MUASSASALARIDA TARBIVAVIY MUNOSBATLAR JARAYONLARINI TASHKIL ETISH VA BOSHQARISH

Farxodov Fozilbek Baxrom o'g'li,

*Oliy ta'lim, fan va innovatsiyalar vazirligi
huzuridagi talaba va o'quvchilarning ma'naviy
yuksalishiga ko'maklashish markazi direktori o'rinbosari*

Gapparova Maftuna Erkinovna,

*“Yangi asr” universiteti “Pedagogika” kafedrasii
dotsenti v.b. Pedagogika fanlari bo'yicha falsafa doktori (PhD)*

Ushbu maqolada oliy ta'lim muassasalarida tarbiyaviy munosabatlar, kreativ qobiliyatni rivojlantirish hamda shakllantirish to'g'risida fikr mulohazalar bayon etilgan. Bundan tashqari muallif maqolada Korparativ ta'lim haqida to'liq va batafsil ma'lumot bergan.

Kalit so'zlar: ta'lim, kreativ qobiliyat, qobiliyatni rivojlantirish, boshqaruv usul, jamoa, tashkilot.

ОРГАНИЗАЦИЯ И УПРАВЛЕНИЕ ПРОЦЕССАМИ ВОСПИТАТЕЛЬНЫХ ОТНОШЕНИЙ В ВЫСШИХ УЧЕБНЫХ ЗАВЕДЕНИЯХ

В данной статье представлены взгляды на воспитательные отношения, развитие и формирование творческих способностей в высших учебных заведениях. Кроме того, в статье автор дал полную и подробную информацию о корпоративном образовании.

Ключевые слова: образование, творческие способности, развитие способностей, корпоративный метод, команда, организация.

ORGANIZATION AND MANAGEMENT OF THE PROCESSES OF EDUCATIONAL RELATIONS IN HIGHER EDUCATION INSTITUTIONS

This article presents opinions on educational relations, development and formation of creative abilities in higher education institutions. In addition, the author gave full and detailed information about corporate education in the article.

Key words: education, creative ability, ability development, corporate method, team, organization.

Kirish. Oliy ta'lim muassasalarida tarbiyaviy munosabatlar, pedagogning to'g'ri tashkil etilgan muloqoti boshqaruvi talabaning o'zligini anglash funksiyasini takomillashtiradi. Bunda tarbiyaviy munosabatlarning jarayonlarini tashkil etish va boshqarish vazifasi muloqot asosida talabalarga o'zining "Men"ligini anglashni, shaxs sifatida o'z fikrini dadil va erkin gapirishni, jamoada o'z o'rnini bilishni, o'z-o'zini baholashni o'rgatishi kerak.

Asosiy qism. Pedagogik muloqot tuzilishi jihatidan pedagog ijodkorligining noyob namunasidir. Bir qancha olimlar tarbiyaviy munosabatlarning jarayonlarini tashkil etish va boshqarish muloqotiga ko'plab tavsiflarni ilmiy asarlarida bayon etsalarda, muloqot, avvalo, o'qituvchining shaxsiy psixologik xususiyati sifatida namoyon bo'ladi. Olimlar esa, muloqot uchun pedagogga yo'nalish beradi xolos. Jumladan, rus pedagogi V.A.Kan-Kalikning fikricha, o'qituvchining pedagogik muloqoti tuzilishi quyidagi yo'nalishlarda amalga oshiriladi:

1. Prognostik bosqich (modellashtirish): O'qituvchi tomonidan guruh jamoasi bilan bo'lajak muloqotni modellashtirish.

2. Kommunikativ aloqa: O'quvchi bilan dastlabki o'zaro tanishuv jarayonida bevosita muloqotni tashkil etishga erishish.

3. Pedagogik jarayon: O'qituvchining xatti-harakati, pedagogik mahorati bevosita muloqotni boshqarishga qaratilgan bo'lishi kerak.

4. Natijalar tahlili: Amalga oshirilgan muloqotni tahlil etish, yutuq va kamchiliklarni xolisona baholab kelgusi faoliyat uchun modellashtirish.

Olimning fikrlari asosida muloqotning ushbu yo'nalishlarini quyidagicha ta'riflash mumkin?

Modellashtirish bosqichida auditoriyaning barcha andozalarga javob berishi, har bir o'quvchining psixologik xususiyatlarini o'rganishi, ta'lim-tarbiyaviy jarayonda uchrashi mumkin bo'lgan qiyinchiliklar

dinamikasini oldindan ko‘ra olish va bartaraf etish, muloqotning o‘zaro hamkorlik asosida qurilishi, ya‘ni muloqot o‘qituvchi shaxsiga emas, balki o‘quvchi shaxsiga ham mos kelishini ta‘minlash zarur.

Kommunikativ aloqa bosqichida sinf jamoasini o‘zaro muloqotga tez jalb etadigan suhbat texnikasini puxta bilish, ularning barcha qizi- qishlariga javob bera olish, erkin fikr bildirishlariga imkoniyat yaratish va o‘quvchilar ongiga ijobiy ta‘sir etishning turli usullarini qo‘llash metodlarini egallash lozim.

Pedagogik jarayon bosqichida o‘qituvchining faoliyati bevosita ta‘lim-tarbiyaviy ishlarni ma‘lum bir yo‘nalishga solish, o‘quvchilar tashabbusini qo‘llab-quvvatlash, sinf jamoasining rasmiy va norasmiy liderlari bilan adolatli muloqotni tashkil etish, o‘z fikrlarini jamoa fikrlari bilan real sharoitga moslashtira olish ko‘nikmalarini yaratish kabi faoliyat olib boriladi.

Oliy ta‘lim muassasalarida tarbiyaviy munosabatlar jarayonlarini tashkil etish va boshqarishda bizga yaxshi ma‘lumki, tarbiya jarayoni uzoq muddatli, murakkab, uzluksiz bo‘lib, u o‘ziga xos xususiyatlarga ega. Garchi zamonaviy ta‘lim texnologiyasi o‘quvchining ta‘lim jarayonidagi yetakchilik rolini yoqlayotgan bo‘lsada, tarbiya jarayonida tarbiyalanuvchi asosiy mavqeini egallay olmaydi. Chunkiy unda xarakter, dunyoqarash yetarlicha shakllanmagan bo‘lib, u bu borada tarbiyachining yordamiga extiyoj sezadi shu bois tarbiya texnologiyasi mantiqiy, ham tarkibiy jixatdan ta‘lim texnologiyasidan farq qiladi. Tarbiya texnologiyasi asosida tarbiyaviy jarayon yotadi.

Yigirma birinchi asr global va bir-biriga uzviy bog‘liq bo‘lgan kompaniyalar, jamoalar hamda korporatsiyalar hosil bo‘lishi va rivojlanishi davri bo‘lib, ular bilan bog‘liq ijtimoiy tuzilmalarda ishlash uning a‘zolari orasida yuksak darajadagi kooperatsiya mavjudligini talab qiladi. Shuning uchun ham ko‘pchilik insonlar Korparativ ko‘nikmalarni rivojlantirishni ta‘limning juda muhim vazifalaridan biri deb hisoblaydilar. Ko‘pgina ta‘lim muassasalari Korparativ faoliyat turlariga ega bo‘lib, ular sport, dramatik va musiqa to‘garaklari, yoshlar ijtimoiy-siyosiy jamoalarini o‘z ichiga qamrab oladi.

Tarbiyaviy munosabatlar jarayonlarini korparativ yondashuv asosida bilim olish quyidagi pozitiv ko‘rsatgichlarning rivojlantirishga olib keladi:

- talabalar umumiy masala yoki muammoni hal qilish uchun birgalikda intiladilar va fikr almashinadilar, natijada, ular faol ravishda bilim oladilar;
- guruhlarda ishlash uning a‘zolari orasida do‘stona munosabatlarni rivojlantirishga olib keladi va natijada, ular bir-birlari bilan intensiv fikr almashadilar;
- guruha‘zolari orasidagi o‘ziga xos kooperatsiya ular orasida juda ham samarali bo‘lgan kommunikatsiyani rivojlantiradi va ular turli xil go‘yalarni maksimal ravishda generatsiya qila oladilar.

Ushbu guruhlar aro raqobatga asoslangan Tarbiyaviy munosabatlar jarayonlarini korparativ yondashuv asosida har bir shaxs o‘z guruhiy qiziqishlariga mos ravishda yaxshiroq ishlash va ijodiy fikrlashga intiladi. Korparativ yondashuv asosida ta‘lim berishga bag‘ishlangan juda ko‘p ilmiy izlanishlar mavjud bo‘lib, ular ijtimoiy psixologiya sohasiga mansubdir. Kichik guruhlar dinamikasi o‘rganish, uni maqsadga muvofiq ravishda tashkil etish, uni boshqarish, guruhlarga raqobat vaziyatini tashkil qilish o‘qituvchidan o‘ziga xos mahorat va bilimni talab qiladiki, bularsiz Korparativ yondashuv asosida ta‘lim berishni uyushtirish mumkin bo‘lmaydi.

Korparativ ta‘lim usuli quyida keltirilgan xususiyatlari hamda faoliyat turlari bilan xarakterlanadi:

- ✓ talabalar mavzuga oid masala va muammolarni o‘rganish (yoki hal qilish) uchun guruhlarda ishlaydilar;
- ✓ guruhlar bilimi yuqori darajadagi, o‘rta darajadagi yoki past darajadagi o‘quvchilardan tashkil etilishi mumkin;
- ✓ guruhlardagi o‘quvchilar irqiy va jinsiy jihatdan aralash bo‘lgani ma‘qul;
- ✓ bilim darajasini baholashda ko‘proq individumlarga emas, balki guruhlarga baho beriladi.

Hamkorlik bo‘yicha ta‘lim strategiyasining namunasi quyidagicha o‘qitiladi:

1. Talabalar 3-5 talabadan iborat kichik guruhlarga bo‘lingan.
2. Darslarni segmentlarga bo‘linib, o‘quvchilarning har biriga darsning bir qismini belgilang.
3. Barcha talabalarni o‘z segmentlari bilan tanishish uchun vaqt ajratib turing.
4. Har bir jumboq guruhining bir o‘quvchisi bilan bir xil segmentga ajratilgan boshqa talabalarga qo‘shilgan vaqtinchalik “ekspert guruhlari”ni yaratib bering.
5. Talabalar o‘zlarining mavzularini o‘rganishlari va vaqtinchalik guruhlardagi “mutaxassislar” bo‘lishlari uchun zarur materiallar va resurslarni taqdim etadilar.
6. Talabalarni “uy guruhlari”ga qaytarish va har bir “ekspert” ma‘lumotni bilib olganligi uchun ko‘rsatmalar beradi.
7. Har bir “uy guruhi” uchun mutaxassislarning axborot hisobotini tashkil qilish uchun qo‘llanma sifatida xulosa jadvalini / grafik organizatorini tayyorlang.

8. “Uy guruhi” a’zolari tarkibidagi barcha talabalar bir-biridan barcha kontentni o’rganishga mas’uldirlar.

Jarayon davomida o’qituvchi talabalarni ishlashda davom etishlarini va birgalikda ishlashlarini ta’minlaydi. Bu shuningdek, o’quvchilarni tushunishni kuzatib borish imkoniyatidir.

Korparativ ta’lim – bu kichik guruh talabalariga umumiy topshiriq bo’yicha birgalikda ishlashga imkon beradigan o’quv strategiyasidir. Parametrlar tez-tez o’zgarib turadi, chunki o’quvchilar matematikadan oddiy muammolarga qadar, masalan, milliy miqyosda ekologik yechimlarni taklif qilish kabi turli xil muammolar bo’yicha birgalikda ishlashlari mumkin. Talabalar ba’zan topshiriqdagi qismi yoki roli uchun shaxsan javobgardirlar, ba’zan esa ular butun guruh sifatida javobgar bo’ladilar.

Korparativni boshqaradilar, yuzaga kelishi mumkin bo’lgan xatarlar uchun javobgardirlar, daromadlarni taqsimlaydilar.

Korparativ ta’limning beshta asosiy elementlari:

- Ijobiy o’zaro bog’liqlik.
- Shaxsiy va guruh javobgarligi.
- Shaxslararo va kichik guruhlarning qobiliyatlari.
- Yuzma-yuz targ’ib qiluvchi o’zaro ta’sir.
- Guruhni qayta ishlash.

Shaxsning kreativligi uning tafakkurida, muloqotida, his-tuyg’ularida, muayyan faoliyat turlarida namoyon bo’ladi. Kreativlik shaxsni yaxlit holda yoki uning muayyan xususiyatlarini tavsiflaydi. Kreativlik iqtidorning muhim omili sifatida ham aks etadi. Qolaversa, kreativlik zehni o’tkirlikni belgilab beradi.

Kreativlik – kelajakka turtki beradigan xususiyatdir. Kreativlik – shaxsni ilhomlashtirishga xizmat qiladi, shu nuqtayi nazardan shaxs kreativligini shakllantirish va rivojlantirish har qanday ta’lim qismiga singdirilishi kerak.

Ko’rinib turibdiki, kreativlik bevosita shaxsning individual psixologik xususiyatlari bilan bog’liq jarayon hisoblanadi. Uning rivojlanishi esa intellekt-intuitsiya-mantiqiy fikrlash jarayoni ta’sirida kechadi. Talabalarda kreativlikni rivojlantirish ta’lim mazmunini o’zlashtirishda talabalarining bilim saviyasi, o’zlashtirish darajasi, ta’lim manbai, didaktik vazifalariga qarab, munosib ravishda o’qitish jarayonini tashkil etishni talab qiladi. Bunda quyidagi pedagogik shart-sharoitlarga amal qilish lozimligi nazarda tutiladi:

- talabalarda kreativ faoliyatni egallash mayllarini qaror toptirish, bilish ehtiyojlarini shakllantirish va ta’lim jarayonida mustaqillikni namoyon qilish muhitini ta’minlash;
- talabalarda ijodiy fikrlash uchun qulay imkoniyat yaratish, talabalar tomonidan bayon qilingan turli-tuman fikrlar va g’oyalarni bag’rikenglik bilan qabul qilish hamda ularning o’quv jarayonidagi faolligini ta’minlash, har bir talabada uning ijodiy fikrlashga qodirligi haqidagi ishonchni qaror toptirish, ularning ijodiy faolliklarini muntazam rag’batlantirish;
- o’quv jarayonini talaba shaxsining xususiyatlari, ehtiyojlari va intellektual salohiyatidan kelib chiqqan holda individuallashtirish;
- talabalarda individual, kichik guruhlar va jamoada ishlash ko’nikmalarini shakllantirish, ularning ijodiy imkoniyatlarini kengaytirish, ularni muammolarni hal qilishda tayyor, standart yechimlar bilan birga nostandart yechimlar qabul qilishga undash;
- kreativ faoliyatni rivojlantirishning asosi bo’lgan kognitiv bilimlarni amalda qayta ishlab chiqish va takomillashtirish imkonini beradigan interfaol mashg’ulot shakllari va metodlarini tanlash va tatbiq etish.

Tarbiyaviy munosabatlar jarayonlarini tashkil etish va boshqarishni muvaffaqiyatli amalga oshirishda o’qituvchilar tomonidan qo’llanadigan metodlar muhim ahamiyatga ega. Tarbiya metodlari – pedagog-o’qituvchilarning o’quvchilarga ta’sir ko’rsatish usullari, vositalari, tarbiyalanuvchilarga barkamol shaxs xislatlarini singdirish maqsadida tarbiya jarayonini pedagogik jihatdan maqsadga muvofiq tashkil etish yo’llaridir. Ayni vaqtda tarbiya mazmunini ko’p qirraliligi tufa yli tarbiya metodlari ham xilma-xil bo’lib, ulardan qaysi birini tanlash tarbiyaning qaysi jihatlari olib borilayotganligiga bog’liq. Albatta, tarbiya jarayonining qandaydir bosqichida metod ba’zan ajratib olingan holda alohida qo’llanilishi mumkin. Biron-bir tarbiya metodidan foydalanish aniq pedagogik sharoitga hamda o’quvchitalabalarining yosh va psixologik xususiyatlariga ham bog’liq. Bu boradagi vazifalar yosh avlodni O’zbekiston Respublikasi mustaqilligini mustaqamlash, Vatan ravnaqi, xalq farovonligi yo’lida faoliyat olib boruvchi faol va barkamol shaxs qilib tarbiyalash, ularni bu kurashga jalb ettirish orqali amalga oshiriladi. Ushbu g’oyaga tayangan holda, tarbiya jarayonida uning qonuniyatlariga muvofiq tarbiya metodlaridan foydalanib, ish ko’rish lozim bo’ladi.

Xulosa. Demak, pedagogik fanlar misolida talabalarning Tarbiyaviy munosabatlar jarayonlarini tashkil etish va boshqarish kompetensiyasini rivojlantirish jarayonida quyidagi vazifalarni bajarish muhim sanaladi:

1. Pedagogik fanlar misolida talabalarning shaxsiy – kreativ kompetensiyasini rivojlantirish dolzarb pedagogik muammo ekanligini asoslash;
2. Talabalarning shaxsiy – kreativ kompetensiyasini rivojlantirish jarayonini pedagogik-psixologik xususiyatlarini aniqlashtirish;
3. Talabalarning shaxsiy – kreativ kompetensiyasini rivojlantirishning mezonlarini ishlab chiqish;
4. Talabalarning shaxsiy – kreativ kompetensiyasini yanada rivojlantirish bo‘yicha ilmiy takliflar va amaliy tavsiyalar ishlab chiqish.

Adabiyotlar:

1. Yusupova, F.M. (2020). Pedagogik texnologiyalardan foydalanib ta’lim berishda o‘qituvchiga qo‘yilgan talablar. *Science and Education*, 1 (Special Issue 2).
2. Ikramov, R., & Bekmirzayev, N. (2020). *Yurist nutqi madaniyati*. Toshkent: Akademnashr.
3. Bayzakov, J. A. (2020). Pedagogik texnologiyalardan foydalanib ta’lim berishda o‘qituvchiga qo‘yilgan talablar. *Science and Education*, 1(7), 208-214.

PEDAGOGIK TA'LIMOTLAR TARIXI

O'QUVCHILARNI MILLIY RUHDA TARBIYALASHDA JADID MA'RIFATPARVARLARINING PEDAGOGIK QARASHLARI

*Tosheva Dildora Iskandarovna,
Buxoro davlat pedagogika instituti o'qituvchisi*

Ushbu maqolada jadid ma'rifatparvarlari Munavarqori Abdurashidxon, Abdulla Avloniy, Mahmudxo'ja Behbudiyning pedagogik qarashlari, ularning boy ma'naviy me'rosi, qolaversa yangi usul maktablaridagi ta'lim-tarbiya jarayoni, yangicha usul qisqa vaqt ichida yoshlarni savodli qilish, maorifni rivojlantirish maqsadida o'zlarining ijodiy nashrlari, ta'limdagi islohotlar, mamalakatdagi siyosiy ta'sirning ta'lim jarayonidagi o'ziga xosliklari va mamlakatimizdagi islohotlar haqida ta'lumot berilgan.

***Kalit so'zlar:** jadid ma'rifatparvarlari, milliy tarbiya, milliy mafkura, odob-axloq, ta'lim-tarbiya, ilm-ma'rifat.*

ПЕДАГОГИЧЕСКИЕ ВЗГЛЯДЫ ДЖАДИДСКИХ ПРОСВЕТИТЕЛЕЙ В ВОСПИТАНИИ УЧАЩИХСЯ В НАЦИОНАЛЬНОМ ДУХЕ

В данной статье подробно рассказывается и передается информация о педагогических взглядах джадидских просветителей Мунавваркори Абдурашид Хана, Абдуллы Авлани, Махмудходжи Бехбуди, об их богатом духовном уровне, о новом методе образования, который ведется в школах нового стиля, которая позволяет за короткое время сделать молодежь грамотной, их собственных творческих публикациях, целью которого является развитие образования, об образовательных реформах, особенностях политического влияния на образовательный процесс в нашей стране.

***Ключевые слова:** просветители-джадиды, национальное образование, национальная идеология, нравы, образование, наука-просвещение.*

PEDAGOGICAL VIEWS OF JADID ENLIGHTENERS IN EDUCATION OF STUDENTS IN THE NATIONAL SPIRIT

In this article, it is informed about the pedagogical views of modern enlighteners Munavarqori Abdurashidkhan, Abdulla Avloni, Mahmudhoja Behbudi, their rich spiritual heritage, the educational process in new method schools, the new method of making young people literate in a short time, developing education information about their creative publications, educational reforms, peculiarities of political influence in the educational process and reforms in our country.

***Key words:** modern enlighteners, national education, national ideology, manners, education, science-enlightenment.*

Kirish. Yoshlarimiz, albatta, o'z tarixini va buyuk ajdodlarining hayot yo'llarini bilishi, ular qoldirgan boy ma'naviy me'rosidan foydalangan holda ta'lim jarayoniga milliy ruhda yondashishi, mamlakatimizda bo'layotgan islohotlarga o'z munosabatini bildira olishi lozimdir. Bugun ta'limga bo'lgan e'tibor, yoshlarga bo'lgan ishonch va imkoniyatlar ularni yanada ko'proq ilm olishga da'vat etadi. Zero ajdodlarimiz orzu qilgan intellekti yuqori bo'lgan yoshlarimizni dunyo tan olmog'i ularning yutug'i, millatning faxri bo'lmo'g'i darkor.

“Ilmdan boshqa najot yo'q va bo'lishi ham mumkin emas”, degan hadisi sharifda. Shunday ekan, biz millatning ravnaqi, mamlakat farovonligi uchun ilm –ma'rifatni yuksaltirishimiz, ta'lim tizimini milliy mafkuraviy g'oyalarga yo'g'rilgan holda isloh qilishimiz kerak.

Asosiy qism. O'zbekistonning yangi taraqqiyot davrida jahon miqyosidagi raqobatga bardosh bera oladigan milliy ta'lim tizimini yaratish va uni kompleks rivojlantirish, malakali kadrlar tayyorlash maqsadlariga katta kuch va mablag'lar yo'naltirilmoqda. Bugungi modernizatsiya jarayonlari, islohot va o'zgarishlar natijadorligi maktab ta'limiga, yangi avlod kadrlarini yetishtirish masalasiga borib taqaladi. Prezidentimiz tarixga nazar solib shunday deydi:- “O'ylaymanki, tarixda ikki buyuk Renessansga zamin bo'lgan mintaqamizda uchinchi Renessansni aynan jadid ajdodlarimiz amalga oshirishlari mumkin edi. Afsuski, mustabid tuzum ularning ezgu g'oya va amaliy harakatlarini to'la ro'yobga chiqarishga imkon bermadi - bugun biz ularning pirovard maqsadlarini amalga oshiramiz”. [1]

Ma’rifatparvarlar xalqimizning donishmand farzandlari sifatida mustamlakachilik davrida Turkistonda hukmron bo’lgan ijtimoiy-siyosiy vaziyatni, xalqning ma’naviy holati darajasini yaxshi bilganlar. Mustaqillikka erishish uchun xalqning umumiy madaniy saviyasini davr talablari va imkoniyatlari darajasida rivojlantirish, xalqni yangi madaniyat, ma’rifatga chorlash zarurligini chuqur anglab yetganlar.

Ularning aksariyati o’z asarlarida Turkiston xalqi madaniyatini rivojlantirish, ma’rifatga chaqirish, Vatan taqdiri va uning istiqboli uchun qayg’urish kabi muammolarni ko’tarib chiqqan edilar. Jadid bobolarimiz Turkiston aholisining ijtimoiy-siyosiy fikr doirasini kengaytirish, xalqning dunyoqarashida madaniy-ma’rifiy o’zgarishlar yasashning muhim omili sifatida maktab islohotini birinchi zaruriyat deb belgilab olgan edi. “Millatning taraqqiysi aning avval muntazam maktablaridan boshlanur. Agarda biz dinimizni, millatimizni yaxshi ko’rub, muhofaza qilmoqchi bo’lsak, avval saodat eshigi bo’lgan maktabimizni zamong’a muvofiq isloh qilish kerak”, deb yozgan edi Hoji Muin Shukrullo.[4] Haqiqatan ham, maktablar islohi masalasi jadid bobolarimizning keng qamrovli munozaralariga sabab bo’ldi.

Yangi usul (jadid) maktablarining ochilishi, undagi bosh maqsad milliy mafkura (hurlik, erkinlik, savodsiylik, qashshoqlik va qullikka qarshi ma’rifat va ilm bilan erishish) asnosida ta’lim-tarbiya jarayonini amalga oshirilishini belgilab berdi.

Jadidlarning asosiy maqsadi xalqni, millatni ma’rifatli qilish bo’lib uni amalga oshirish dasturi 3 bosqichdan iborat edi:

1. Yangi usul maktablari tarmog’ini kengaytirish- Ismoil Gaspirali tashabbusi bilan 1895 yilda jadid maktablarini Buxoroda Jo’raboy, Samarqandda A. SHakuriy, S. Aziziy, A. Munzim, Mulla Qilich, Toshkentda Munavvar Qori, A. Avloniylar, Qo’qonda Hamza, Namanganda I. Ibrat, So’fizoda va shu kabi buyuk siymolarimiz ochganlar va o’z faoliyatlarini olib borishgan.

2. Umidli, iqtidorli yoshlarni chet elga o’qishga yuborish;

3. Turli ma’rifiy jamiyatlar tuzish hamda ziyolilarning kuchli firqasini tashkil etishga qaratilgan gazetalarni chop etishdan iborat.

Matbuot		
Muharrir	Ro’znoma	Chop etilgan davr
Ismoil Obidovning	«Taraqqiy»	1906-yil
Munavvarqori	«Xurshid»	1906-yil
Abdulla Avloniy	«SHuxrat»	1907-1908-yillarda
Axmadjon Bektemirov	«Osiyo»	1908-yilda

Lekin tez orada yuqorida nomlari zikr etilgan bu ro’znomalarni chop etish man qilindi. Ma’rifatchilikning yangi to’lqinida 1913-1915-yillarda «Samarqand», «Sadoi Turkiston», «Sadoi Farg’ona», «Buxoroi sharif», «Turon», 1917-yilda esa «El bayrog’i», «Kengash», «Hurriyat», «Ulug’ Turkiston» gazetalari, «Oyina» jurnali kabi ommaviy axborot vositalari ham paydo bo’ldi.

Muhokama va natijalar. Jadidlarning asosiy maqsadi xalqning ko’zini zamon haqiqatlarini ko’rishga o’rgatish, mamlakatda va dunyoda bo’layotgan islohotlarni targ’ib qilish. Darhaqiqat, millat ma’naviyatini isloh etish, odamlarni ma’rifatli qilish, olamga ochiq nazar bilan boqishga o’rgatish va mudroq tafakkurni uyg’otishning eng asosiy omili sifatida jadidlar matbuotning qadrini baland ko’tardi. Ular nazdida matbuot – fikrlar tilmochi, millat va el-yurt rivoji yo’lida xizmatchi, odamlar ong-u shuurining quyoshi, har kimning vijdoniga tutilgan ko’zgu sifatida aks ettirildi.

Xalqni millatni ma’rifatli qilish maqsadida jadid ma’rifatparvari Munavvar Qori 1907-yilda o’z hisobidan uyida yangi usuldagi maktab ochib, shu maktabda 5 yillik boshlang’ich ta’limni 3 yildayoq amalga oshirdi. Munavvar Qori ham boshqa o’zbek ziyolilari qatori yangi usul maktabi uchun darsliklar yaratdi. Uning bunday darsliklari jumlasiga “Adibus avval” va “Adibus soniy” kitoblarini kiritish mumkin.

MunavvarQorining “ Adibus soniy” asarida ilm, axloq odob, kamtarlik, ilohiyot, yaxshi va yomon sifatlar xulqlar haqida ibratlik hikoyalar, pandu nasixatlar keltirilgan shulardan biri odob haqida shunday bayon etilgan:-

Bir kishi Luqmoni Hakimdan: “Odobni kimdan o’rgandingiz?” — deb so’ramish. Luqmoni Hakim: “Odobni odobsizlardan o’rgandim”, — deb javob bermishlar. Ul kishi yana so’ramishki: “Odobni odobsizlardan qanday o’rgandingiz?” Luqmoni Hakim javob bermishlarki: “Doim kishilarning qilgan ishlariga va so’zlagan so’zlariga diqqat ila qarab yurdim. Kimdan yomon so’z eshitsam, ul so’zni hech bir so’ylamadim, kimdagi bir yomon ish ko’rsam, ul ishni hech bir qilmadim, shuning ila odobli bo’ldim”.

Hissa: odobli bo’lurman degan kishi har narsaga izzat ko’zi ila boqub, izzat olur. Qaysi ish ko’ziga yaxshi ko’run-sa, ul ishni qilmoqg’a harakat qilur. Va qay ish ko’ziga yomon ko’rinsa, ul ishdan o’zini tortur. Bunday qilgan kishi, albatta, odobli bo’lur.[5]

Shu kabi ibratomuz misollar orqali yoshlarga ta’lim bergan, ularga adab ilmidan saboq olmoq uchun o’z darsliklarini yaratgan.

XX asrning boshlarida o’zbek pedagogikasi taraqqiyotiga salomoqli hissa qo’shgan pedagoglarimizdan biri Abdulla Avloniy 1906-yildayoq Mirobid mahallasida yangi usuldagi maktab ochadi, uning bu maktabida diniy bilimlar bilan bir qatorda amaliy fanlardan ham saboq berilardi. A.Avloniy bolalarning axloqiy tarbiyasiga alohida e’tibor beradi va shu sababdan o’z maktabida “axloq” darsini o’ta boshlaydi. Avloniy Turkiston maktablarida axloq – odob to’g’risidagi bilimlar berilishi lozimligini quyidagicha tushuntiradi: “... Turkiston maktablarida o’z shevamizda yozilishi mukammal “axloq” kitobining yo’qligi ofrodi millatining shunday bir asarga tashna va muhtoj ekanligi o’zim muallimlar jumlasidan bo’lganligimdan manga ham ochiq ma’lum bo’ldi. Shuning uchun ko’p vaqtlar tajriba so’ngidan adibi muhtaram shayx Sa’diy usulida yozmoqni, garchi og’ir ish bo’lsa – da o’zimga muqaddas bir vazifa ado qilargi va bu kamchilikni orodin ko’tarmakni munosib ko’rdim”. [2.3]

Pedagog maktablarda “axloq” darslarini tashkil qilishni o’z zimmasiga olgan holda, 1913-yilda “Turkiy guliston yoxud axloq” nomli ta’lim – tarbiya masalalarini chuqur bayon qiluvchi asar yaratadi. Uning bu asarida xulqiga qarab kishilarning ikkiga bo’linishlari (“yaxshi xulq” va “yomon xulq”), tarbiya turlari, tarbiyani to’g’ri tashkil etish va boshqa qimmatbaho fikrlar berilgan. Jumladan, A.Avloniy tarbiya sarlavhasi ostida tarbiya turlariga alohida to’xtalib, tarbiyani to’rt turga bo’ladi: tarbiyaning zamoni; badan tarbiyasi; fikr tarbiyasi (aqliy tarbiya); axloq tarbiyasi.

Abdulla Avloniy tomonidan tarbiyaning yuqoridagi tartibda aniqlanishi uni bolalarga xos xususiyatlardan chuqur xabardor ekanligidan darak beradi. U “Tarbiyaning zamoni” mavzusidagi bolalarga tug’ilgan kundan boshlab tarbiya berish zarurligini hamda tarbiyani to’g’ri tashkil qilish uchun tarbiyachi, ota – ona, muallimlarning o’zlari ham tarbiyalangan kishilar bo’lishi lozimligini qayd qilib o’tadi. “Badan tarbiyasi” mavzusida insonning salomat bo’lishi uchun hamisha badan tarbiyasi zarurligini ko’rsatib, “... o’qimoq, o’qitmoq va o’rganmoq uchun insonga kuchlik kasalsiz jasad lozimdur”, – deydi. Qolgan ikki – aqliy va axloqiy tarbiya mavzularida esa A.Avloniy o’qitishda ta’lim – tarbiyaning birligiga, tarbiyada esa o’qituvchilarning ibrat – namunasiga ahamiyat berish shartligini ta’kidlab o’tadi. [2.3]

A.Avloniy ham o’sha davriy faoliya ko’rsatgan boshqa ziyolilar qatori tashkil qilgan maktablari uchun darsliklar ham yozadi. Uning “Birinchi muallim” va “Ikkinchi muallim” kabi darsliklari shular jumlasidandir. Bundan tashqari A.Avloniy o’z zamondoshlari orasida pedagogika fanini birinchi bo’lib tilga olgan va o’zining “Turkiy guliston yoxud axloq” asarida pedagogika “Pedagogiya” – bola tarbiyasining fani demakdir, deb to’g’ri ta’rif bera olgan buyuk pedagog hamdir. “Maorifdan, funun va madaniyatdan mahrum qolgan xalq jaholat panjalarining orasida ezilur”, deb yozadi u o’z asarlarida. Uning asosiy maqsadi millatni jaxolatdan ma’rifatla qutqarmoq lozimligidir.

Yana bir ma’rifatparvar jadidchilik harakati yetakchilaridan biri bo’lmish Mahmudxo’ja Behbudiy ham xalqim deb yonib yashagan, o’zining qisqa umri davomida millatni ma’rifatga yetaklagan shaxs sifatida tarixga qolgan. U o’zi tug’ilgan Samarqandda zamondoshi Abdulqodir Shakuriy bilan hamkorlikda yangi maktab ochadi. Yangi maktablar uchun darsliklar tuzishga kirishadi. «Risoi asbobi savod» («Savod chiqarish kitobi», 1904), «Risoi jug’rofiyai umroniy» («Aholi geografiasiga kirish», 1905), «Muntahabi jug’rofiyai umumiy» («Qisqacha umumiy geografiya», 1906), «Kitobat ul-atfol» («Bolalar xati», 1908), «Amaliyoti islom» (1908), «Tarixi islom» (1909) kabi kitoblar chop ettiradi. Behbudiy millatning taraqqiysi uchun bir necha til bilishni shart hisobladi. Jurnalning birinchi sonidayoq «Ikki emas, to’rt til lozim», degan maqola bilan chiqib, o’zbek, tojik, arab, rus va hatto biror uzoq xorij (mas, fransuz) tilini bilish shart deb hisobladi. “Boshqa millatning yosh bolalari maktabda, lekin bizniki hammollikda va gadoylikda. Boshqa millat ulamosiga tobe’ ekan, bizni ulamo bil’aks avomga tobe’dur? Buning oxiri xarobdur. Yigirma, o’ttiz sana so’ngra yana yomonroq bo’lur” [3.] deb yozgan o’z maqolasida Behbudiy. Uning asosiy maqsadi otalarning bolasini ilmiga pul ajratib, ularni zamonaviy bilimlarni o’rganishga, diniy ilmning mohiyatini anglagan holda, dunyoviy ilmlarga qunt qilmog’i avzalligini takidlagan, xalqqa ilm va uning yo’lida sarflangan aqcha foydaliligini, arziyas molu dunyoga ruju qo’yib jaholat girdobiga g’arq bo’lmaslikni, millatni qulliqdan ma’rifat qutqarishini davr yoshlariga uqtirishga harakat qilgan.

Abdusalom Azimiyning ham “Ta’lim va tarbiya” deb nomlangan maqolasida “Agarda har millatning istiqbolini bilmak xohlansa, ul millatni bolalarig’a nazar va... alarning sihatlariga va husni tarbiya va ta’limlarig’a katta e’tibor zarurdir” deb ta’kidlagan.

“Yerda bir qobiliyat, ya’ni ko’kartirmoq qobiliyati bordur. Lekin bu qobiliyat, agar yer yaxshi tarbiya qilinmasa, maydonga chiqmas yoki chiqsa ham maqsadga muvofiq chiqmas. Haydalmagan, chopilmagan bir yerga ekin ekilsa ko’karmas, giyoh ko’karsa ham samara bermas”. “Adab va tarbiya” maqolasi muallifi Muhammad Said insonning “komil bo’lmog’i uchun yetti narsa, ya’ni ilm, nomus, vijdon, sa’y-harakat,

g‘ayrat, tarbiyat va ta‘lim lozimligi”, bularni shakllantirishda ota-ona hamda muallim birdek mas‘ul ekani haqida fikr bildiradi.

Buyuk ajdodlarimizni kelajak avlodlarga murojaati avvalo hurlikda, erkinlikda taraqqiy etish , millatning ravnaqi yo‘lida ilm olish va o‘z ilmi urfoni ila dunyoga mashala yoqmoq, munosib voris bo‘lib ulg‘aymoq sizdek iqtidorli, tafakkuri teran, hurfikrli yoshlarning burchidir.

O‘zbekistonda yangi Uyg‘onish davri, ya‘ni Uchinchi Renessans poydevorini yaratish asosiy maqsad qilib belgilangan ekan, Prezidentimiz ta‘kidlaganidek, “Farzandlarimizni har tomonlama barkamol, milliy va umuminsoniy qadriyatlarga sodiq insonlar etib tarbiyalashda taraqqiyparvar ajdodlarimizning aql-zakovati, iroda va matonati barchamiz uchun ibrat maktabi bo‘lib xizmat qiladi.”

Xulosa o‘rnida shuni aytmoq joizki, ilm ma‘rifat yo‘lida imkoniyatlar eshigining ochilishi buyuk davrning boshlanishidir. Bu davrni sizdek ilmi yoshlar boshlab beradi. Mamlakatimizda eng katta e‘tibor, mustaqil fikrlaydigan, tashabbuskor, shijoatli yoshlarni tarbiyalashga qaratilgan. O‘zbekistonda buyuk alloma Muhammad al-Xorazmiy nomidagi Yosh matematiklar xalqaro olimpiadasining tashkil etilganligi, uning mantiqiy davomi sifatida fizika bo‘yicha Ahmad Farg‘oniy, kimyo fani bo‘yicha Abu Rayhon Beruniy, biologiya bo‘yicha Abu Ali ibn Sino, astronomiya bo‘yicha Mirzo Ulug‘bek nomlaridagi xalqaro fan olimpiadalari tashkil etilishi, iqtidor va iste‘dodli yoshlarni qo‘llab-quvvatlash maqsadida amalga oshirildi. Qolaversa, intellekti yuqori yoshlarimiz bugun maxsus yo‘naltirilgan maktablarda, prezident maktablarida ta‘lim olishmoqda. Fan olimpiadasi g‘oliblari, Zulfiya, “Mard o‘g‘lon” “Kelajak bunyodkori” kabi davlat mukofotlariga ega yoshlarimiz til sertifikatini olgan iqtidorli yoshlar davlat grandlari asosida oliy ta‘limga va xorijda tahsil olish imkoniyatiga ega bo‘lishmoqda. Bular bungi kunda davlatimiz tomonidan yoshlarimizni ilm olishi va dunyo tanishi uchun imkoniyat eshiklarining ochilishi deb baholasak mublag‘a bo‘lmaydi. Bunday imkoniyatdan unumli foydalanish siz yoshlarning qo‘lingizda.

Adabiyotlar:

1. Mirziyoyev Sh.M ning Jadidlar merosini o‘rganishga bag‘ishlangan xalqaro konferensiyagi nutqi.
2. Avloniy A. “ Turkiy guliston yohud axloq” asari. O‘qituvchi nashriyoti. T. 1998yil. 3 bet.
3. Mahmudxo‘ja Behbudiyning Yoshlarga bag‘ishlangan maqolasi. «Oyna» jurnali, 1914 yil, 21-son, 390—391-betlar.
4. Nodira Mustafoyevaning “Jadid bobolarimizning orzu armoni ushaladigan davr” maqolasidan.

BAG’ISHLOV

PROFESSOR Ó. ÁLEWOVNING HAYOTI VA ILMIY PEDAGOGIK XIZMATI

*Kosbergenov Baxram Maxsetbaevich,
Ajiniyoz nomidagi Nukus davlat pedagogika
instituti assistent o’qituvchisi*

Ushbu maqolada professor Ó.Álewovning hayoti, ilmga kirib kelishi, pedagogika sohasida olib borgan ishlari va u haqida olimlarning fikrlari bayon etilgan.

Kalit so’zlar: pedagogika, falsafa, ilm, tarix, Berdaq, tarbiya, odob, axloq, estetika, psixologiya, jamiyat, madaniyat.

ПРОФЕССОР У.АЛЕУОВА ЖИЗНЬ И НАУЧНО-ПЕДАГОГИЧЕСКАЯ ДЕЯТЕЛЬНОСТЬ

В этой статье профессор У.Алеуова описывается его жизнь, вхождение в науку, его работа в области педагогики и мнения ученых о нем.

Ключевые слова: педагогика, философия, наука, история, Бердах, воспитание, этикет, мораль, эстетика, психология, общество, культура.

PROFESSOR Ó. ÁLEWOV'S LIFE AND SCIENTIFIC PEDAGOGICAL SERVICE

This article describes the life of Professor Ó. Álewov, his entry into science, his work in the field of pedagogy, and the opinions of scientists about him.

Key words: pedagogy, philosophy, science, history, Berdaq, education, manners, ethics, aesthetics, psychology, society, culture.

Kirish. «XXI asrning mashhur olimi» (London 2001), Qoraqalpog’iston Respublikasida xizmat ko’rsatgan ilm fidoyisi, pedagogika fanlarining doktori, professor, xalqaro «Antiqe World» Ilmiy Akademiyasining akademigi Óserbay Álewov Markaziy Osiyo xalqlarining ibtidoiy davrdagi ijtimoiy-falsafiy va pedagogik qarashlari tarixini tadqiqot qilish bilan shug’ullanuvchi olimlardan biri.

Asosiy qism. Bo’lajak olim 1945-yil 27-may oyida Kegeyli rayonining hozirgi «Darwazaqum» xo’jaligiga qarashli «Tentekjap» bo’yidagi «Áyteke» qishlog’ida tug’ilgan. Otasi Álew (Álewatdiy nomaqsım) Qaliyla o’g’li Xiva madrasasida ta’lim olgan qishloqning ulamo oqsoqollaridan biri edi. U paytlari diniy savodxonlikning ahamiyati yo’qligidan kolxozdagi har xil ishlarga rahbarlik qilib yurgan. Turmush gardishi bilan uning oilasi 1953-yilda Xojayli tumanidagi hozirgi «Aq altın» xo’jaligi hududidagi Sarishúngil qishlog’iga ko’chib bordi.

Ó.Álewov 1963-yili Xojaylidagi Sverdlov nomidagi o’rta maktabni imtiyozli baholar bilan tugatib, mana shu yili Nukusdagi Qoraqalpoq davlat pedagogika institutining tarix-filologiya fakultetining qoraqalpoq filologiyasi bo’limiga o’qishga kiradi. Talabalik davridanoq, bo’lajak olim adabiyot, falsafa va pedagogika to’garaklariga, fanlar bo’yicha talabalar o’rtasida o’tkazilgan olimpiadalarda faol qatnashib, respbika gazeta va jurnallarda maqolalar yoza boshladi. Talabalar bilan yosh olimlar o’rtasida o’tkazilgan ilmiy-nazariy konferensiyalarda ma’ruzalar o’qidi. Bu sa’y harakatlar bo’lajak olimning ilm sohasidan o’ziga joy qidirishining boshlangan davrlari edi.

Institutni 1967-yili tamomlab, Xojayli tumanidagi Narimanov nomidagi sakkiz yillik maktabda o’qituvchi va o’quv ichlari bo’yicha direktor o’rinbosari lavozimida ish boshladi. Talabalik yillarining ilk davrlaridanoq, ilmga shanqoq Ó.Álewov doyim o’z ilmini orttirish payida yurdi. Ilmga qiziquvchi yosh yigitning bu niyati 1970-yili amalga oshdi. U o’sha yili O’zbekiston pedagogika ilmiy tadqiqot institutiga Pedagogika nazariyasi va tarixi mutahassisligi bo’yicha aspiranturaga kirdi. Unga taniqli olim, O’zbekiston va Qoraqalpog’iston respublikalariga xizmat ko’rsatgan ilm fidoyisi, pedagogika fanlarining doktori, professor J.A.Orınbaev ilmiy rahbar bo’lib, «Berdaqning pedagogikalıq kóz qarashları» nomli mavzuda tadqiqot ishlarini olib bordi. Berdaqning ijtimoiy-pedagogik qarashlarining tarixiy-iqtisodiy va g’oyaviy manbalari, dunyoga qarashining shakillanishi yana yoshlarning kamolga kelishida tasir qiluvchi tarbiyaviy faktorlar, yoshlarning ilmga, odob-axloqqa, estetik tarbiyaga taalluqli bayon qilingan fikrlari ilmiy tanlov yasalgan kandidatlik dissertatsiyasini, 1974-yili Nizomiy nomidagi Toshkent davlat pedagogik institutining

iqtisoslashtirilgan Ilmiy kengashida akademik S.R.Radjapov va dotsent O.Alievlarning opponentligida muvafaqiyatli himoya qilgan [1].

Olim 1970-yildan 1983-yilga qadar O'zbekiston pedagogika ilm tadqiqot institutining Qoraqalpog'istondagi filialida ilmiy xizmatkor, ilmiy kotib lavozimida ishladi. 1983-yili Nukus davlat universitetining pedagogika va psixologiya kafedrasida katta o'qituvchi lavozimiga o'tadi. Unga 1988-yili dotsent unvoni berildi.

Universitet tarkibida pedagogika va boshlang'ish ta'lim metodikasi fakultetining ochilishiga taalluqli 1989-yili universitetdagi boshlang'ish ta'lim pedagogikasi va psixologiyasi kafedrasining ilk tashkilotchisi va kafedra mudiri bo'lib tayinlandi. 1990-yili universitet tarkibidan yangidan Nukus davlat pedagogika instituti ochilgandan so'ng, u qaytadan tashkil etilgan pedinstitutda ushbu kafedraga mudirlik ishini davom ettirdi. Olim 1992-1995-yillari pedinstitutning maktabgacha tarbiya fakulteti dekani lavozimida ishladi. Fakultetda katta tashkiliy ishlarni olib borib, u rahbarlik qilgan davrda fakultet inistitutdagi eng namunali fakultetlarning biri bo'ldi. Asosiysi fakultet o'qituvchilarining ilm-tadqiqot ishlarini olib borishiga alohida imkoniyat yaratdi. Tirishqoq olim 1995-1997-yillari umumiy pedinstitutlik pedagogika va psixologiya kafedrasiga rahbarlik qilib, talabalarga pedagogika nazariyasi va tarixi bo'yicha ma'ruzalar o'qidi. Uning tashabbusi bilan kiritilgan «Maverennaxr xaliqlari pedagogikasi» (1994) shuningdek, «Qaraqalpaq xaliq pedagogikası» mavzusidagi mahsus kurslari talabalar tarafidan yuksak qiziqish bilan o'rganildi.

O.Álewov nafaqat Qoraqalpog'iston uchun, balki uzoq va chet el davlatlardagi olimlar uchun ham qiziqarli bo'lgan Markaziy Osiyo xaliqlarining ijtimoiy-falsafiy va pedagogik qarashlari tarixini tadqiqot qilgan yigirmadan ziyod monografiya va o'quv qo'llanmalarining, 300 dan ziyod ilmiy maqolalarning muallifi. U butunjahon olimlari o'z fikrlarini bildirgan xalqaro simpoziumlar bilan konferensiyalarda (Nyu-York 1991, Termiz-1995. Toshkent-1996 Moskva-2002), ilmiy takliflarini aytgan, Markaziy Osiyo xalqlarining ta'lim-tarbiyaviy qarashlariga, tarbiyaviy dasturlariga butunjahon xalqlari olimlarining e'tiborini qarata olgan olim. Uning «Rossiya pedagogikasi entsiklopediyasida» (1993. tom 1) «Qaraqalpaqstan» nomli maqolasining bosmadan chiqishi qoraqalpoq xalqining madaniyati, xaliq ta'limi tarixi bo'yicha jahon ziyolilariga malumot berishi bilan ko'zga tashlangan edi. Olimning: «Berdaqning jamiyetlik-pedagogikalik kóz qarashlari» (Nukus 1978), «Ájiniyazning agartuvshilik oylari» (Nukus 1983), «Ayemgi Orta Aziya xaliqlarining pedagogikalik oylari» (Nukus 1987), «Ertedagi turk jazirlaridagi talim-tarbiyalik kóz qarashlar» (Nukus 1989), «XIX ásirning aqiri XX ásirning basindagi qaraqalpaq ádebiyatindagi agartuvshilik pikirler» (Nukus 1992), «Qaraqalpaqstanda talim-tarbiyalik oylarning qaliblesiwi ham rawajlanivi» (Iftidoiy davrdan XX asrning 30-yillarigacha) (Nukus 1993), «Stanovlenie i razvitie pedagogicheskoy misli v Karakalpakstane», (Nukus. «Bilim», 1996), «Amir Temurning jamiyetlik filosofiyalik ham talim-tarbiyalik oy-pikirleri» (Nukus 1997), «Kunxoja ham oning pikir dunyasi» (Nukus 1997), «Axmad Yugnakiyning merosi-manaviyatimiz sarchashmasi», (Toshkent-2002), «Obshestvenno-pedagogicheskaya misl drevnix tyurkov», (Tashkent.: Fan, 2007), «Qaraqalpaqstanda pedagogika ilimini qaliblesiwi ham rawajlanivi» (Toshkent: “Fan va texnologiya” 2007), «VI-VIII gásiridagi turki xalqtarining talim-tarbielik oy pikirleri», (Toshkent: Fan. 2008. qazaq tilinde), «Qoraqalpog'istonda jaditchilik harakati va Seyfulgabit Majidov» (T.: Fan. 2010) t.b. monografiyalarida ibtidoiy davrdagi Markaziy Osiyo xalqlaridagi ta'lim-tarbiyaning paydo bo'lishi masalalari, «Avesto» dagi, qadimgi turk runalik yozuvlaridagi ijtimoiy-falsafiy, ta'lim-tarbiyaviy qarashlar, shuningdek, Imom Buxoriy, at Termiziy, Abu Abdulloh Rudakiy, Al-Farobiy, Al Beruniy, Ibn Sino, Yusuf Xos Xojib, Ahmad Yugnakiy, Xoja Ahmad Yassaviy, Sulaymon Baqirg'oni singari olim-ulamolarning Sıpira jıraw, Asan qaygı, Jiyrenshe sheshen, Dospambet, Jien jıraw, Kunxoja, Ajiniyaz, Berdaq, Ótesh, Omar, Ayapbergen, Seyfulgabit, Ábdıqádir va boshqa shoyir-mutaffakirlarning ijtimoiy-falsafiy va marifatparvarlik, pedagogik fikrlarining tadqiqot Markaziy Osiyo xaliqlarining ijtimoiy fikrlari tarixini o'rganishdagi katta hissa bo'ldi. Akademik J. Bazarbaev bilan birgalikda yaratgan «Maverannahr xaliqlari pedagogikasi» (O'zbek xalqining pedagogikasi tarixi) dastur-kontseptsiyasi mustaqil davlatlar hamdo'stligi miqiyosidagi pedagok-olimlar orasida 1992-yil Moskvadagi Madaniyat va xalq qadriyatları Akademiyasi yana O'zbekiston xaliq ta'lim vazirligi tarafidan o'tkazilgan konkursta birinchi o'rinni egalladi va darslik dasturi ko'rinishida barcha O'zbekiston pedinstitutlarida o'rganish uchun joriy etildi. (Toshkent 1994-y). Shuningdek, olim Qoraqalpog'istonning yangi tarixini (2000-y.) yaratishga faol ham qatnashib, uning muallifligida «XIX ásir aqiri XX ásir basindagi Qaraqalpaqstandagi jamiyetlik oy-pikirler» bo'limi yozildi [2].

Markaziy Osiyo xalqlarining ijtimoiy-falsafiy va pedagogik fikrlarini tadqiqot qilish sohasida alohida yutuqlarga ega bo'lgan olim. 1995-yili Nizomiy nomidagi Toshkent davlat pedagogika institutining doktorlik ilmiy daraja beruvchi iqtisoslashtirilgan kengashida akademik S.Shermuxamedov rahbarligida «Qaraqalpaqstanda talim-tarbiyalik oylarning qaliblesiwi ham rawajlanivi» (Iftidoiy davrdan XX asrning 30-

yilligacha oraliq) nomli mavzudagi juda katta monografiyasi asosida (Nukus «Bilim», 1993. Ko'lam 35,7 b.t.) pedagogika bo'yicha doktorlik dissertatsiya himoya qilishga erishdi.

Olimning monografiya-dissertatsiyasi oldiga qo'ygan maqsadi bo'yicha tarixiy-arxeologik, eski yozma meroslar va arxiv ma'lumotlari asosida, shuningdek, olimlar bilan shoirlarning yoshlar tarbiyasi haqidagi qarashlari negizida, Markaziy Osiyodagi, qoraqalpoq o'lkasidagi qadimgi davrdagi pitekanthrop, sinantrop va neandertal davrlardan boshlab XX asrning 30-yillarigacha bo'lgan talim-tarbiyaviy fikrlarning shakllanishining o'ziga hos yo'llari bilan rivojlanishini ilmiy tarafdin tadqiqot qilishni amalga oshirgan.

Har bir xalqning ta'lim-tarbiyaviy fikrlarining shakllanishi va rivojlanishining o'ziga xos tarixiy bosqichlari, tuzilishi, etnikaviy tarafdin kelib chiqishi bilan aloqadorlikka ega farqlari bo'ladi. Ó.Álewovning bu monografiya-dissertatsiyasi ushbu yo'nalishni nazarda tutib, boy ilmiy pedagogik tajribalar orqali universitet va pedinstitut talabalarining, maktab o'qituvchilari bilan ota-onalarning hozirgi davrdagi tarbiya mazmunini teran tushinib olishiga, tarbiyaviy ishlarni samarali yurg'izishiga, o'z xalqiga moziyda nimalar tegishli bo'lganligini anglashiga va o'zlarining boy madaniy meroslarni yaratgan xalqning avlodlari ekanligini anglab yashashiga, buni yanada rivojlantirishga intilib hayot keshirishiga kuch-quvvat beradigan juda qimmatli mehnat qatoriga kiradi. So'nggi yillarda bunday darajada fundamental ilmiy yaratish Markaziy Osiyo pedagog olimlari orasida prof. Ó. Álewovgagina sazovor bo'lganligi ma'lum. U birinchi marta Markaziy Osiyo olimlari orasida kompleksli va to'liq ko'lamda ibtidoiy pitekanthrop, sinantrop va neandertal davrlarga tegishli qabilaviy jamiyatdan boshlab XX asrning 30-yillariga taalluqli (qoraqalpoq xalqi misolida) talim-tarbiyaviy fikrlarning shakllanishi va rivojlanishi kontseptsiyasini yaratti. Olim bu muammoning yechimini topishda ulkan masala, Markaziy Osiyo xaliqlarining pedagogik o'ylarining shakllanishi manbalarin bir tizimga solib, bu o'lka xaliqlari pedagogikasi tarixini yangi malumotlar bilan boyitishga erishdi va olimlarimiz uchun pedagogika tarixin tadqiqot qilishning qimmatli metodologik namunasini yuzaga keltirdi.

Sóz qilinayotgan ishda qoraqalpoq xalqining talim-tarbiyaviy fikrlarining shakllanishining boy g'oyaviy manbalarga ega ekanligi va rivojlanish bosqichlarining bosqichma-bosqich o'ziga xos tarixi yaratilib, mozidagi mutafakkirlarning boy tajribalarga ega ta'lim-tarbiyaviy qarashlaridan foydalana o'tirib, hozirgi ta'lim-tarbiya mazmunini milliy qadriyatlar asosida tashkillashtirish zarurligi ko'rsatilgan. Shuningdek, Óserbay Álewov ilmiy tadqiqot ishlarida xalq pedagogikasining milliy tarbiyani takomillashtirish ahamiyati zaururligiga e'tibor bilan qaratadi [3].

Prof. Ó.Álewov 1994-1997-yillari Nukus davlat pedagogik instituti qoshidan akademik J.Bazarbaevning qo'llab-quvvatlashida «Qaraqalpaq xalqini etnopedagogikasi» nomli ilmiy laborotoriya tashkil etilib, bu yerda o'z shogirdlari bilan Qoraqalpoq xalqining etnopedagogikasining o'ziga xos hususiyatlariga bag'ishlangan ilmiy-tadqiqot ishlariniham olib bordi. Laborotoriyadagi ishlarning natijasi sifatida ilmiy mqolalar to'plamini («Qaraqalpaq xalqini etnopedagogikasi». Javobgar muxarriri: prof. Ó.Álewov Nókis-1995) chiqarishga erishdi. Bundan tashqari olimning javobgarligida va bosmaga tayyorlashida «Qaraqalpaq xalqini pedagogikalik oy-pikirleri tariyxinan» (Toshkent 1983) «Qaraqalpaq xalqini mektep ham pedagogikalik oylari tarixi» (Nukus 1990) y.b. o'nlagan monografiyalari, maqolalar to'plami bosmadan chiqdi. U Qoraqalpog'iston Respublikasining daslabki maktabgacha tarbiya konseptsiyasini yaratgan (Nukus, 1994) mualliflarning biri. Olimning o'rta maxsus pedagogik o'quv yurtlari uchun birinchi marotaba «Qaraqalpaq balalar ádebiyati» (Nukus 1984) dasturini yozib chiqishga muvaffaq bo'lganligini ham aytish o'rinli. Olim ilmiy pedagogik kitoblarni, maktab darsliklarini qoraqalpoq tiliga tarjima qilish ishlarini ham davom ettirdi. Uning o'zbek tilidagi 5-va 9-sinflarga mo'ljallangan «Odobnoma» kitoblarini qoraqalpoq tiliga tarjima qilishi (Nukus «Bilim» 1998), maktab o'quvchilarini o'z vaqtida darsliklar bilan ta'minlash sohasidagi xizmati bo'ldi.

Prof. Ó.Álewovning ilmiy rahbarligida ilm doktori T.Utebaev o'nlagan ilm kandidatlarini yetishib chiqdi: P.Abdimuratov, P.Palwaniyazov, M.Xajieva, A.Jumabekov, T.Jiemuratov, Q.Seytmuratov, A.Bekimbetova, M.Aytimbetov, Yu.Purxanov, A.Bekjanovalar yetishib chiqti.

Prof. Ó.Álewov ta'lim xizmatkorlarining sevib o'qiydigan «Xalq tálimi», «Ózbekstan IA Qaraqalpaqstan bólimini xabarshisi», «Mu'gallim ham úzliksiz bilimlendiriw», «Ilm ham jámiyet», «Qaraqalpaq mámleketlik universiteti xabarshisi» y.b. ko'plagan jurnallarning redkollegiya a'zosi sifatida yangi pedagogik muammolarni tadqiqot ishlarini yanayam takomillashtirishga, innovatsion texnologiya masalalarini keng targ'ibot ishlariga faollik bilan qatnashti.

Shuningdek, olim Nizomiy nomidagi Toshkent davlat pedagogik universiteti yonidagi pedagogika nazariyasi va tarbiya usullari bo'yicha iqtisoslashtirilgan ilmiy kengashning, Qori Niyoziy nomidagi O'zbekiston pedagogika ilmiy-tadqiqot instituti yonidagi pedagogika nazariyasi va tarixi bo'yicha iqtisoslashtirilgan ilmiy Kengashning, O'zbekiston Respublikasi ilmlar Akademiyasining Qoraqalpog'iston bo'limidagi Vatan tarixi bo'yicha iqtisoslashtirilgan Ilmiy Kengashning azosi sifatida ham ilmiy-tadqiqot

ishlarining, himoya qilinayotgan dissertatsiyalarning sifatli bo'lishiga o'zining hissasini qo'shdi. Ilm fidoiyisiga ilmdagi muvafaqiyatlari uchun va ta'lim-tarbiya ishlaridagi yutuqlari uchun 2000-y. professor ilmiy unvoni berildi. Xalqaro Antique World ilmlar akademiyasining hurmatli akademigi yana ushbu Akademiyaning laureati (2009) bo'lishi olimning ilmiy xizmatlarining yuqori darajada, xalqaro miqyosda tan olinishi edi.

Prof. Ó.Álewovning ilm sohasidagi, kadr tayyorlash sohasidagi xizmatlari davlat rahbarlari tarafidan e'tiborsiz qoldirilmadi. Unga 1979-yili ilmdagi va ta'lim-tarbiya ishidagi yutuqlari uchun «SSSR bilimlendiriv ayriqshasi» unvoni topshirildi. Shuningdek, ko'p yillik ilmiy ishlardagi yutuqlari inobatga olinib ikki marta Qoraqalpog'iston Respublikasi Joqarg'i Kengashi Prezidumining (1977, 1994) faxriy yorlig'ini olishga muassar bo'ldi. Olim hayotida «Qaraqalpaqstan Respublikasina xizmet korsetken ilim gayratkeri» unvonining berilishi (2001-yil) katta voqea bo'lib, bu xalqi uchun har doim fidoiylkda yashab kelgan olimga xalqimizning bergan adolatli bahosi hisoblanadi.

Ilm fidoiyisining hayoti va ijodiga «Ózbek pedagogikasi antologiyasi»dan (Toshkent-1999) joy berilishi, uning ilmdagi yutuqlari yuqori darajada bo'lganligining, ilmiy ishlaridagi mehnati orqali elimizdagi obro'li pedagog olimlar qatoridan joy olganligining isboti edi.

Yer yuzidagi eng obroli oliy o'quv yurtlaridan biri, Angliyadagi Kembridj universiteti yonidagi olimlarining Xalqaro biografiyalik Markazi tarafidan prof. Ó.Álewovga pedagogika tarixi ilmini tadqiqot qilishga qo'shgan hissasini inobatga olib, «XXI ásirni belgili alim» unvonini berishi (London 2001-y.) va «XXI ásirni belgili adamlari» mavzusidagi ensiklopediyaga tarjimayi holi bilan ilmiy ijodidagi yutuqlari haqida ma'lumotlarning joriy etilishi, uning asrimizdagi namunali olimlarning biri bo'lganligiga yorqin guvohlik beradi.

Xulosa. Yeshimini topgan muammolarining mazmunliligi va terangligi tarafidan Markaziy Osiyo xalqlarining ijtimoiy-falsafiy va pedagogik qarashlari tarixini tadqiqot qilish bo'yicha asrimizdagi atoqli olimlarning biri hisoblangan Óserbay Álewov shogirdlari bilan birgalikda Sharq xalqlarining ijtimoiy-falsafiy va pedagogik qarashlari tarixini, shuningdek, xalq pedagogikasi muammolarini tadqiqot qilish ishlari bilan davom ettirdi.

Adabiyotlar:

1. Utebaev T. Qoraqalpog'istonda XX asr ikkinchi yarmi XXI asr boshida talim-tarbiyaviy fikrlarning rivojlanishi. Bilim.Nokis.-2015.
2. Álewov U., Ótebaev T. Qaraqalpaqstanda pedagogika ilmini qaliblesiwi ham rawajlanıwı.- T.: Fan va texnologiyalar, 2007.
3. Aleo'ov O'. Qadimiy Urta Osiyo xalqlarining pedagogik qarashlari. Nukus 1987; Qoraqalpog'istonda pedagogik fikrlarning shakllanishi va rivojlanishi. Nukus. "Bilim" 1993.

QUTLOV

Иқтисодиёт фанлари доктори, профессор, “Турон” ФА академиги, Нобель мукофоти лауреати, академик Василий Леонтьевнинг шогирди, Англиянинг Кембриждаги Халқаро Биографик марказининг 2005 йилда иқтисодиёт соҳасида “Халқаро Професионал” номинатсияси бўйича Олтин медал совриндори

**БУХОРО ЗАМОНАВИЙ ИҚТИСОДИЁТ ИЛМИЙ МАКТАБИНИНГ АСОСЧИСИ
НАВРЎЗ-ЗОДА БАХТИЁР НЕГМАТОВИЧ**

70 ёшда



БУХОРО ИҚТИСОДИЙ ИЛМИЙ МАКТАБИ ДАРҒАСИ

Ўзбекистон ва яқин хориж мамлакатлари иқтисодий фанида етакчи ўринни эгаллаган ўзига хос илмий мактаблардан бири иқтисодиёт фанлари доктори, профессор Бахтиёр Негматович Навруз-Зода раҳбарлигида яратилган Бухоро илмий мактаби ҳисобланади. Ушбу илмий мактаб вакиллари миллий иқтисодиётни ривожлантиришнинг долзарб ва илмий-амалий аҳамиятга эга бўлган устувор йўналишлари борасида ўзининг оригинал илмий ишлари билан ажралиб туради. Миллий иқтисодиётни инновацион ривожланиш йўлига ўтиши, “билимлар иқтисодиёти”ни шакллантиришнинг долзарб муаммолари, инсон капиталининг ривожланиши ва сифатининг яхшиланиш йўналишлари шулар жумласидандир. Ушбу мактабнинг илмий раҳбари ва асосчиси ҳаммамиз учун ҳурматли ва кадрли Бахтиёр Негматович Навруз-Зода ўзларининг етмиш йиллик таваллудини нишонламоқда.

Бахтиёр Негматович Ўзбекистон иқтисодий фанига мустақилликнинг шаклланиши даврида 1990 йилларда шиддат билан кириб келди. Ушбу муҳтарам истеъдодли олим бошқа иқтисодчи олимлардан фарқли ўлароқ халқаро иқтисодий фан оламида танилган АҚШ, Европа Иттифоқи ва Россиянинг етакчи университетларида илмий стажировкаларда бўлган, халқаро илмий-амалий конференцияларда маърузалар билан қатнашган, халқаро илмий грантлар доирасида таниқли илмий тадқиқот марказлари олимлари билан ҳамкорликда илмий тадқиқотлар олиб бораётган, Бухоро давлат университетида янги иқтисодий йўналишлар, магистратура мутахассисликлари очиш устида

тинмай ишлаётган, Республикадаги етакчи илмий журналларнинг тахририяти аъзоси, қатор олий ўқув юртлари ҳузуридаги илмий даражалар берувчи илмий кенгашлар аъзоси ҳисобланади.

Хурматли юбиларни олиб борган илмий тадқиқотлари натижалари мамлакатимиз ва хориж илмий жамоатчилиги томонидан эътироф этилиб, олимнинг Хирш индекси 9га тенг бўлиб, унга 370тадан ортиқ хаволалар берилган, 2014 йилда эса Халқаро Турон фанлар академияси академиклигига сайланган. Иқтисодиёт фанида ўзига хос илмий мактаб яратган олим раҳбарлигида жами юқори малакали 10 нафар илмий даражали илмий-педагогик кадрлар, жумладан, 1 нафар иқтисодиёт фанлари доктори (DSc), 4 нафар иқтисодиёт фанлари номзоди, 5 нафари иқтисодиёт фанлари бўйича фалсафа доктори тайёрланган.

Иқтисодиёт фанида баракали меҳнат қилган хурматли олим 1973-2023 йилларда фаол илмий тадқиқот ишларини олиб бориб, 10дан ортиқ нуфузли халқаро ва республика, Innovation ривожланиш вазирлигининг илмий грантларига сазовор бўлди ва олиб борилган тадқиқот натижаларининг муаллифи сифатида 400дан ортиқ илмий монографиялар, дарсликлар, ўқув кўлланимлари ва илмий мақолаларда ўз аксини топди.

КОМИЛ ИНСОН, БЕБАҲО УСТОЗ, ФИДОИЙ ҲАМКАСБ

Устоз 1975-1977 йилларда Тожикистон давлат университетининг “Саноат иқтисодиёти” кафедрасида ўқитувчи лавозимида иш бошлаган бўлсалар, аста-секинлик билан илмий-тадқиқот ишлари билан изчил шуғулланиб, 1981 йил 9 апрелда Ленинград давлат университетидаги ихтисослашган илмий кенгашида **“Ишлаб чиқаришнинг ташкилий ва техник-иқтисодий даражаси ва унинг иқтисодий самарадорлиги”** мавзусида (и.ф.д., проф. Л.С.Бляхман илмий раҳбарлигида) иқтисод фанлари номзоди илмий даражасини олиш учун диссертация ишини ҳимоя қилиб, ўша йили иқтисод фанлари номзоди илмий даражасига эга бўлганлар.

Устоз ўз илмий-тадқиқот ишларини изчил давом эттириб, фан номзоди диссертация ишига раҳбарлик қилган и.ф.д., проф. Л.С.Бляхман илмий раҳбарлигида 1990 йилда Ленинград давлат университетининг ихтисослашган илмий кенгашида **«Маркетинг илмий-техник инновацияларни жорий этиш ва оммалаштириш асоси сифатида»** мавзусида иқтисод фанлари доктори илмий даражасини олиш бўйича диссертация ишини ҳимоя қилиб, иқтисод фанлари доктори илмий даражасига эга бўлдилар.

Устознинг 1990-1994 йиллардаги илмий-педагогик фаолияти Тожикистон давлат университети билан боғлиқ бўлди. Ўша йиллари устоз университетнинг “Менежмент ва маркетинг” кафедрасида доцент, иқтисодиёт ва маркетинг бўйича проректор, “Менежмент ва маркетинг” кафедрасида профессор лавозимларида меҳнат қилдилар.

Устоз Б.Н.Наврўз–Зоданинг ўқув-педагогик ва илмий-амалий фаолияти юқори баҳоланиб, 1991-1993 йилларда Тожикистон Республикаси Президенти ҳузуридаги Иқтисодий кенгаши аъзоси, иқтисодий масалалар бўйича маслаҳатчи вазифасини ҳам бажарганлар.

1993 йилдан бошлаб Устознинг ўқув-педагогик ва илмий-амалий фаолияти Бухоро давлат университети билан боғланди ва ўтган вақт ичида устоз университетнинг «Сиёсий иқтисод» кафедраси профессори, «Иқтисодиёт ва тадбиркорлик» кафедраси мудир, “Иқтисодиёт” факультетининг декани, «Иқтисодиёт назарияси» кафедраси профессори ва мудир, «Туризм» кафедраси профессори, «Сервис соҳаси иқтисодиёти» кафедраси профессори ва 2022 йилдан ҳозирги вақтга қадар “Маркетинг ва менежмент” кафедраси профессори лавозимида шараф билан меҳнат қилиб келмоқдалар.

Устоз ўз меҳнат фаолиятида республика ва ҳудудлардаги илмий муассалар ҳамда олий ўқув юртлари билан алоқаларни мустаҳкамлаш билан биргаликда халқаро даражада ҳам катта обрўга эгалар.

Университетнинг илмий-педагогик салоҳиятини мустаҳкамлаш мақсадида Устоз Австрия Республикасининг Клагенфурт шаҳридаги Клагенфурт университети “Маркетинг” кафедрасида, Италиянинг Тренто университети “Иқтисодиёт” кафедрасида малака оширдилар.

Франциянинг Гренобль университети бошчилигида Италиянинг Тренто ва Ирландиянинг Лимерик университетлари билан ҳамкорликда Европа Комиссияси Темпус дастури грант лойиҳасига раҳбар, Бельгиянинг Брюссел Олий Эрасмус мактаби раҳбарлигида Европа Комиссияси Темпус дастурига қарашли лойиҳанинг Марказий Осиё бўйича бошқарувчиси лавозимларида ҳақиқий илмий педагог ва ўз касбининг фидоий олими сифатида жонбозлик кўрсатиб меҳнат қилганлар.

Устоз ўқув-педагогик ва илмий-амалий меҳнат фаолиятларида муаллиф сифатида қарийб 400 дан кўпроқ илмий ҳамда илмий-услубий ишларни чоп этганлар.

Устоз олий таълим тизимидаги педагогик фаолияти давомида 1000 дан ортиқ иқтисодчи-мутахассис ва иқтисодчи-бакалаврларни, шунингдек 100 дан ортиқ магистр мутахассис кадрларни тайёрлашда раҳбарлик қилдилар ва бевосита ўзларининг бебаҳо ҳиссаларини қўшиб келмоқдалар.

Устознинг бевосита илмий раҳбарлиги ва маслаҳатчилигида 10 нафар илмий даражали илмий-педагогик кадрлар, жумладан: 4 нафар иқтисодиёт фанлари номзодлари, 5 нафар иқтисодиёт фанлари бўйича фалсафа докторлари (PhD) ва 1 нафар иқтисодиёт фанлари доктори (DSc) тайёрланган ҳамда бу жараён изчил давом этмоқда.

Бугунги кунда нафақат Бухоро вилоятида, балки Республикамизнинг ҳар бир олий ва илмий-тадқиқот муассасаларида устоз Б.Н.Навруз-Зоданинг ўзига хос мустаҳкам илмий иқтисодиёт мактабининг аъзолари меҳнат қилмоқда ҳамда бу мактаб йилдан-йилга мустаҳкамланиб, унинг таркиби кучли ёш иқтисодчи тадқиқотчилар сафи билан кенгаймоқда.

Бугун қирчиллама 70 ёшни қаршилаётган устоз Б.Н.Навруз-Зода бундан қирқ йил олдинги серғайрат, тиниб-тинчимас, ташаббускор, фаол ва фидоий олим каби ўз жамоасининг ва республикамизнинг “Иқтисодиёт” соҳаси мактабининг обрўли аъзоси – УСТОЗ сифатида юқори ҳурматга сазовор.

ИҚТИСОДИЁТ ИЛМИНИНГ МОҲИР УСТАСИ

Иқтисодиёт фани – ижтимоий гуманитар фанларнинг энг мураккаб, оғир ва айни пайтда, барча талаба-ўқувчилар севиб ўрганадиган, ундан катта ҳаётий сабоқ оладиган фан йўналишидир. Шу сабабли бўлса керак, камдан-кам олимлар ушбу фаннинг юқори чўққиларини забт этишга, профессор Б.Н.Навруз-Зода сингари элга, китобхонларга, соҳа мутахассисларига манзур илмий асарлар битиб, мамлакатимизда ва хорижда тан олинган, эътироф этилган илмий асарларни, мақола, дарслик ва ўқув қўлланмаларни яратган иқтисодчи-олимлик даражасига кўтарилиш шарафига муяссар бўладилар.

Олимнинг қаламига мансуб ва катта маҳорат билан битилган илмий асарларини ўқир экансиз, пурмазмун маърузаларини, мароқли, ёқимли чиқишларини тинглар экансиз, у кишининг ақлу-заковатига, тафаккурига, мантиқ тўла фикрларига қойил қоласиз, офаринлар айтгингиз келади. Профессор Б.Н.Навруз-Зода Ўзбекистонда ана шу антика фаннинг ривожланишига муносиб ҳисса қўшган, забардаст ва истеъдодли, ўта қобилиятли ижодкор олим. Мазкур фан бўйича у кишининг қаламига мансуб сон-саноксиз илмий-мақолалар, жуда кўп монографиялар, дарслик ва ўқув қўлланмалар ўзбек, тожик, рус, инглиз ва бошқа жаҳон тилларида чоп этилган.

Проф.Навруз-Зоданинг кишини ҳайратда қолдирадиган даражада моҳирлик ва усталик билан ёзилган асарлари, дарслик ва ўқув қўлланмалари қанчадан-қанча ёшларда ўчмас из қолдирганига шубҳа йўқ. Кўплаб йигит-қизлар айнан шу кишининг ибратли, мазмун-маънога тўла илмий асарларини ўқиб, мароқли маърузаларини тинглаб, шундай етук, забардаст олим бўлиш орзусида олимнинг машаққатларга тўла, лекин шарафли ҳаёт йўлларидан ибрат олишга, у кишининг қутлуғ қаламини қўлларига олиб, ҳақиқий, забардаст олим бўлишга аҳд қилган бўлсалар ажаб эмас.

Бахтиёр Негматовичнинг буюк хислатларидан яна бири шундаки, бугунги кунда таълим тизими, иқтисодиёмиз эҳтиёжлари учун сувдек зарур бўлган ёш олимларни тарбиялаб, вояга етказиш. У кишининг бевосита раҳбарлигида тайёрланган ёш олимлар ўзларининг чуқур билимлари, улар ёзган диссертациялар эса бой мазмуни ва юқори сифати билан ажралиб туради.

Иқтисодиёт фанининг юқори чўққиларини забт этган, халқимизнинг юксак ҳурмат ва эътиборига сазовор бўлган, илму-фан соҳасида ёшлар ҳар қанча ибрат олса арзигулик ютуқларга эришган, бугунги кунда ҳам ижодий фаолиятини изчил давом эттираётган, иқтисодиёт фанлари доктори, профессор Бахтиёр Негматович Навруз-Зоданинг босиб ўтган ҳаёт йўли ибратга лойиқ. Айнан ана шу нарса кишида жуда катта ижобий таассурот қолдиради.

“Меҳнатдан келса бойлик,
Рўзгорга етар ойлик.
Тадбиркорликдан тушса кунлик,
Турмуш бўлар чиройлик”.
(Бахтиёр НАВРУЗ-ЗОДА)

“ПЕДАГОГИК МАҲОРАТ” илмий журналининг
тахририяти

**“PEDAGOGIK MAHORAT” JURNALI UCHUN MAQOLALARNI
RASMIYLASHTIRISH TALABLARI**

“PEDAGOGIK MAHORAT” ilmiy jurnali mualliflari diqqatiga!

1. “PEDAGOGIK MAHORAT” ilmiy jurnali ilmiy maqolalarni o‘zbek, rus va ingliz tillarida chop etadi.
2. E‘lon qilinadigan maqolalarga bo‘lgan asosiy talablar:
 - ✓ ishning dolzarbligi va ilmiy yangiligi;
 - ✓ maqolaning hajmi: adabiyotlar ro‘yxati, chizma va jadvallar inobatga olingan holatda 4-8 betgacha;
 - ✓ maqola nomi, annotatsiya (80-90 ta so‘z) va tayanch so‘zlar (8-10 ta) ingliz, o‘zbek va rus tillarida keltiriladi.
3. Maqola boshida UDK (udc.online internet saytidan olishingiz mumkin), mavzu, muallifning F.I.O. (to‘liq yozilishi kerak), mualliflar bir nechta bo‘lsa, ularning har biri haqida to‘liq ma‘lumotlar berilishi shart, tashkilot, shahar, mamlakat, muallifning e-maili ko‘rsatiladi. Matnda kirish qismi, tadqiqot obyekti va qo‘llanilgan metodlar, olingan natijalar va ularning tahlili, xulosa, adabiyotlar ro‘yxati, albatta, keltiriladi. Maqolada keyingi 10-15 yilda e‘lon qilingan adabiyotlarga havola qilinishi tavsiya etiladi.
4. Matn uchun: Microsoft Word; Times New Roman, 11 shrift, maqola nomi bosh harflarda, interval 1,0; abzas 1,0 sm, yuqori va pastki tomon 2 sm, chap va o‘ng tomon 2 sm.
5. Agar maqolaga rasm, jadval, diagramma, sxema, chizma, turli grafik belgilar kiritilgan bo‘lsa, ular aniq va ravshan tasvirlanishi, qisqartmalarning to‘liq izohi yozilishi lozim. Formulalar matnga maxsus kompyuter dasturlarida kiritilishi kerak.
6. Iqtibos olingan yoki foydalanilgan adabiyot satr osti izohi tarzida emas, balki maqola oxirida asosiy matndagi ketma-ketligi asosida umumiy ro‘yxatda ko‘rsatiladi. Matn ichidagi ko‘chirmadan so‘ng iqtibos olingan asarning ro‘yxatdagi tartib raqami va sahifasi kvadrat qavs ichida beriladi. Bu o‘rinda kitob, to‘plam, monografiyalar uchun mualliflarning ism-familialari, manbaning to‘liq nomi, nashr ko‘rsatkichi (shahar, nashriyot va nashr yili) ko‘rsatiladi. Jurnal maqolalari va boshqa davriy nashrlar uchun mualliflarning ism-familialari, maqola nomi, jurnal nomi, yili va soni, sahifa nomeri ko‘rsatiladi.
7. Maqola matni kamida 70-80 % muallifning shaxsiy izlanishlari natijasiga asoslanishi lozim. Topshirilgan maqolalar “Antiplagiat” tizimi yordamida tekshiriladi.
8. Tahririyatga taqdim qilingan maqolalar tahririyat tomonidan taqrizga beriladi. Maqola taqrizdan qaytgach, agar zarur bo‘lsa, barcha savol va e‘tirozlar bo‘yicha muallifga qayta ishlash uchun taqdim etiladi. Maqola nusxalari qaytarilmaydi.
9. Tahririyat maqolani taqrizga yuboradi, taqriz ijobiy bo‘lsa maqola jurnalda chop etish uchun qabul qilinadi. Jurnalda anjuman tezislari va ma‘ruzalari chop etilmaydi. **E‘lon qilingan materiallarning haqqoniyligiga va ko‘chirilmaganligiga shaxsan muallif javobgardir.**
10. Tahririyat maqolaga ayrim kichik o‘zgartirishlarni kiritishi mumkin. Yuqoridagi talablarga javob bermaydigan maqolalar tahririyat tomonidan ko‘rib chiqilmaydi va muallifga qaytarilmaydi.
11. Ijobiy taqriz berilgan maqola tahririyat tomonidan qabul qilingan sanaladi. Jurnal tahririyati maqola matnini qisqartirish va unga tahririy o‘zgartirishlar kiritishga haqlidir.
12. Yuqoridagi talablarga javob bermaydigan maqolalar tahririyat tomonidan qabul qilinmaydi va ko‘rib chiqilmaydi.

Manzil: O‘zbekiston Respublikasi, Buxoro viloyati, 200117, Buxoro shahri, M.Iqbol ko‘chasi, 11-uy, bosh bino, 2-qavat, 219-xona.

Web site: www.buxdu.uz

E-mail: nashriyot_buxdu@buxdu.uz

Telegram raqami: +998 (94) 837-18-38.

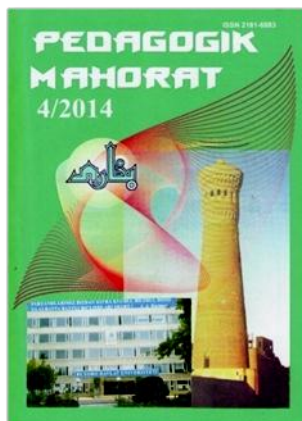

Buxoro davlat universiteti muassisligidagi
“PEDAGOGIK MAHORAT”
ilmiy-nazariy va metodik jurnali
barcha ta’lim muassasalarini
hamkorlikka chorlaydi.

Pedagoglarning sevimli nashriga aylanib ulgurgan “Pedagogik mahorat” jurnali maktab, kollej, institut va universitet pedagogik jamoasiga muhim qo‘llanma sifatida xizmat qilishi shubhasiz.

Mualliflar uchun eslatib o‘tamiz, maqola qo‘lyozmalari universitet tahririy-nashriyot bo‘limida qabul qilinadi.

Manzirimiz: Buxoro shahri, M.Iqbol ko‘chasi 11-uy
Buxoro davlat universiteti, 1-bino 2-qavat, 219-xona

Tahririyat rekvizitlari:

Moliya vazirligi g‘aznachiligi

23402000300100001010

MB BB XKKM Toshkent sh. MFO 00014 INN 201504275

BuxDU 400110860064017094100079001

Pedagogik mahorat: rivojlanamiz va rivojlantiramiz!

<p>PEDAGOGIK MAHORAT</p> <p>Ilmiy-nazariy va metodik jurnal</p> <p>2023-yil 5-son (93)</p> <p>2001-yil iyul oyidan chiqa boshlagan.</p> <p>OBUNA INDEKSI: 3070</p>	<p>Buxoro davlat universiteti nashri</p> <p>Jurnal oliy o‘quv yurtlarining professor-o‘qituvchilari, ilmiy tadqiqotchilar, ilmiy xodimlar, magistrantlar, talabalar, akademik litsey va kasb-hunar kollejlari hamda maktab o‘qituvchilari, shuningdek, keng ommaga mo‘ljallangan.</p> <p>Jurnalda nazariy, ilmiy-metodik, muammoli maqolalar, fan va texnikaga oid yangiliklar, turli xabarlar chop etiladi.</p> <p>Nashr uchun mas’ul: Nigora SAYFULLAYEVA Muharrir: Mexrigiyo SHIRINOVA Musahhih: Sarvinoz RAXIMOVA</p>	<p>Jurnal tahririyat kompyuterida sahifalandi. Chop etish sifati uchun bosmaxona javobgar.</p> <p>Bosishga ruxsat etildi 13.06.2023 Bosmaxonaga topshirish vaqti 14.06.2023 Qog‘oz bichimi: 60x84. 1/8 Tezkor bosma usulda bosildi. Shartli bosma tabog‘i – 20,6 Adadi – 100 nusxa Buyurtma № 21 Bahosi kelishilgan narxda.</p> <p>“Sadriddin Salim Buxoriy” MCHJ bosmaxonasida chop etildi. Bosmaxona manzili: Buxoro shahri M.Iqbol ko‘chasi 11-uy.</p>
---	--	---